

Instruções de segurança importantes

Para evitar choques elétricos, incêndios ou ferimentos causados pela utilização incorreta do aparelho, leia atentamente o manual do utilizador antes da utilização e guarde-o para referência futura.

Restrições de utilização

- Este aparelho não se destina a ser utilizado por pessoas (incluindo crianças) com capacidades físicas, sensoriais ou mentais reduzidas, ou com falta de experiência e conhecimentos, a menos que tenham recebido supervisão ou instruções relativas à utilização do aparelho por uma pessoa responsável pela sua segurança. As crianças devem ser vigiadas para garantir que não brincam com o aparelho.
- Este aparelho pode ser utilizado por crianças a partir dos 8 anos e por pessoas com capacidades físicas, sensoriais ou mentais reduzidas ou com falta de experiência e conhecimentos, desde que tenham recebido supervisão ou instruções sobre a utilização do aparelho de forma segura e compreendam os perigos envolvidos. As crianças não devem brincar com este aparelho. A limpeza e a manutenção pelo utilizador não devem ser efetuadas por crianças sem supervisão.
- Se o cabo de alimentação estiver danificado, deve ser substituído pelo fabricante, pelo seu agente de assistência ou por pessoas com qualificações semelhantes, de modo a evitar riscos.
- O aparelho só deve ser utilizado com a unidade de alimentação fornecida com o mesmo.
- As películas de plástico podem ser perigosas. Para evitar o perigo de asfixia, mantenha-as afastadas das crianças.
- Utilize apenas em interiores, em superfícies de pavimento não alcatifadas, como vinil, azulejo, madeira impermeabilizada, etc. Tenha cuidado para não passar por cima de objetos soltos ou das extremidades de tapetes. O bloqueio da escova pode resultar numa falha prematura da correia.
- Utilize apenas como descrito neste manual do utilizador. Utilize apenas os acessórios recomendados pelo fabricante.
- Não exponha o aparelho ao fogo ou a temperaturas excessivas. A exposição ao fogo ou a temperaturas excessivas pode provocar uma explosão.
- Não utilize em ambientes extremamente quentes ou frios (abaixo de 5 °C/41 °F ou acima de 40 °C/104 °F). Carregue o aparelho a uma temperatura superior a 5 °C/41 °F e inferior a 40 °C/104 °F.
- Não mergulhe o aparelho em líquido.
- Não utilize para recolher líquidos inflamáveis ou combustíveis, como gasolina. Não utilize em áreas onde possam estar presentes líquidos inflamáveis ou combustíveis.
- Não coloque nenhum objeto nas aberturas. Não utilize o aparelho quando qualquer das suas aberturas estiver bloqueada. Mantenha-o livre de pó, algodão, cabelos e tudo o que possa inibir o fluxo de ar.
- Não apanhe materiais tóxicos (lixívia com cloro, amoníaco, desentupidor de canos, etc.). Não apanhe objetos duros ou afiados, como vidros, pregos, parafusos, moedas, etc.
- Não utilize o aparelho num espaço fechado cheio de vapores libertados por tintas à base de óleo, diluente, algumas substâncias à prova de traça, poeiras inflamáveis ou outros vapores explosivos ou tóxicos. Não apanhe nada que esteja a arder ou a fumar, como cigarros, fósforos ou cinzas quentes.
- Não utilize o aparelho sem os filtros colocados.
- Mantenha o cabelo, a roupa larga, os dedos e todas as partes do corpo afastados das aberturas e das peças móveis do aparelho e dos seus acessórios.
- Mantenha os cabos que estão no chão afastados do aparelho durante a sua utilização. Pode ocorrer um perigo se o aparelho passar por cima de um cabo de alimentação.
- Tenha muito cuidado ao limpar escadas.

Instruções de segurança importantes

- Não instale, nem carregue ou utilize o aparelho nas casas de banho ou à volta das piscinas.
- Evite um arranque involuntário. Certifique-se de que o interruptor está na posição OFF (Desligado) antes de pegar ou transportar o aparelho. Transportar o aparelho com o dedo no interruptor ou ligar o aparelho durante o transporte, pode provocar um acidente.
- Certifique-se de que o aparelho é colocado numa superfície horizontal. Não utilize o aparelho na mesma posição se este estiver equipado com um rolo de escova e se a pega não estiver completamente na vertical. Não guarde o aparelho num local onde possa congelar.
- A ficha deve ser removida da tomada antes da limpeza ou manutenção do aparelho. E certifique-se de que o aparelho está desligado para evitar ferimentos provocados pela escova rotativa.
- Se o aparelho não for utilizado durante um longo período de tempo, desligue o cabo de alimentação e guarde-o num ambiente seco, sem pó e à prova de insetos.
- Não utilize o produto sem que todos os acessórios estejam corretamente instalados.
- Não utilize um aparelho que esteja danificado ou que tenha sido modificado. Um aparelho danificado ou modificado pode apresentar um comportamento imprevisível, resultando em incêndio, explosão ou risco de ferimentos.
- Não modifique nem tente reparar o aparelho, exceto conforme indicado nas instruções de utilização e de cuidados a ter com o mesmo.
- Não utilize o aparelho com um acessório danificado (por exemplo: base de carregamento). Se o aparelho ou acessório tiver caído, se tiver sido danificado, deixado ao ar livre, se tiver caído na água ou não estiver a funcionar como deveria, nunca o tente utilizar. Mande-o reparar num centro de assistência autorizado.
- Mande efetuar a manutenção por um técnico qualificado, utilizando apenas peças de substituição idênticas. Desta forma, garante a segurança do aparelho.
- Certifique-se de que o aparelho está desligado ao ser transportado e que é mantido na sua embalagem original, se possível.
- Utilize este produto de acordo com as instruções do Manual do Utilizador. Os utilizadores são responsáveis por qualquer perda ou dano que resulte do uso indevido deste produto.
- No depósito de água limpa só pode ser adicionada água limpa e a solução de limpeza oficialmente aprovada. Não adicione qualquer outro líquido, tal como álcool ou desinfetante. A relação entre a solução de limpeza e a água limpa pode ser verificada no frasco da solução de limpeza. Mantenha a solução de limpeza fora do alcance das crianças.

Bateria e carregamento

- Para recarregar o aparelho, utilize apenas a base de carregamento fornecida com o mesmo. Utilize apenas com a base de carregamento HCBB1.
- Este aparelho contém baterias que só podem ser substituídas por pessoas qualificadas.
- Siga todas as instruções de carregamento e não carregue o aparelho fora do intervalo de temperatura especificado na bateria, uma vez que isso aumenta o risco de incêndio.
- A base de carregamento está equipada com uma função de secagem que só é adequada para secar a escova deste aparelho.
- Mantenha o cabo da base de carregamento afastado de superfícies aquecidas. Não pegue na ficha da base de carregamento ou no aparelho com as mãos molhadas. Para desligar, agarre na ficha da base de carregamento e não no cabo.
- Não puxe nem transporte a base de carregamento pelo cabo, não utilize o cabo como pega, não feche a porta sobre ele nem o puxe à volta de esquinas ou cantos afiados.

Instruções de segurança importantes

- Mantenha as baterias fora do alcance das crianças. Nunca ponha as baterias na boca. Em caso de ingestão, contacte o seu médico ou a unidade de controlo de envenenamento local.
- A base de carregamento é capaz de carregar a bateria de 6 células de 4000 mAh. Esta base de carregamento não deve ser utilizada para carregar baterias não recarregáveis. Se não o fizer, pode provocar um incêndio na bateria de íões de lítio.

Símbolos



Equipamento de Classe II

T 3,15A



Elo fusível miniatura com desfasamento temporal em que T 3,15A é o símbolo da característica tempo/corrente



Apenas para utilização no interior



Leia o manual do operador



Informação sobre o REEE

Todos os produtos com este símbolo são resíduos de equipamentos elétricos e eletrónicos (REEE, como especificado na Diretiva 2012/19/UE) que não devem ser misturados com resíduos domésticos não selecionados. Em vez disso, deve proteger a saúde humana e o ambiente, entregando os seus resíduos de equipamentos num ponto de recolha designado para a reciclagem de resíduos de equipamentos elétricos e eletrónicos, designado pelo governo ou pelas autoridades locais. A eliminação e reciclagem corretas ajudarão a prevenir potenciais consequências negativas para o ambiente e a saúde humana. Por favor, contacte o instalador ou as autoridades locais para mais informações sobre o local, bem como sobre os termos e condições desses pontos de recolha.

Nós, a Dreame Trading (Tianjin) Co., Ltd., declaramos que este equipamento está em conformidade com as Diretivas, Normas Europeias e alterações aplicáveis. O texto completo da declaração de conformidade da UE está disponível no seguinte endereço de Internet: <https://global.dreame.tech.com>
Para obter o manual eletrónico pormenorizado, consulte <https://global.dreame.tech.com/pages/user-manuals-and-faqs>

Visão geral do produto

Lista da Embalagem



Pega

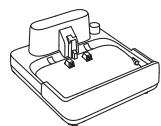

A carregar Base

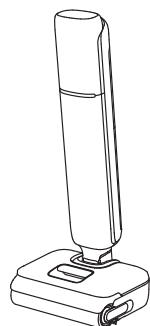

Principal Corpo



Escova de limpeza

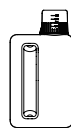

Solução de limpeza

Visão geral do produto

Aspirar

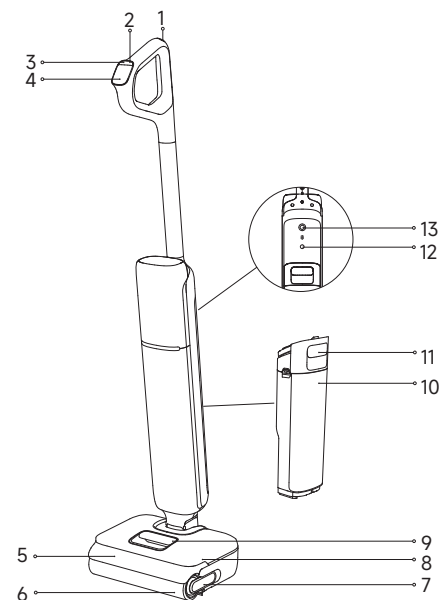

- | | | | | | |
|---|------------------------------|----|--------------------------------|----|--------------------------------|
| 1 | Botão de limpeza automática | 6 | Escova rotativa | 11 | Pega do depósito de água usada |
| 2 | Interruptor de alimentação | 7 | Cabo da escova rotativa | 12 | Botão do aviso por voz |
| 3 | Interruptor de modo | 8 | Depósito de água limpa | 13 | Roda omnidirecional |
| 4 | Visor | 9 | Pega do depósito de água limpa | | |
| 5 | Cobertura da escova rotativa | 10 | Depósito de água usada | | |

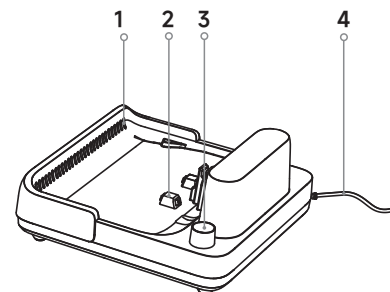

Base de carregamento



1. Saída do ar de secagem
2. Contactos para carregamento
3. Ranhura de armazenamento de acessórios
4. Cabo de alimentação

Instalação e carregamento

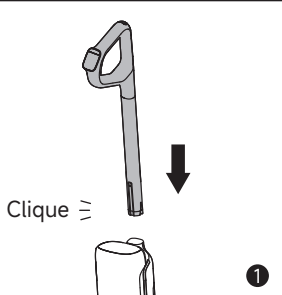

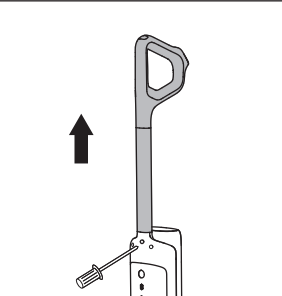
Carregue totalmente o aparelho antes da primeira utilização.

 <p>1. Introduza a extremidade do cabo verticalmente no orifício situado na parte superior do aparelho até ouvir um estalido.</p>	 <p>2. Coloque a base de carregamento contra uma parede num terreno plano e ligue-a a uma fonte de alimentação.</p>	 <p>3. Coloque o aparelho sobre a base de carregamento. Carregue totalmente o aparelho antes da primeira utilização.</p>
	<p>* Para desmontar, introduza um objeto duro no orifício do aparelho, como indicado, para pressionar os contactos e puxe a pega para cima ao mesmo tempo.</p>	

Nota:

- Se não ocorrer qualquer operação durante 10 minutos após o carregamento completo, o aparelho entrará no modo de suspensão. Reinicie o aparelho se precisar de o utilizar.
- Para prolongar a vida útil da bateria, esta arrefece automaticamente depois de ter utilizado o aparelho durante um longo período de tempo.

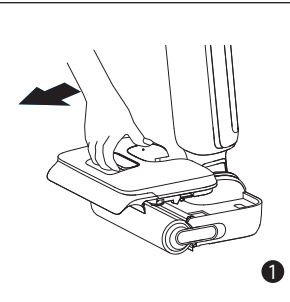
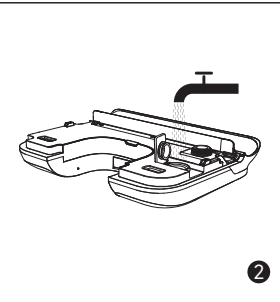
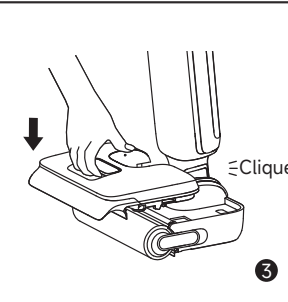
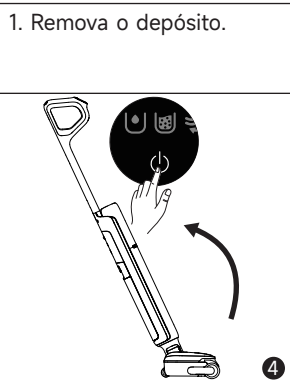

Iniciar a limpeza

 <p>1. Remova o depósito.</p>	 <p>2. Abra a cobertura do depósito e encha-o com água limpa.</p>	 <p>3. Reinstale o depósito de água limpa até ouvir um estalido.</p>
 <p>4. Pise suavemente a escova de chão e recline o aparelho para trás. Prima brevemente o botão do interruptor de alimentação para iniciar/parar o funcionamento.</p>	 <p>5. Prima brevemente o interruptor de modo para mudar de modo de acordo com as suas necessidades.</p>	

Nota:

- Não aspire líquidos com espuma.
- O aparelho é adequado para a limpeza de pavimentos, mármore, azulejos e outras superfícies duras.
- Quando o aparelho estiver em funcionamento, não o levante do chão, não o desloque nem o incline. Caso contrário, a água usada pode escorrer para o motor.
- Não adicione qualquer outro líquido para além do produto de limpeza oficialmente aprovado. O produto de limpeza pode ser adquirido na loja online oficial. Consulte o rótulo da solução de limpeza para obter instruções de utilização específicas.
- Para utilizações subsequentes, o aparelho entrará automaticamente no último modo utilizado aquando do arranque.

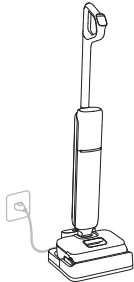
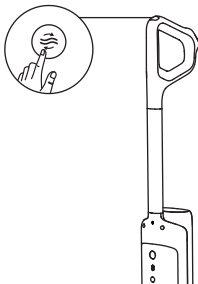
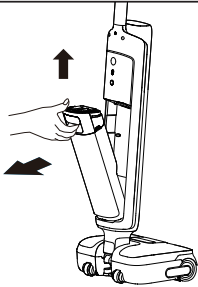
Limpeza automática com um só toque

		
1. Volte a colocar o aparelho na base. Certifique-se de que a água no depósito de água limpa é suficiente para a limpeza automática.	2. Prima brevemente o botão de limpeza automática na parte superior da pega para iniciar/parar a limpeza automática (Nível da bateria $\geq 20\%$).	3. Quando a limpeza automática estiver concluída,  acende-se. Esvazie imediatamente o depósito de água usada.

	Para mudar de 30 minutos de secagem (predefinição) para 5 minutos de secagem rápida, prima novamente o botão no espaço de 3 segundos.
	Prima sem soltar durante 3 segundos para entrar no modo de secagem independente de 30 min.
	No modo de secagem, prima brevemente para sair do modo de secagem.

Sugestões:



- Quando a bateria está fraca, o modo de secagem de 5 minutos muda para um ciclo combinado de 30 minutos de carga e secagem após a autolimpeza.

Cuidados e manutenção

Sugestões:

- Desligue o aparelho antes da manutenção. Não toque no interruptor de alimentação.
- Substitua as peças, se necessário. As peças devem ser substituídas pelas que se encontram disponíveis no fabricante ou no seu agente de assistência.
- Se o aparelho não for utilizado durante um longo período de tempo, carregue-o completamente, desligue a ficha de alimentação e guarde-o num ambiente fresco e com pouca humidade, longe da luz solar direta. Para evitar a descarga excessiva da bateria, carregue o aparelho pelo menos uma vez a cada 3 meses.

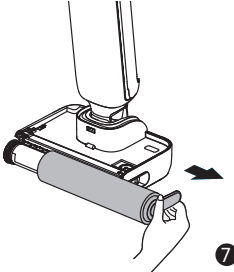
		
1. Deite fora a água suja, retire o filtro e enxague o reservatório e a tampa do reservatório com água limpa.	2. Remova com cuidado o pó flutuante na superfície do filtro. Quando o filtro estiver sujo e precisar de ser lavado, passe-o por água.	3. Depois de secar completamente o filtro, volte a instalá-lo na tampa do depósito de água usada. Introduza a tampa do depósito de água usada no mesmo.
		
4. Limpe suavemente o tubo com um pano húmido antes de o utilizar. Não lave o tubo.	5. Introduza o fundo do depósito no corpo principal. Incline o depósito na direção do corpo principal até ouvir um estalido.	6. Retire o depósito de água limpa.

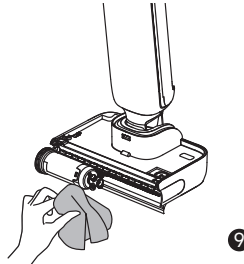
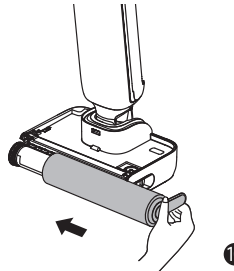
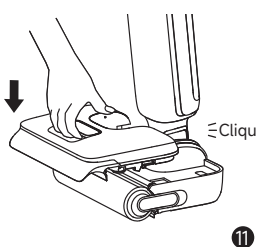
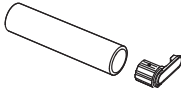
		
<p>7. Puxe o cabo da escova para fora e retire a escova.</p>	<p>8. Remova quaisquer cabelos ou detritos presos na escova rotativa com a escova de limpeza fornecida. Lave a escova rotativa com água limpa.</p>	<p>9. Limpe a entrada de sucção com um pano seco ou um lenço de papel húmido. Não lave o conjunto da escova com água.</p>
		
<p>10. Depois de secar completamente a escova rotativa, segure a pega da mesma e volte a instalá-la.</p>	<p>11. Volte a instalar o depósito de água limpa até ouvir um clique.</p>	<p>* Retire a pega da escova rotativa para a substituir por uma nova escova de rolos e pressione-a firmemente no lugar.</p>

Nota:

- Recomenda-se a substituição do filtro a cada 3 a 6 meses.
- Limpe conforme for necessário. Recomenda-se a substituição da escova rotativa a cada 3 a 6 meses.

Resolução de problemas

Se ocorrer um erro, o aparelho deixará de funcionar. Consulte a tabela seguinte para a resolução de problemas. Se o problema persistir, contacte o serviço de apoio ao cliente.

Erro	Possível causa	Solução
O aparelho não funciona.	O aparelho está sem bateria ou o nível da bateria está baixo.	Carregue totalmente a bateria antes de utilizar.
	O aparelho está na posição vertical.	Recline o aparelho para trás.
	Modo de proteção contra sobreaquecimento ativado por bloqueio.	Elimine o entupimento e aguarde até que a temperatura volte ao normal.
	O depósito de água usada está cheio.	Esvazie o depósito de água usada.
O carregamento do aparelho é lento.	A temperatura da bateria é demasiado baixa ou demasiado alta.	Aguarde até que a temperatura da bateria volte ao normal.
	O filtro está entupido.	Limpar o filtro.
O potência de sucção do aparelho é fraco.	A entrada ou o tubo de aspiração está bloqueado por um objeto estranho.	Limpe o tubo e a entrada de aspiração.
	Há demasiada água suja no depósito de água usada.	Esvazie o depósito de água usada.
O motor está a fazer um ruído estranho.	A entrada de aspiração está bloqueada.	Elimine qualquer obstrução na entrada de aspiração.
	O ecrã de visualização não se acende durante o carregamento.	Certifique-se de que o cabo da base de carregamento está ligado à tomada.
Não sai água do aparelho.	O aparelho não está corretamente colocado na base de carregamento.	Certifique-se de que o aparelho está corretamente colocado na base de carregamento.
	O depósito de água limpa não está corretamente instalado no seu lugar, ou a água nele contida é insuficiente.	Reinstale ou encha o depósito de água limpa.
São necessários 30 segundos para humedecer a escova rotativa.		Ligue o aparelho e verifique novamente após 30 segundos.





Resolução de problemas

O respiradouro tem uma fuga de água	Uma colisão ou um puxão brusco provoca a entrada de água no motor.	Mova o aparelho suavemente para a frente e para trás enquanto está ligado.
	O filtro não ficou completamente seco depois de ter sido limpo.	Seque completamente o filtro antes de o utilizar.
A limpeza automática falha	A escova rotativa pode estar bloqueada por detritos de grandes dimensões.	Retire a cobertura da escova rotativa para verificar e limpar a mesma.
	O aparelho não está corretamente colocado na base de carregamento.	Certifique-se de que o aparelho está a ser carregado antes de efetuar a limpeza automática.
	A limpeza automática não pode ser ativada se o nível da bateria for inferior a 20%.	A função de limpeza automática só pode ser ativada quando o aparelho está a ser carregado e o nível da bateria é superior a 20%.
	O depósito de água usada não está instalado no lugar ou está cheio.	Volte a instalar ou esvazie o depósito de água usada.
	O depósito de água limpa não está instalado no seu lugar, ou a água nele contida é insuficiente.	Reinstale ou encha o depósito de água limpa.

Para serviços adicionais, contacte-nos através de <https://global.dreametech.com/pages/contact-us>
Site: <https://global.dreametech.com>

Avisos de erro e soluções

Se o aparelho não estiver a funcionar corretamente, o ecrã apresenta uma mensagem de erro. Consulte a tabela de resolução de problemas para encontrar a sua solução.

Ícone de erro	Possível causa	Solução
	Água insuficiente.	Encha o depósito de água limpa.
	O depósito de água usada está cheio.	Limpe o depósito de água usada.
	A escova rotativa está presa.	Limpe a escova rotativa.
	Tubo obstruído.	Consulte a secção Cuidados & Manutenção para limpar o tubo.
	Mau funcionamento do aparelho	Reinicie o aparelho para resolução de problemas. Se o problema persistir, contacte o serviço de apoio ao cliente.

Especificações

Aspirador húmido e seco com lavagem de pavimentos			
Modelo	HHR32A	Tempo de carregamento	aproximadamente 4 horas
Tensão Nominal	21,6 V ---	Potência nominal	315 W
Capacidade do depósito de água limpa	1000 mL	Capacidade do depósito de água usada	500 mL
Base de carregamento			
Modelo	HCBBI	Entrada de potência nominal*	370 W
Entrada nominal	220-240 V ~ 50 - 60 Hz	Saída nominal	27,0 V --- 1,6 A

* A potência nominal de entrada é o valor de potência retirado do estado de funcionamento durante o período de limpeza automática.

* Consumo de energia em modo de espera: $\leq 0,5$ W (no espaço de 15 minutos após o aspirador ter sido retirado da base de carregamento)

* Consumo de energia no modo de espera: $\leq 0,5$ W (no espaço de 15 minutos após o aparelho estar totalmente carregado)

Descarte e remoção da bateria

A bateria de íões de lítio incorporada contém substâncias que são perigosas para o ambiente. Antes de descartar a bateria, certifique-se de que a bateria é removida por técnicos qualificados e descartada numa instalação de reciclagem apropriada.

- a bateria tem de ser removida do aparelho antes de este ser desmantelado;
- o aparelho deve ser desligado da rede de alimentação ao retirar a bateria;
- a bateria deve ser descartada de forma segura.

Guia de remoção

1. Retire o tampão roscado na parte superior da parte de trás do aparelho e retire o parafuso com uma chave de fendas.
2. Utilize uma ferramenta adequada para retirar o conjunto do ecrã e desligar os cabos.
3. Com uma chave de fendas, retire todos os parafusos de fixação do corpo.
4. Retire os parafusos do conjunto da bateria e, em seguida, retire a tampa da bateria.
5. Desligue os cabos de ligação do conjunto de baterias e retire o conjunto da bateria.

CUIDADO:

- Antes de remover a bateria, desligue a alimentação e descarregue a bateria o mais possível.
- As baterias que já não são necessárias devem ser descartadas numa instalação de reciclagem apropriada.
- Não exponha a ambientes com altas temperaturas para evitar riscos de explosão.
- Em condições de uso abusivo, pode ser ejetado líquido da bateria. Se ocorrer contacto, enxague com água e procure ajuda médica.

Garantia

1. A Dreame é responsável perante o consumidor por qualquer falta de conformidade no material ou na mão-de-obra não detetável no momento da compra.
2. Período de garantia: para mais informações, consulte o Serviço de Assistência ao cliente. Se o território onde o consumidor está localizado tiver uma regulamentação diferente, prevalece a regulamentação local.
3. A garantia não será aplicável nos seguintes casos:
 - a) Problemas devidos a descuido, uso ou instalação que não cumpra as instruções fornecidas pela Dreame.
 - b) Alteração e/ou modificação do produto por entidades ou indivíduos não expressamente autorizados pela Dreame.
 - c) Danos devidos a causas acidentais e/ou negligência da parte do consumidor, com especial referência a partes externas.
 - d) Peças sujeitas a desgaste que não apresentem defeitos de fabrico.
 - e) Se não houver nenhum documento de compra válido (recibo, fatura ou outro) a ser fornecido para certificar a data em que o produto foi adquirido.
 - f) O modelo e/ou os números do produto no certificado de compra não são consistentes com o modelo e/ou os números apresentados no produto.
4. Para mais informações sobre garantia, consulte por favor o site oficial da Dreame: <https://global.dreametech.com>