

## Instrucciones de seguridad importantes

Para evitar una descarga eléctrica, incendios o lesiones provocados por un uso indebido del aparato, debe leer el manual de usuario cuidadosamente antes de usar el aparato y guardarlo para consultas futuras.

### Restricciones de uso

- Este aparato no está pensado para ser utilizado por personas (incluidos niños) con capacidades físicas, sensoriales o mentales reducidas, o falta de experiencia y conocimiento, a menos que reciban supervisión o instrucciones sobre el uso del aparato por una persona responsable de su seguridad. Los niños deben ser supervisados para asegurarse de que no jueguen con el aparato.
- Este aparato puede ser utilizado por niños a partir de 8 años y por personas con capacidades físicas, sensoriales o mentales reducidas o con falta de experiencia y conocimientos, siempre que hayan recibido supervisión o instrucciones sobre el uso seguro del aparato y comprendan los riesgos que conlleva. Los niños no deben jugar con el aparato. La limpieza y el mantenimiento por parte del usuario no deben ser realizados por niños sin supervisión.
- Si el cable de alimentación está dañado, debe ser sustituido por el fabricante, su agente de servicio o personas con cualificación similar para evitar peligros.
- El aparato solamente debe utilizarse con la unidad de alimentación eléctrica proporcionada con el aparato.
- La película plástica puede suponer peligro. Para evitar asfixia, manténgalo alejado de los niños.
- Utilícelo únicamente en interiores y sobre suelos sin alfombras, como por ejemplo vinilo, baldosas, madera sellada, etc. Tenga cuidado de no pasar por encima de objetos sueltos o bordes de tapetes. Un cepillo atrapado puede provocar un fallo prematuro de la correa.
- Utilícelo únicamente como se describe en este manual de usuario. Utilice únicamente los accesorios recomendados por el fabricante.
- No exponga el aparato al fuego o temperaturas altas. La exposición al fuego o temperaturas altas puede provocar una explosión.
- No lo utilice en entornos extremadamente calientes o fríos (por debajo de 5 °C/41 °F o por encima de 40 °C/104 °F). Cargue el aparato a una temperatura superior a 5 °C/41 °F e inferior a 40 °C/104 °F.
- No sumerja el aparato en líquido.
- No lo use para recoger líquidos inflamables o combustibles, como gasolina. No lo use en áreas donde pueda haber líquidos inflamables o combustibles.
- No coloque ningún objeto en las aberturas. No utilice el aparato cuando alguna abertura esté bloqueada. Manténgalo libre de polvo, pelusa, cabello y cualquier cosa que pueda impedir el flujo de aire.
- No recoja materiales tóxicos (blanqueador con cloro, amoníaco, líquido limpiador de desagües, etc.). No recoja objetos duros o afilados como vidrio, clavos, tornillos, piezas metálicas, etc.
- No utilice el aparato en un espacio cerrado lleno de vapor emitido por pintura a base de aceite, disolvente de pintura, sustancias a prueba de polillas, polvo inflamable u otros vapores explosivos o tóxicos. No recoja ningún objeto que se esté quemando o humeando, como cigarrillos, fósforos o cenizas calientes.
- No lo use sin los filtros instalados correctamente.
- Mantenga el cabello, la ropa suelta, los dedos y todas las partes de su cuerpo alejados de las aberturas y las partes móviles del aparato y sus accesorios.
- Mantenga los cables de conexión a tierra alejados del aparato durante el uso. Ya que puede producirse peligro si el aparato atropella un cable de alimentación.
- Tenga especial cuidado al limpiar escaleras.

## Instrucciones de seguridad importantes

- No instale, cargue ni utilice el aparato en los baños o alrededor de las piscinas.
- Evite el encendido involuntario. Asegúrese de que el interruptor esté en la posición de apagado antes de levantar o transportar el aparato. Transportar el aparato con el dedo puesto en el interruptor o con el interruptor encendido puede provocar accidentes.
- Asegúrese de que el aparato esté colocado sobre una superficie horizontal. No utilice el aparato en la misma posición si el aparato está equipado con un cepillo de rodillo y el mango no está en posición completamente vertical. No guarde el aparato en un lugar donde pueda congelarse.
- Antes de limpiar o realizar el mantenimiento en el aparato hay que retirar el enchufe de la toma de corriente. Asegúrese de que el aparato esté apagado para evitar lesiones causadas por el cepillo de rodillo.
- Si no va a utilizar el aparato durante un periodo prolongado, desenchufe el cable de alimentación y guárdelo en un entorno seco, libre de polvo y a prueba de insectos.
- No utilice el aparato sin todos los accesorios correctamente instalados.
- No utilice electrodomésticos que estén dañados o modificados. Un aparato dañado o modificado puede mostrar un comportamiento imprevisible que resulte en fuego, explosión o riesgo de lesiones.
- No modifique ni intente reparar el aparato salvo que se indique en las instrucciones de uso y cuidado.
- No utilice el aparato con un accesorio dañado (por ejemplo, la base de carga). Si el aparato o el accesorio se han caído al suelo, dañado, dejado en el exterior, han caído al agua o no funcionan, no intente utilizarlos. Haga que lo reparen en un centro de servicio autorizado.
- Haga realizar la reparación por personal cualificado en reparaciones utilizando únicamente piezas de repuesto. Esto asegurará que se mantenga la seguridad del producto.
- Asegúrese de que el aparato esté apagado cuando vaya a ser transportado y manténgalo en su embalaje original si es posible.
- Use este producto según las instrucciones del Manual de Usuario. Los usuarios son responsables de cualquier pérdida o daño que puedan producirse por el uso indebido de este producto.
- Únicamente agua limpia y la solución de limpieza oficialmente aprobada pueden añadirse al depósito de agua limpia. No añada otros líquidos tales como alcohol o desinfectante. La proporción de solución de limpieza y agua limpia puede comprobarse en la botella de solución de limpieza. Mantenga la solución de limpieza fuera del alcance de los niños.

### Batería y Carga

- Para recargar el aparato, utilice únicamente la base de carga suministrada con el aparato. Utilícelo únicamente con la base de carga HCBBI.
- Este aparato cuenta con baterías que únicamente pueden ser sustituidas por personas cualificadas.
- Siga todas las instrucciones de carga y no cargue el aparato fuera del intervalo de temperatura especificado en la batería, ya que hacerlo aumenta el riesgo de incendio.
- La base de carga cuenta con una función de secado y solo es adecuada para secar el cepillo de este aparato.
- Mantenga el cable de la base de carga alejado de superficies calientes. No manipule el enchufe de la base de carga ni el aparato con las manos mojadas. Para desenchufarlo, sujete el enchufe de la base de carga en lugar del cable.
- No tire del cable ni transporte la base de carga colgando por el cable, no utilice el cable como asa, no cierre la puerta sobre el cable ni tire del cable por bordes o esquinas afiladas.
- Mantenga las baterías fuera del alcance de los niños. No se meta nunca las baterías en la boca. Si se ingiere, comuníquese con su médico o el centro de control de toxicología local.

## Instrucciones de seguridad importantes

- La base de carga es capaz de cargar la batería de 6 celdas y 4000 mAh. Esta base de carga no se debe usar para cargar baterías no recargables. En caso contrario, puede incendiarse la batería de iones de litio.

### Símbolos



Equipo de Clase II



T 3,15 A Fusible miniatura de retardo, donde T 3,15 A es el símbolo de la característica de tiempo/corriente.



Solo para uso en interiores



Lea el manual del operador



Información RAEE

Todos los productos que llevan este símbolo son residuos de aparatos eléctricos y electrónicos (RAEE según la directiva 2012/19/UE) que no deben mezclarse con residuos domésticos sin clasificar. En cambio, debe proteger la salud humana y el medio ambiente entregando sus residuos de aparatos a un punto de recogida designado para el reciclaje de basura de aparatos eléctricos y electrónicos, nombrado por el gobierno o las autoridades locales. La correcta eliminación y reciclaje ayudarán a evitar posibles consecuencias negativas para el medio ambiente y la salud humana. Contacte con el instalador o las autoridades locales para más información acerca de la ubicación así como términos y condiciones de tales puntos de recogida.

Nosotros, Dreame Trading (Tianjin) Co., Ltd., por la presente, declaramos que el equipo cumple con las Directivas y Normas Europeas aplicables y sus modificaciones. El texto completo de la declaración de conformidad de la UE está disponible en la siguiente dirección web: <https://global.dreame.tech>  
Para un manual electrónico detallado, vaya a <https://global.dreame.tech.com/pages/user-manuals-and-faqs>

## Descripción general del producto

### Lista de embalaje



Mango

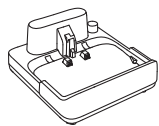

Base de carga

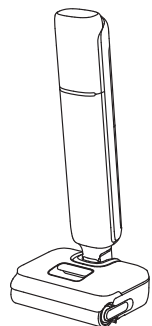

Cuerpo principal



Cepillo de limpieza



Solución de limpieza

## Descripción general del producto

### Aspiradora

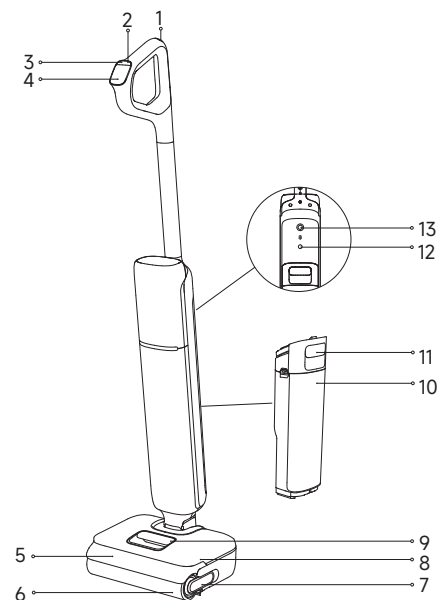

- |                               |                                     |  |
|-------------------------------|-------------------------------------|--|
| 1  Botón de autolimpieza      | 6 Cepillo de rodillo                | 11 Mango de la tapa del depósito de agua usada |
| 2  Interruptor de encendido   | 7 Mango del cepillo de rodillo      | 12 Botón de indicación de voz                  |
| 3  Interruptor de modo        | 8 Depósito de agua limpia           | 13 Rueda omnidireccional                       |
| 4 Pantalla de visualización   | 9 Mango del depósito de agua limpia |  |
| 5 Tapa del cepillo de rodillo | 10 Depósito de agua usada           |  |

### Base de carga

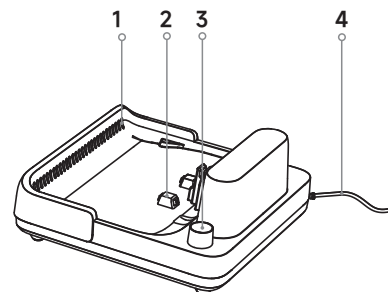

- Salida de secado al aire
- Contactos de carga
- Ranura de almacenamiento para accesorios
- Cable de alimentación

# Instalación y carga

Cargue completamente el aparato antes del primer uso.

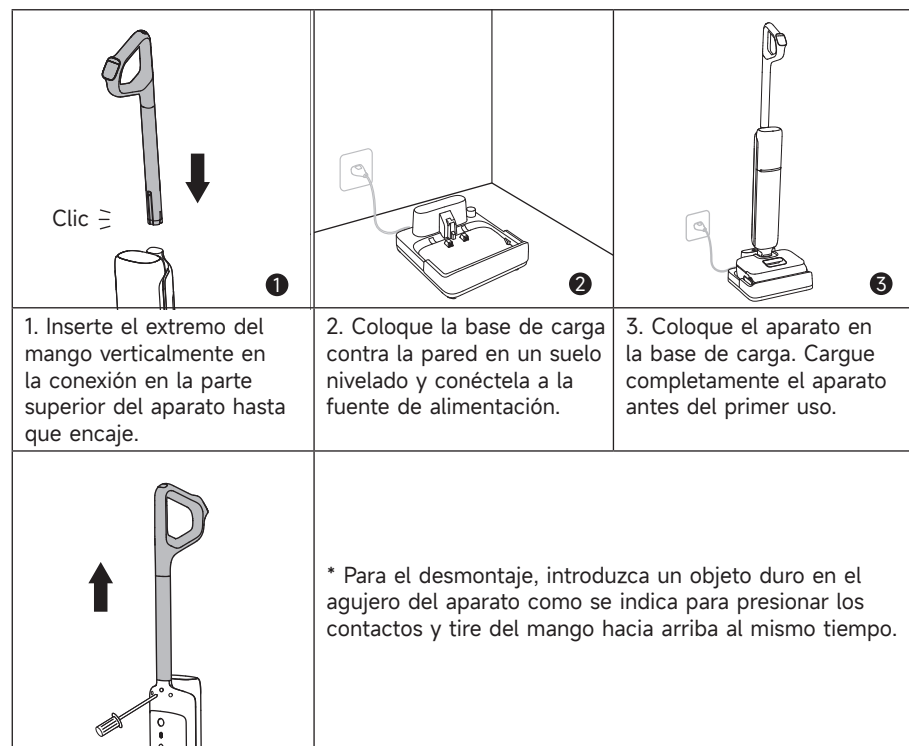

## Nota:

- Si no se realiza ninguna operación durante 10 minutos después de haberse cargado completamente, el aparato pasará al modo de reposo. Reinicie el aparato si necesita usarlo.
- Para prolongar la vida útil de la batería, la batería continúa enfriándose automáticamente después de usar el aparato durante mucho tiempo.

# Empezar a limpiar

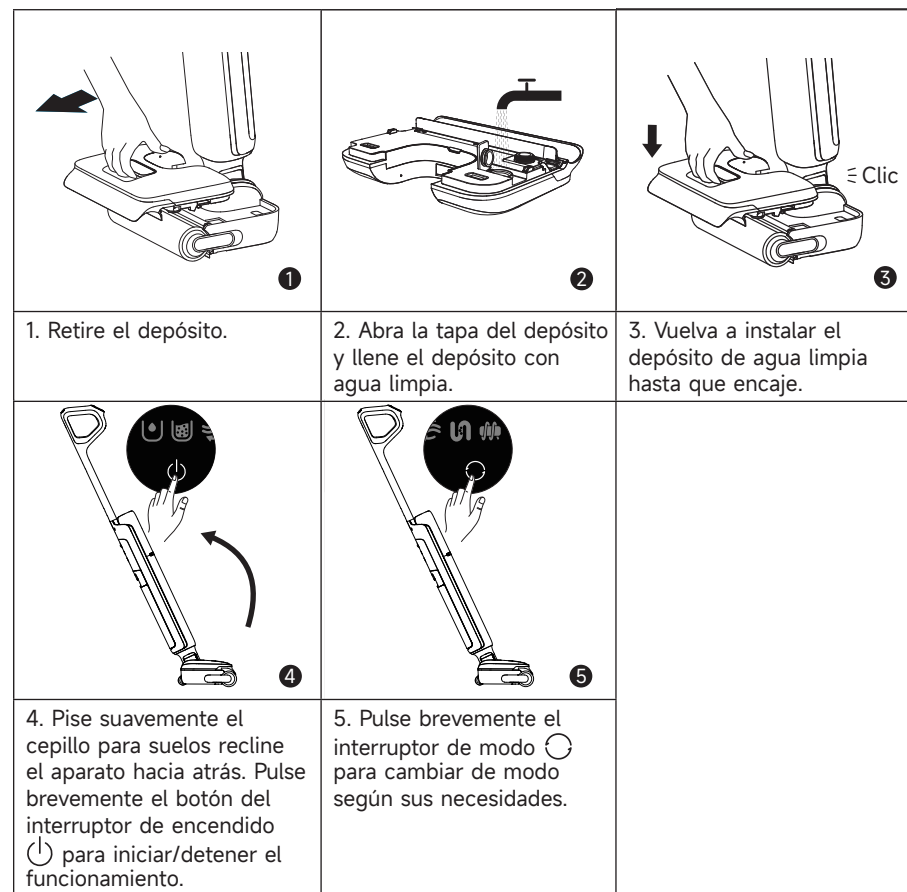

## Nota:

- No lo use para aspirar líquidos espumosos.
- El aparato es adecuado para limpiar suelos, mármol, baldosas y otras superficies duras.
- Cuando el aparato esté en funcionamiento, no lo levante del suelo, no lo mueva ni lo incline. De lo contrario, el agua usada puede entrar en el motor.
- No añada ningún otro líquido que no sea el limpiador de suelos oficialmente aprobado. El limpiador puede estar disponible en la tienda en línea oficial. Consulte en la etiqueta de la solución de limpieza las instrucciones para usos específicos.
- Para su uso posterior, el aparato accederá automáticamente al último modo utilizado al encenderse.

# Pantalla de visualización



## Modo Estándar

Potencia de succión media y flujo de agua para limpieza rutinaria.



## Modo Eco

Mantiene un nivel moderado de succión y flujo de agua para prolongar el tiempo de funcionamiento.



## Modo Turbo

Máxima potencia de succión y mayor caudal de agua para manchas difíciles en suelos duros.



## Modo Succión

Aspira una gran cantidad de agua del suelo.



## Modo de autolimpieza



## Modo Dring



Indicador de progreso de autolimpieza y secado / Indicador de carga



No hay agua suficiente en el depósito de agua limpia



El depósito de agua usada está lleno



Tubo bloqueado



Cepillo de rodillo atascado



Avería del aparato



Indicador de batería



- Verde fijo: 50 % < Nivel de batería ≤ 100 %
- Rojo: Nivel de batería ≤ 20 %

\*El color del indicador de batería cambia de verde a amarillo, naranja y rojo a medida que disminuye la carga. Recargue cuando esté en rojo.

# Vaciado del depósito de agua usada

<p>1. Tire del asa del depósito de agua usada para retirar el depósito.</p>	<p>2. Sostenga la cubierta del depósito de agua usada y extraiga. Sostenga el filtro y tire hasta retirarlo. Retire los restos del filtro.</p>	<p>3. Vacíe el agua sucia y enjuague el depósito con agua limpia.</p>
<p>4. Use el cepillo de limpieza suministrado para limpiar las paredes interiores del depósito.</p>	<p>5. Después de la limpieza, inserte el filtro en la cubierta del depósito de agua usada, e inserte la cubierta del depósito de agua usada en el depósito.</p>	<p>6. Vuelva a instalar el depósito de agua usada hasta que oiga un clic.</p>

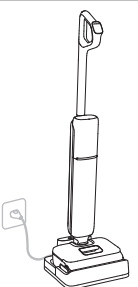
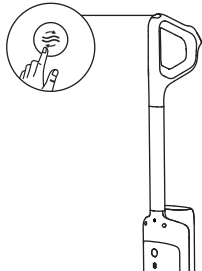
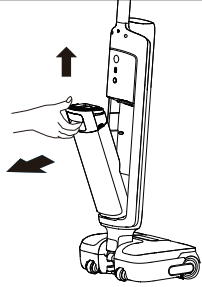
## Autolimpieza con una pulsación

		
<p>1. Vuelva a colocar el aparato en la base. Asegúrese de que el agua del depósito de agua limpia sea suficiente para la autolimpieza.</p>	<p>2. Pulse brevemente el botón de autolimpieza situado en la parte superior del mango para iniciar/ detener la autolimpieza (nivel de batería <math>\geq 20\%</math>).</p>	<p>3. Una vez completada la autolimpieza, se iluminará . Vacíe el depósito de agua usada lo antes posible.</p>

	<p>Para cambiar de secado de 30 minutos (predeterminado) a secado rápido de 5 minutos, vuelva a pulsar el botón en un plazo de 3 segundos.</p>
	<p>Mantener pulsado durante 3 segundos para entrar en el modo de secado independiente de 30 minutos.</p>
	<p>En el modo de secado, pulsar brevemente para salir de este.</p>

### Consejos:



- Cuando la batería está baja, el modo de secado de 5 minutos cambiará a un ciclo combinado de carga y secado de 30 minutos después de la autolimpieza.

## Mantenimiento y cuidados

### Consejos:

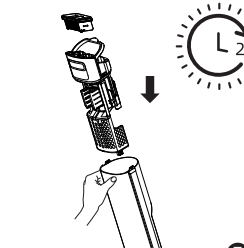
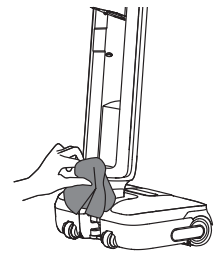
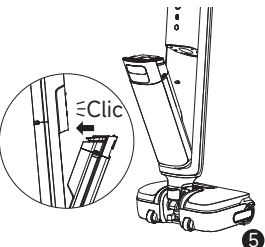
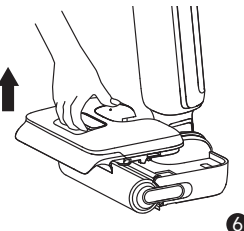
- Apague el aparato antes del mantenimiento. No toque el interruptor de encendido.
- Sustituya las piezas si es necesario. Las piezas deben ser sustituidas por aquellas suministradas por el fabricante o su agente de servicio.
- Si el aparato no se utiliza durante un periodo prolongado, cárguelo por completo, desconecte el enchufe de alimentación y guárdelo en un lugar fresco con poca humedad y alejado de la luz solar directa. Para evitar que la batería se descargue demasiado, cargue la batería al menos una vez cada 3 meses.

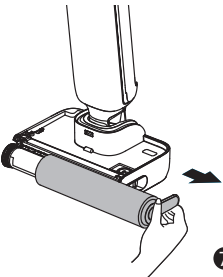
		
<p>1. Vacíe el agua sucia, retire el filtro, y enjuague el depósito y la cubierta del depósito con agua limpia.</p>	<p>2. Sacuda suavemente el polvo flotante en la superficie del filtro. Cuando el filtro esté sucio y necesite lavarse, enjuáguelo con agua.</p>	<p>3. Después de secar completamente el filtro, vuelva a instalarlo en la tapa del depósito de agua usada. Coloque la tapa del depósito de agua usada en el depósito.</p>
		
<p>4. Limpie con cuidado el tubo con un paño húmedo antes del uso. No enjuague el tubo.</p>	<p>5. Introduzca la parte inferior del depósito en el cuerpo principal. Inclíne el depósito hacia el cuerpo principal hasta que encaje.</p>	<p>6. Retire el depósito de agua limpia.</p>

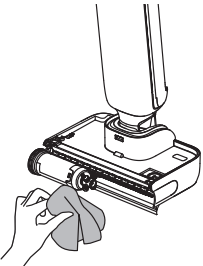
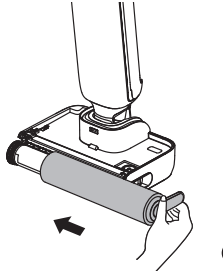
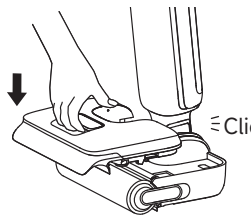
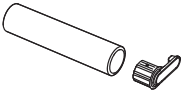
		
<p>7. Tire del mango del cepillo y retire el cepillo.</p>	<p>8. Retire el pelo o los residuos enredados en el cepillo de rodillo con el cepillo de limpieza suministrado. Enjuague el cepillo de rodillo con agua limpia.</p>	<p>9. Limpie la entrada de succión con un paño seco o una toallita húmeda. No enjuague el conjunto de cepillo con agua.</p>
		
<p>10. Después de secar completamente el cepillo de rodillo, sostenga el asa del cepillo de rodillo y vuelva a instalarlo.</p>	<p>11. Vuelva a instalar el depósito de agua limpia hasta que escuche un chasquido.</p>	<p>* Retire el mango del cepillo de rodillo para sustituirlo por uno nuevo y presione firmemente hasta que encaje en su sitio.</p>

**Nota:**

- Se recomienda cambiar el filtro cada 3 a 6 meses.
- Limpie según sea necesario. Se recomienda sustituir el cepillo de rodillo cada 3 a 6 meses.

## Resolución de problemas

Si se produce un error, el aparato dejará de funcionar. Consulte la siguiente tabla para resolver problemas. Si el problema persiste, contacte con el servicio al cliente.

Error	Posible causa	Solución
El aparato no funciona.	El aparato no tiene batería o su nivel de batería es bajo.	Cargue completamente la batería antes de usar.
	El aparato está en posición vertical.	Recline el aparato hacia atrás.
	Modo de protección contra sobrecalentamiento por obstrucción activado.	Elimine la obstrucción y espere hasta que la temperatura vuelva a la normalidad.
	El depósito de agua usada está lleno.	Vacíe el depósito de agua usada.
El aparato carga lentamente.	La temperatura de la batería está demasiado baja o demasiado alta.	Comuníquese con el servicio de atención al cliente.
La potencia de succión del aparato es débil.	El filtro está obstruido.	Limpie el filtro.
	La entrada de succión o el tubo están bloqueados por un objeto extraño.	Limpie el tubo y la entrada de succión.
El motor hace un ruido extraño.	Hay demasiada agua usada en el depósito de agua usada.	Vacíe el depósito de agua usada.
	La boquilla de succión principal está bloqueada.	Elimine cualquier obstrucción en la boquilla de succión principal.
La pantalla de visualización no se enciende durante la carga.	El cable de la base de carga no está enchufado a la toma de corriente.	Asegúrese de que el cable de la base de carga esté enchufado.
	El aparato no está colocado correctamente en la base de carga.	Asegúrese de que el aparato esté colocado en la base de carga correctamente.
No sale agua del aparato.	El depósito de agua limpia no está bien instalado, o no hay suficiente agua en el depósito de agua limpia.	Vuelva a instalar o llene el depósito de agua limpia.
	Se tarda 30 segundos en humedecer el cepillo de rodillo.	Encienda el aparato y compruébelo de nuevo en 30 segundos.





## Resolución de problemas

El respiradero tiene una fuga de agua.	Una colisión o un tirón brusco hacen que entre agua en el motor.	Muévalo suavemente al usar el aspirador.
	El filtro no se ha secado completamente después de limpiarlo.	Seque completamente el filtro antes de usarlo.
La autolimpieza falla.	El cepillo de rodillo puede estar atascado por partículas grandes.	Abra la cubierta del cepillo de rodillo para comprobar y limpiar el cepillo giratorio.
	El aparato no está colocado correctamente en la base de carga.	Asegúrese de que el aparato se está cargando antes de la autolimpieza.
	La autolimpieza no se puede activar si el nivel de la batería es inferior al 20 %.	La función de autolimpieza solo se puede activar cuando el aparato se está cargando y el nivel de la batería es superior al 20 %.
	El depósito de agua usada no está instalado correctamente o está lleno.	Vuelva a instalar o vacíe el depósito de agua usada.
	El depósito de agua limpia no está instalado en su lugar, o no hay suficiente agua en el depósito de agua limpia.	Vuelva a instalar o llene el depósito de agua limpia.

Para servicios adicionales, contacte con nosotros a través de <https://global.dreametech.com/pages/contact-us>  
Sitio web: <https://global.dreametech.com>

## Mensajes de Error y Soluciones

Si el aparato no funciona bien, la pantalla mostrará un mensaje de error. Consulte la tabla de resolución de problemas para encontrar una solución.

Icono de error	Posible causa	Solución
	Agua insuficiente.	Llene el depósito de agua limpia.
	El depósito de agua usada está lleno.	Limpie el depósito de agua usada.
	Cepillo de rodillo atascado.	Limpie el cepillo de rodillo.
	Tubo bloqueado.	Consulte la sección Mantenimiento y Cuidados para limpiar el tubo.
	Avería del aparato.	Reinicie el aparato para la solución de problemas. Si el problema persiste, contacte con el servicio al cliente.

## Especificaciones

Limpiador de suelos con aspirador en seco y húmedo			
Modelo	HHR32A	Tiempo de carga	aprox. 4 horas
Tensión nominal	21,6 V ===	Potencia nominal	315 W
Capacidad del depósito de agua limpia	1000 mL	Capacidad del depósito de agua usada	500 ml
Base de carga			
Modelo	HCBB1	Potencia nominal de entrada*	370 W
Entrada nominal	220-240 V ~ 50-60 Hz	Salida nominal	27,0 V === 1,6 A

\* La potencia de entrada nominal es el valor de potencia tomado del estado de funcionamiento durante el periodo de autolimpieza.

\* Consumo energético en modo de reposo:  $\leq 0,5$  W (en los 15 minutos siguientes a la retirada de la aspiradora de la base de carga)

\* Consumo eléctrico en modo de espera:  $\leq 0,5$  W (en los 15 minutos siguientes a la carga completa del aparato)

## Eliminación y retirada de la batería

La batería de iones de litio integrada contiene sustancias que son peligrosas para el medio ambiente. Antes de eliminar la batería, asegúrese de que la batería sea retirada por técnicos cualificados y desechada en instalaciones de reciclaje apropiadas.

- se debe quitar la batería del aparato antes de desecharlo;
- el aparato debe estar desconectado de la red de alimentación cuando se quita la batería;
- la batería debe desecharse de forma segura.

### Guía de extracción

1. Quite el tapón roscado en la parte superior de la parte trasera del aparato y retire el tornillo con un destornillador.
2. Use una herramienta adecuada para retirar el conjunto de pantalla y desconectar los cables.
3. Utilice un destornillador para retirar los tornillos de fijación del cuerpo.
4. Retire los tornillos del conjunto de paquete de baterías y quite la tapa de la batería.
5. Desconecte los cables de conexión del paquete de baterías y retire la batería del conjunto de paquete de baterías.

### PRECAUCIÓN:

- Antes de retirar la batería, desconecte la alimentación y agote la batería al máximo.
- Las baterías innecesarias deben desecharse en instalaciones de reciclaje apropiadas.
- No la exponga a ambientes de alta temperatura para evitar riesgos de explosión.
- En condiciones abusivas, el líquido puede ser expulsado de la batería. Si ocurre un contacto, enjuague con agua y busque ayuda médica.

## Garantía

1. Dreame es responsable frente al consumidor por cualquier falta de conformidad en material o mano de obra no detectables en el momento de la compra.
2. Periodo de garantía: para obtener más información contacte con la oficina de atención al cliente. Si el territorio en el que se encuentra el cliente tiene reglamentos diferentes, prevalecen los reglamentos locales.
3. La garantía no será aplicable en los siguientes casos:
  - a) Cuestiones debidas a descuido, uso o instalación por no cumplir las instrucciones proporcionadas por Dreame.
  - b) Sabotaje y/o modificaciones del producto por entidades o individuos no explícitamente autorizados por Dreame.
  - c) Daños debidos a causas accidentales y/o negligencia por parte del consumidor, con particular referencia a piezas externas.
  - d) Piezas sujetas a desgaste que no tengan defectos de fabricación.
  - e) No se proporciona un documento de compra válido (recibo, factura, u otro) para certificar la fecha en la que se compró el producto.
  - f) El modelo y/o los números del producto en el certificado de compra no coinciden con el modelo y/o los números mostrados en el producto.
4. Para más información sobre la garantía, consultar el sitio web oficial de Dreame: <https://global.dreametech.com>

## Belangrijke veiligheidsinstructies

Om elektrische schokken, brand of letsel door verkeerd gebruik van het apparaat te voorkomen, dient u de gebruikershandleiding zorgvuldig te lezen voordat u het apparaat gebruikt en te bewaren voor toekomstig gebruik.

### Gebruiksbeperkingen

- Dit product is niet bestemd voor gebruik door personen (inclusief kinderen) met beperkte fysieke, zintuiglijke of mentale capaciteiten of met beperkte ervaring of kennis, tenzij ze onder toezicht staan of instructies hebben gekregen over het gebruik van het product van een persoon die verantwoordelijk is voor hun veiligheid. Kinderen moeten onder toezicht staan om ervoor te zorgen dat ze niet met het product spelen.
- Dit apparaat mag worden gebruikt door kinderen vanaf 8 jaar en personen met beperkte fysieke, zintuiglijke of geestelijke vermogens of met gebrek aan ervaring en kennis, mits zij onder toezicht staan of instructie hebben gekregen over het veilige gebruik van het toestel en de gevaren begrijpen die ermee gepaard gaan. Kinderen mogen niet met dit apparaat spelen. Schoonmaken en gebruikersonderhoud mogen niet zonder toezicht door kinderen worden uitgevoerd.
- Als het netsnoer beschadigd is, moet het door de fabrikant, zijn serviceagent of gelijk gekwalificeerde personen worden vervangen om gevaar te voorkomen.
- Het apparaat mag alleen worden gebruikt met de voedingseenheid die bij het apparaat wordt geleverd.
- Plastic folie kan gevaarlijk zijn. Houd het uit de buurt van kinderen om verstikkingsgevaar te voorkomen.
- Alleen binnenshuis gebruiken, op vloeren zonder vloerbedekking, zoals vinyl, tegels, verzegeld hout, enz. Zorg ervoor dat u niet over losse voorwerpen of de randen van vloerkleden stofzuigt. Het blokkeren van de borstel kan leiden tot voortijdige uitval van de aandrijfriem.
- Gebruik het apparaat alleen zoals beschreven in deze handleiding. Gebruik alleen de door de fabrikant aanbevolen hulpstukken.
- Stel het apparaat niet bloot aan vuur of te hoge temperaturen. Blootstelling aan vuur of een te hoge temperatuur kan een explosie veroorzaken.
- Gebruik niet in extreem warme of koude omgevingen (lager dan 5 °C/41°F of hoger dan 40 °C/104°F). Laad het apparaat op bij temperaturen hoger dan 5 °C/41 °F en lager dan 40 °C/104 °F.
- Dompel het apparaat niet onder in vloeistof.
- Gebruik het niet om ontvlambare of brandbare vloeistoffen, zoals benzine, op te zuigen. Gebruik het niet op plaatsen waar ontvlambare of brandbare vloeistoffen aanwezig kunnen zijn.
- Steek geen voorwerpen in de openingen. Gebruik het apparaat niet wanneer er een opening geblokkeerd is. Houd vrij van stof, pluizen, haar en alles wat de luchtstroom kan belemmeren.
- Zuig geen giftig materiaal op (chloorbleekmiddel, ammoniak, afvoerreiniger, enz.). Zuig geen harde of scherpe voorwerpen op zoals glas, spijkers, schroeven, munten, enz.
- Gebruik het apparaat niet in een gesloten ruimte met verfdampen op oliebasis, verfverdunder, sommige motwerende stoffen, brandbaar stof of andere explosieve of giftige dampen. Zuig niets op dat brandt of rookt, zoals sigaretten, lucifers of hete as.
- Gebruik het apparaat niet zonder dat er filters zijn geplaatst.
- Houd haar, losse kleding, vingers en alle lichaamsdelen uit de buurt van openingen en bewegende delen van het apparaat en de accessoires ervan.
- Houd grondkabels uit de buurt van het apparaat wanneer u het gebruikt. Er kan gevaar ontstaan als het apparaat over een netsnoer loopt.
- Wees extra voorzichtig bij het schoonmaken op trappen.