

Instructions importantes de sécurité

Pour éviter tout risque d'électrocution, de départ de feu ou de blessures lié à une utilisation non conforme de l'appareil, veuillez attentivement lire le mode d'emploi avant d'utiliser l'appareil et le conserver pour toute référence ultérieure.

Restrictions d'utilisation

- Cet appareil n'est pas destiné à être utilisé par des personnes (y compris les enfants) présentant des facultés physiques, mentales ou sensorielles réduites, ou manquant d'expérience et de connaissances, sauf si elles ont été supervisées ou ont reçu des instructions concernant l'utilisation de l'appareil par une personne responsable de leur sécurité. Les enfants doivent être surveillés pour s'assurer qu'ils ne jouent pas avec l'appareil.
- Cet appareil peut être utilisé par des enfants âgés de 8 ans et plus, et par des personnes ayant des capacités physiques, sensorielles ou mentales réduites ou un manque d'expérience et de connaissances, à condition qu'ils soient supervisés ou qu'ils aient reçu des instructions concernant l'utilisation de l'appareil en toute sécurité et qu'ils comprennent les risques encourus. Les enfants ne doivent pas jouer avec l'appareil. Les opérations de nettoyage et d'entretien par l'utilisateur ne doivent pas être effectuées par les enfants sans supervision.
- Si le cordon d'alimentation est endommagé, il doit être remplacé par le fabricant, son réparateur ou une personne possédant des qualifications équivalentes afin d'éviter tous risques.
- L'appareil ne doit être utilisé qu'avec le bloc d'alimentation fourni avec l'appareil.
- Le film plastique peut être dangereux. Pour éviter tout risque de suffocation, tenez-le à l'écart des enfants.
- N'utilisez l'appareil qu'à l'intérieur, sur des surfaces de sol non recouvertes de tapis, comme le vinyle, le carrelage, le bois scellé, etc. Veillez à ne pas rouler sur des objets non fixés ou sur les bords d'un tapis. Le fait de bloquer la brosse peut entraîner une défaillance prématurée de la courroie.
- N'utilisez que ce qui est décrit dans ce guide de l'utilisateur. N'utilisez que les accessoires recommandés par le fabricant.
- N'exposez pas l'appareil au feu ou à une température excessive. L'exposition au feu ou à une température excessive peut provoquer une explosion.
- N'utilisez pas l'appareil dans des conditions de froid ou de chaleur extrêmes (moins de 5 °C/41 °F ou plus de 40 °C/104 °F). Veuillez charger l'appareil à une température supérieure à 5 °C/41 °F et inférieure à 40 °C/104 °F.
- Ne plongez pas l'appareil dans un liquide.
- N'utilisez pas l'appareil pour aspirer des liquides combustibles ou inflammables, tels que l'essence. N'utilisez pas l'appareil dans des zones où des liquides inflammables ou combustibles peuvent être présents.
- Ne mettez aucun objet dans les ouvertures. N'utilisez pas l'appareil lorsqu'une ouverture est bloquée. Ne laissez pas la poussière, des peluches, des cheveux ou d'autres éléments entraver la circulation de l'air.
- Ne ramassez pas de produits toxiques (eau de Javel, ammoniaque, déboucheur de canalisations, etc.). Ne ramassez pas d'objets durs ou pointus tels que du verre, des clous, des vis, des pièces de monnaie, etc.
- N'utilisez pas l'appareil dans un espace clos rempli de vapeurs de peinture à l'huile, de diluant pour peinture, de certaines substances antimites, de poussières inflammables ou d'autres vapeurs explosives ou toxiques. Ne ramassez rien qui brûle ou qui fume, comme des cigarettes, des allumettes ou des cendres chaudes.
- N'utilisez pas l'appareil si les filtres ne sont pas en place.
- Tenez les cheveux, les vêtements amples, les doigts et toutes les parties du corps éloignés des ouvertures et des parties mobiles de l'appareil et de ses accessoires.
- Éloignez les câbles de mise à la terre de l'appareil lorsque vous l'utilisez. Un danger peut survenir si l'appareil passe sur un cordon d'alimentation.
- Faites très attention lorsque vous nettoyez les escaliers.

Instructions importantes de sécurité

- Évitez d'installer, de charger ou d'utiliser l'appareil dans les salles de bains ou autour des piscines.
- Empêchez tout démarrage intempestif. Assurez-vous que l'interrupteur est en position d'arrêt avant de prendre ou de transporter l'appareil. Le fait de porter l'appareil avec le doigt sur l'interrupteur ou d'allumer l'appareil peut provoquer un accident.
- Assurez-vous que l'appareil est placé sur une surface horizontale. N'utilisez pas l'appareil dans la même position si l'appareil est équipé d'une brosse rotative et que le manche n'est pas complètement vertical. Ne rangez pas l'appareil dans un endroit où il risque de geler.
- La fiche doit être débranchée de la prise avant de nettoyer ou d'entretenir l'appareil. Assurez-vous que l'appareil est éteint afin d'éviter toute blessure causée par la brosse rotative.
- Si l'appareil ne doit pas être utilisé pendant une période prolongée, débranchez le cordon d'alimentation et rangez-le dans un endroit sec, à l'abri de la poussière et des insectes.
- N'utilisez pas l'appareil si tous les accessoires ne sont pas correctement installés.
- N'utilisez pas un appareil endommagé ou modifié. Un appareil endommagé ou modifié peut avoir un comportement imprévisible et provoquer un incendie, une explosion ou un risque de blessure.
- Ne modifiez pas ou n'essayez pas de réparer l'appareil sauf comme indiqué dans les instructions d'utilisation et d'entretien.
- N'utilisez pas l'appareil avec un accessoire endommagé (par exemple : socle de recharge.). Si l'appareil ou l'accessoire est tombé, a été endommagé, est resté à l'extérieur, est tombé dans l'eau ou ne fonctionne pas comme il le devrait, n'essayez jamais de le faire fonctionner. Veuillez le faire réparer dans un centre de service agréé.
- Confiez l'entretien à un réparateur qualifié qui n'utilisera que des pièces de rechange identiques. Cela permet de garantir la sécurité de l'appareil.
- Assurez-vous que l'appareil est éteint lorsque vous le transportez et rangez-le dans son emballage d'origine si possible.
- Veuillez utiliser ce produit conformément aux instructions présentes dans le monde d'emploi. Les utilisateurs sont responsables de toute perte ou de tout dommage occasionné par une utilisation non conforme de ce produit.
- Vous pouvez uniquement verser de l'eau propre et la solution nettoyante agréée dans le réservoir d'eau propre. N'ajoutez pas un autre liquide tel que de l'alcool ou un désinfectant. Le rapport entre la solution nettoyante et l'eau propre figure sur le flacon de solution nettoyante. Gardez la solution nettoyante hors de la portée des enfants.

Batterie et mise en charge

- Pour recharger l'appareil, utilisez uniquement le socle de recharge fourni avec cet appareil. Utilisez uniquement le socle de recharge HCBB1.
- Cet appareil contient des batteries qui ne peuvent être remplacées que par des personnes qualifiées.
- Suivez toutes les instructions de chargement et ne chargez pas l'appareil en dehors de la plage de température spécifiée dans la batterie, car cela augmente le risque de départ de feu.
- Le socle de recharge est équipé d'une fonction de séchage et ne convient que pour sécher la brosse de cet appareil.
- Éloignez le câble du socle de recharge des surfaces chauffées. Ne manipulez pas la fiche du socle de recharge ou l'appareil avec des mains mouillées. Pour débrancher, saisissez la fiche du socle de recharge plutôt que le câble.
- Ne tirez pas ou ne transportez pas le socle de recharge par le câble, n'utilisez pas le câble comme une poignée, ne fermez pas la porte sur le câble et ne tirez pas le câble autour de bords ou d'angles tranchants.
- Tenez les batteries hors de portée des enfants. Ne mettez jamais les batteries dans la bouche. En cas d'ingestion, contactez votre médecin ou le centre antipoison local.
- Le socle de recharge permet de charger la batterie 6 cellules 4000 mAh. Le socle de recharge ne doit pas être utilisé pour charger une batterie non rechargeable. Sinon, la batterie lithium-ion peut prendre feu.

Instructions importantes de sécurité

Symboles



Équipement de classe II



Fusible miniature à temporisation où T 3,15 A est le symbole de la caractéristique temps/courant



Pour un usage en intérieur uniquement



Lire le mode d'emploi



Informations concernant les DEEE

Tous les produits portant ce symbole sont des déchets d'équipements électriques et électroniques (DEEE d'après la directive 2012/19/UE) qui ne doivent pas être mélangés avec les ordures ménagères non triées. Vous devez protéger la santé humaine et l'environnement en déposant votre équipement usagé dans un point de collecte prévu à cet effet pour le recyclage des déchets d'équipements électriques et électroniques, désigné par le gouvernement et les autorités locales. Des procédures d'élimination et de recyclage adéquates permettent d'éviter les effets nocifs sur l'environnement et la santé humaine. Veuillez contacter l'installateur ou les autorités locales pour plus d'informations sur le site, ainsi que les modalités et conditions des points de collecte de ce type.

Nous, Dreame Trading (Tianjin) Co., Ltd., déclarons par la présente que cet équipement est conforme aux directives, normes européennes et amendements applicables. L'intégralité du texte de la déclaration UE de conformité est disponible à l'adresse Internet suivante : <https://global.dreameotech.com>

Pour obtenir un manuel électronique détaillé, rendez-vous sur le site <https://global.dreameotech.com/pages/user-manuals-and-faqs>

Présentation du produit

Contenu de la livraison



Manche

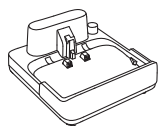

Socle de recharge

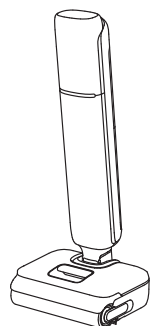

Corps principal



Brosse de nettoyage

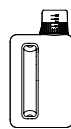

Solution nettoyante

Présentation du produit

Aspirateur

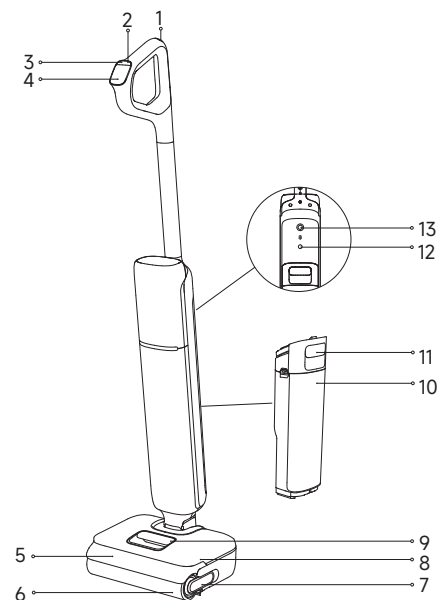

- | | | | | | |
|---|---------------------------------|----|-----------------------------------|----|---------------------------------|
| 1 | Bouton de nettoyage automatique | 6 | Brosse rotative | 11 | Poignée du réservoir d'eau sale |
| 2 | Interrupteur d'alimentation | 7 | Poignée de la brosse rotative | 12 | Bouton de commande vocale |
| 3 | Commutateur de mode | 8 | Réservoir d'eau propre | 13 | Roue omnidirectionnelle |
| 4 | Écran d'affichage | 9 | Poignée du réservoir d'eau propre | | |
| 5 | Couvercle de la brosse rotative | 10 | Réservoir d'eau sale | | |

Socle de recharge

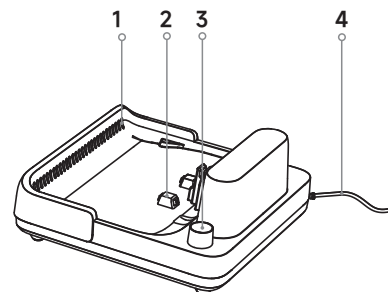

- Sortie de séchage à l'air
- Contacts de charge
- Emplacement de rangement d'accessoire
- Cordon d'alimentation

Installation et chargement

Chargez complètement l'appareil avant la première utilisation.

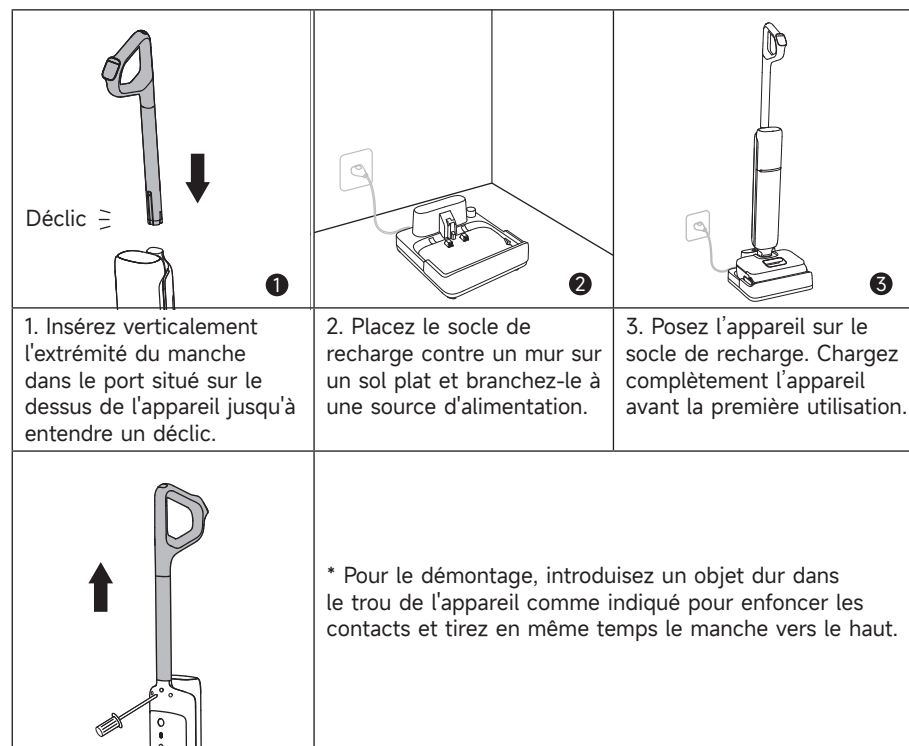

Remarque :

- Si l'appareil reste inutilisé pendant 10 minutes après la charge complète, il passe en mode veille. Veuillez redémarrer l'appareil pour l'utiliser.
- La batterie se refroidit automatiquement après une utilisation prolongée afin de prolonger sa durée de vie.

Démarrage du nettoyage

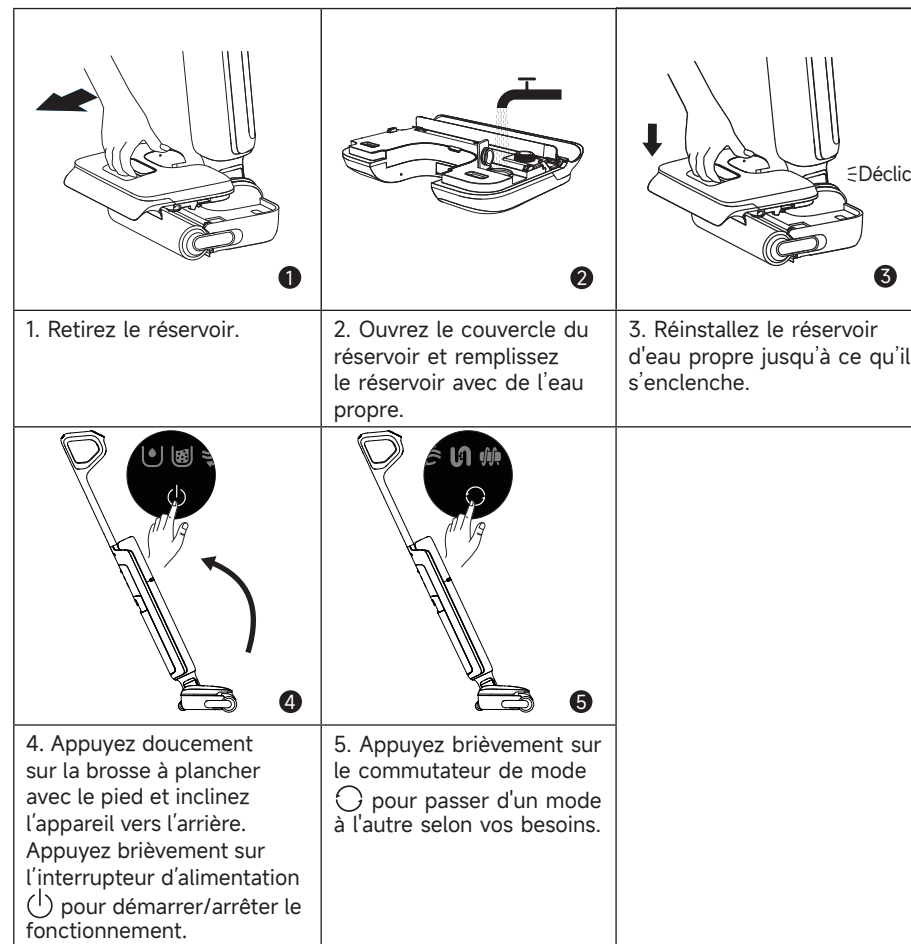

Remarque :

- N'aspirez pas des liquides mousseux.
- L'appareil est adapté au nettoyage des sols, du marbre, des carreaux et autres surfaces dures.
- Pendant le fonctionnement de l'appareil, évitez de le soulever du sol, de le déplacer ou de l'incliner. L'eau sale risque alors de s'écouler dans le moteur.
- N'ajoutez pas de liquide autre que le nettoyant officiellement approuvé. Le nettoyant est disponible sur la boutique en ligne officielle. Reportez-vous à l'étiquette de la solution nettoyante pour connaître les instructions d'utilisation spécifiques.
- Pour les utilisations ultérieures, l'appareil se met automatiquement dans le dernier mode utilisé au moment du démarrage.

Écran d'affichage



Mode Standard

Puissance d'aspiration et débit d'eau moyens pour le nettoyage de routine.



Mode Éco

Maintient une aspiration et un débit d'eau modérés pour prolonger l'autonomie.



Mode Turbo

Puissance d'aspiration maximale et débit d'eau accru pour les taches tenaces sur les sols durs.



Mode Aspiration

Aspire une grande quantité d'eau sur le sol.



Mode Nettoyage automatique



Mode Séchage



Niveau d'eau insuffisant dans le réservoir d'eau propre



Le réservoir d'eau sale est plein



Tube bouché



Brosse rotative bloquée



Dysfonctionnement de l'appareil



Voyant de batterie

- Vert fixe : 50 % < Niveau de batterie ≤ 100 %
 - Rouge : Niveau de batterie ≤ 20 %
- *La couleur du voyant de batterie passe du vert au jaune, puis à l'orange et enfin au rouge à mesure que la charge diminue. Rechargez l'appareil lorsqu'il est rouge.





Voyant de charge/voyant de progression
séchage/nettoyage automatique

Vidange du réservoir d'eau sale

<p>1. Tirez sur la poignée du réservoir d'eau sale pour retirer le réservoir.</p>	<p>2. Tenez le couvercle du réservoir d'eau sale et retirez-le. Tenez le filtre et tirez-le vers le haut pour le retirer. Éliminez les débris du filtre.</p>	<p>3. Videz l'eau sale et rincez le réservoir avec de l'eau propre.</p>
<p>4. Utilisez la brosse de nettoyage fournie pour nettoyer les parois intérieures du réservoir.</p>	<p>5. Après le nettoyage, insérez le filtre dans le couvercle du réservoir d'eau sale, et insérez le couvercle du réservoir d'eau sale dans le réservoir.</p>	<p>6. Réinstallez le réservoir d'eau sale jusqu'à ce que vous entendiez un déclic.</p>

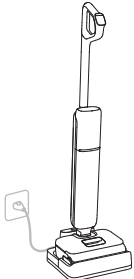
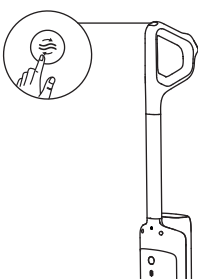
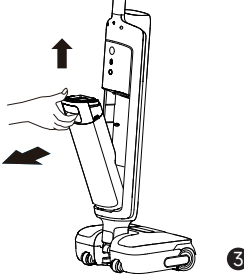
Nettoyage automatique à une pression

		
<p>1. Reposez l'appareil sur la base. Assurez-vous qu'il y a suffisamment d'eau dans le réservoir d'eau propre pour le nettoyage automatique.</p>	<p>2. Appuyez brièvement sur le bouton de nettoyage automatique sur le dessus du manche pour démarrer/arrêter le nettoyage automatique (niveau de batterie $\geq 20\%$).</p>	<p>3. Une fois le nettoyage automatique terminé, s'allume. Videz rapidement le réservoir d'eau sale.</p>

	<p>Pour modifier la sélection de séchage 30 minutes (réglage par défaut) à séchage rapide de 5 minutes, appuyez à nouveau sur le bouton pendant 3 secondes.</p>
	<p>Appuyez et maintenez enfoncé pendant 3 secondes pour activer le mode de séchage indépendant de 30 minutes.</p>
	<p>En mode séchage, appuyez brièvement pour quitter le mode séchage.</p>



Conseils:



- Lorsque la batterie est faible, le mode de séchage de 5 minutes passe à un cycle combiné de charge et de séchage de 30 minutes après l'autonettoyage.

Entretien et maintenance

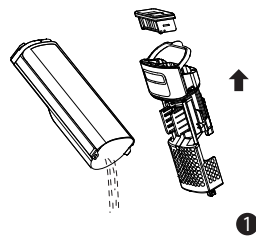
Conseils:

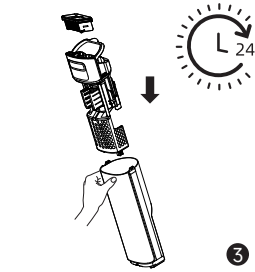
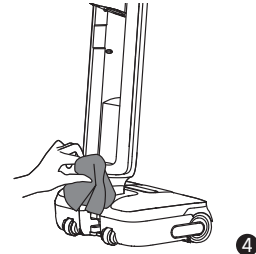
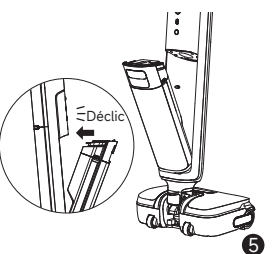
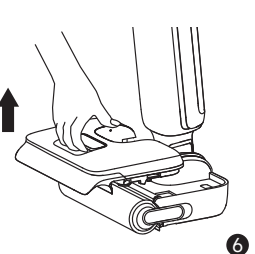
- Éteignez l'appareil avant l'entretien. Ne touchez pas l'interrupteur d'alimentation.
- Remplacez les pièces si nécessaire. Les pièces doivent être remplacées par celles disponibles auprès du fabricant ou de son réparateur.
- Si l'appareil n'est pas utilisé pendant une longue période, chargez-le complètement, débranchez la fiche d'alimentation et rangez l'appareil dans un endroit frais, à faible humidité et à l'abri de la lumière du soleil. Pour éviter une décharge excessive de la batterie, rechargez l'appareil au moins une fois tous les 3 mois.

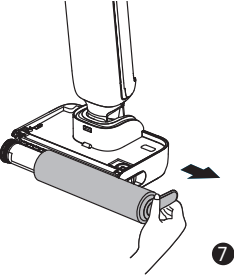
		
<p>1. Videz l'eau sale, retirez le filtre et rincez le réservoir et le couvercle du réservoir avec de l'eau propre.</p>	<p>2. Éliminez délicatement la poussière flottant sur la surface du filtre. Si le filtre est sale et doit être nettoyé, rincez-le à l'eau propre.</p>	<p>3. Après avoir complètement séché le filtre, réinstallez-le dans le couvercle du réservoir d'eau sale. Insérez le couvercle du réservoir d'eau sale dans le réservoir.</p>
		
<p>4. Essuyez délicatement le tube avec un chiffon humide avant de l'utiliser. Ne rincez pas le tube.</p>	<p>5. Insérez le bas du réservoir dans le corps principal. Inclinez le réservoir vers le corps principal jusqu'à ce qu'il s'enclenche.</p>	<p>6. Retirez le réservoir d'eau propre.</p>

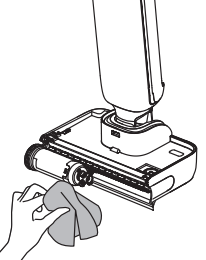
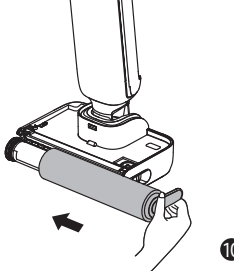
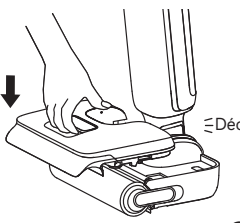
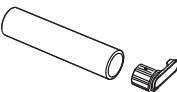
		
<p>7. Retirez la poignée de la brosse et retirez la brosse.</p>	<p>8. Éliminez les cheveux ou les débris qui s'emmêlent sur la brosse rotative à l'aide de la brosse de nettoyage prévue à cet effet. Rincez la brosse rotative avec de l'eau propre.</p>	<p>9. Essuyez l'orifice d'aspiration avec un chiffon sec ou humide. Ne rincez pas l'unité de la brosse avec de l'eau.</p>
		
<p>10. Après avoir complètement séché la brosse rotative, tenez la poignée de la brosse rotative et remettez-la en place.</p>	<p>11. Réinstallez le réservoir d'eau propre jusqu'à ce que vous entendiez un déclic.</p>	<p>* Retirez la poignée de la brosse rotative pour la remplacer par une nouvelle brosse rotative, et appuyez fermement pour la mettre en place.</p>

Remarque :

- Il est recommandé de remplacer le filtre tous les 3 à 6 mois.
- Nettoyez si nécessaire. Il est recommandé de remplacer la brosse rotative tous les 3 à 6 mois.



Points de collecte sur www.quefairemesdechets.fr
Privilégiez la réparation ou le don de votre appareil !

Dépannage

En cas d'erreur, l'appareil s'arrête de fonctionner. Veuillez vous référer au tableau suivant pour le dépannage. Si le problème persiste, contactez le service à la clientèle.

Erreur	Cause possible	Solution
L'appareil ne fonctionne pas.	L'appareil n'a plus de batterie ou son niveau de batterie est faible.	Chargez complètement sa batterie avant de l'utiliser.
	L'appareil est en position verticale.	Inclinez l'appareil vers l'arrière.
	Mode de protection contre la surchauffe activé par blocage.	Éliminez l'obstruction et attendez que la température redevienne normale.
	Le réservoir d'eau sale est plein.	Videz le réservoir d'eau sale.
	Le manche, la brosse rotative ou le réservoir d'eau sale n'est pas correctement installé.	Assurez-vous que le manche, la brosse rotative et le réservoir d'eau sale sont tous bien en place.
L'appareil se charge lentement.	La température de la batterie est trop basse ou trop élevée.	Attendez que la température de la batterie redevienne normale.
La puissance d'aspiration de l'appareil est faible.	Le filtre est bouché.	Nettoyez le filtre.
	L'orifice d'aspiration ou le tube est bloqué par un corps étranger.	Nettoyez le tube et l'orifice d'aspiration.
Le robot fait un bruit étrange.	Il y a trop d'eau sale dans le réservoir d'eau sale.	Videz le réservoir d'eau sale.
	L'orifice d'aspiration est bloqué.	Éliminez tout blocage dans brique d'aspiration.
L'écran d'affichage ne s'allume pas lors de la charge.	Le câble du socle de recharge n'est pas inséré correctement dans la prise électrique.	Assurez-vous que le câble du socle de recharge est bien inséré.
	L'appareil n'est pas placé correctement sur le socle de recharge.	Assurez-vous que l'appareil est placé correctement sur le socle de recharge.
Aucune eau ne sort de l'appareil.	Le réservoir d'eau propre n'est pas correctement installé ou le niveau d'eau dans le réservoir d'eau propre est insuffisant.	Réinstallez ou remplissez le réservoir d'eau propre.
	Il faut 30 secondes pour humidifier la brosse rotative.	Allumez l'appareil et vérifiez de nouveau dans 30 secondes.





Dépannage

Fuite d'eau par l'orifice	Un choc ou une traction brutale provoque l'entrée d'eau dans le moteur.	Déplacez doucement l'appareil de l'avant vers l'arrière pendant qu'il est en marche.
	Le filtre n'est pas complètement sec après avoir été nettoyé.	Séchez complètement le filtre avant de l'utiliser.
Échec du nettoyage automatique	La brosse rotative est peut-être bloquée par de gros débris.	Ouvrez le couvercle de la brosse rotative pour vérifier et nettoyer la brosse rotative.
	L'appareil n'est pas placé correctement sur le socle de recharge.	Assurez-vous que l'appareil est chargé avant de procéder au nettoyage automatique.
	Le nettoyage automatique ne peut pas être activé si le niveau de la batterie est inférieur à 20 %.	La fonction de nettoyage automatique ne peut être activée que lorsque l'appareil est en charge et que le niveau de la batterie est supérieur à 20 %.
	Le réservoir d'eau sale n'est pas installé en place ou le réservoir d'eau sale est plein.	Réinstallez ou videz le réservoir d'eau sale.
	Le réservoir d'eau propre n'est pas correctement installé ou le niveau d'eau dans le réservoir d'eau propre est insuffisant.	Réinstallez ou remplissez le réservoir d'eau propre.

Pour obtenir des services supplémentaires, veuillez nous contacter via <https://global.dreametech.com/pages/contact-us>
Site Web : <https://global.dreametech.com>

Messages d'erreur et solutions

Si l'appareil ne fonctionne pas correctement, l'écran affichera un message d'erreur. Veuillez vous référer au tableau de dépannage pour corriger le problème.

Icône d'erreur	Cause possible	Solution
	Niveau d'eau insuffisant.	Remplissez le réservoir d'eau propre.
	Le réservoir d'eau sale est plein.	Veuillez nettoyer le réservoir d'eau sale.
	Brosse rotative bloquée.	Nettoyez la brosse rotative.
	Tube bouché.	Reportez-vous à la section Entretien et maintenance pour nettoyer le tube.
	Dysfonctionnement de l'appareil	Redémarrez l'appareil pour le dépannage. Si le problème persiste, contactez le service à la clientèle.

Caractéristiques techniques

Aspirateur eau et poussière laveur de sol			
Modèle	HHR32A	Temps de charge	Environ 4 h
Tension nominale	21,6 V ---	Puissance nominale	315 W
Capacité du réservoir d'eau propre	1000 mL	Capacité du réservoir d'eau sale	500 mL
Socle de recharge			
Modèle	HCBBI	Entrée de puissance nominale*	370 W
Entrée nominale	220-240 V ~ 50-60 Hz	Sortie nominale	27,0 V --- 1,6 A

* La puissance d'entrée nominale est la valeur de puissance relevée en état de fonctionnement pendant la période de nettoyage automatique.

* Consommation électrique en mode veille : ≤ 0,5 W (dans les 15 minutes suivant le retrait de l'aspirateur du socle de recharge)

* Consommation électrique en mode veille : ≤ 0,5 W (dans les 15 minutes suivant la charge complète de l'appareil)

Retrait et élimination de la batterie

La batterie lithium-ion intégrée contient des substances dangereuses pour l'environnement. Avant d'éliminer la batterie, assurez-vous qu'elle est enlevée par un technicien qualifié et déposée dans un centre de recyclage approprié.

- la batterie doit être retirée de l'appareil avant d'être mise au rebut ;
- l'appareil doit être déconnecté du réseau électrique lors du retrait de la batterie ;
- la batterie doit être mise au rebut en toute sécurité.

Guide de retrait

1. Retirez le bouchon vissé en haut à l'arrière de l'appareil et retirez la vis à l'aide d'un tournevis.
2. Utilisez un outil approprié pour retirer l'écran et débrancher les câbles.
3. Utilisez un tournevis pour retirer toutes les vis de fixation du boîtier.
4. Retirez les vis de l'assemblage de la batterie, puis retirez le couvercle de la batterie.
5. Débranchez les câbles de connexion de la batterie et retirez la batterie de l'assemblage de la batterie.

ATTENTION :

- Avant d'enlever la batterie, débranchez l'appareil et déchargez au maximum la batterie.
- Les batteries non utilisées doivent être mises au rebut dans un centre de recyclage approprié.
- N'exposez pas la batterie à un environnement à haute température pour éviter les risques d'explosion.
- En cas de mauvaise manipulation, du liquide peut s'échapper de la batterie. En cas de contact, rincez à l'eau et consultez un médecin.

Garantie

1. Dreame est responsable envers le consommateur de tout défaut de conformité de matériau ou de fabrication non détectable au moment de l'achat.
2. Période de garantie : veuillez contacter le bureau de service après-vente pour obtenir plus d'informations. Si le territoire où se situe le client est soumis à des réglementations différentes, les réglementations locales prévalent.
3. La garantie ne s'applique pas dans les cas suivants :
 - a) Problèmes dus à la négligence, à l'utilisation ou à l'installation non conforme aux instructions fournies par Dreame.
 - b) Altération et/ou modification du produit par des entités ou des personnes non expressément autorisées par Dreame.
 - c) Dommages dus à des causes accidentelles et/ou à une négligence de la part du consommateur, en particulier en ce qui concerne les parties extérieures.
 - d) Pièces d'usure qui ne présentent pas de défaut de fabrication.
 - e) Absence de document d'achat valide (reçu, facture ou autre) fourni pour certifier la date d'achat du produit.
 - f) Modèle et/ou numéros du produit figurant sur le certificat d'achat ne correspondant pas au modèle et/ou aux numéros figurant sur le produit.
4. Pour plus d'informations sur la garantie, veuillez consulter le site officiel de Dreame : <https://global.dreametech.com>

Istruzioni importanti per la sicurezza

Per evitare scosse elettriche, incendi o lesioni causate da un uso improprio dell'apparecchio, leggere attentamente il manuale d'uso prima di utilizzare l'apparecchio e conservarlo per riferimenti futuri.

Restrizioni di utilizzo

- Questo apparecchio non è destinato all'uso da parte di persone (compresi i bambini) con ridotte capacità fisiche, sensoriali o mentali, o con mancanza di esperienza e conoscenza, a meno che non abbiano ricevuto supervisione o istruzioni sull'uso dell'apparecchio da parte di una persona responsabile della loro sicurezza. I bambini devono essere supervisionati per garantire che non giochino con l'apparecchio.
- Questo apparecchio può essere utilizzato da bambini a partire dagli 8 anni di età e da persone con ridotte capacità fisiche, sensoriali o mentali o con mancanza di esperienza e conoscenza, a condizione che abbiano ricevuto supervisione o istruzioni sull'uso dell'apparecchio in modo sicuro e che comprendano i pericoli connessi. I bambini non devono giocare con l'apparecchio. La pulizia e la manutenzione da parte dell'utente non devono essere eseguite da bambini senza supervisione.
- Se il cavo di alimentazione è danneggiato, deve essere sostituito dal produttore, dal suo agente di assistenza o da persone analogamente qualificate, al fine di evitare pericoli.
- L'apparecchio deve essere utilizzato solo con l'alimentatore fornito in dotazione.
- La pellicola di plastica può essere pericolosa. Per evitare il pericolo di soffocamento, tenerla lontana dalla portata dei bambini.
- Utilizzare solo in ambienti interni, su superfici senza moquette come vinile, piastrelle, legno sigillato, ecc. Prestare attenzione a non passare su oggetti sparsi o sui bordi dei tappeti. Il blocco della spazzola può causare la rottura prematura della cinghia.
- Utilizzare solo come descritto in questa guida per l'utente. Utilizzare solo gli accessori consigliati dal produttore.
- Non esporre l'apparecchio a fiamme o a temperature eccessive. L'esposizione al fuoco o ad una temperatura eccessiva può provocare un'esplosione.
- Non usare in ambienti estremamente caldi o freddi (sotto 5 °C/41 °F o sopra 40 °C/104 °F). Si prega di ricaricare l'apparecchio a temperature superiori a 5 °C e inferiori a 40 °C.
- Non immergere l'apparecchio in liquidi.
- Non utilizzare per raccogliere liquidi infiammabili o combustibili, come la benzina. Non usare in aree dove possono essere presenti liquidi infiammabili o combustibili.
- Non inserire alcun oggetto nelle aperture. Non utilizzare l'apparecchio quando una qualsiasi apertura è ostruita. Tenere lontano da polvere, lanugine, capelli e tutto ciò che può ostacolare il flusso d'aria.
- Non raccogliere materiale tossico (candeggina, ammoniaca, detergente per scarichi, ecc.). Non raccogliere oggetti duri o taglienti come vetro, chiodi, viti, monete, ecc.
- Non utilizzare l'apparecchio in uno spazio chiuso pieno di vapori emessi da vernici a base di olio, diluenti per vernici, alcune sostanze antitarne, polvere infiammabile o altri vapori esplosivi o tossici. Non raccogliere nulla che stia bruciando o fumando, come sigarette, fiammiferi o cenere calda.
- Non utilizzarlo senza filtri in posizione.
- Tenere i capelli, i vestiti larghi, le dita e tutte le parti del corpo lontani dalle aperture e dalle parti in movimento dell'apparecchio e dei suoi accessori.
- Durante l'utilizzo, tenere i cavi di messa a terra lontani dall'apparecchio durante l'uso. Un pericolo potrebbe verificarsi se l'apparecchio passa su un cavo di alimentazione.
- Prestare particolare attenzione durante la pulizia delle scale.