

Istruzioni importanti per la sicurezza

- Non installare, caricare o utilizzare l'apparecchio nei bagni o intorno alle piscine.
- Prevenire l'avviamento involontario. Assicurarsi che l'interruttore sia in posizione OFF prima di sollevare o trasportare l'apparecchio. Trasportare l'apparecchio con il dito sull'interruttore o accenderlo può causare incidenti.
- Assicurarsi che l'apparecchio sia posizionato su una superficie orizzontale. Non utilizzare l'apparecchio nella stessa posizione se è dotato di spazzola a rullo e il manico non è completamente in posizione verticale. Non riporre l'elettrodomestico in un luogo in cui potrebbe gelare.
- La spina deve essere rimossa dalla presa di corrente prima di procedere alla pulizia o alla manutenzione dell'apparecchio. Assicurarsi che l'apparecchio sia spento per evitare lesioni causate dalla spazzola rotante.
- Se l'apparecchio non viene utilizzato per un periodo prolungato, scollegare il cavo di alimentazione e conservarlo in un ambiente asciutto, privo di polvere e al riparo dagli insetti.
- Non utilizzare l'apparecchio senza tutti gli accessori correttamente installati.
- Non utilizzare un apparecchio danneggiato o modificato. Un apparecchio danneggiato o modificato può presentare un comportamento imprevedibile con conseguente rischio di incendio, esplosione o lesioni.
- Non modificare o tentare di riparare l'apparecchio salvo quanto indicato nelle istruzioni per l'uso e la cura.
- Non utilizzare l'apparecchio con un accessorio danneggiato (ad es. base di ricarica). Se l'apparecchio o l'accessorio è caduto, è stato danneggiato, è stato lasciato all'aperto, è caduto in acqua o non funziona come dovrebbe, non tentare mai di metterlo in funzione. Si prega di farlo riparare presso un centro di assistenza autorizzato.
- Far eseguire la manutenzione da un tecnico qualificato utilizzando solo parti di ricambio identiche. Ciò garantirà il mantenimento della sicurezza del prodotto.
- Assicurarsi che l'apparecchio sia spento durante il trasporto e, se possibile, conservarlo nell'imballaggio originale.
- Utilizzare questo prodotto in conformità alle istruzioni contenute nel manuale d'uso. Gli utenti sono responsabili di eventuali perdite o danni derivanti dall'uso improprio di questo prodotto.
- Nel serbatoio dell'acqua pulita è possibile aggiungere solo acqua pulita e la soluzione detergente ufficialmente approvata. Non aggiungere altri liquidi come alcol o disinfettanti. Il rapporto tra la soluzione detergente e l'acqua pulita può essere controllato sul flacone della soluzione detergente. Tenere la soluzione detergente fuori dalla portata dei bambini.





Batteria e Ricarica

- Per ricaricare l'apparecchio, utilizzare esclusivamente la base di ricarica fornita con l'apparecchio. Utilizzare solo con la base di ricarica HCBBI.
- Questo apparecchio contiene batterie che possono essere sostituite solo da personale specializzato.
- Seguire tutte le istruzioni per la ricarica e non ricaricare l'apparecchio al di fuori dell'intervallo di temperatura specificato nella batteria, poiché ciò aumenta il rischio di incendio.
- La base di ricarica è dotata di funzione di asciugatura ed è adatta solo per asciugare la spazzola di questo apparecchio.
- Tenere la base di ricarica lontano da superfici riscaldate. Non maneggiare la spina della base di ricarica o l'apparecchio con le mani bagnate. Per staccare la spina, afferrare la spina della base di ricarica, e non il cavo.
- Non tirare o trasportare la base di ricarica tramite il cavo, usare il cavo come maniglia, chiudere la porta sul cavo o tirare il cavo attorno a spigoli vivi o angoli.

Istruzioni importanti per la sicurezza

- Tenere le batterie fuori dalla portata dei bambini. Non mettere mai le batterie in bocca. In caso di ingestione, contattare il medico o il centro antiveleni locale.
- La base di ricarica è in grado di caricare il gruppo batteria a 6 celle da 4000 mAh. Questa base di ricarica non deve essere utilizzata per caricare batterie non ricaricabili. In caso contrario, la batteria agli ioni di litio potrebbe prendere fuoco.

Simboli

-  Apparecchiature di classe II
-  Fusibile in miniatura temporizzato dove T 3.15A è il simbolo della caratteristica tempo/corrente
-  Solo per uso interno
-  Leggere il manuale d'uso
-  Informazioni RAEE

Tutti i prodotti contrassegnati da questo simbolo sono rifiuti di apparecchiature elettriche ed elettroniche (RAEE come da direttiva 2012/19/UE) che non devono essere mescolati con i rifiuti domestici indifferenziati. Per proteggere la salute umana e l'ambiente, è necessario consegnare i rifiuti di apparecchiature a un punto di raccolta designato per il riciclaggio dei rifiuti di apparecchiature elettriche ed elettroniche, nominato dal governo o dalle autorità locali. Lo smaltimento e il riciclo corretti aiutano a prevenire potenziali conseguenze negative per l'ambiente e la salute umana. Per ulteriori informazioni sull'ubicazione e sui termini e le condizioni di tali punti di raccolta, contattare l'installatore o le autorità locali.

Con la presente, Dreame Trading (Tianjin) Co., Ltd., dichiara che questo apparecchio è conforme alle direttive applicabili e alle norme europee, nonché ai relativi emendamenti. Il testo completo della dichiarazione di conformità dell'UE è disponibile al seguente indirizzo internet: <https://global.dreame.tech.com>
Per un manuale elettronico dettagliato, visitare il sito <https://global.dreame.tech.com/pages/user-manuals-and-faqs>

Introduzione al Prodotto

Contenuto della confezione

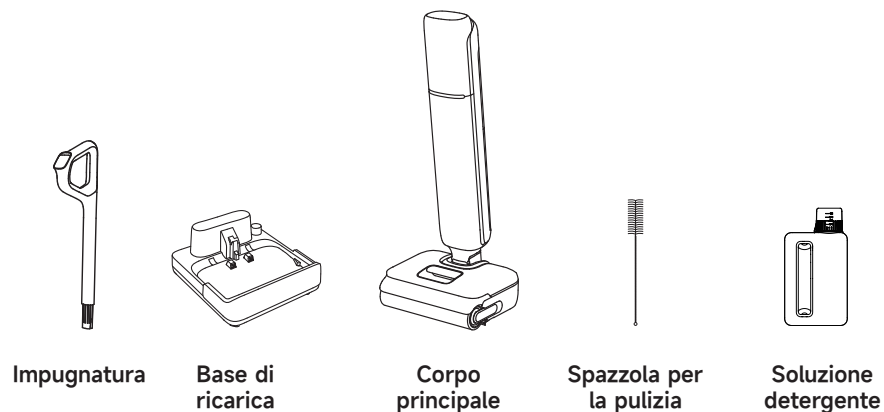

Introduzione al Prodotto

Aspirapolvere

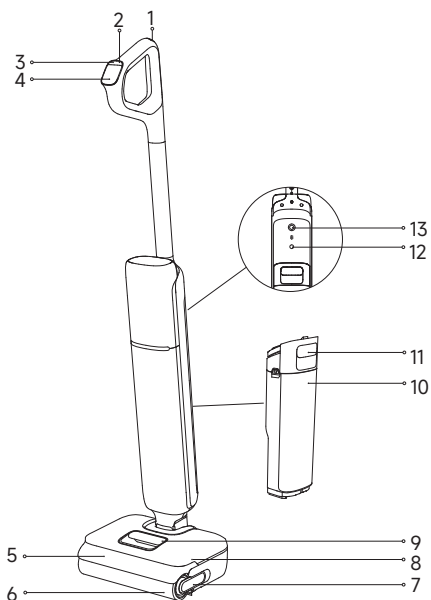

- | | | |
|------------------------------------|--|---|
| 1 Pulsante di Autopulizia | 6 Spazzola a rullo | 11 Maniglia del serbatoio dell'acqua sporca |
| 2 Interruttore di alimentazione | 7 Maniglia della spazzola a rullo | 12 Pulsante Vocale |
| 3 Interruttore di Modalità | 8 Serbatoio dell'acqua pulita | 13 Ruota omnidirezionale |
| 4 Schermo di visualizzazione | 9 Maniglia del serbatoio dell'acqua pulita | |
| 5 Coperchio della spazzola a rullo | 10 Serbatoio dell'acqua sporca | |

Base di ricarica

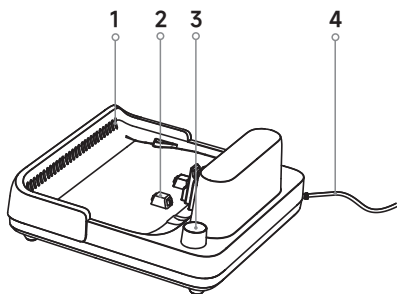

1. Uscita dell'asciugatura con aria
2. Contatti di ricarica
3. Vano per lo stoccaggio degli accessori
4. Cavo di alimentazione

Installazione e ricarica



Caricare completamente l'apparecchio prima del primo utilizzo.



Nota:

- Se non si verificano operazioni entro 10 minuti dalla ricarica completa, l'apparecchio entra in modalità di riposo. Riavviare l'apparecchio se è necessario utilizzarlo.
- Per prolungare la durata della batteria, questa si raffredda automaticamente dopo un uso prolungato dell'apparecchio.

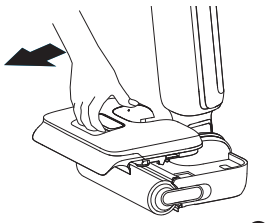
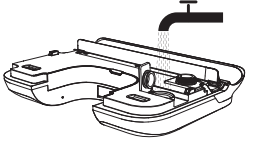
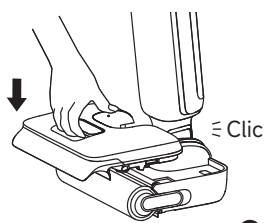
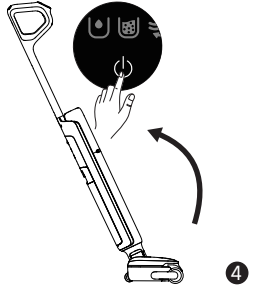
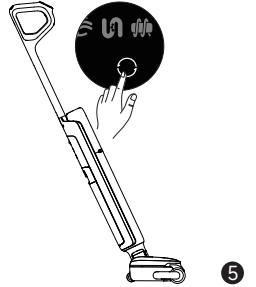
Avvio della pulizia

 <p>1</p>	 <p>2</p>	 <p>3</p>
<p>1. Rimuovere il serbatoio.</p>	<p>2. Aprire il coperchio del serbatoio e riempirlo con acqua pulita.</p>	<p>3. Rimontare il serbatoio dell'acqua pulita finché non scatta in posizione.</p>
 <p>4</p>	 <p>5</p>	
<p>4. Salire delicatamente sulla spazzola e reclinare l'apparecchio all'indietro. Premere brevemente l'interruttore di alimentazione  per avviare/arrestare il funzionamento.</p>	<p>5. Premere brevemente il commutatore di modalità  per cambiare modalità in base alle proprie esigenze.</p>	

Nota:

- Non usare per aspirare liquidi schiumosi.
- L'apparecchio è adatto per la pulizia di pavimenti, marmo, piastrelle e altre superfici dure.
- Quando l'apparecchio è in funzione, non sollevarlo da terra, né muoverlo o inclinarlo. In caso contrario, l'acqua sporca potrebbe penetrare nel motore.
- Non aggiungere altri liquidi oltre al detergente ufficialmente approvato. Il detergente può essere acquistato online sul sito ufficiale del negozio. Per istruzioni specifiche sull'uso, fare riferimento all'etichetta della soluzione detergente.
- Per gli utilizzi successivi, all'avvio l'apparecchio entrerà automaticamente nella modalità utilizzata per ultima.

Schermo di visualizzazione





- 
Modalità standard
 Potenza di aspirazione e flusso d'acqua medi per la pulizia ordinaria.
 - 
Modalità Eco
 Mantiene un livello moderato di aspirazione e flusso d'acqua per prolungare il tempo di funzionamento.
 - 
Modalità Turbo
 Massima potenza di aspirazione e maggiore flusso d'acqua per macchie ostinate su pavimenti duri.
 - 
Modalità aspirazione
 Aspira una grande quantità di acqua dal pavimento.
 - 
Modalità di Autopulizia
 - 
Modalità di Asciugatura
 - 
Acqua insufficiente nel serbatoio dell'acqua pulita
 - 
Il serbatoio dell'acqua sporca è pieno
 - 
Tubo bloccato
 - 
Spazzola a rullo bloccata
 - 
Malfunzionamento dell'apparecchio
 - 
Indicatore batteria
 - Verde fisso: 50% < Livello batteria ≤ 100%
 - Rosso: Livello batteria ≤ 20%

* L'indicatore della batteria cambia colore da verde a giallo, arancione e rosso man mano che la carica diminuisce. Ricaricare quando è rosso.
- 
Indicatore di avanzamento dell'autopulizia e dell'asciugatura / Indicatore di carica

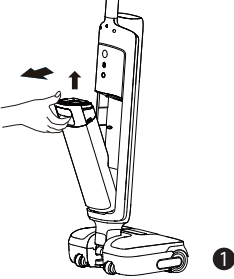
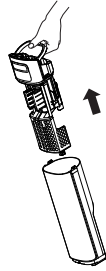
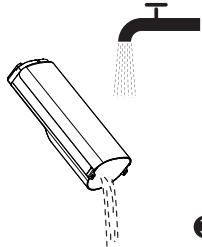
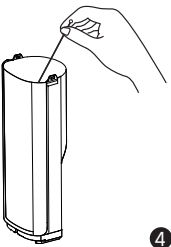
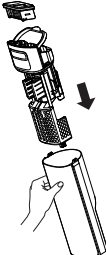
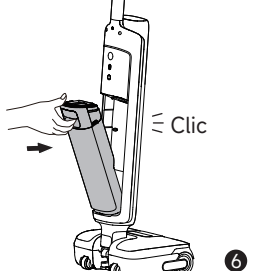
Svuotamento del serbatoio dell'acqua sporca

		
<p>1. Tirare verso l'alto la maniglia del serbatoio dell'acqua sporca per rimuoverlo.</p>	<p>2. Trattenerne il coperchio del serbatoio dell'acqua sporca ed estrarlo. Tenere il filtro e tirarlo verso l'alto per rimuoverlo. Rimuovere i detriti dal filtro.</p>	<p>3. Versare l'acqua sporca e sciacquare il serbatoio con acqua pulita.</p>
		
<p>4. Utilizzare la spazzola di pulizia in dotazione per pulire le pareti interne del serbatoio.</p>	<p>5. Dopo la pulizia, inserire il filtro nel coperchio del serbatoio dell'acqua sporca e inserire il coperchio nel serbatoio.</p>	<p>6. Rimontare il serbatoio dell'acqua sporca finché non si sente un clic.</p>

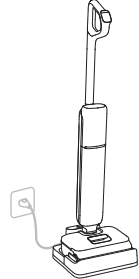
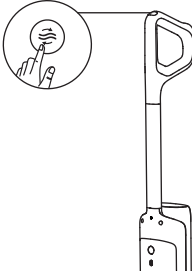
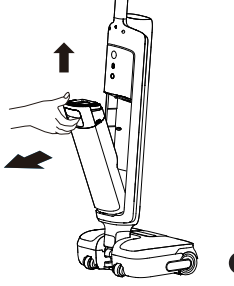
Autopulizia con una semplice pressione

		
<p>1. Riposizionare l'apparecchio sulla base. Assicurarsi che l'acqua nel serbatoio dell'acqua pulita sia sufficiente per l'autopulizia.</p>	<p>2. Premere brevemente il pulsante di autopulizia sulla parte superiore della maniglia per avviare/interrompere la pulizia automatica (livello batteria $\geq 20\%$).</p>	<p>3. Al termine dell'autopulizia,  si accende. Svuotare prontamente il serbatoio dell'acqua sporca.</p>
	<p>Per passare dall'asciugatura di 30 minuti (impostazione predefinita) all'asciugatura rapida di 5 minuti, premere nuovamente il pulsante entro 3 secondi.</p> <p>Tenere premuto per 3 secondi per entrare in modalità di asciugatura indipendente da 30 minuti.</p> <p>In modalità di asciugatura, premere brevemente per uscire dalla modalità.</p>	

Suggerimenti:



- Quando la batteria è scarica, la modalità di asciugatura in 5 minuti passa a un ciclo combinato di ricarica e asciugatura di 30 minuti dopo l'auto-pulizia.

Cura e manutenzione

Suggerimenti:

- Spegnere l'apparecchio prima di effettuare la manutenzione. Non toccare l'interruttore di alimentazione.
- Sostituire le parti se necessario. Le parti devono essere sostituite con quelle disponibili presso il produttore o il suo agente di assistenza.
- Se l'apparecchio non viene utilizzato per un periodo prolungato, caricarlo completamente, scollegare la spina e conservare l'apparecchio in un ambiente fresco e poco umido, lontano dalla luce solare diretta. Per evitare una scarica eccessiva della batteria, caricare l'apparecchio almeno una volta ogni 3 mesi.

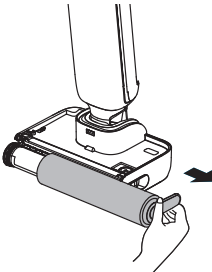
 <p>1</p>	 <p>2</p>	 <p>3</p>
<p>1. Versare l'acqua sporca, rimuovere il filtro e sciacquare il serbatoio e il coperchio con acqua pulita.</p>	<p>2. Eliminare delicatamente la polvere posata sulla superficie del filtro. Quando il filtro è sporco e occorre lavarlo, sciacquarlo con acqua.</p>	<p>3. Dopo aver asciugato completamente il filtro, rimontarlo nel coperchio del serbatoio dell'acqua sporca. Inserire il coperchio del serbatoio dell'acqua sporca nel serbatoio.</p>
 <p>4</p>	 <p>5</p>	 <p>6</p>
<p>4. Pulire delicatamente il tubo con un panno umido prima dell'uso. Non sciacquare il tubo.</p>	<p>5. Inserire il fondo del serbatoio nel corpo principale. Inclinare il serbatoio verso il corpo principale finché non scatta.</p>	<p>6. Rimuovere il serbatoio dell'acqua pulita.</p>

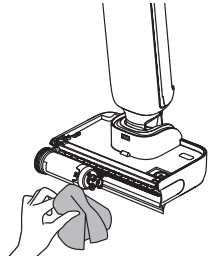
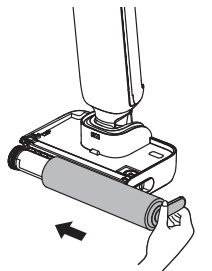
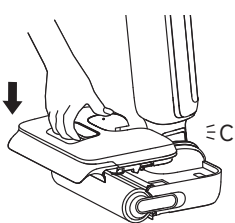
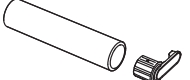
 <p>7</p>	 <p>8</p>	 <p>9</p>
<p>7. Tirare la maniglia e rimuovere la spazzola.</p>	<p>8. Rimuovere i capelli e i detriti incastrati nella spazzola a rullo con la spazzola di pulizia in dotazione. Sciacquare la spazzola a rullo con acqua pulita.</p>	<p>9. Pulire la bocca di aspirazione con un panno asciutto o un fazzoletto di carta bagnato. Non sciacquare il gruppo spazzola con acqua.</p>
 <p>10</p>	 <p>11</p>	
<p>10. Dopo aver asciugato completamente la spazzola a rullo, afferrare l'impugnatura della spazzola e rimontarla.</p>	<p>11. Rimontare il serbatoio dell'acqua pulita fino a sentire uno scatto.</p>	<p>* Rimuovere l'impugnatura della spazzola a rullo per sostituirla con una nuova, quindi premere con forza per fissarla in posizione.</p>

Nota:

- Si consiglia di sostituire il filtro ogni 3-6 mesi.
- Pulire secondo necessità. Si consiglia di sostituire la spazzola a rullo ogni 3-6 mesi.

Scatola	Manuale	Borsa	Pellicola	Pellicola	Maniglia
PAP 20	PAP 22	CPE 7	PET 1	PP 5	PE 4/PP 5
Carta			Plastica		
RACCOLTA DIFFERENZIATA					
Verifica le disposizioni del tuo Comune. Separa le componenti e conferiscile in modo corretto.					

Risoluzione dei problemi

Se si verifica un errore, l'apparecchio smette di funzionare. Per trovare la soluzione, consultare la tabella seguente. Se il problema persiste, contattare il servizio clienti.

Errore	Possibile causa	Soluzione
L'apparecchio non funziona.	La batteria dell'apparecchio è scarica o il livello della stessa è basso.	Ricarica completamente la batteria prima dell'uso.
	L'apparecchio è in posizione verticale.	Reclina l'apparecchio all'indietro.
	Un blocco ha attivato la modalità di protezione dal surriscaldamento.	Eliminare il blocco e attendere che la temperatura ritorni normale.
	Il serbatoio dell'acqua sporca è pieno.	Svuotare il serbatoio dell'acqua sporca.
	L'impugnatura, la spazzola a rullo o il serbatoio dell'acqua sporca non sono installati correttamente.	Assicurarsi che l'impugnatura, la spazzola a rullo e il serbatoio dell'acqua sporca siano entrambi correttamente in posizione.
L'apparecchio si ricarica lentamente.	La temperatura della batteria è troppo bassa o troppo alta.	Attendi finché la temperatura della batteria non torna normale.
La potenza di aspirazione dell'apparecchio è debole.	Il filtro è ostruito.	Pulire il filtro
	La bocca o il tubo di aspirazione sono bloccati da un oggetto estraneo.	Pulire il tubo e la bocca di aspirazione.
Il motore fa uno strano rumore.	C'è troppa acqua nel serbatoio dell'acqua sporca.	Svuotare il serbatoio dell'acqua sporca.
	La bocca di aspirazione è bloccata.	Eliminare qualsiasi blocco nella bocca di aspirazione principale.
Lo schermo di visualizzazione non si accende durante la carica.	Il cavo della base di ricarica non è inserito correttamente nella presa elettrica.	Assicurarsi che il cavo della base di ricarica sia inserito nella presa.
	L'apparecchio non è posizionato correttamente sulla base di ricarica.	Assicurati che l'apparecchio sia posizionato correttamente sulla base di ricarica.
Non esce acqua dall'apparecchio.	Il serbatoio dell'acqua pulita non è installato correttamente oppure l'acqua nel serbatoio dell'acqua pulita è insufficiente.	Rimontare o riempire il serbatoio dell'acqua pulita.
	Ci vogliono 30 secondi per inumidire la spazzola a rullo.	Accendere l'apparecchio e ricontrollare in 30 secondi.





Risoluzione dei problemi

Lo sfiato perde acqua	Una collisione o una forte trazione provoca l'ingresso di acqua nel motore.	Spostare delicatamente avanti e indietro quando l'aspirapolvere è acceso.
	Il filtro non è completamente asciutto dopo essere stato pulito.	Asciuga completamente il filtro prima dell'uso.
Autopulizia non riuscita	La spazzola a rullo può essere bloccata da detriti di grandi dimensioni.	Aprire il coperchio della spazzola a rullo per controllare e pulire la spazzola.
	L'apparecchio non è posizionato correttamente sulla base di ricarica.	Assicurarsi che l'apparecchio sia in ricarica prima dell'autopulizia.
	L'autopulizia non può essere avviata se il livello della batteria è inferiore al 20%.	La funzione di autopulizia può essere attivata solo quando l'apparecchio è in carica e il livello della batteria è superiore al 20%.
	Il serbatoio dell'acqua sporca non è installato in sede o è pieno.	Rimontare o svuotare il serbatoio dell'acqua sporca.
	Il serbatoio dell'acqua pulita non è installato in posizione, oppure l'acqua nel serbatoio dell'acqua pulita è insufficiente.	Rimontare o riempire il serbatoio dell'acqua pulita.

Per servizi aggiuntivi, è possibile contattarci tramite <https://global.dreametech.com/pages/contact-us>
Sito Web: <https://global.dreametech.com>

Messaggi di errore e soluzioni

Se l'apparecchio non funziona correttamente, il display visualizza un messaggio di errore. Per trovare la soluzione, consultare la tabella sottostante.

Icona errore	Possibile causa	Soluzione
	Acqua insufficiente.	Riempire il serbatoio dell'acqua pulita.
	Il serbatoio dell'acqua sporca è pieno.	Pulire il serbatoio dell'acqua sporca.
	Spazzola a rullo bloccata.	Pulire la spazzola a rullo.
	Tubo bloccato.	Per la pulizia del tubo consultare la sezione Cura e manutenzione.
	Malfunzionamento dell'apparecchio	Riavviare l'apparecchio per la risoluzione dei problemi. Se il problema persiste, contattare il servizio clienti.

Specifiche

Lavapavimenti con aspirazione a umido e a secco			
Modello	HHR32A	Tempo di ricarica	circa 4 ore
Tensione nominale	21,6 V ===	Potenza nominale	315 W
Capacità del serbatoio dell'acqua pulita	1000 mL	Capacità del serbatoio dell'acqua sporca	500 mL
Base di ricarica			
Modello	HCBBI	Potenza nominale in ingresso*	370 W
Ingresso nominale	220-240 V ~ 50-60 Hz	Uscita nominale	27,0 V === 1,6 A

* La potenza nominale in ingresso è il valore di potenza rilevato dallo stato operativo durante il periodo di autopulizia.

* Consumo energetico in modalità standby: $\leq 0,5$ W (entro 15 minuti dalla rimozione dell'aspirapolvere dalla stazione di ricarica).

* Consumo energetico in modalità standby: $\leq 0,5$ W (entro 15 minuti dalla carica completa dell'apparecchio).

Smaltimento e rimozione della batteria

La batteria agli ioni di litio incorporata contiene sostanze pericolose per l'ambiente. Prima di smaltire la batteria, assicurarsi che venga rimossa da tecnici qualificati e smaltita presso un centro di riciclo appropriato.

- la batteria deve essere rimossa dall'apparecchio prima che sia rottamata;
- l'apparecchio deve essere scollegato dalla rete di alimentazione al momento della rimozione della batteria;
- la batteria deve essere smaltita in modo sicuro.

Guida alla Rimozione

1. Togliere il tappo a vite nella parte superiore del retro dell'apparecchio e rimuovere la vite con un cacciavite.
2. Utilizzare un utensile adeguato per rimuovere il gruppo del display e scollegare i cavi.
3. Con un cacciavite, rimuovere tutte le viti di fissaggio dal corpo.
4. Rimuovere le viti sul gruppo batteria e quindi rimuovere il coperchio della batteria.
5. Scollegare i cavi di collegamento del gruppo batteria e rimuovere la batteria dal gruppo stesso.

ATTENZIONE:

- Prima di rimuovere la batteria, scollegare l'alimentazione ed esaurire la batteria il più possibile.
- Le batterie non necessarie devono essere smaltite presso un centro di riciclo appropriato.
- Non esporre ad ambienti ad alta temperatura per evitare rischi di esplosione.
- In caso di condizioni difficili, è possibile che il liquido venga espulso dalla batteria. In caso di contatto, sciacquare con acqua e consultare un medico.

Garanzia

1. Dreame è responsabile nei confronti del consumatore per qualsiasi difetto di conformità nel materiale o nella lavorazione non rilevabile al momento dell'acquisto.
2. Periodo di garanzia: rivolgersi all'ufficio assistenza clienti per ulteriori informazioni. Se il territorio in cui si trova il consumatore ha normative diverse, prevalgono le normative locali.
3. La garanzia non viene applicata nei casi seguenti:
 - a) Problemi dovuti a negligenza, uso improprio o installazione non conforme alle istruzioni fornite da Dreame.
 - b) Manomissione e/o modifica del prodotto da parte di entità o individui non espressamente autorizzati da Dreame.
 - c) Danni dovuti a cause accidentali e/o a negligenza da parte del consumatore, con particolare riferimento a parti esterne.
 - d) Parti soggette a usura che non presentano difetti di fabbricazione.
 - e) Non è stato fornito alcun documento di acquisto valido (scontrino, fattura o altro) che attesti la data di acquisto del prodotto.
 - f) Il modello e/o i numeri del prodotto riportati sul certificato di acquisto non corrispondono al modello e/o ai numeri riportati sul prodotto.
4. Per ulteriori informazioni sulla garanzia, consultare il sito web ufficiale di Dreame: <https://global.dreametech.com>