

Belangrijke veiligheidsinstructies

Lees deze gebruiksaanwijzing vóór gebruik aandachtig door en bewaar deze voor toekomstig gebruik.

Wanneer u een elektrisch apparaat gebruikt, moet u altijd de basisvoorzorgsmaatregelen in acht nemen, met inbegrip van de volgende:

LEES VÓÓR GEBRUIK (VAN DIT APPARAAT) ALLE INSTRUCTIES. Het niet opvolgen van de waarschuwingen en instructies kan tot elektrische schokken, brand en/of ernstig letsel leiden.

WAARSCHUWING Om het risico op brand, elektrische schokken of letsel te verminderen:

Gebruiksbeperkingen

- Dit apparaat mag niet zonder toezicht van een ouder of voogd worden gebruikt door kinderen jonger dan 8 jaar of personen met fysieke, zintuiglijke of geestelijke tekortkomingen of met beperkte ervaring of kennis, om een veilige bediening te waarborgen en risico's te vermijden. Schoonmaken en onderhoud mogen niet door kinderen zonder toezicht worden uitgevoerd.
- Plastic folie kan gevaarlijk zijn. Houd het uit de buurt van kinderen om verstikkingsgevaar te voorkomen. Kinderen mogen niet met het apparaat spelen.
- Alleen binnenshuis gebruiken, op vloeren zonder vloerbedekking, zoals vinyl, tegels, verzegeld hout, enz. Zorg ervoor dat u niet over losse voorwerpen of de randen van vloerkleden rijdt. Het blokkeren van de borstel kan leiden tot voortijdige uitval van de aandrijfriem.
- Gebruik het apparaat alleen zoals beschreven in deze handleiding. Gebruik alleen de door de fabrikant aanbevolen hulpstukken.
- Stel het apparaat niet bloot aan vuur of te hoge temperaturen. Blootstelling aan vuur of een te hoge temperatuur kan een explosie veroorzaken.
- Gebruik niet in extreem hete of koude omgevingen (lager dan 5 °C of hoger dan 40 °C). Laad het apparaat op bij temperaturen hoger dan 5 °C en lager dan 40 °C.
- Dompel het apparaat niet onder in vloeistof.
- Gebruik het niet om ontvlambare of brandbare vloeistoffen

Belangrijke veiligheidsinstructies

- zoals benzine op te zuigen. Gebruik het niet op plaatsen waar ontvlambare of brandbare vloeistoffen aanwezig kunnen zijn.
- Steek geen voorwerpen in de openingen. Gebruik het apparaat niet wanneer er een opening geblokkeerd is. Houd vrij van stof, pluizen, haar en alles wat de luchtstroom kan belemmeren.
- Zuig geen giftig materiaal op (chloorbleekmiddel, ammoniak, afvoerreiniger, enz.). Zuig geen harde of scherpe voorwerpen op zoals glas, spijkers, schroeven, munten, enz.
- Gebruik het apparaat niet in een gesloten ruimte met verfdampen op oliebasis, verfverdunder, sommige motwerende stoffen, brandbaar stof of andere explosieve of giftige dampen. Zuig niets op dat brandt of rookt, zoals sigaretten, lucifers of hete as.
- Gebruik het apparaat niet zonder dat er filters zijn geplaatst.
- Houd haar, losse kleding, vingers en alle lichaamsdelen uit de buurt van openingen en bewegende delen van het apparaat en de accessoires ervan.
- Houd grondkabels uit de buurt van het apparaat wanneer u het gebruikt. Er kan gevaar ontstaan als het apparaat over een netsnoer loopt.
- Wees extra voorzichtig bij het schoonmaken op trappen.

Onderhoud en opslag

- Voorkom onbedoeld starten. Zorg ervoor dat de schakelaar in de UIT-stand staat voordat u het apparaat oppakt of draagt. Als u het apparaat draagt met uw vinger op de schakelaar of als u het apparaat inschakelt, kan dit tot een ongeluk leiden.
- Zorg ervoor dat het apparaat op een horizontaal oppervlak wordt geplaatst. Gebruik het apparaat niet in dezelfde positie als het apparaat uitgerust is met een borstelrol en het handvat niet volledig rechtop staat. Bewaar het apparaat niet op een plaats waar het kan vriezen.
- Schakel het apparaat uit en trek de stekker uit het stopcontact als u het niet gebruikt, voordat u het reinigt, onderhoudt of service uitvoert, en voordat u het aansluit of loskoppelt met een bewegende borstel.
- Gebruik geen apparaat dat beschadigd of aangepast is. Een beschadigd of aangepast apparaat kan onvoorspelbaar reageren, wat kan leiden tot brand, explosie of risico op letsel.
- Pas het apparaat niet aan en probeer het apparaat niet te

Belangrijke veiligheidsinstructies

repareren, behalve zoals aangegeven in de instructies voor gebruik en onderhoud.

- Gebruik het apparaat niet met een beschadigd hulpstuk (bijv. oplaadstation, netsnoer, enz.). Probeer het apparaat of hulpstuk nooit te bedienen als het is gevallen, beschadigd is, buiten is achtergelaten, in het water is gevallen of niet naar behoren werkt. Laat het repareren bij een erkend servicecentrum.
- Laat het onderhoud uitvoeren door een gekwalificeerde monteur en gebruik uitsluitend gelijkwaardige vervangingsonderdelen. Dit zorgt ervoor dat de veiligheid van het apparaat behouden blijft.
- Als het netsnoer beschadigd is, moet het door de fabrikant, zijn serviceagent of gelijk gekwalificeerde personen worden vervangen om gevaar te voorkomen.

Batterij en opladen







- Gebruik voor het opladen van het apparaat alleen het oplaadstation dat bij dit apparaat is meegeleverd. Alleen gebruiken met het HCBAO-oplaadstation.
- Volg alle oplaadinstructies en laad het apparaat niet op buiten het temperatuurbereik dat op de batterij is aangegeven, omdat dit het risico op brand verhoogt.
- Het oplaadstation is uitgerust met een droogfunctie en alleen geschikt voor het drogen van de borstel van dit apparaat.
- Houd de kabel van het oplaadstation uit de buurt van verhitte oppervlakken. Raak de stekker van het oplaadstation niet aan met natte handen. Om de stekker uit het stopcontact te halen, pakt u de stekker van het oplaadstation vast in plaats van de kabel.
- Trek of draag het oplaadstation niet aan de kabel, gebruik de kabel niet als handvat, sluit de deur niet met de kabel er tussen en trek de kabel niet rond scherpe randen of hoeken.
- Gebruik geen niet-oplaadbaar batterijpakket. Anders kan de lithium-ionbatterij in brand vliegen. Dit apparaat bevat batterijen die alleen door gekwalificeerde technici of de klantenservice kunnen worden vervangen.

Belangrijke veiligheidsinstructies

- De lithium-ionbatterij bevat stoffen die schadelijk zijn voor het milieu. Voordat u het apparaat weggooit, dient u eerst de batterij te verwijderen en vervolgens alles in overeenstemming met de plaatselijke wet- en regelgeving van het land of de regio waar deze wordt gebruikt, weg te gooien of te recyclen.
- Bij het verwijderen van de batterij moet het apparaat van het lichtnet worden losgekoppeld. Houd batterijen buiten het bereik van kinderen. Stop batterijen nooit in de mond. Neem bij het inslikken van batterijen contact op met uw arts of de plaatselijke gifdienst.
- Bij misbruik dient u nooit in contact te komen met de batterij waaruit de vloeistof kan zijn vrijgekomen. In geval van toevallig contact, met water uitspoelen. Als vloeistof in de ogen komt, onmiddellijk medische hulp inroepen. Vloeistof die uit de batterij komt, kan irritatie of brandwonden veroorzaken.
- Het oplaadstation kan de 6-cellige 5000 mAh-batterij opladen. Dit oplaadstation mag niet worden gebruikt om niet-oplaadbare batterijen op te laden. Anders kan de lithium-ionbatterij in brand vliegen.
- Op het oplaadstation staat een pictogram  met de tekst "Voorzichtig: heet oppervlak." Raak de rollerborstel, het hete water of de verwarmingsmodule van het oplaadstation niet aan tijdens het zelfreinigen met heet water.

Belangrijke veiligheidsinstructies

Symbolen

-  Klasse II-apparaat
-  Miniatuur tijdvertragszekering waarbij T 3.15A het symbool is voor de tijd-stroomkarakteristiek
-  Alleen voor gebruik binnenshuis
-  Lees de gebruikershandleiding
-  Voorzichtig: Heet oppervlak
-  Gemotoriseerde reinigingskop voor reiniging met waterzuiging
-  AEEA-informatie
Alle producten met dit symbool zijn afgedankte elektrische en elektronische apparatuur (AEEA zoals in richtlijn 2012/19/EU) die niet samengevoegd mogen worden met ongesorteerd huishoudelijk afval. In plaats daarvan moet u de volksgezondheid en het milieu beschermen door uw afgedankte apparatuur in te leveren bij een door de overheid of de plaatselijke autoriteiten aangewezen inzamelpunt voor het recyclen van afgedankte elektrische en elektronische apparatuur. Een correcte verwijdering en recycling zal mogelijke negatieve gevolgen voor het milieu en de volksgezondheid helpen voorkomen. Neem contact op met de installateur of de plaatselijke autoriteiten voor meer informatie over de locatie en de voorwaarden van dergelijke inzamelpunten.

Wij van Dreame Trading (Tianjin) Co., Ltd. verklaren hierbij, dat dit apparaat in overeenstemming is met de betreffende Richtlijnen, Europese Normen en herzieningen hieraan. De volledige tekst van de EU-conformiteitsverklaring is beschikbaar op het volgende internetadres: <https://global.dreametech.com>

Voor een gedetailleerde e-handleiding gaat u naar <https://global.dreametech.com/pages/user-manuals-and-faqs>

Productoverzicht

Verpakkingslijst

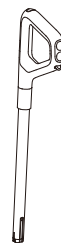

Handvat

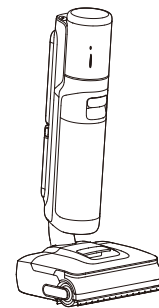

Hoofdbehuizing

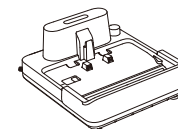

Oplaadstation



Schoonmaakborstel



Motorgreep

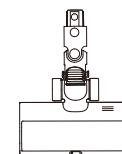

Borstel voor meerdere oppervlakken



Opbergstang

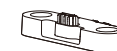

Opbergbasis



Verlengstang



Flexibel combinatie-opzetstuk

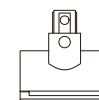

Gemotoriseerde miniborstel



Reserverolborstel



Vervangingsfilter

Productoverzicht

Nat- en droogzuiger voor vloeren

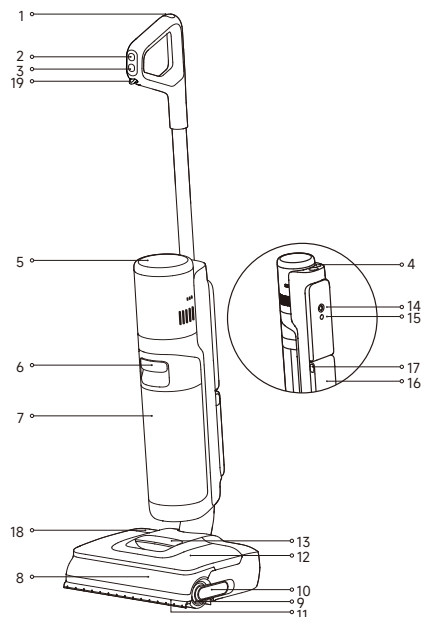

- | | | |
|-----------------------------|--------------------------------|--|
| 1 Zelfreinigingsknop | 7 Vuilwatertank | 15 Knop voor spraakbesturing/wifi |
| 2 Modusknop | 8 Afdekking van rollerborstel | • Druk kort in om de spraakbesturing te activeren of het volume aan te passen |
| 3 Aan/Uit-knop | 9 Rollerborstel | • Houd ingedrukt om wifi-instelling te starten/stoppen |
| 4 Ontgrendelknop voor motor | 10 Handvat van rollerborstel | • Talen instellen via de app |
| 5 Weergavescherm | 11 Optillende robotarm | 16 Batterijpakket |
| 6 Handvat van vuilwatertank | 12 Schoonwatertank | 17 Ontgrendelingsknop voor batterijpakket |
| | 13 Handvat van schoonwatertank | 18 Schoonmaakmiddelreservoir |
| | 14 Rondomlopend wiel | 19 Schakelaar voor automatische distributie |
| | | • De functie voor het intelligent verdelen van het schoonmaakmiddel in-/uitschakelen |

Oplaadstation

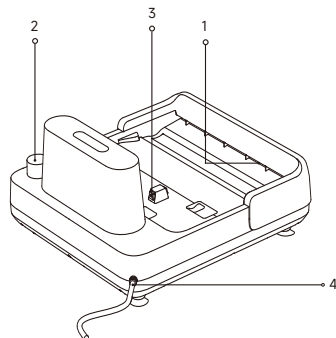

1. Uitlaat voor luchtdroging
2. Sleuf voor accessoirehouder
3. Oplaadcontacten
4. Netsnoer

Productoverzicht



Weergavescherm



- | | | | |
|--|--|--|--|
| | Slimme modus
Het apparaat detecteert de hoeveelheid vlekken en past de zuigkracht en de waterstroom hierop aan. | | Oplaadindicator
• Ademend oranje: Batterijniveau ≤ 20% (opladen)
• Ademend groen: Batterijniveau > 20% (opladen)
• Continu groen: Volledig opgeladen
• Continu oranje: Batterijniveau ≤ 20% |
| | Turbomodus
Als de Turbomodus geselecteerd is, zal het apparaat de hardnekkige vlekken op de vloer opzuigen. | | Wifi-indicator
• Ademend: Moet worden verbonden
• Knipperend: Verbinding maken/OTA upgraden
• Aan: Verbonden |
| | Zuigmodus
Alleen droog stofzuigen. | | Onvoldoende water in de schoonwatertank
Vul de schoonwatertank. |
| | Aangepaste modus
Zuigkracht, watervolume enz. kunnen worden aangepast via de app. De hoofdbehuizing begint te werken volgens de instellingen in de app. | | De vuilwatertank is vol
Maak de vuilwatertank leeg. |
| | Zelfreinigingsmodus | | Rollerborstel zit vast
Maak de rollerborstel schoon met de meegeleverde schoonmaakborstel. |
| | Droogmodus | | Verstopte buis
Raadpleeg het gedeelte Verzorging en onderhoud om de buis en de vuilsensor te reinigen. |
| | Standaardmodus (stofzuiger)
Medium zuigkracht voor licht vuil. | | De rollerborstel en de buis zijn vuil
Plaats het apparaat terug op het oplaadstation voor zelfreiniging. |
| | Turbomodus (stofzuiger)
Krachtige zuigkracht voor zwaar vuil. | | |
| | Stofconcentratie-indicator / Voortgangsindicator zelfreiniging en drogen
• Verandert van kleur op basis van het vuilniveau van de vloer tijdens het gebruik.
• Geeft de voortgang aan tijdens het zelfreinigen of drogen. | | |

Installatie en opladen

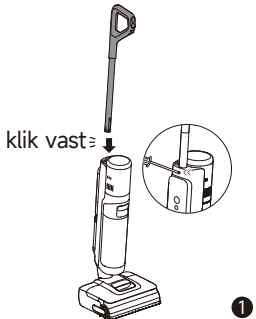
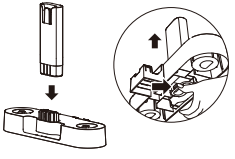
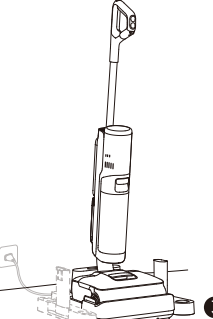
Laad het apparaat volledig op voordat u het voor het eerst gebruikt.

 <p>1</p>	 <p>2</p>	 <p>3</p>
<p>1. Steek het uiteinde van het handvat verticaal in de opening aan de bovenkant van het apparaat totdat u een klik hoort. Om te demonteren steekt u een geschikt gereedschap in het gat zoals afgebeeld om de vergrendeling in te drukken en het handvat stevig omhoog te trekken.</p>	<p>2. Steek de opbergstang verticaal in de opbergbasis om de accessoirehouder in elkaar te zetten. Om te demonteren drukt u op de vergrendeling aan de onderkant en trekt u de opbergstang eruit.</p>	<p>3. Plaats het oplaadstation tegen een muur op een vlakke ondergrond en sluit het aan op een stroombron. Bevestig de accessoirehouder aan een van de sleuven aan beide zijden aan de onderkant van het oplaadstation.</p>
 <p>4</p>	 <p>5</p>	
<p>4. Plaats het apparaat op het oplaadstation. Wanneer het scherm 100% bereikt, is het opladen voltooid.</p>	<p>5. Steek de verlengstang in de multi-oppervlakteborstel. Steek de motorgreep in de verlengstang. Berg de zuigmondstukken op de accessoirehouder op zoals afgebeeld.</p>	

Opmerking:

- Het apparaat gaat in de slaapstand als het 10 minuten niet wordt gebruikt na een volledige lading.
- Om de levensduur van de batterij te verlengen, zal de batterij afkoelen voordat deze wordt opgeladen na langdurig gebruik.
- Laat de motor of batterij niet voor langere tijd op de accessoirehouder staan om vallen en schade te voorkomen.



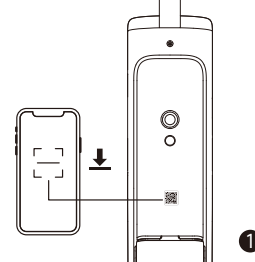
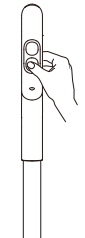
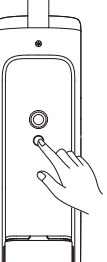
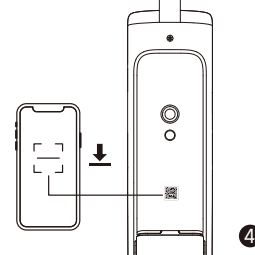
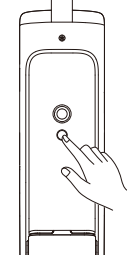
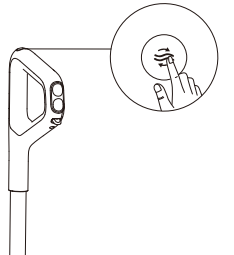

Verbinding maken met de Dreamehome-app

 <p>1</p>	 <p>2</p>	 <p>3</p>
<p>1. Scan de QR-code op het apparaat, of zoek "Dreamehome" in de app-store om de app te downloaden en te installeren.</p>	<p>2. Druk kort op de Aan/Uit-schakelaar om in te schakelen.</p>	<p>3. Houd de knop voor stemmeldingen/wifi op de achterkant van het apparaat ingedrukt om de wifi-verbinding in te stellen. De wifi-indicator pulseert in het wit en de stemmelding zegt: "Wachten op de netwerkconfiguratie".</p>
 <p>4</p>		
<p>4. Open de Dreamehome-app en scan dezelfde QR-code op het apparaat opnieuw om het apparaat toe te voegen. Volg de aanwijzingen om de wifi-verbinding te voltooien.</p>	<p>* Houd de knop voor stemmeldingen/wifi en de zelfreinigingsknop 3 seconden ingedrukt om de fabrieksinstellingen te herstellen.</p>	

Opmerking:

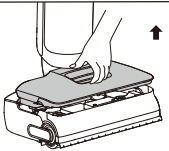
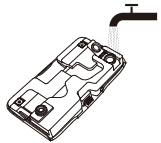
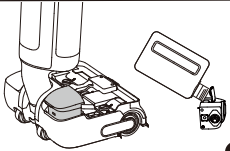
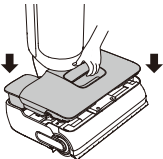
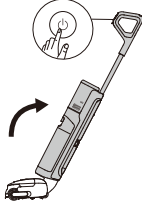
- Alleen 2,4 GHz wifi wordt ondersteund.
- Als gevolg van upgrades in de app-software kunnen de daadwerkelijke handelingen afwijken van de aanwijzingen in deze handleiding. Volg de instructies op basis van de huidige app-versie.
- Het apparaat zal de netwerkverbinding verbreken als er gedurende 10 minuten geen bediening plaatsvindt of als de netwerkverbinding mislukt. Om wifi opnieuw in te stellen, herhaalt u de bovenstaande stappen en voltooit u de verbinding volgens de meldingen in de app.
- Nadat de wifi-installatie is voltooid, houdt u de gesproken melding/wifi-knop ingedrukt om de netwerkverbinding uit te schakelen. Houd nogmaals ingedrukt om opnieuw verbinding te maken met wifi.

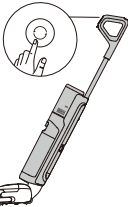

Hoe te gebruiken

		
1. Trek aan het handvat van de schoonwatertank om de tank te verwijderen.	2. Open het tankdeksel en vul de tank met schoon water.	3. Open het zijdeksel van de schoonmaakmiddeldoos, vul de doos met schoonmaakmiddel en sluit het deksel goed. Vul bij zodra de vlotter de bodem raakt.
		
4. Plaats de schoonmaakmiddeldoos en de schoonwatertank terug tot ze vastklikken.	5. Druk kort op de knop om het apparaat in of uit te schakelen. Ga voorzichtig op de vloerborstel staan en kantel het apparaat naar achteren om te beginnen met reinigen.	6. Het apparaat kan plat liggen in een hoek van 180 graden om gemakkelijk schoon te maken onder meubels met een laag profiel.
		
7. Druk kort op de knop om tussen de verschillende modi te schakelen.	8. Druk kort op de automatische verdeelschakelaar om de schoonmaakmiddelverhoudingsfunctie in of uit te schakelen (standaard ingeschakeld). Het apparaat past automatisch de verhouding schoonmaakmiddel aan op basis van de app-instellingen en gedetecteerde vuilniveaus.	

Opmerking:

- Zuig geen schuimende vloeistoffen op.
- Zorg ervoor dat de vloerborstel stevig tegen de vloer blijft tijdens het gebruik.
- Het apparaat zal tijdens de werking rechtop blijven.
- Het apparaat is geschikt voor het reinigen van vloeren, marmer, tegels en andere harde oppervlakken.
- Til of beweeg het apparaat niet terwijl het in werking is om te voorkomen dat vuil water in de motor terugstroomt.

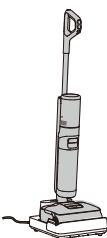
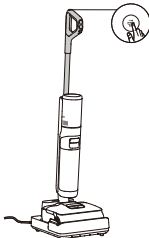
Zelfreinigend met heetwater- en droogmodu

		
1. Plaats het apparaat terug op het oplaadstation en zorg ervoor dat de schoonwatertank voldoende water bevat voor zelfreiniging.	2. Druk bij de eerste keer op het oplaadstation en zorg ervoor dat de schoonwatertank voldoende water bevat voor zelfreiniging.	3. Nadat de zelfreiniging is voltooid, schakelt het apparaat automatisch over naar de droogmodus. Maak de vuilwatertank onmiddellijk leeg.

	Druk kort na configureren in de app. Wissel tussen standaard en grondige zelfreiniging door onderdompeling met heetwatermodi via spraakbesturing.
	Houd 3 seconden ingedrukt om naar de onafhankelijke droogmodus te gaan.
	In de droogmodus kort indrukken om de droogmodus te verlaten.

Opmerking:

- Zelfreiniging kan alleen worden geactiveerd als het apparaat wordt opgeladen en het batterijniveau hoger is dan 20%.
- Raak de rollerborstel, het hete water of de verwarmingsmodule van het oplaadstation niet aan tijdens het zelfreinigen met heet water.

De stofzuiger gebruiken

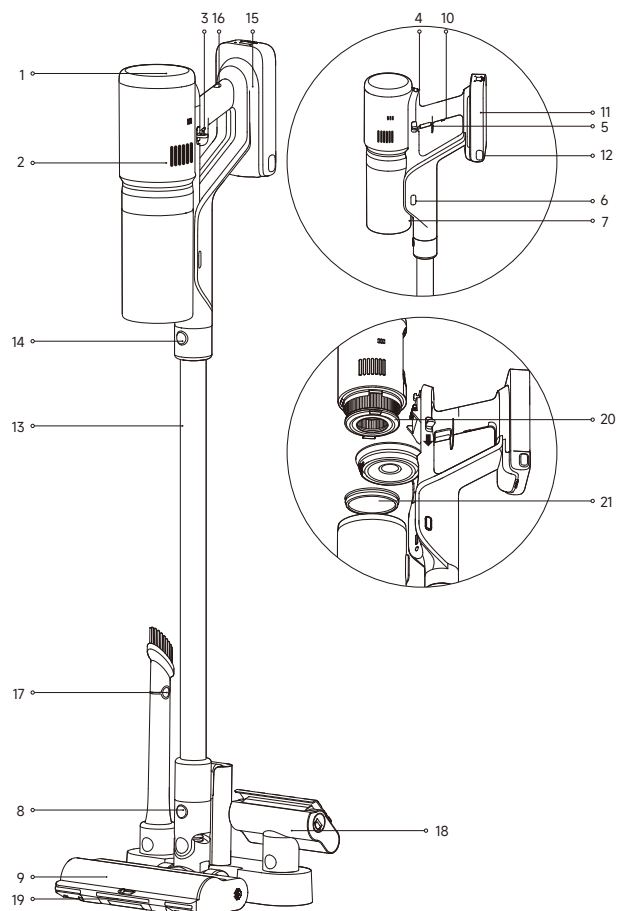

- | | | |
|--------------------------------------|---|---|
| 1 Weergavescherm | 7 Stofbeker | 13 Verlengstang |
| 2 Motor | 8 Borstelontgrendelingsknop | 14 Ontgrendelingsknop van uitschuifbuis |
| 3 Ontgrendelknop voor motor | 9 Borstel voor meerdere oppervlakken | 15 Motorgreep |
| 4 Modusknop | 10 Antistatisch contact | 16 Oplaadaansluiting |
| 5 Aan/Uit-knop | 11 Batterij | 17 Flexibel combinatie-opzetstuk |
| • Druk hierop om in/uit te schakelen | 12 Ontgrendelingsknop voor batterijpakket | 18 Gemotoriseerde miniborstel |
| 6 Ontgrendelingsknop voor stofbeker | | 19 Schakelaar voor groot vuil |
| | | 20 Stofzuigerfilter |
| | | 21 Voorfilter |

De stofzuiger gebruiken



<p>1. Druk op de motorontgrendelingsknop om de motor te verwijderen. Installeer de motor in de motorgreep.</p>	<p>2. Houd de ontgrendelknoppen aan beide zijden van de accu ingedrukt om de accu te verwijderen. Plaats de accu in de motorgreep met de ontgrendelknoppen naar beneden gericht.</p>	<p>3. Druk kort op de aan/uit-knop om het reinigen te starten. Druk kort op de modusknop om te schakelen tussen de modi Standaard en Turbo, indien nodig.</p>
<p>Installeer de stofzuigeropzetstukken indien nodig.</p>		
<p>Flexibel combinatie-opzetstuk: Geschikt voor het schoonmaken van smalle kieren rond deuren, ramen, gordijnen, hoeken en trappen, en onder autostoelen, maar ook stof op banken, tafels en toetsenborden.</p>	<p>Trek het borstelmondstuk uit om de flexibele combi-opzetstuk uit te schuiven. Druk en duw de vergrendeling naar binnen om hem in te trekken.</p>	<p>Gemotoriseerde miniborstel: Geschikt voor het reinigen van stof, haar en mijten van matrassen, gebreide sofa's en dekens. Niet aanbevolen voor delicate oppervlakken die gevoelig zijn voor haperen of krassen (bv. zijde).</p>
<p>Borstel voor meerdere oppervlakken: Geschikt voor het reinigen van laagpolig tapijt, tegels en harde vloeren.</p>	<p>Zet de schakelaar voor groot vuil op als u grof vuil wilt reinigen. Als u stof reinigt, zet u de schakelaar op om de zuigkracht te vergroten.</p>	

Opmerking: De gemotoriseerde miniborstel mag niet met de verlengstang worden gebruikt

Zorg en onderhoud

Tips:

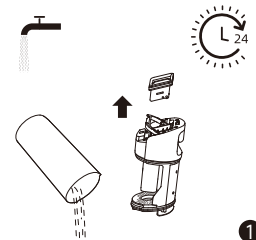
- Schakel het apparaat uit vóór het onderhoud. Raak de Aan/Uit-schakelaar niet aan.
- Vervang onderdelen indien nodig. De onderdelen moeten worden vervangen door onderdelen die bij de fabrikant of diens serviceagent verkrijgbaar zijn.
- Als het apparaat voor langere tijd niet wordt gebruikt, laad deze dan volledig op, haal de stekker uit het stopcontact en bewaar het apparaat in een koele, vochtarme omgeving uit de buurt van direct zonlicht. Om overontlading van de batterij te voorkomen dient u het apparaat ten minste eenmaal per 3 maanden op te laden.

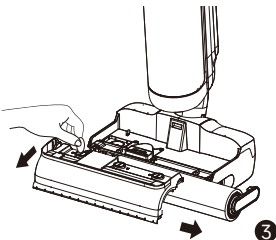
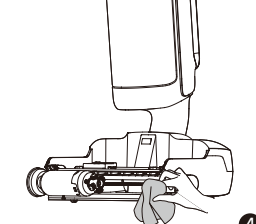
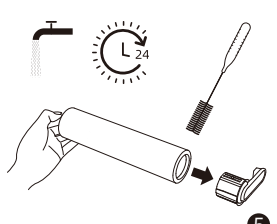
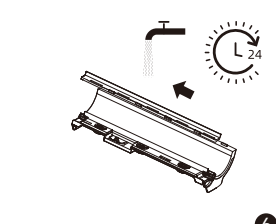
 <p>1</p>	 <p>klik vast</p> <p>2</p>	 <p>3</p>
<p>1. Giet het vuile water eruit. Verwijder het filter en klop er zachtjes op om eventueel los stof los te schudden. Spoel het filter, het tankdeksel en de tank met schoon water. Laat ze volledig drogen voordat u ze opnieuw installeert.</p>	<p>2. Veeg de buis en de vuilsensor vóór gebruik voorzichtig af met een natte doek. Steek de vuilwatertank in de bodem van de hoofdbehuizing en kantel het naar de hoofdbehuizing toe.</p>	<p>3. Nadat u de schoonwatertank hebt verwijderd, gebruikt u een munt om de vergrendelknoppen op het deksel van de rollerborstel te draaien en het deksel los te maken. Trek aan het handvat van de rollerborstel om de rollerborstel te verwijderen.</p>
 <p>4</p>	 <p>5</p>	 <p>6</p>
<p>4. Veeg de aanzuigopening met een droge of natte doek schoon. Spoel de vloerborstel niet af met water.</p>	<p>5. Gebruik de schoonmaakborstel om verstrikt haar of vuil van de rollerborstel te verwijderen. Spoel de rollerborstel af met schoon water en laat hem volledig drogen voordat u hem opnieuw aanbrengt.</p>	<p>6. Klap het deksel van de rollerborstel om, trek de hefrobotarm naar buiten en duw de schraper naar links om hem te verwijderen. Spoel de schraper met schoon water af. Zodra hij volledig droog is, brengt u hem in lijn met de sleuf en duwt u hem naar rechts om hem opnieuw te installeren.</p>

Zorg en onderhoud

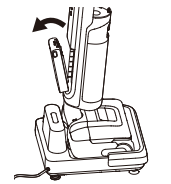
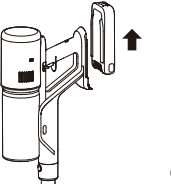
 <p>7</p>		 <p>8</p>
<p>7. Plaats de rollerborstel terug op zijn plaats. Breng het deksel van de vloerborstel in lijn met de vergrendelknoppen om het vast te zetten. Breng de schoonwatertank in lijn met de deksel van de rollerborstel en druk het naar beneden tot het vastklikt.</p>	<p>8. Dit product maakt gebruik van een verwijderbare lithiumbatterij, die een verbruiksonderdeel is. Als de levensduur van de batterij aanzienlijk afneemt, zelfs na goed opladen, moet u de batterij vervangen. Om dit te doen houdt u de ontgrendelknoppen aan beide zijden van de batterij ingedrukt en schuift u deze eruit, waarna u een nieuwe batterij plaatst.</p>	

Opmerking:

- Het wordt aanbevolen om het filter elke 3 tot 6 maanden te vervangen.
- Maak schoon als dat nodig is. Het wordt aanbevolen om de borstelrol om de 3 tot 6 maanden te vervangen.
- Spoel de buis of de vuilsensor niet af.

 <p>9</p>	 <p>10</p>	 <p>11</p>
<p>9. Druk op de ontgrendelknop van de stofbeker om de stofbeker te verwijderen. Trek het voorfilter omhoog, draai het cycloonsysteem met de klok mee en til het eruit. Leeg het stof.</p>	<p>10. Spoel het voorfilter, het cycloonsysteem en de stofbeker af met schoon water. Laat ze minstens 24 uur drogen om zeker te zijn van een grondige droging voordat u ze opnieuw installeert.</p>	<p>11. Druk de motorontgrendelingsknop naar beneden om de motor te verwijderen. Trek het stofzuigerfilter in de aangegeven richting uit de motor.</p>

Zorg en onderhoud

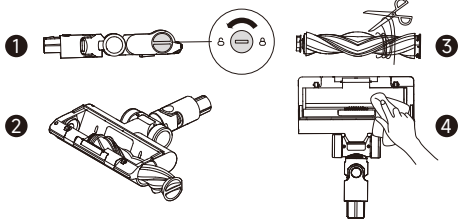
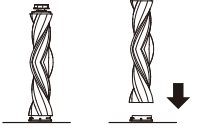
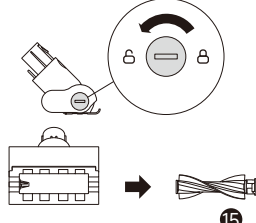
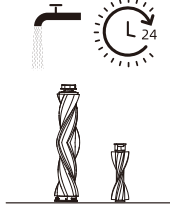
 <p>12</p>	 <p>13</p>	
<p>12. Tik zachtjes op het stofzuigerfilter om stof en vuil uit de openingen te verwijderen. Spoel het stofzuigerfilter met schoon water, terwijl u hem 360° draait. Na het wassen minimaal 24 uur laten drogen.</p>	<p>13. Draai de vergrendeling tegen de klok in naar de stoppositie om de rollerborstel uit de sleuf te verwijderen. Veeg het stof van de sleuf en het transparante deksel met een droge doek of tissue. Gebruik een schaar om haren en vezels af te knippen die op de rollerborstel verstrikt zijn geraakt.</p>	
 <p>14</p>	 <p>15</p>	 <p>16</p>
<p>14. Om de rollerborstel te vervangen, opent u de zijklep van de rollerborstel, vervangt u deze door een nieuwe en drukt u de zijklep weer op zijn plaats.</p>	<p>15. Gebruik een munt zoals afgebeeld om de vergrendeling linksom te draaien om de rollerborstel van de gemotoriseerde miniborstel te verwijderen.</p>	<p>16. Spoel en reinig de rollerborstel. Zet hem rechtop om minstens 24 uur te drogen.</p>

Opmerking:

- Maak de stofbeker indien nodig schoon.
- Het wordt aanbevolen om het cycloonsysteem en het voorfilter elke 3 tot 4 maanden te reinigen.
- Het wordt aanbevolen om het filter om de 3 tot 6 maanden te vervangen.
- Reinig alleen met water; voeg geen schoonmaakmiddelen toe.
- Gebruik geen borstels of vingers om het filter schoon te maken.

Problemen oplossen

Als er een fout optreedt, stopt het apparaat met werken. Raadpleeg de volgende tabel voor het oplossen van problemen. Als het probleem aanhoudt, neem dan contact op met de klantenservice.

Fout	Mogelijke oorzaak	Oplossing
Het apparaat werkt niet	De batterij van het apparaat is leeg of het batterijniveau is laag	Laad de batterij vóór gebruik volledig op
	Het apparaat staat rechtop	Kantel het apparaat achterover
	Een verstopping activeerde de overhittings-beveiligingsmodus	Verwijder de verstopping en wacht tot de temperatuur weer normaal is
	De vuilwatertank is vol	Maak de vuilwatertank leeg
	Het handvat, de rollerborstel of de vuilwatertank is niet goed geïnstalleerd	Controleer of het handvat, de rollerborstel of de vuilwatertank allemaal goed op hun plaats zitten
Het apparaat laadt langzaam op	De temperatuur van de batterij is te laag of te hoog	Wacht tot de temperatuur van de batterij weer normaal is
De zuigkracht van het apparaat is zwak	Het filter is verstopt	Maak het filter schoon
	De aanzuigopening of -buis is geblokkeerd door een vreemd voorwerp	Maak de buis en de aanzuigopening schoon
De motor maakt een raar geluid	Er zit te veel vuil water in de vuilwatertank	Maak de vuilwatertank leeg
	De aanzuigopening is geblokkeerd	Verwijder eventuele verstoppingen in de aanzuigopening
Het scherm licht niet op tijdens het opladen	De stekker van het oplaadstation zit niet goed in het stopcontact	Zorg ervoor dat de stekker van het oplaadstation goed aangesloten is
	Het apparaat is niet goed op het oplaadstation geplaatst	Zorg ervoor dat het apparaat correct op het oplaadstation is geplaatst

Problemen oplossen

Er komt geen water uit het apparaat	De schoonwatertank is niet goed op de juiste plaats geïnstalleerd, of het water in de schoonwatertank is niet genoeg	Installeer schoonwatertank opnieuw of vul deze
	Het duurt 30 seconden om de borstelrol te bevochtigen	Schakel het apparaat in en controleer het na 30 seconden
De ventilatie-opening lekt water	Een botsing of een stevige ruk veroorzaakt het binnendringen van water in de motor	Beweeg het apparaat voorzichtig heen en weer terwijl het aan is
	Het filter is niet helemaal droog na het schoonmaken	Droog vóór gebruik het filter volledig af
Zelfreiniging werkt niet	De borstelrol kan vastgelopen zijn door grote vuildeeltjes	Verwijder de afdekking van de borstelrol om de borstelrol te controleren en schoon te maken
	Het apparaat is niet goed op het oplaadstation geplaatst	Zorg ervoor dat het apparaat wordt opgeladen voordat u de zelfreinigingsfunctie gebruikt
	De zelfreiniging kan niet worden ingeschakeld als het batterijniveau lager dan 20%	De zelfreiniging kan alleen worden ingeschakeld als het apparaat is opgeladen en het batterijniveau meer dan 20% is
	De vuilwatertank is niet op zijn plaats geïnstalleerd, of de vuilwatertank is vol	Installeer opnieuw of leeg de vuilwatertank
	De schoonwatertank is niet op de juiste plaats geïnstalleerd, of het water in de schoonwatertank is niet genoeg	Installeer schoonwatertank opnieuw of vul deze
Slechte droogprestaties	De luchtuitlaat en luchtinlaat van het oplaadstation kunnen mogelijk geblokkeerd zijn.	Controleer en verhelp de verstopping van de luchtuitlaat en luchtinlaat.
Wifi-verbinding werkt niet	Het wachtwoord van het wifi-netwerk is onjuist.	Controleer of het wachtwoord waarmee u verbinding maakt met uw wifi-netwerk correct is.
	Het apparaat ondersteunt geen 5 GHz wifi-verbinding.	Zorg ervoor dat de robot verbonden is met een 2,4 GHz wifi-verbinding.
	Het wifi-signaal is zwak.	Zorg ervoor dat de robot zich in een gebied met goede wifi-bereik bevindt.
	Het apparaat is misschien niet klaar om geconfigureerd te worden.	Sluit de app en open deze opnieuw en probeer het opnieuw volgens de instructies.

Neem voor extra service contact met ons op via <https://global.dreametech.com/pages/contact-us>

Website: <https://global.dreametech.com>

Foutmeldingen en oplossingen

Als het apparaat niet goed werkt, verschijnt op het scherm een foutmelding. Raadpleeg de probleemoplossingstabel om een oplossing te vinden.

Code voor probleemoplossing	Mogelijke oorzaak	Oplossing
E1-E7	Fout	Start het apparaat opnieuw op om problemen op te lossen. Als het probleem aanhoudt, neem dan contact op met de klantenservice
F1-F6		
H1-H6		
H7	Accu raakt oververhit	Wacht tot de temperatuur van de batterij weer normaal is

Specificaties

Stofzuigen			
Model	HHV46B	Oplaadtijd	ongeveer 4 uur
Nominale spanning	21,6 V ---	Nominaal vermogen	400 W
Capaciteit van schoonwatertank	780 ml	Capaciteit van vuilwatertank	700 ml
Werkingsfrequentie		2400~2483,5 MHz	
Maximaal uitgangsvermogen		< 20 dBm	
Oplaadstation			
Model	HCBAO	Nominaal ingangsvermogen*	670 W
Nominale ingang	220-240 V \sim 50-60 Hz	Nominale uitgang	27,0 V --- 1,6 A
Gemotoriseerde reinigingskop			
Model	HCRM	Nominale spanning	21,6 V ---
Nominaal vermogen	50 W		

Onder normale gebruiksomstandigheden moet de afstand tussen de antenne en het lichaam van de gebruiker ten minste 20 cm bedragen.

* Het nominale ingangsvermogen verwijst naar het gemeten vermogen tijdens een representatieve cyclus voor het inschakelen van de droogmodus.

Stroomverbruik in stand-bymodus: $\leq 0,5$ W (binnen 15 minuten nadat de stofzuiger uit het oplaadstation is verwijderd)

Stroomverbruik in netwerkstand: $\leq 0,5$ W (binnen 15 minuten nadat het apparaat volledig is opgeladen)

Stroomverbruik in stand-bymodus: $\leq 0,5$ W (binnen 15 minuten nadat het apparaat volledig is opgeladen)

Afvoer en verwijdering van batterijen

De ingebouwde lithium-ionbatterij bevat stoffen die gevaarlijk zijn voor het milieu. Voordat u de batterij weggooit, moet u ervoor zorgen dat de batterij door gekwalificeerde technici wordt verwijderd en bij een geschikt recyclingbedrijf wordt ingeleverd.

- de batterij moet uit het apparaat worden verwijderd voordat het wordt weggegooid;
- het apparaat moet van het stroomnet worden losgekoppeld wanneer de batterij wordt verwijderd;
- de batterij moet op veilige wijze worden afgevoerd.

Verwijderingsgids

1. Verwijder de schroefplug bovenaan de achterkant van het apparaat en verwijder de schroef met een schroevendraaier.
2. Gebruik het juiste gereedschap om het scherm te verwijderen en de kabels los te koppelen.
3. Gebruik een schroevendraaier om alle bevestigingsschroeven uit de behuizing te verwijderen.
4. Verwijder de schroeven van de batterij en verwijder vervolgens het batterijdeksel.
5. Maak de aansluitdraden van het accupakket los en verwijder de batterij uit het accupakket.

VOORZICHTIG:

- Voordat u de batterij verwijdert, moet u de stroom uitschakelen en de batterij zoveel mogelijk leeg laten lopen.
- Niet-gebruikte batterijen moeten worden afgevoerd naar een geschikt recyclingbedrijf.
- Stel niet bloot aan een omgeving met hoge temperaturen om explosiegevaar te voorkomen.
- Onder extreme omstandigheden kan er vloeistof uit de batterij lekken. Bij aanraking, spoel met water en zoek medische hulp.

Garantie

1. Dreame is jegens de consument aansprakelijk voor elk gebrek aan overeenstemming in materiaal of afwerking dat niet detecteerbaar was op het moment van aankoop.
2. Garantieperiode: raadpleeg de klantenservice voor meer informatie. Indien op het grondgebied waar de consument zich bevindt andere voorschriften gelden, prevaleren de plaatselijke voorschriften.
3. De garantie zal niet van toepassing zijn in de volgende gevallen:
 - a) Problemen door onachtzaamheid, gebruik of installatie die niet voldoen aan de instructies die door Dreame zijn verstrekt.
 - b) Knoeien en/of wijzigen van het product door entiteiten of personen die niet uitdrukkelijk door Dreame zijn geautoriseerd.
 - c) Schade als gevolg van toevallige oorzaken en/of nalatigheid van de consument, in het bijzonder met betrekking tot externe onderdelen.
 - d) Onderdelen die onderhevig zijn aan slijtage en geen productiefouten hebben.
 - e) Er geen geldig aankoopdocument (bon, factuur of ander document) is dat de datum waarop het product is aangekocht, certificeert.
 - f) Het model en/of de nummers van het product op het aankoopcertificaat komen niet overeen met het model en/of de nummers die op het product zijn vermeld.
4. Voor meer informatie over de garantie verwijzen we u naar de officiële website van Dreame: <https://global.dreametech.com>

Instruções de segurança importantes

Leia atentamente este manual antes de o utilizar e guarde-o para referência futura.

Quando utilizar um aparelho elétrico, deve seguir sempre as precauções básicas, incluindo as seguintes:

LEIA TODAS AS INSTRUÇÕES ANTES DE UTILIZAR (ESTE APARELHO). O não cumprimento dos avisos e instruções pode resultar em choque elétrico, incêndio e/ou ferimentos graves.

AVISO — Para reduzir o risco de incêndio, choque elétrico ou ferimentos:

Restrições de utilização

- Este produto não deve ser utilizado por crianças com menos de 8 anos de idade nem por pessoas com deficiências físicas, sensoriais, intelectuais, ou com experiência ou conhecimentos limitados sem a supervisão de um progenitor ou tutor para garantir um funcionamento seguro e para evitar quaisquer riscos. A limpeza e a manutenção não devem ser efetuadas por crianças sem supervisão.
- As películas de plástico podem ser perigosas. Para evitar o perigo de asfixia, mantenha-as afastadas das crianças. As crianças não devem brincar com este aparelho.
- Utilize apenas em interiores, em superfícies de pavimento não alcatifadas, como vinil, azulejo, madeira impermeabilizada, etc. Tenha cuidado para não passar por cima de objetos soltos ou das extremidades de tapetes. O bloqueio da escova pode resultar numa falha prematura da correia.
- Utilize apenas como descrito neste manual do utilizador. Utilize apenas os acessórios recomendados pelo fabricante.
- Não exponha o aparelho ao fogo ou a temperaturas excessivas. A exposição ao fogo ou a temperaturas excessivas pode provocar uma explosão.
- Não utilize em ambientes extremamente quentes ou frios (abaixo de 5 °C/41 °F ou acima de 40 °C/104 °F). Carregue o aparelho a uma temperatura superior a 5°C/41°F e abaixo de 40 °C/104 °F.
- Não mergulhe o aparelho em líquido.
- Não utilize para recolher líquidos inflamáveis ou combustíveis, como gasolina. Não utilize em áreas onde possam estar presentes líquidos inflamáveis ou combustíveis.

Instruções de segurança importantes

- Não coloque nenhum objeto nas aberturas. Não utilize o aparelho quando qualquer das suas aberturas estiver bloqueada. Mantenha-o livre de pó, algodão, cabelos e tudo o que possa inibir o fluxo de ar.
- Não apanhe materiais tóxicos (lixívia com cloro, amoníaco, desentupidor de canos, etc.). Não apanhe objetos duros ou afiados, como vidros, pregos, parafusos, moedas, etc.
- Não utilize o aparelho num espaço fechado cheio de vapores libertados por tintas à base de óleo, diluente, algumas substâncias à prova de traça, poeiras inflamáveis ou outros vapores explosivos ou tóxicos. Não apanhe nada que esteja a arder ou a fumejar, como cigarros, fósforos ou cinzas quentes.
- Não utilize o aparelho sem os filtros colocados.
- Mantenha o cabelo, a roupa larga, os dedos e todas as partes do corpo afastados das aberturas e das peças móveis do aparelho e dos seus acessórios.
- Mantenha os cabos que estão no chão afastados do aparelho durante a sua utilização. Pode ocorrer um perigo se o aparelho passar por cima de um cabo de alimentação.
- Tenha muito cuidado ao limpar escadas.

Manutenção e armazenamento

- Evite um arranque involuntário. Certifique-se de que o interruptor está na posição OFF (Desligado) antes de pegar ou transportar o aparelho. Transportar o aparelho com o dedo no interruptor ou ligar o aparelho durante o transporte, pode provocar um acidente.
- Certifique-se de que o aparelho é colocado numa superfície horizontal. Não utilize o aparelho na mesma posição se este estiver equipado com uma escova rotativa e se a pega não estiver completamente na vertical. Não guarde o aparelho num local onde possa congelar.
- Desligue e retire a ficha da tomada quando não estiver a ser utilizado, antes de proceder à limpeza, manutenção ou conservação do aparelho e antes de o ligar ou desligar com uma escova em movimento.
- Não utilize um aparelho que esteja danificado ou que tenha sido modificado. Um aparelho danificado ou modificado pode apresentar um comportamento imprevisível, resultando em incêndio, explosão ou risco de ferimentos.

Instruções de segurança importantes

- Não modifique nem tente reparar o aparelho, exceto conforme indicado nas instruções de utilização e de cuidados a ter com o mesmo.
- Não utilize o aparelho com um acessório danificado (por exemplo: base de carregamento, cabo de alimentação, etc.). Se o aparelho ou acessório tiver caído, se tiver sido danificado, deixado ao ar livre, se tiver caído na água ou não estiver a funcionar como deveria, nunca o tente utilizar. Mande-o reparar num centro de assistência autorizado.
- Mandar efetuar a manutenção por um técnico qualificado, utilizando apenas peças de substituição idênticas. Desta forma, garante a segurança do aparelho.
- Se o acessório estiver danificado, deve ser substituído pelo fabricante, pelo seu agente de assistência técnica ou por pessoas igualmente qualificadas, de modo a evitar um risco.

Bateria e carregamento

- Para recarregar o aparelho, utilize apenas a base de carregamento fornecida com o mesmo. Utilize apenas com a base de carregamento HCBAO.
- Siga todas as instruções de carregamento e não carregue o aparelho fora do intervalo de temperatura especificado na bateria, uma vez que isso aumenta o risco de incêndio.
- A base de carregamento está equipada com uma função de secagem que só é adequada para secar a escova deste aparelho.
- Mantenha o cabo da base de carregamento afastado de superfícies aquecidas. Não pegue na ficha da base de carregamento ou no aparelho com as mãos molhadas. Para desligar, agarre na ficha da base de carregamento e não no cabo.
- Não puxe nem transporte o adaptador pelo cabo, não utilize o cabo como pega, não feche a porta sobre ele nem o puxe à volta de esquinas ou cantos afiados.
- Não utilize qualquer bateria não recarregável. Se não o fizer, pode provocar um incêndio na bateria de íões de lítio. Este produto contém baterias que só podem ser substituídas por técnicos qualificados ou pelo serviço pós-venda.

Instruções de segurança importantes

- A bateria de íões de lítio contém substâncias que são perigosas para o ambiente. Antes de eliminar o aparelho, retire primeiro a bateria, depois descarte-a ou recicle-a de acordo com as leis e regulamentos locais do país ou região em que é utilizada.
- Para retirar a bateria, deve desligar o aparelho da rede elétrica. Mantenha as baterias fora do alcance das crianças. Nunca ponha as baterias na boca. Em caso de ingestão, contacte o seu médico ou a unidade de controlo de envenenamento local.
- Em condições de uso abusivo, nunca se coloque em contacto com a bateria, da qual pode ser expelido líquido. Se ocorrer um contacto accidental, lave com água. Se o líquido entrar em contacto com os olhos, procure imediatamente ajuda médica. O líquido projetado da bateria pode causar irritação ou queimaduras.
- A base de carregamento é capaz de carregar a bateria de 6 células de 5000 mAh. Esta base de carregamento não deve ser utilizada para carregar baterias não recarregáveis. Se não o fizer, pode provocar um incêndio na bateria de íões de lítio.
- A base de carregamento está marcada com um ícone  que indica "Cuidado: superfície quente." Não toque na escova rotativa, na água quente ou no módulo de aquecimento da base de carregamento durante a autolimpeza com água quente.

Instruções de segurança importantes

Símbolos



Equipamento de Classe II

T 3,15 A



Elo fusível miniatura com defasamento temporal em que T 3,15A é o símbolo da característica tempo/corrente



Apenas para utilização no interior



Leia o manual do operador



Cuidado: superfície quente



Cabeça de limpeza motorizada para limpeza de aspiração de água



Informação sobre o REEE

Todos os produtos com este símbolo são resíduos de equipamentos elétricos e eletrónicos (REEE, como especificado na Diretiva 2012/19/UE) que não devem ser misturados com resíduos domésticos não selecionados. Em vez disso, deve proteger a saúde humana e o ambiente, entregando os seus resíduos de equipamentos num ponto de recolha designado para a reciclagem de resíduos de equipamentos elétricos e eletrónicos, designado pelo governo ou pelas autoridades locais. A eliminação e reciclagem corretas ajudarão a prevenir potenciais consequências negativas para o ambiente e a saúde humana. Por favor, contacte o instalador ou as autoridades locais para mais informações sobre o local, bem como sobre os termos e condições desses pontos de recolha.

Nós, a Dreame Trading (Tianjin) Co., Ltd., declaramos que este equipamento está em conformidade com as Diretivas, Normas Europeias e alterações aplicáveis. O texto completo da declaração de conformidade da UE está disponível no seguinte endereço de Internet: <https://global.dreame.tech.com>

Para obter o manual eletrónico pormenorizado, consulte <https://global.dreame.tech.com/pages/user-manuals-and-faqs>

Visão geral do produto

Lista da Embalagem

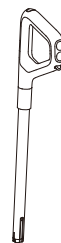

Pega

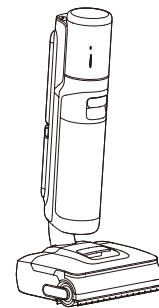

Parte principal do produto

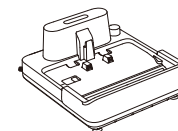

Base de carregamento



Escova de limpeza

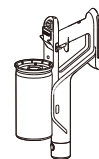

Pega do motor

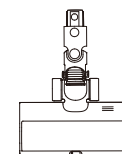

Escova multissuperfícies



Base de arrumação



Haste de extensão



Ferramenta combinada flexível

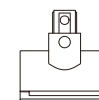

Miniescova motorizada



Escova rotativa sobresselente



Filtro de substituição

Visão geral do produto

Aspirador húmido e seco com lavagem de pavimentos

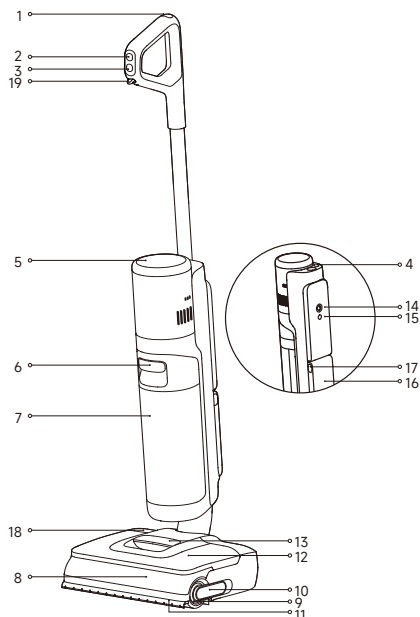

- | | | |
|----------------------------------|-----------------------------------|---|
| 1 Botão de autolimpeza | 7 Depósito de água usada | 15 Botão do aviso por voz/Wi-Fi |
| 2 Botão de modo | 8 Cobertura da escova rotativa | <ul style="list-style-type: none"> • Prima brevemente para ativar a mensagem por voz ou ajustar o volume • Prima sem soltar para iniciar/parar a configuração Wi-Fi • Defina os idiomas através da APP |
| 3 Botão de alimentação | 9 Escola de rolo | 16 Bateria |
| 4 Botão de libertação do motor | 10 Cabo da escova rotativa | 17 Botão de libertação da bateria |
| 5 Visor | 11 Braço robótico de elevação | 18 Caixa de solução de limpeza |
| 6 Pega do depósito de água usada | 12 Depósito de água limpa | 19 Interruptor de distribuição automática |
| | 13 Pega do depósito de água limpa | <ul style="list-style-type: none"> • Ligue/desligue a função de distribuição inteligente da solução de limpeza |
| | 14 Roda omnidirecional | |

Base de carregamento

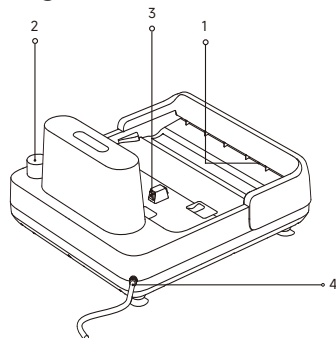

1. Saída do ar de secagem
2. Ranhura de armazenamento de acessórios
3. Contactos para carregamento
4. Cabo de alimentação

Visão geral do produto

Visor



- | | |
|---|--|
| <p>Modo inteligente
O aparelho deteta o nível da mancha e ajusta de forma inteligente a potência de sucção e o fluxo de água em conformidade.</p> | <p>Indicador de carregamento</p> <ul style="list-style-type: none"> • Cor de laranja intermitente: Nível da bateria \leq 20% (a carregar) • Verde intermitente: Nível da bateria $>$ 20% (a carregar) • Verde fixo: Totalmente carregada • Cor de laranja fixo: Nível da bateria \leq 20% |
| <p>Modo Turbo
Se seleccionar o modo Turbo, o aparelho limpará as manchas mais difíceis no chão.</p> | <p>Indicador de Wi-Fi</p> <ul style="list-style-type: none"> • Intermitente: À espera de ser ligado • A piscar: A ligar/atualização da OTA • Ligado: Ligado |
| <p>Modo de aspiração
Apenas aspiração a seco.</p> | <p>Água insuficiente no depósito de água limpa
Encha o depósito de água limpa.</p> |
| <p>Modo Personalizado
A potência de sucção, o volume de água, etc. podem ser ajustados na aplicação. O corpo principal começará a funcionar de acordo com as definições da aplicação.</p> | <p>O depósito de água usada está cheio
Esvazie o depósito de água usada.</p> |
| <p>Modo de autolimpeza</p> | <p>Escova rotativa presa
Limpe a escova rotativa com a escova de limpeza fornecida.</p> |
| <p>Modo de secagem</p> | <p>Tubo obstruído
Consulte a secção "Cuidados e manutenção" para limpar o tubo e o sensor de sujidade.</p> |
| <p>Modo normal (aspirador)
Poder de sucção médio para sujidade ligeira.</p> | <p>A escova rotativa e o tubo estão sujos
Volte a colocar o aparelho na base para a autolimpeza.</p> |
| <p>Modo turbo (aspirador)
Poder de sucção poderoso para muita sujidade.</p> | |
| <p>Indicador de concentração de poeiras / autolimpeza e indicador do progresso da secagem</p> <ul style="list-style-type: none"> • Muda de cor com base nos níveis de sujidade do pavimento durante a utilização. • Indica o progresso durante a autolimpeza ou secagem. | |

Instalação e carregamento

Carregue totalmente o aparelho antes da primeira utilização.

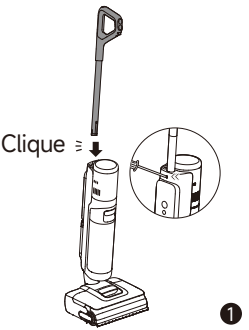
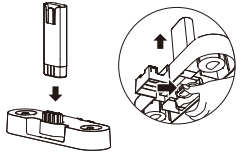
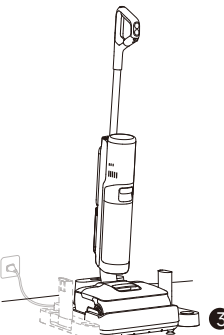
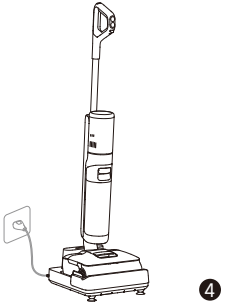
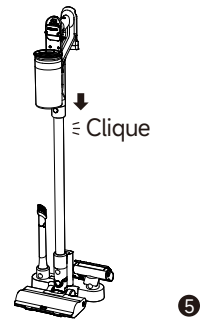
 <p>Clique</p> <p>1</p>	 <p>2</p>	 <p>3</p>
<p>1. Introduza a extremidade do cabo verticalmente no orifício situado na parte superior do aparelho até ouvir um estalido. Para desmontar, insira uma ferramenta adequada no orifício, como indicado, para pressionar o trinco e puxe a pega para cima com firmeza.</p>	<p>2. Insira a barra de arrumação verticalmente na base de arrumação para montar o suporte de arrumação de acessórios. Para desmontar, prima o trinco na parte inferior e puxe a barra de arrumação para fora.</p>	<p>3. Coloque a base de carregamento contra uma parede num terreno plano e ligue-a a uma fonte de alimentação. Fixe o suporte de armazenamento de acessórios em qualquer uma das ranhuras de ambos os lados na parte inferior da base de carregamento.</p>
 <p>4</p>	 <p>Clique</p> <p>5</p>	
<p>4. Coloque o aparelho sobre a base de carregamento. Quando o ecrã atingir 100%, o carregamento está concluído.</p>	<p>5. Insira a haste de extensão na escova multisuperfícies. Introduza o punho do motor na haste de extensão. Guarde os acessórios de aspiração no suporte de arrumação de acessórios, conforme ilustrado.</p>	

Nota:

- O aparelho entrará no modo de repouso se ficar inativo durante 10 minutos após um carregamento completo.
- Para prolongar a vida útil da bateria, esta arrefecerá antes de ser recarregada após uma utilização prolongada.
- Não deixe o motor ou o conjunto de baterias no suporte de armazenamento de acessórios durante um longo período de tempo para evitar quedas e danos.



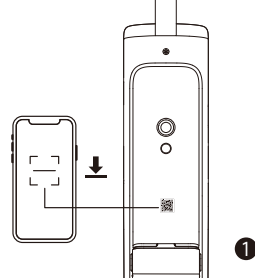
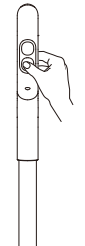
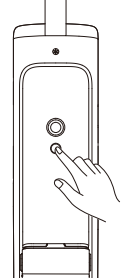
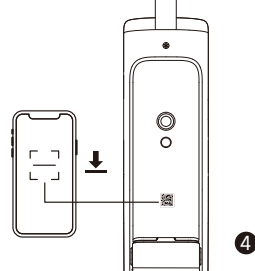
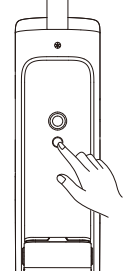
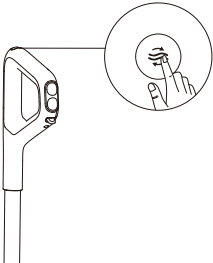



Ligar à a aplicação Dreamehome

 <p>1</p>	 <p>2</p>	 <p>3</p>
<p>1. Digitalize o código QR no aparelho, ou procure por "Dreamehome" na loja de aplicações, para descarregar e instalar a aplicação.</p>	<p>2. Prima brevemente o interruptor de alimentação para ligar.</p>	<p>3. Prima e mantenha premido o comando de voz/botão de Wi-Fi situado na parte de trás do aparelho para estabelecer a ligação Wi-Fi. o indicador Wi-Fi aparece intermitentemente em branco e a mensagem de voz diz: "A aguardar a configuração da rede".</p>
 <p>4</p>		
<p>4. Abra a aplicação Dreamehome e digitalize novamente o mesmo código QR no aparelho para adicionar o dispositivo. Siga as instruções para terminar a ligação por Wi-Fi.</p>	<p>* Prima e mantenha premido o comando de voz/botão de Wi-Fi e o botão de autolimpeza durante 3 segundos para repor as definições de fábrica.</p>	

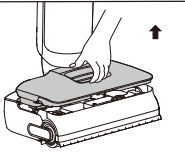
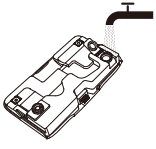
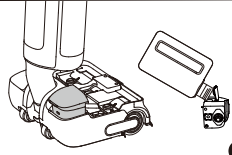
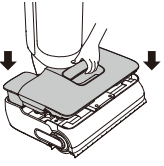
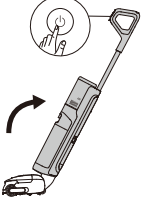
Nota:

- Apenas é suportado Wi-Fi de 2,4 GHz.
- Devido a atualizações no software da aplicação, as atuais operações podem ser diferentes das instruções contidas neste manual. Siga as instruções com base na versão atual da aplicação.
- O aparelho sai da ligação de rede se não houver nenhuma operação durante 10 minutos ou se a ligação de rede falhar. Para repor o Wi-Fi, repita os passos acima e conclua a ligação de acordo com as indicações da aplicação.
- Depois de concluída a configuração do Wi-Fi, prima sem soltar o botão de comando de voz/Wi-Fi para desativar a ligação de rede. Prima sem soltar novamente para voltar a ligar-se ao Wi-Fi.

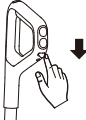

Modo de utilização

 <p>1</p>	 <p>2</p>	 <p>3</p>
<p>1. Puxe a pega do depósito de água limpa para retirar o depósito.</p>	<p>2. Abra a cobertura do depósito e encha-o com água limpa.</p>	<p>3. Abra a tampa lateral da caixa da solução de limpeza, encha a caixa com solução de limpeza e feche bem a tampa. Volte a encher quando o flutuador atingir o fundo.</p>
 <p>4</p>	 <p>5</p>	 <p>6</p>
<p>4. Volte a instalar a caixa da solução de limpeza e o depósito de água limpa até ouvir um estalido.</p>	<p>5. Prima brevemente o botão  para ligar/desligar. Pise suavemente a escova de chão e incline o aparelho para trás para iniciar a limpeza.</p>	<p>6. O aparelho pode ficar plano num ângulo de 180 graus, permitindo-lhe limpar debaixo de móveis de baixo perfil.</p>
 <p>7</p>	 <p>8</p>	
<p>7. Prima brevemente o botão  para alternar entre modos, conforme necessário.</p>	<p>8. Prima brevemente o interruptor de distribuição automática para ativar ou desativar a função de proporção da solução de limpeza (ativada por predefinição). O aparelho ajustará automaticamente o rácio da solução de limpeza com base nas definições da aplicação e nos níveis de sujidade detetados.</p>	

Nota:

- Não aspire líquidos com espuma.
- Certifique-se de que a escova para pavimentos permanece firmemente encostada ao pavimento durante a utilização.
- O aparelho fica suspenso na posição vertical durante o funcionamento.
- O aparelho é adequado para a limpeza de pavimentos, mármore, azulejos e outras superfícies duras.
- Não levante nem desloque o aparelho durante o seu funcionamento para evitar que a água seja flua e possa reentrar no motor.

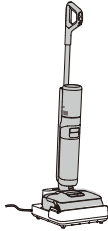
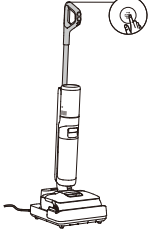
Autolimpeza com água quente e modo de secagem

 <p>1</p>	 <p>2</p>	 <p>3</p>
<p>1. Volte a colocar o aparelho na base e certifique-se de que o reservatório de água limpa tem água suficiente para a autolimpeza.</p>	<p>2. Na primeira colocação em funcionamento, prima brevemente o botão de autolimpeza para ativar a autolimpeza imersiva com água quente predefinida. Para modos de autolimpeza adicionais ou para alterar os modos de secagem, aceda às definições da aplicação Dreamehome.</p>	<p>3. Depois de terminada a autolimpeza, o aparelho entra automaticamente no modo de secagem. Esvazie imediatamente o depósito de água usada.</p>

	<p>Prima brevemente após a configuração na aplicação. Alterne entre os modos de autolimpeza imersiva padrão e de limpeza profunda com água quente através de comandos por voz.</p> <p>Prima sem soltar durante 3 segundos para entrar no modo de secagem independente.</p> <p>No modo de secagem, prima brevemente para sair do modo de secagem.</p>
---	--

Nota:

- A autolimpeza só pode ser ativada quando o aparelho estiver a carregar e o nível da bateria for superior a 20%.
- Não toque na escova rotativa, na água quente ou no módulo de aquecimento da base de carregamento durante a autolimpeza com água quente.

Utilizar o aspirador

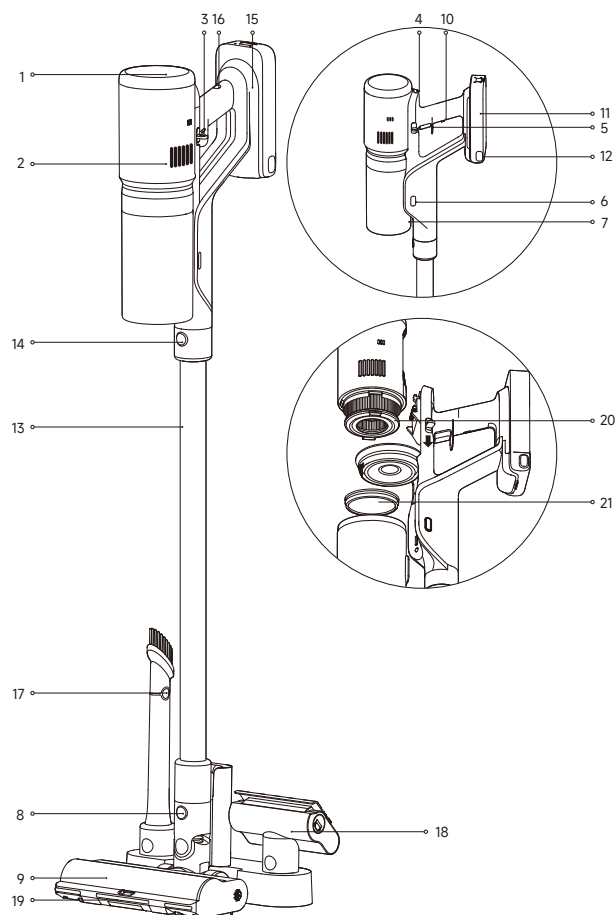

- | | | |
|--|---|------------------------------------|
| 1 Visor | 7 Copo para o pó | 15 Pega do motor |
| 2 Motor | 8 Botão de libertação da escova | 16 Porta de carregamento |
| 3 Botão de libertação do motor | 9 Escova multissuperfícies | 17 Ferramenta combinada flexível |
| 4 Botão de modo | 10 Contacto antiestático | 18 Miniescova motorizada |
| 5 Botão de alimentação
• Prima brevemente para ligar/desligar | 11 Bateria | 19 Interruptor de grandes detritos |
| 6 Botão de libertação do copo para o pó | 12 Botão de libertação da bateria | 20 Filtro de vácuo |
| | 13 Haste de extensão | 21 Pré-filtro |
| | 14 Botão de libertação da haste de extensão | |

Utilizar o aspirador

1. Prima o botão de libertação do motor para o retirar. Instale o motor no punho do motor.	2. Prima sem soltar os botões de libertação em ambos os lados da bateria para a retirar. Insira a bateria na pega do motor com os botões de libertação virados para baixo.	3. Prima brevemente o botão de alimentação para iniciar a limpeza. Prima brevemente o botão de modo para alternar entre os modos Standard e Turbo, conforme necessário.
Instale os acessórios de aspiração, se necessário.		
Ferramenta combinada flexível: Adequado para limpar espaços estreitos à volta de portas, janelas, cortinas, cantos e escadas, e debaixo dos bancos dos automóveis, bem como o pó em sofás, mesas e teclados.	Puxe o bocal da escova para fora para estender a ferramenta combinada flexível. Pressione e empurre o trinco para dentro para o recolher.	Miniescova motorizada: Adequado para limpar pó, pelos e ácaros de colchões, sofás de malha e cobertores. Não é recomendado para superfícies delicadas suscetíveis de se prenderem ou riscarem (por exemplo, seda).
Escova multissuperfícies: Adequado para limpar alcatifas com pouco pelo, bem como azulejos e pavimentos duros.	Quando limpar detritos grandes, mude o interruptor de detritos grandes para ☐. Quando limpar o pó, desligue em ☐ para aumentar o poder de sucção.	

Nota: A miniescova motorizada não é recomendada para utilização com a haste de extensão

Cuidados e manutenção

Sugestões:

- Desligue o aparelho antes da manutenção. Não toque no interruptor de alimentação.
- Substitua as peças, se necessário. As peças devem ser substituídas pelas que se encontram disponíveis no fabricante ou no seu agente de assistência.
- Se o aparelho não for utilizado durante um longo período de tempo, carregue-o completamente, desligue a ficha de alimentação e guarde-o num ambiente fresco e com pouca humidade, longe da luz solar direta. Para evitar a descarga excessiva da bateria, carregue o aparelho pelo menos uma vez a cada 3 meses.

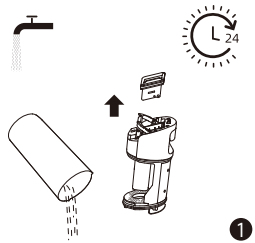
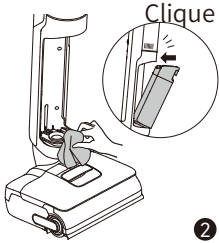
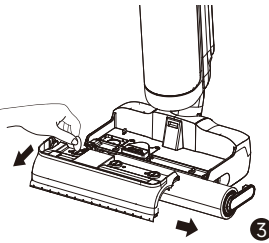
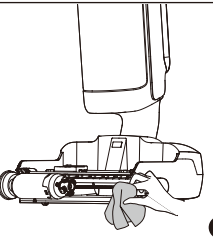
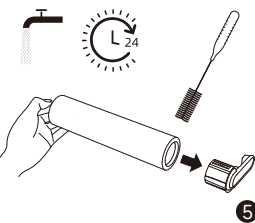
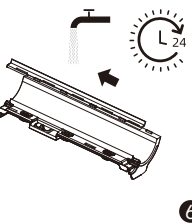
 <p>1</p>	 <p>2</p>	 <p>3</p>
<p>1. Deite fora a água suja. Retire o filtro e bata-lhe suavemente para sacudir o pó solto. Enxague o filtro, a tampa do reservatório e o reservatório com água limpa. Deixe-os secar completamente antes de os voltar a instalar.</p>	<p>2. Limpe suavemente o tubo e o sensor de sujidade com um pano húmido antes de utilizar. Insira o reservatório de água usado na parte inferior do corpo principal e incline-o na direção do corpo principal.</p>	<p>3. Depois de retirar o depósito de água limpa, utilize uma moeda para rodar os botões de bloqueio da tampa da escova rotativa e retire a tampa. Puxe para cima a pega da escova rotativa para retirar a mesma.</p>
 <p>4</p>	 <p>5</p>	 <p>6</p>
<p>4. Limpe a entrada de sucção com um pano seco ou um lenço de papel húmido. Não enxague a escova para pavimentos com água.</p>	<p>5. Utilize a escova de limpeza fornecida para remover pelos ou detritos emaranhados na escova rotativa. Enxague a escova rotativa com água limpa e deixe-a secar completamente antes de a voltar a instalar.</p>	<p>6. Vire a tampa da escova rotativa, puxe o braço robótico de elevação para fora e empurre o raspador para a esquerda para o retirar. Lave o raspador com água limpa. Depois de secar completamente, alinhe-o com a ranhura e empurre-o para a direita para o reinstalar.</p>

Cuidados e manutenção

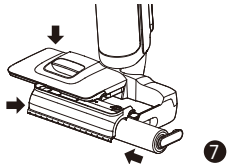
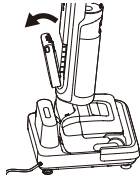
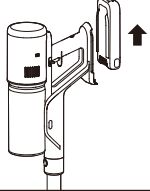
 <p>7</p>		 <p>8</p>
<p>7. Volte a colocar a escova rotativa no sítio. Alinhe a cobertura da escova rotativa com a escova de chão e rode os botões de bloqueio para a fixar. Alinhe o depósito de água limpa com a tampa da escova rotativa e pressione-a até ouvir um estalido.</p>	<p>8. Este produto utiliza uma bateria de lítio amovível, que é uma peça consumível. Se a duração da bateria diminuir significativamente, mesmo após um carregamento correto, substitua-a conforme necessário. Para tal, prima e mantenha premidos os botões de libertação em ambos os lados da bateria e faça-a deslizar para fora e, em seguida, insira uma nova bateria.</p>	

Nota:

- recomenda-se a substituição do filtro a cada 3 a 6 meses.
- Limpe conforme for necessário. Recomenda-se a substituição da escova rotativa a cada 3 a 6 meses.
- não lave o tubo ou o sensor de sujidade.

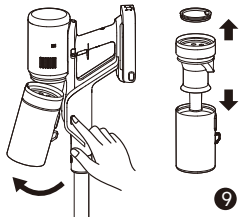
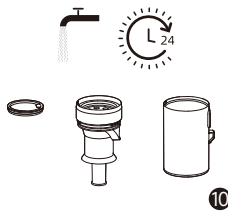
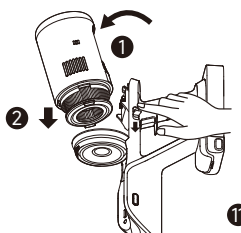
 <p>9</p>	 <p>10</p>	 <p>11</p>
<p>9. Prima o botão de libertação do copo de pó para o retirar. Puxe o pré-filtro para cima, rode o sistema ciclónico no sentido dos ponteiros do relógio e levante-o. Esvazie o pó.</p>	<p>10. Enxague o pré-filtro, o sistema de ciclones e o copo de pó com água limpa. Deixe-os secar durante pelo menos 24 horas para garantir uma secagem completa antes de os voltar a instalar.</p>	<p>11. Prima o botão de libertação do motor para baixo para retirar o motor. Puxe o filtro de vácuo para fora do motor na direção indicada.</p>

Cuidados e manutenção

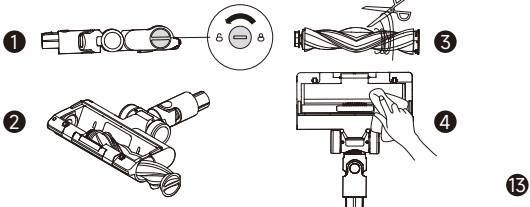
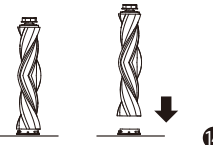
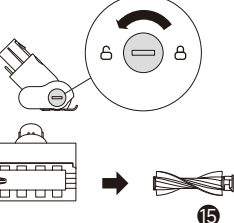
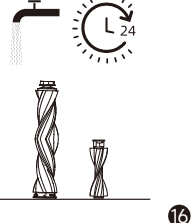
 <p>12</p>	 <p>13</p>	
<p>12. Bata suavemente no filtro do aspirador para remover o pó e os detritos das aberturas. Enxague o filtro do aspirador com água limpa, rodando-o 360° durante a limpeza. Deixe secar completamente durante pelo menos 24 horas.</p>	<p>13. Rode o trinco no sentido contrário ao dos ponteiros do relógio até à posição de paragem para retirar a escova rotativa da ranhura. Limpe o pó da ranhura e da tampa transparente com um pano seco ou um lenço de papel. Utilize uma tesoura para cortar os pelos e as fibras emaranhados na escova rotativa.</p>	
 <p>14</p>	 <p>15</p>	 <p>16</p>
<p>14. Para substituir a escova do rolo, abra a tampa lateral da escova do rolo, substitua por uma nova e volte a colocar a tampa lateral no lugar.</p>	<p>15. Utilize uma moeda, conforme ilustrado, para rodar o trinco no sentido contrário ao dos ponteiros do relógio e retirar a escova rotativa da miniescova motorizada.</p>	<p>16. Enxague e limpe a escova rotativa. Coloque na vertical para secar durante pelo menos 24 horas.</p>

Nota:

- Limpe o copo para o pó sempre que necessário.
- Recomenda-se que limpe o sistema de ar ciclónico e o pré-filtro a cada 3 a 4 meses.
- Recomenda-se que substitua o filtro a cada 3 ou 6 meses.
- Limpe apenas com água; não adicione quaisquer soluções de limpeza.
- Não utilize escovas ou os dedos para limpar o filtro.

Resolução de problemas

Se ocorrer um erro, o aparelho deixará de funcionar. Consulte a tabela seguinte para a resolução de problemas. Se o problema persistir, contacte o serviço de apoio ao cliente.

erro	Possível causa	Solução
O aparelho não funciona	O aparelho está sem bateria ou o nível da bateria está baixo	Carregue totalmente a bateria antes de utilizar
	O aparelho está na posição vertical	Recline o aparelho para trás
	Ativado o modo de proteção contra sobreaquecimento com bloqueio	Elimine o entupimento e aguarde até que a temperatura volte ao normal
	O depósito de água usada está cheio	Esvazie o depósito de água usada
O carregamento do aparelho é lento	A temperatura da bateria é demasiado baixa ou demasiado alta	Aguarde até que a temperatura da bateria volte ao normal
O poder de sucção do aparelho é fraco	O filtro está entupido	Limpar o filtro
	A entrada ou o tubo de aspiração está bloqueado por um objeto estranho	Limpe o tubo e a entrada de aspiração
O motor está a fazer um ruído estranho	Há demasiada água suja no depósito de água usada	Esvazie o depósito de água usada
	A entrada de aspiração está bloqueada	Elimine qualquer obstrução na entrada de aspiração
O ecrã de visualização não se acende durante o carregamento	O cabo da base de carregamento não está ligado à tomada elétrica	Certifique-se de que o cabo da base de carregamento está ligado à tomada
	O aparelho não está corretamente colocado na base de carregamento	Certifique-se de que o aparelho está corretamente colocado na base de carregamento

Resolução de problemas

Não sai água do aparelho	O depósito de água limpa não está corretamente instalado no seu lugar, ou a água nele contida é insuficiente	Volte a instalar ou encha o depósito de água limpa
	São necessários 30 segundos para humedecer a escova rotativa	Ligue o aparelho e verifique novamente após 30 segundos
O respiradouro tem uma fuga de água	Uma colisão ou um puxão brusco provoca a entrada de água no motor	Quando ligado, mova o aparelho suavemente para a frente e para trás
	O filtro não ficou completamente seco depois de ter sido limpo	Seque completamente o filtro antes de o utilizar
A autolimpeza falha	A escova rotativa pode estar bloqueada por detritos de grandes dimensões	Retire a cobertura da escova rotativa para verificar e limpar a mesma
	O aparelho não está corretamente colocado na base de carregamento	Certifique-se de que o aparelho está a ser carregado antes de efetuar a autolimpeza
	A autolimpeza não pode ser ativada se o nível da bateria for inferior a 20%	A função de autolimpeza só pode ser ativada quando o aparelho está a ser carregado e o nível da bateria é superior a 20%
	O depósito de água usada não está instalado no lugar ou está cheio	Volte a instalar ou esvazie o depósito de água usada
	O depósito de água limpa não está instalado no seu lugar, ou a água nele contida é insuficiente	Volte a instalar ou encha o depósito de água limpa
Fraco desempenho de secagem	A saída de ar e a entrada de ar da base de carregamento podem estar bloqueadas.	Verifique e elimine o entupimento da saída e da entrada de ar.
A ligação Wi-Fi falhou	A palavra-passe da rede Wi-Fi está incorreta.	Certifique-se de que a palavra-passe utilizada para se ligar à sua rede Wi-Fi está correta.
	O aparelho não suporta uma ligação Wi-Fi de 5 GHz.	Certifique-se de que o robô está ligado a uma ligação Wi-Fi de 2,4 GHz.
	O sinal de Wi-Fi está fraco.	Certifique-se de que o robô se encontra numa área com boa cobertura de Wi-Fi.
	O aparelho pode não estar preparado para ser configurado.	Por favor, saia e volte a entrar na aplicação e depois tente novamente conforme as instruções.

Para serviços adicionais, contacte-nos através de <https://global.dreametech.com/pages/contact-us>

Site: <https://global.dreametech.com>

Avisos de erro e soluções

Se o aparelho não estiver a funcionar corretamente, o ecrã apresenta uma mensagem de erro. Consulte a tabela de resolução de problemas para encontrar a sua solução.

Código de resolução de problemas	Possível causa	Solução
E1-E7	Erro	Reinicie o aparelho para resolução de problemas. Se o problema persistir, contacte o serviço de apoio ao cliente
F1-F6		
H1-H6		
H7	Sobreaquecimento da bateria	Aguarde até que a temperatura da bateria volte ao normal

Especificações

Aspirar			
Modelo	HHV46B	Tempo de carregamento	aproximadamente 4 horas
Tensão nominal	21,6 V ---	Potência nominal	400 W
Capacidade do depósito de água limpa	780 ml	Capacidade do depósito de água usada	700 ml
Frequência de funcionamento		2400-2483,5 MHz	
Potência máxima de saída		< 20 dBm	
Base de carregamento			
Modelo	HCBAO	Entrada de potência nominal*	670W
Entrada nominal	220-240 V ~ 50-60 Hz	Saída nominal	27,0 V --- 1,6 A
Cabeça de limpeza motorizada			
Modelo	HCRM	Tensão nominal	21,6 V ---
Potência nominal	50W		

Em condições normais de utilização, este equipamento deve ser mantido a uma distância de separação de, pelo menos, 20 cm entre a antena e o corpo do utilizador.

* A potência nominal de entrada refere-se à potência medida durante um ciclo representativo para entrar no modo de secagem.

Consumo de energia em modo de espera: ≤ 0,5W (dentro de 15 minutos após o aspirador ter sido retirado da base de carregamento)

Consumo de energia em modo de espera: ≤ 0,5W (dentro de 15 minutos após o aparelho estar totalmente carregado)

Consumo de energia no modo de espera da rede: ≤ 2W (dentro de 15 minutos após o aparelho estar totalmente carregado)

Descarte e remoção da bateria

A bateria de íões de lítio incorporada contém substâncias que são perigosas para o ambiente. Antes de descartar a bateria, certifique-se de que a bateria é removida por técnicos qualificados e descartada numa instalação de reciclagem apropriada.

- a bateria tem de ser removida do aparelho antes de este ser desmantelado;
- o aparelho deve ser desligado da rede de alimentação ao retirar a bateria;
- a bateria deve ser descartada de forma segura.

Guia de remoção

1. Retire o tampão roscado na parte superior da parte de trás do aparelho e retire o parafuso com uma chave de fendas.
2. Utilize uma ferramenta adequada para retirar o conjunto do ecrã e desligar os cabos.
3. Com uma chave de fendas, retire todos os parafusos de fixação do corpo.
4. Retire os parafusos do conjunto da bateria e, em seguida, retire a tampa da bateria.
5. Desligue os cabos de ligação do conjunto de baterias e retire o conjunto da bateria.

CUIDADO:

- Antes de remover a bateria, desligue a alimentação e descarregue a bateria o mais possível.
- As baterias que já não são necessárias devem ser descartadas numa instalação de reciclagem apropriada.
- Não exponha a ambientes com altas temperaturas para evitar riscos de explosão.
- Em condições de uso abusivo, pode ser ejetado líquido da bateria. Se ocorrer contacto, enxague com água e procure ajuda médica.

Garantia

1. A Dreame é responsável perante o consumidor por qualquer falta de conformidade no material ou na mão-de-obra não detetável no momento da compra.
2. Período de garantia: para mais informações, consulte o Serviço de Assistência ao cliente. Se o território onde o consumidor está localizado tiver uma regulamentação diferente, prevalece a regulamentação local.
3. A garantia não será aplicável nos seguintes casos:
 - a) Problemas devidos a descuido, uso ou instalação que não cumpra as instruções fornecidas pela Dreame.
 - b) Alteração e/ou modificação do produto por entidades ou indivíduos não expressamente autorizados pela Dreame.
 - c) Danos devidos a causas acidentais e/ou negligência da parte do consumidor, com especial referência a partes externas.
 - d) Peças sujeitas a desgaste que não apresentem defeitos de fabrico.
 - e) Se não houver nenhum documento de compra válido (recibo, fatura ou outro) a ser fornecido para certificar a data em que o produto foi adquirido.
 - f) O modelo e/ou os números do produto no certificado de compra não são consistentes com o modelo e/ou os números apresentados no produto.
4. Para mais informações sobre garantia, consulte por favor o site oficial da Dreame: <https://global.dreametech.com>