

Informacje dot. bezpieczeństwa

- Ten produkt zawiera baterie, które mogą być wymieniane wyłącznie przez wykwalifikowanych techników lub serwis posprzedażowy.

ZACHOWAJ TĘ INSTRUKCJĘ WAŻNE ZABEZPIECZENIA

- Serwis naprawczy powinien być wykonywany wyłącznie przez wykwalifikowaną osobę używającą tylko identycznych części zamiennych. Zapewni to utrzymanie bezpieczeństwa produktu.
- Nie należy modyfikować ani podejmować prób naprawy urządzenia, z wyjątkiem przypadków wskazanych w instrukcjach Pielęgnacji i Konserwacji
- Nie używaj urządzenia w bardzo gorącym lub zimnym środowisku (poniżej 5° C/41° F lub powyżej 40° C/104° F). Urządzenie należy ładować w temperaturze powyżej 5° C/41° F i poniżej 40° C/104° F).
- Jeśli urządzenie zostało upuszczone, uszkodzone, pozostawione na zewnątrz, wrzucone do wody lub nie działa tak, jak powinno, nigdy nie należy go ponownie obsługiwać. Należy niezwłocznie udać się do autoryzowanego centrum serwisowego w celach naprawczych.

 od czana jednostka zasilaj ca

 przeczytaj instrukcj obsługi

 Głowica czyszcząca z napędem silnikowym czyszcząca za pomocą zasysania wody

My, Dreame Trading (Tianjin) Co. Ltd., niniejszym oświadczamy, że sprzęt ten jest zgodny z obowiązującymi dyrektywami i normami europejskimi oraz ich poprawkami. Pełny tekst deklaracji zgodności UE jest dostępny pod następującym adresem internetowym: <https://global.dreame.tech.com>

Szczegółową elektroniczną instrukcję obsługi można znaleźć na stronie <https://global.dreame.tech.com/pages/user-manuals-and-faqs>

Opis produktu

Lista opakowania

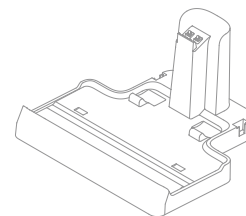

Podstawa ładująca

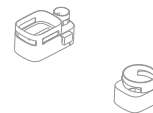

Pojemnik do przechowywania



Zespół pojemnika na kurz



Zasilacz

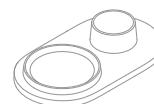

Uchwyt do przechowywania



Dysza szczelinowa 2w1



Zapassowa szczotka rolkowa



Wymienny filtr

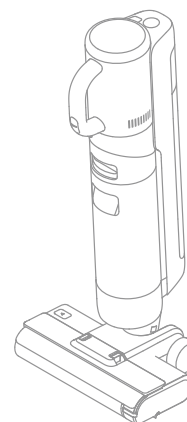

Korpus główny



Uchwyt



Szczotka czyszcząca

Opis produktu

Odkurzacz do czyszczenia na mokro i sucho

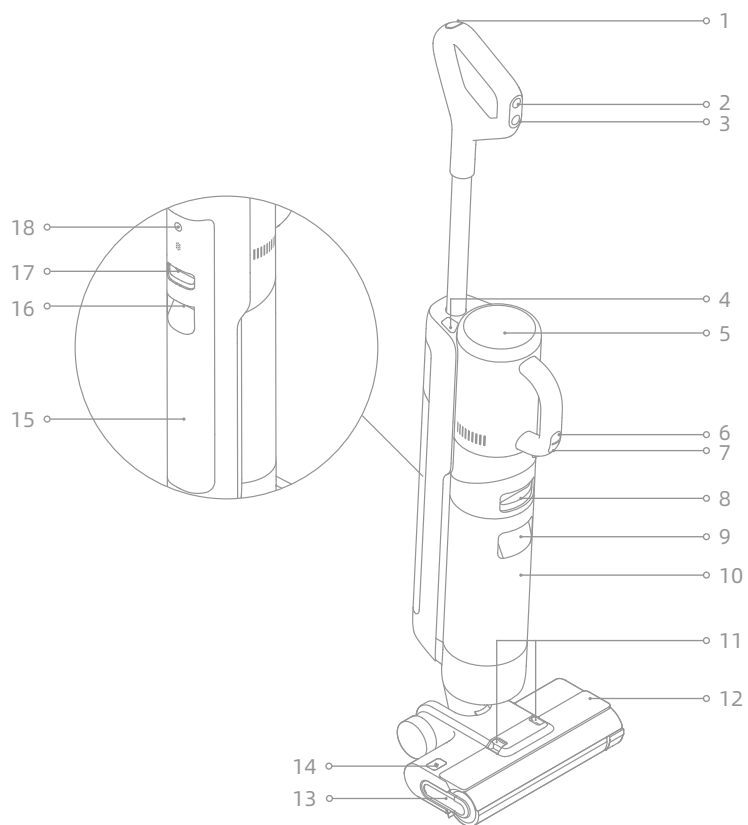

- | | | |
|---|--|--|
| 1 Przycisk funkcji samoczyszczenia | 8 Przycisk zwalniający zbiornik na brudną wodę | 15 Zbiornik na czystą wodę |
| 2 Przetłącznik trybu pracy | 9 Uchwyt zbiornika na brudną wodę | 16 Uchwyt zbiornika na czystą wodę |
| 3 Przycisk zasilania | 10 Zbiornik na brudną wodę | 17 Przycisk zwalniania zbiornika na czystą wodę |
| 4 Przycisk zwalniający odkurzacz ręczny | 11 Przyciski zwalniające pokrywę szczotki rolkowej | 18 Przycisk komunikatu głosowego <ul style="list-style-type: none"> • Należy nacisnąć krótko, aby aktywować komunikaty głosowe lub regulować głośność • Naciśnij i przytrzymaj przez 3 sekundy, aby uzyskać dostęp do ustawień języka. Naciśnij, aby przetęczać między językami. Naciśnij i przytrzymaj, aby potwierdzić wybór |
| 5 Ekran wyświetlacza | 12 Pokrywa szczotki rolkowej | |
| 6 Przetłącznik trybu pracy odkurzacza ręcznego | 13 Uchwyt szczotki rolkowej | |
| 7 Przycisk zasilania odkurzacza ręcznego | 14 Przycisk zwalniający szczotki rolkowej | |

Opis produktu

Podstawa ładująca

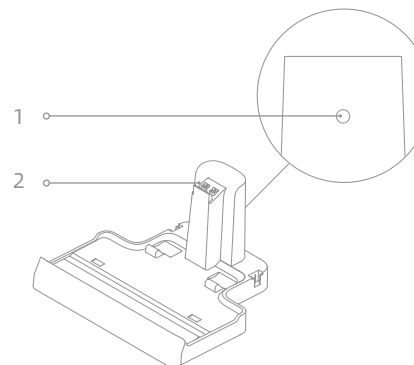

- 1 Port ładowania
- 2 Styki ładowania

Ekran wyświetlacza

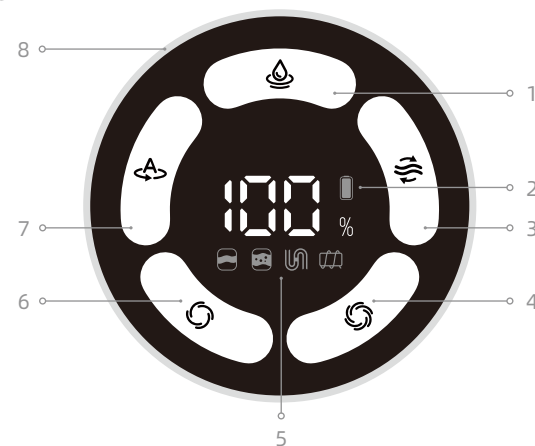

- | | | |
|--|--|---|
| 1 Tryb ssania | 5 Komunikaty o błędach <ul style="list-style-type: none"> Niewystarczająca ilość wody w zbiorniku na czystą wodę Zbiornik na brudną wodę jest pełny Zablokowana rura Zakleszczona szczotka rolkowa / Szczotka rolkowa nie jest zamontowana | 6 Tryb standardowy |
| 2 Wskaźnik stanu baterii | | 7 Tryb automatyczny |
| 3 Samooczyszczenie
Naciśnij krótko, aby włączyć tę funkcję (poziom naładowania baterii ≥ 15%) | | 8 Wskaźnik poziomu zabrudzenia
Kolor wskaźnika zmienia się w czasie rzeczywistym w zależności od ilości zabrudzeń. |
| 4 Tryb turbo | | |

Jeśli urządzenie nie działa prawidłowo, na ekranie zostanie wyświetlony komunikat o błędzie. Aby znaleźć rozwiązanie, zapoznaj się z tabelą rozwiązywania problemów.

Montowanie uchwytu

Należy włożyć koniec części uchwytu pionowo do portu w górnej części odkurzacza, w kierunku wskazanych na rysunku. Montaż zostanie zakończony po usłyszeniu odgłosu kliknięcia.

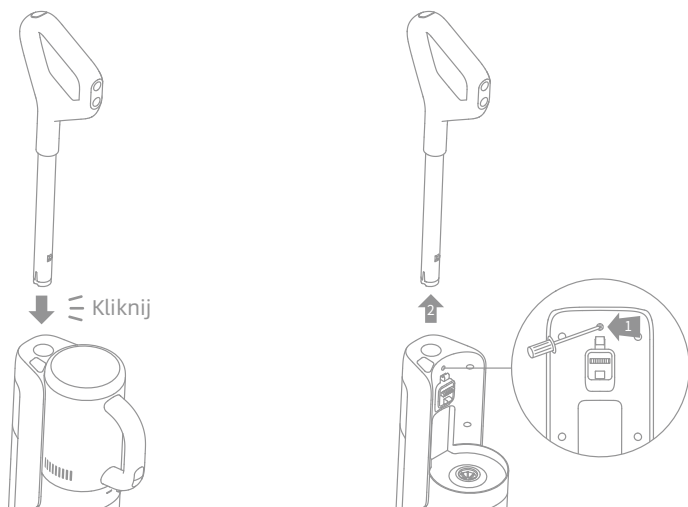

Uwaga: W przypadku demontażu należy użyć twardego przedmiotu, aby wcisnąć styk w dziurze z tyłu odkurzacza, jednocześnie ciągnąc uchwyt ku górze.

Montowanie pojemnika do przechowywania

Zamontuj pojemnik do przechowywania na podstawę ładującą w sposób przedstawiony na rysunku.

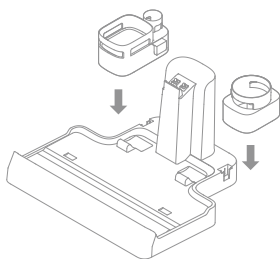

Ładowanie

1. Umieść podstawę ładującą przy ścianie na równym podłożu i podłącz ją do źródła zasilania. Przed pierwszym użyciem całkowicie naładuj urządzenie.
2. Umieść urządzenie na podstawie ładującej, a ⚡ na ekranie zaświeci się, wskazując stan ładowania. Podczas ładowania liczba na ekranie wyświetlacza przedstawia aktualny poziom naładowania baterii w procentach. Gdy liczba ta osiągnie 100, oznacza to, że bateria jest pełni naładowana, a wskaźnik ⚡ zgaśnie.

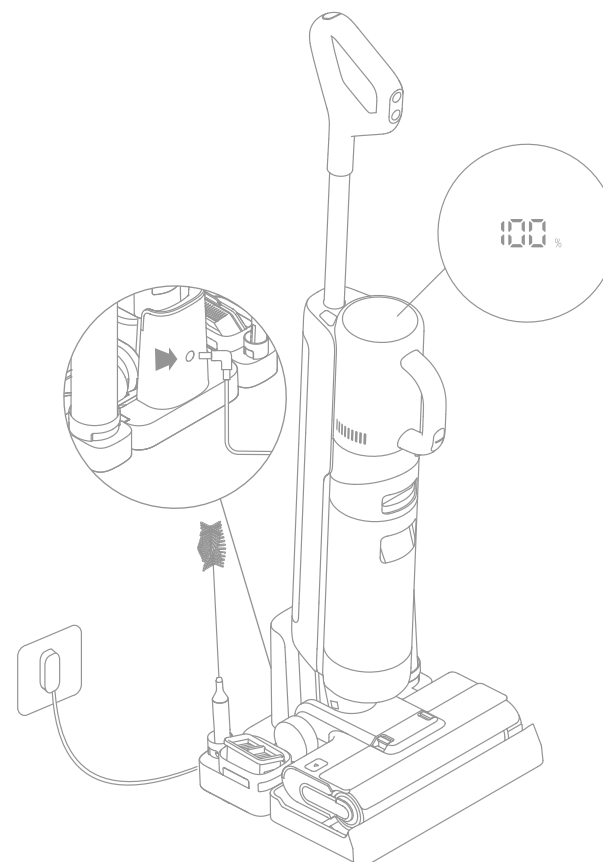

Uwaga:

- Jeśli w ciągu 10 minut nie zostanie wykonana żadna czynność, urządzenie przejdzie w tryb uśpienia.
- Aby przedłużyć żywotność baterii, po dłuższym użytkowaniu urządzenia bateria jest automatycznie schładzana przez około godzinę.

Sposób użytkowania

Tryby pracy

Urządzenie jest domyślnie włączone w trybie automatycznym, w razie potrzeby można przełączyć je w tryb ssania.



Tryb automatyczny

Podczas mycia podłogi urządzenie może dostosować siłę ssania do różnych sytuacji.



Tryb ssania

Po wybraniu trybu ssania urządzenie będzie czyścić za pomocą wody, a szczotka rolkowa nie będzie zwilżana. Ze zbiornika na czystą wodę nie wypływa woda.



Tryb standardowy

Po włączeniu odkurzacza jest ono domyślnie włączone w trybie standardowym.



Tryb turbo

Naciśnij przełącznik trybu pracy odkurzacza ręcznego, aby wybrać tryb Turbo.

Używanie jako mopa

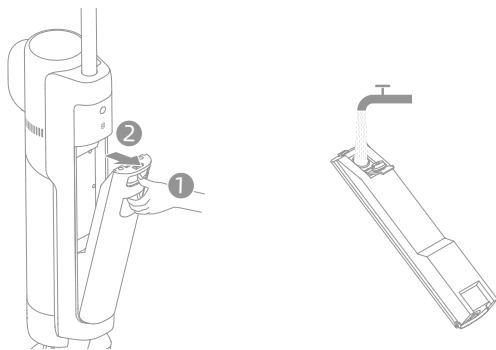

1. Napełnij zbiornik na czystą wodę: Naciśnij przycisk zwalnający zbiornik na czystą wodę, aby wyjąć zbiornik. Otwórz pokrywę zbiornika i napełnij zbiornik czystą wodą. Ponownie zamontuj zbiornik na czystą wodę i upewnij się, że zatrzasknął się we właściwym miejscu.



Uwaga:

- Aby uzyskać lepszą skuteczność czyszczenia, zaleca się dodanie 10 ml detergentu za pomocą nakrętki butelki do pełnego zbiornika na czystą wodę, a następnie delikatne i równomierne potrząśnięcie w celu użycia.
- Nie należy dodawać żadnych płynów innych niż oficjalnie zatwierdzony środek czyszczący.

Sposób użytkowania

2. Rozpocznij czyszczenie: Delikatnie nadepnij na osłonę szczotki i odchyl urządzenie do tyłu. Naciśnij przycisk zasilania , aby rozpocząć pracę, naciśnij przełącznik trybu , aby przełączać między trybem automatycznym a trybem ssania, w zależności od potrzeb.

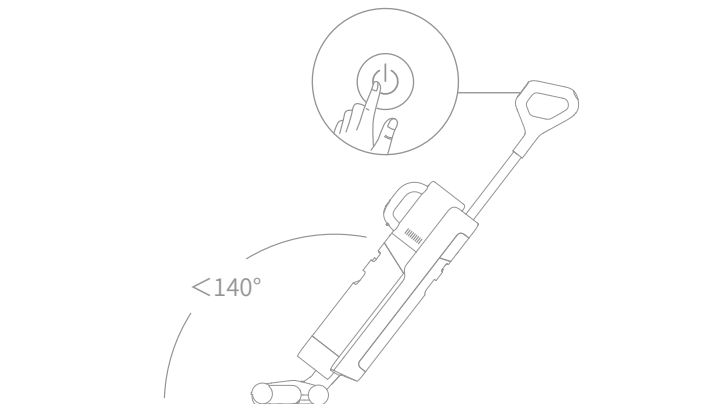

Uwaga:

- Nie należy używać odkurzacza do odkurzania spienionych płynów.
- Jeżeli podczas pracy urządzenie znajduje się w pozycji pionowej, bieżące zadanie zostanie zawieszona.
- Urządzenie jest odpowiednie do czyszczenia podłóg, marmuru, płytek i innych twardych powierzchni.
- Nie odchylaj urządzenia do tyłu o więcej niż 140°, aby zapobiec wyciekowi wody z urządzenia.
- Podczas pracy urządzenia nie należy go podnosić, przenosić, przechylać ani kłaść płasko. Może to spowodować przedostanie się brudnej wody do silnika.

3. Opróżnij zbiornik na brudną wodę: Naciśnij przycisk zwalnający zbiornik na brudną wodę, aby wyjąć zbiornik. Zdejmij pokrywę zbiornika i wylej brudną wodę. Zamknij pokrywę zbiornika i ponownie zamontować zbiornik przed użyciem.

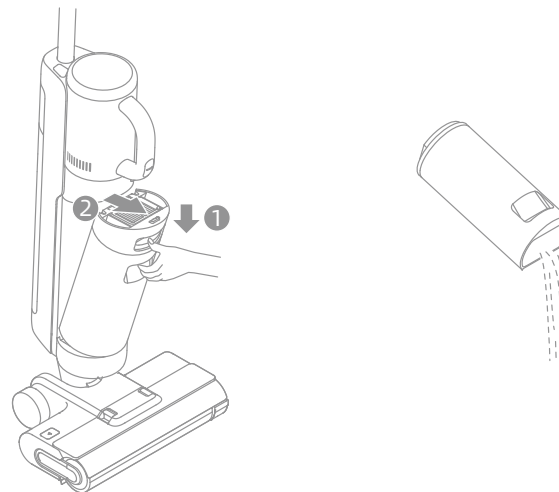



Samoczyszczanie za pomocą jednego przycisku

* Funkcja samooczyszczania może być włączona tylko wtedy, gdy urządzenie jest ładowane, a poziom naładowania baterii wynosi ponad 15%.

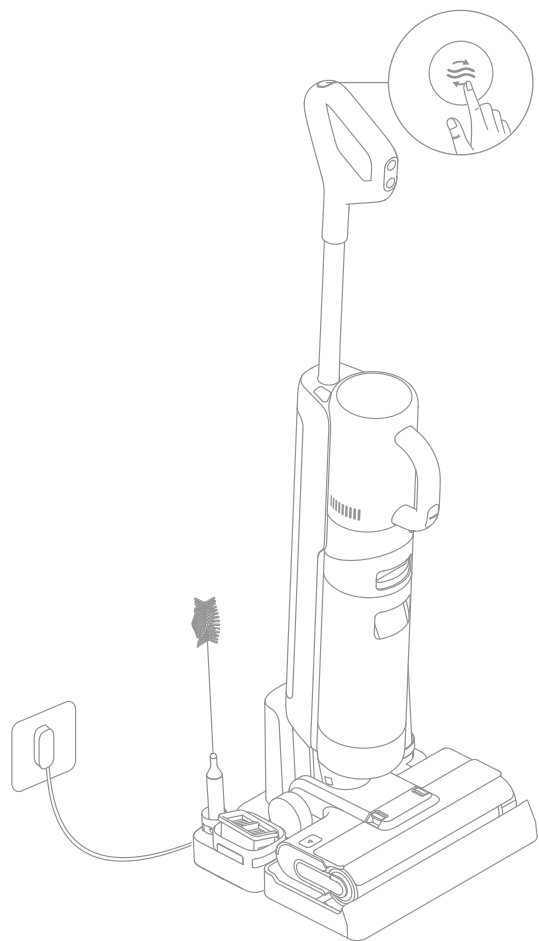
1. Po zakończeniu czyszczenia urządzenia należy umieścić je z powrotem na podstawie i upewnić się, że ilość wody w zbiorniku na czystą wodę jest wystarczająca do przeprowadzenia samooczyszczania.
2. Naciśnij krótko przycisk samooczyszczania  na górnej części uchwyty. Zapali się wskaźnik samooczyszczania i urządzenie rozpocznie samooczyszczanie.
3. Po zakończeniu samooczyszczania należy niezwłocznie wyczyścić zbiornik na brudną wodę. Jeśli na podstawie ładującej pozostaną plamy, należy wyczyścić podstawę.



Używanie jako odkurzacza ręcznego

1. Naciśnij przycisk zwalniający odkurzacza ręcznego, aby je wyjąć.
2. Zamontuj zespół pojemnika na kurz i inne elementy zgodnie z rysunkiem, aż usłyszysz kliknięcie.
3. Krótko naciśnij przycisk zasilania odkurzacza ręcznego , aby rozpocząć pracę. Krótko naciśnij przełącznik trybu pracy odkurzacza ręcznego , aby przełączyć go między trybem standardowym a trybem Turbo, w zależności od potrzeb.

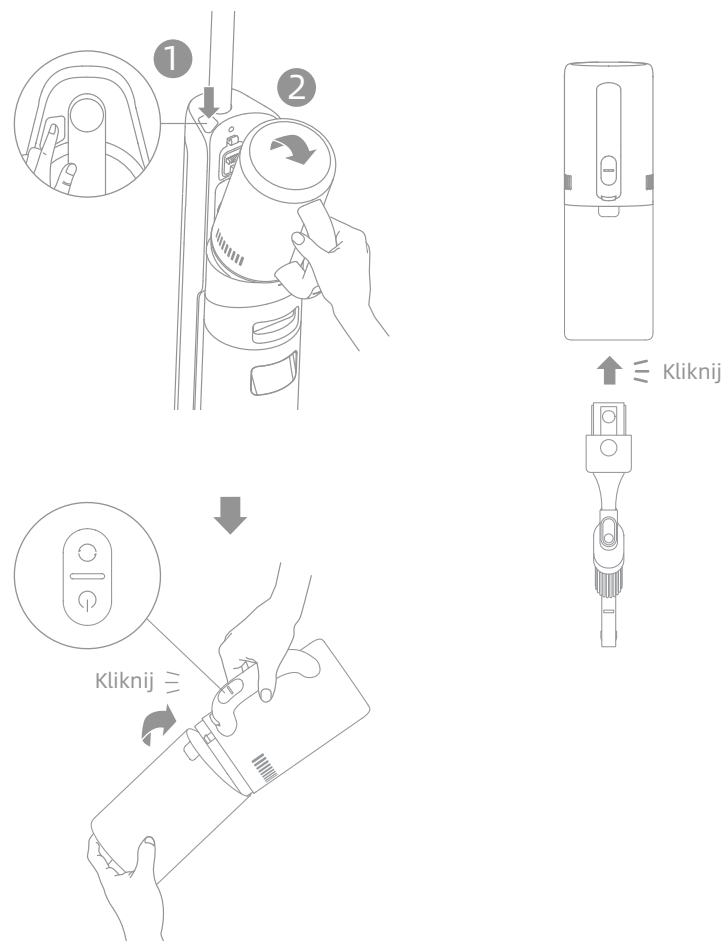

Korzystanie z różnych przystawek

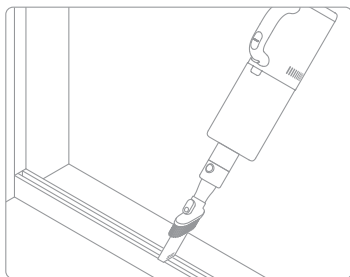

Dysza szczelinowa 2w1:
Do czyszczenia w kątach, schodów, kanap, stołów i innych wąskich miejsc.

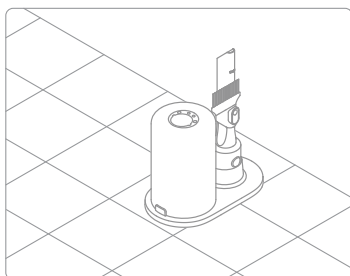

Uchwyt do przechowywania:
Jeśli zespół pojemnika na kurz i dysza szczelinowa 2w1 nie są używane, można je przechowywać w uchwycie do przechowywania, jak pokazano na rysunku.

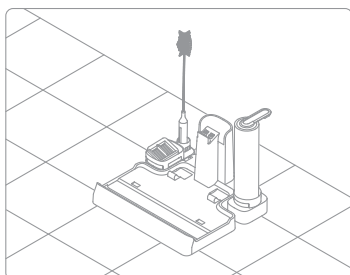

Pojemnik do przechowywania:
Przechowuj ssawkę, filtr i szczotkę rolkową w pojemniku do przechowywania, jak pokazano na rysunku.

Wskazówki:

- Wyłącz urządzenie przed przystąpieniem do czynności pielęgnacyjnych i/lub konserwacyjnych. Nie dotykaj przycisk zasilania.
- Części muszą zostać wymienione, jeśli zajdzie taka konieczność. Należy używać wyłącznie oryginalnych części, aby uniknąć uszkodzenia produktu z powodu nieprzydatności.
- Jeżeli urządzenie nie będzie używane przez dłuższy czas, naładuj je do pełna, odłącz zasilacz i przechowuj urządzenie w chłodnym miejscu o niskiej wilgotności, z dala od bezpośredniego światła słonecznego. Aby uniknąć nadmiernego rozładowania baterii, należy ładować urządzenie co najmniej raz na 3 miesiące.

Czyszczenie zbiornika na brudną wodę i filtr

* Zalecane jest czyszczenie zbiornika na brudną wodę po każdym użyciu.

* Zaleca się wymianę filtra co 3 - 6 miesięcy.

1. Naciśnij przycisk zwalniający zbiornik na brudną wodę i wyjmij zbiornik na brudną wodę.

2. Wyjmij filtr z pokrywy zbiornika na brudną wodę. Zdejmij pokrywę zbiornika i wylej ścieki.

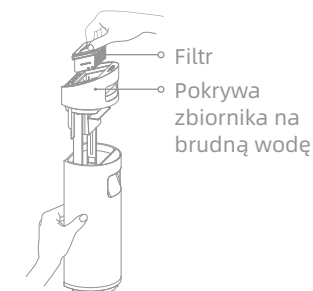
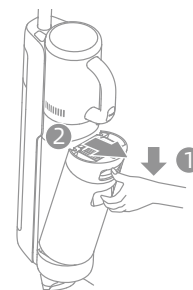

3. Wypłukaj zbiornik na brudną wodę i pokrywę zbiornika czystą wodą. Wyczyść wewnętrzną ściankę zbiornika za pomocą dołączonej szczotki czyszczącej.

4. Zamknij pokrywę zbiornika na brudną wodę, ponownie zamontuj zbiornik na brudną wodę i upewnij się, że zbiornik zatrzasnął się na swoim miejscu.

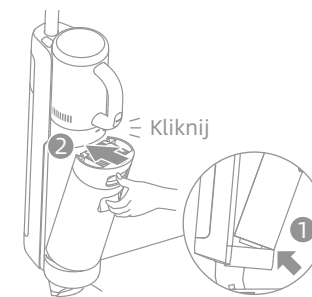
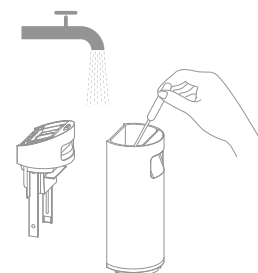

Uwaga: Jeśli filtr jest zabrudzony i wymaga umycia, należy go optukać wodą. Przed ponownym użyciem musi być całkowicie suchy.

Pielęgnacja i konserwacja

Czyszczenie rury i czujnika zanieczyszczeń

Przed użyciem wyjmij zbiornik na brudną wodę, przetrzyj rurę i czujnik zanieczyszczeń wilgotną szmatką.



Czyszczenie zespołu pojemnika na kurz

* Zaleca się czyszczenie pojemnika na kurz po każdym użyciu lub po osiągnięciu przez ilość kurzu w pojemniku poziomu MAX.

* Zaleca się wymianę filtra co 3 - 6 miesięcy.

1. Naciśnij przycisk zwalniający pojemnik na kurz i wyjmij go.

2. Wyjmij filtr i zespół cyklonów z pojemnika na kurz, a następnie opróżnij pojemnik.

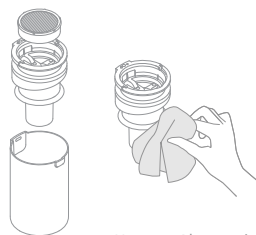
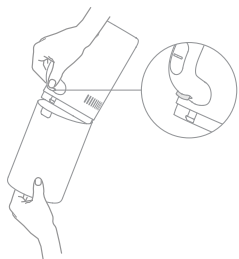

Uwaga: Aby zmniejszyć ryzyko porażenia prądem lub innych obrażeń, nie należy optukiwać zespołu cyklonu pod wodą.

3. Delikatnie postukaj w filtr lub wyczyść go za pomocą szczotki czyszczącej. Przepłucz filtr i pojemnik na kurz pod wodą.

4. Przed użyciem konieczne jest całkowite wysuszenie filtra i pojemnika na kurz.

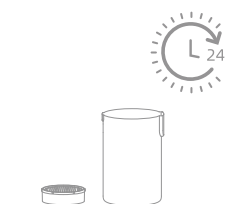

Pielęgnacja i konserwacja

Czyszczenie zespołu szczotek

* Czyść w razie potrzeby. Zaleca się naprzemiennie używanie dwóch dostępnych szczotek rolkowych.

* Zaleca się wymianę szczotki rolkowej co 3 - 6 miesięcy.

1. Najpierw naciśnij przyciski zwalniające pokrywę szczotki rolkowej do wewnątrz po obu stronach, aby zdjąć pokrywę. Następnie naciśnij przycisk zwalniający szczotkę rolkową, a uchwyt odskoczy. Pociągnij za uchwyt, aby wyjąć szczotkę rolkową.

2. Usuń włosy i zanieczyszczenia zaplątane w szczotkę rolkową za pomocą dołączonej szczotki czyszczącej. Optucz szczotkę czystą wodą i całkowicie ją wysusz.

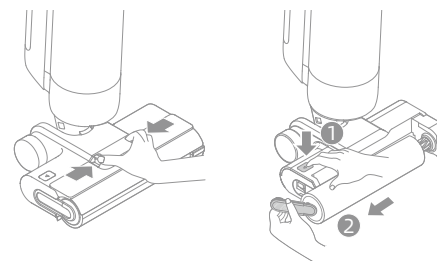

3. Wytrzyj wlot ssący suchą szmatką lub wilgotną chusteczką. Nie optukiwać zespołu szczotki wodą.

4. Po wyczyszczeniu szczotki rolkowej należy ponownie zamontować szczotkę rolkową i jej ostonę. Usłyszysz kliknięcie oznaczające, że zostały one zamontowane na swoim miejscu.

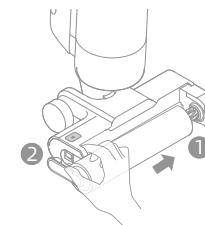
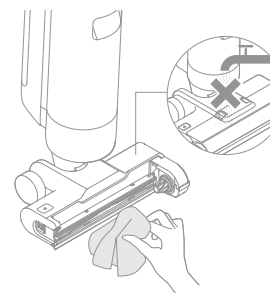

FAQ - najczęściej zadawane pytania

Jeśli wystąpi błąd, urządzenie przestanie działać. W celu rozwiązania problemu zapoznaj się z poniższą tabelą. Jeśli problem nadal występuje, skontaktuj się z działem obsługi klienta.

Błąd	Możliwe przyczyny	Rozwiązanie
Urządzenie nie działa.	W urządzeniu wyczerpała się bateria lub poziom baterii jest niski.	Przed użyciem w pełni naładuj baterię.
	Urządzenie jest ustawione w pozycji pionowej.	Odchyl urządzenie do tyłu.
	Urządzenie przegrzewa się z powodu zablokowania i włączył się wyłącznik termiczny.	Usuń blokadę i poczekaj, aż temperatura wróci do normalnego poziomu.
	Zbiornik na brudną wodę jest pełny.	Opróżnij zbiornik na brudną wodę.
	Uchwyt, szczotka rolkowa, lub zbiornik na brudną wodę nie są zamontowane na swoim miejscu.	Upewnij się, że uchwyt, szczotka rolkowa, lub zbiornik na brudną wodę są prawidłowo zamontowane.
Urządzenie łąduje się powoli.	Temperatura baterii jest zbyt niska lub zbyt wysoka.	Poczekaj, aż temperatura baterii powróci do normalnego stanu.
Siła ssania urządzenia jest słaba.	Filtr jest zatkany.	Wyczyść zbiornik na brudną wodę i filtr znajdujący się w pojemniku na kurz.
	W rurze i wlocie ssącym znajdują się jakieś ciała obce lub rura i wlot ssący są zatkane.	Wyczyść rurę i wlot ssący.
Silnik wydaje dziwny dźwięk.	W zbiorniku na brudną wodę znajduje się zbyt dużo brudnej wody.	Opróżnij zbiornik na brudną wodę.
	Główny otwór ssący jest zablokowany.	Należy oczyścić wszelkie ciała obce z głównego otworu ssącego.
Wskaźnik poziomu zabrudzenia świeci na czerwono.	Należy wyczyścić czujnik zanieczyszczeń.	Czujnik zanieczyszczeń znajduje się w rurze. Wskazówki dotyczące czyszczenia rury znajdują się w rozdziale poświęconym rozwiązywaniu problemów.
	Stężenie środka czyszczącego jest zbyt wysokie.	Rozcieńczyć środek czyszczący wodą w zalecanym stosunku.
	Dodano płyn inny niż oficjalnie zatwierdzony środek czyszczący i wytwarza się zbyt duża ilość piany.	Używaj tylko oficjalnie zatwierdzonego środka czyszczącego.





FAQ - najczęściej zadawane pytania

Błąd	Możliwe przyczyny	Rozwiązanie
Wskaźnik poziomu baterii nie świeci się podczas ładowania.	Zasilacz nie jest podłączony do gniazdka elektrycznego.	Należy upewnić się, że zasilacz jest prawidłowo podłączony.
	Urządzenie nie zostało prawidłowo umieszczone na podstawie ładującej.	Upewnij się, że urządzenie zostało prawidłowo umieszczone na podstawie ładującej.
Z urządzenia nie wypytywa woda.	Zbiornik na czystą wodę nie został prawidłowo zamontowany lub zbiornik na czystą wodę jest pusty.	Należy zamontować ponownie lub napełnić zbiornik na czystą wodę.
	Nawilżenie szczotki rolkowej trwa 30 sekund.	Włącz urządzenie i sprawdź ponownie po 30 sekundach.
Wyciek wody z górnej części zbiornika na czystą wodę.	Kolizja lub gwałtowne pociągnięcie powoduje, że woda dostaje się do silnika.	Należy poruszyć delikatnie w przód i w tył, kiedy odkurzacz jest włączony.
	Filtr nie jest całkowicie osuszony po jego czyszczeniu.	Należy całkowicie osuszyć filtr przed jego ponownym użyciem.
Samooczyszczanie nie powiodło się.	Szczotka rolkowa może być zablokowana przez duże cząstki.	Otwórz pokrywę szczotki rolkowej, aby sprawdzić i wyczyścić szczotkę rolkową.
	Urządzenie nie łąduje się.	Upewnij się, że urządzenie jest naładowane, zanim włączysz funkcję samooczyszczania.
	Samooczyszczanie nie może zostać rozpoczęte, jeśli poziom baterii jest niższy niż 15%.	Funkcję samooczyszczania można włączyć tylko wtedy, gdy odkurzacz jest naładowany, a poziom baterii jest większy niż 15%.
	Zbiornik na brudną wodę nie został zamontowany na swoim miejscu lub zbiornik na brudną wodę jest pełny.	Zamontuj ponownie lub opróżnij zbiornik na brudną wodę.
	Zbiornik na czystą wodę nie został prawidłowo zamontowany lub zbiornik na czystą wodę jest pusty.	Należy ponownie zamontować lub napełnić zbiornik na czystą wodę.

W celu uzyskania dodatkowego wsparcia, prosimy o kontakt za pośrednictwem aftersales@dreame.tech <https://global.dreametech.com>

Rozwiązywanie problemów

W przypadku, gdy odkurzacz nie działa prawidłowo, na wyświetlaczu pojawi się komunikat o błędzie. Należy odnieść się do tabeli rozwiązywania problemów, aby znaleźć rozwiązanie.

Wskaźnik błędu	Możliwe przyczyny	Rozwiązanie
	Niewystarczająca ilość wody w zbiorniku na czystą wodę	Należy napełnić zbiornik na czystą wodę.
	Zbiornik na brudną wodę jest pełny	Opróżnij zbiornik na brudną wodę.
	Zakleszczona szczotka rolkowa	Wyczyść szczotkę rolkową za pomocą dołączonej szczotki czyszczącej.
	Szczotka rolkowa nie jest zamontowana	Zamontuj szczotkę rolkową.
	Zablokowana rura	Sprawdź, czy filtr nie jest zatkany. Ewentualnie wyczyść rurę i czujnik zanieczyszczeń.

Kod rozwiązywania problemów	Możliwe przyczyny	Rozwiązanie
E1-E7	Błąd	Uruchom ponownie urządzenie w celu rozwiązania problemu. Jeśli problem nadal występuje, skontaktuj się z działem obsługi klienta.
H1-H6		
H7	Awaria baterii	Należy skontaktować się z obsługą klienta.

Dane techniczne

Odkurzacz do czyszczenia na mokro i sucho			
Model	HHV3	Czas ładowania	Okolo 5 godzin
Napięcie znamionowe	21,6 V ===	Napięcie ładowania	26 V ===
Pojemność zbiornika na brudną wodę	700 mL	Pojemność zbiornika na czystą wodę	900 mL
Moc znamionowa	300 W		
Zasilacz			
Model	YLS0251B-E260090	Zużycie Mocy bez obciążenia	0,08 W
Wejście	100-240 V~ 50/60 Hz 0,8 A Max	Średnia Sprawność podczas Pracy	87,28%
Wyjście	26 V === 0,9 A	Wydajność przy Niskim Obciążeniu (10%)	79,74%
Zmotoryzowana głowica czyszcząca			
Model	HCR13A		
Napięcie znamionowe	21,6 V ===	Moc znamionowa	50 W

Utylizacja i wyjmowanie baterii

Wbudowany akumulator litowo-jonowy zawiera substancje niebezpieczne dla środowiska. Przed utylizacją należy upewnić się, że akumulator został wyjęty przez wykwalifikowanych techników i zutylizowany w odpowiednim punkcie recyklingu.

- bateria musi być wyjęta z urządzenia przed jego złomowaniem;
- podczas wyjmowania baterii urządzenie musi być odłączone od zasilania;
- baterię należy zutylizować w bezpieczny sposób.

Instrukcja demontażu

1. Zdejmij ekran wyświetlacza, obracając go za pomocą narzędzia.
2. Odkręć kolejno śruby na pokrywie baterii, a następnie podważ pokrywę za pomocą odpowiednich narzędzi.
3. Odłącz zaciski pomiędzy baterią a płytą główną, aby wyjąć baterię.

UWAGA:

- Przed wyjęciem baterii należy odłączyć zasilanie i maksymalnie wyczerpać baterię.
- Niepotrzebne baterie należy zutylizować w odpowiednim punkcie recyklingu.
- Nie należy wystawiać na działanie wysokiej temperatury, aby uniknąć ryzyka wybuchu.
- Z powodu niewłaściwych warunków z baterii może zostać wydostać się ciecz. Jeśli dojdzie do kontaktu ciała z cieczą, należy opłukać dane miejsce pod wodą i zasięgnąć pomocy medycznej.

Informacje dotyczące ZSEE



Wszystkie produkty oznaczone tym symbolem są uznane za odpady sprzętu elektrycznego i elektronicznego (WEEE zgodnie z Dyrektywą 2012/19/UE) i nie mogą być wyrzucane po zakończeniu okresu użytkowania wraz z innymi odpadami. W celu ochrony zdrowia ludzi oraz środowiska naturalnego należy przekazać zużyty sprzęt do wyznaczonego punktu utylizacji wyznaczonego przez instytucje rządowe lub lokalne. Prawidłowe usunięcie zużytego produktu pomaga w zapobieganiu potencjalnym negatywnym skutkom oddziaływania na środowisko naturalne i zdrowie ludzi. Więcej informacji można uzyskać w urzędzie lokalnym lub od instalatora.

הוראות בטיחות חשובות

שימוש ביתי בלבד

- אנא קראו היטב את מדריך זה לפני השימוש ושמרו אותו לעיון בעתיד.
- בזמן השימוש במכשיר חשמלי, תמיד יש לנקות באמצעי בטיחות בסיסיים, כולל את הבאים:
- קראו את כל ההוראות לפני השימוש (במכשיר זה). אי עמידה בהוראות ואזהרות יכול להגמר בהתחשמלות, שריפה ולא פציעה רצינית.

אזהרה - על מנת להוריד את סיכויי לאש, התחמשלות, או פציעה:

- השתמשו רק כפי שמתואר במדריך זה. השתמשו רק באביזרים נלווים המומלצים על ידי היצרן.
- השתמשו רק בפנים, על גבי משטחים ללא שטיחים כגון וינל, בלטות, פרקט וכו'. הזהרו שלא לעבור על חפצים משוחררים או קצוות שטיחים. תקיעת המברשת עלולה לגרום לתקלת חגורה בטרם עת.
- כדי להבטיח הפעלה בטוחה ולמנוע תאונות, אסור השימוש במוצר זה לילדים בני פחות מ-8 שנים, לאנשים מבוגרים עם מגבלות גופניות, תחושתיות או מנטלית או לחסרי ידע או ניסיון, ללא השגחה של הורה או מבוגר אחראי. אין להתיר לילדים לבצע ניקוי ותחזוקה ללא השגחה.
- אין להשתמש בנוזלים דליקים או מתלקחים לניקוי רצפות.
- אין להשתמש כדי לאסוף נוזלים דליקים או מתלקחים, כגון דלק. אין להשתמש באזורים שבהם נוזלים דליקים או מתלקחים עשויים להיות נוכחים.
- לצורך טעינת הסוללה, יש להשתמש רק במתאם הניתן להסרה המסופק עם מכשיר זה. יש להשתמש רק עם מתאם YLS0251B-E260090.
- מתאם המתאים לסוג אחד של ערכת סוללות עלול ליצור סכנת שריפה בעת שימוש עם ערכת סוללות אחרת.
- אין להשרות את המכשיר בנוזל.
- עטיפות פלסטיות יכולות להיות מסוכנות. על מנת להמנע מסכנת חנק, יש להרחיק מידי ילדים.
- הרחיקו שערות, ביגוד רופף, אצבעות וכל שאר חלקי הגוף מפתחי וחלקי הזיזים של מכשיר זה ואביזריו.
- השתמש רק בחומר ניקוי רצפה שאושר רשמית כמתואר במדריך למשתמש.
- אין להכניס שום חפץ לפתחים. אין להשתמש במכשיר כאשר פתח כלשהו נחסם; יש לשמור ללא אבק, מוך, שיער או פריטים אחרים שעשויים להפחית את זרימת האוויר.
- אין להשתמש בו כשהמסננים אנים במקום.
- אין להשתמש במכשיר עם מתאם פגום. אם המתאם פגום, יש להחליף אותו על-ידי היצרן, סוכן השירות שלו או אנשים מוסמכים על מנת למנוע סיכונים.
- יש להרחיק את כבלי הארקה מהמכשיר בעת השימוש בו, מכיוון שעלולה להתרחש סכנה אם המכשיר עובר על כבל אספקה.
- אין להרים חומרים רעילים (כלור, אקונומיקה, אמוניה, מנקה ניקוז וכו'). אין להרים חפצים קשיחים או חדים כגון זכוכית, מסמרים, ברגים, מטבעות, וכו'.
- אין להתשתמש במכשיר במקום סגור עם אדים של צבע בסיס-שמן, מדלל צבע, חומרים מסויימים למניעת עשי בגדים, אבק ניצת, או חומרים נפיצים אחרים או אדים רעילים. אין להרים כל דבר שעולה באש או מוצאי עשן, כגון סיגריות, גפרורים, או אפר לוחט.

שמרו על הוראות אלו

אמצעי הגנה חשובים

- יש לתת לאיש אחזקה מוסמך לבצע אחזקה של המכשיר ולהשתמש רק בחלקי חילוף זהות לחלוטין. זה יודא שבטיחות המכשיר תשמר.
- אין לשנות או לנסות לתקן את המכשיר למעט כפי שמורה בהוראות הטיפול ואחזקה.
- אין להשתמש בסביבות חמות או קרות באופן קיצוני (מתחת ל - 5°C/41°F או מעל 40°C/104°F).
- נא לטעון את המכשיר בטמפרטורה מעל 5°C/41°F ומתחת ל - 40°C/104°F.
- אם המכשיר נופל, נפגם, הושאר בחוץ, הופל לתוך מים, או אינו עובד כראוי, אין לנסות להפעילו. החזירו אותו למרכז שירות.

- בצע את כל הוראות הטעינה ואל תטען את המכשיר מחוץ לטווח הטמפרטורה שצוין בסוללה מכיוון שזה מגביר את הסיכון לאש.
- אין לקצר את יציאות בסיס הטעינה. אין להשתמש בו עם בסיס מטען פגום. אם המכשיר נופל, נפגם, הושאר בחוץ, הופל לתוך מים, או אינו עובד כראוי, החזירו אותו למרכז שירות.
- הרחיקו את כבל המתאם ממשטחים מחוממים. אין להחזיק בתקע המתאם או במכשיר בידיים רטובות. כדי לנתק, יש לתפוס את תקע המתאם במקום את הכבל.
- אין למשוך או לשאת מתאם באמצעות כבל, אין להשתמש בכבלים כידית, אין לסגור דלת בכבל או למשוך כבל סביב קצוות או פינות חדים.
- כבו כשהמכשיר אינו בשימוש, לפני הנקיין ואחזקה של המכשיר, ולפני חיבור או ניתוק של מברשת שמבצעת תנועה.
- אין להשתמש במכשיר שהוא פגום או מאולטר. סוללות פגומות או מאולטרות יכולות להתנהג בצורה בלתי צפויה ולגרום לשריפה, פיצוץ או סכנת פציעה.
- אין לחשוף את המכשיר לאש או לטמפרטורות גבוהות. חשיפה לאש או לטמפרטורה מופרזת עלולה לגרום לפיצוץ.
- וודאו שהמכשיר מונח על משטח מאוזן. אין להשתמש במכשיר באותה מצב עם המכשיר מגיע עם מברשת גלגלית והידית אינה במצב אנכי לחלוטין. אין לאחסן את המכשיר במקום שהוא עלול להיקפא.
- השתמשו במשנה זהירות כשאתם מנקים מדרגות.
- המנעו מהדלקה לא מכוונת. וודאו שהמתג במצב "כבוי" לפני הרמה או נסיעה של המכשיר. נסעו את המכשיר כאשר האצבע שלכם על המתג או מכשירים ממריצים שיש להם מתג המזמינים תאונות.
- מוצר זה מכיל סוללות שניתן להחליף רק על ידי טכנאים מוסמכים או שירות לאחר המכירה.



יחידת אספקה הניתנת להסרה



קרא את המדריך של האופרטור



ראש ניקוי ממונע לניקוי יניקה

אנו, מסחר Dreame (טיאנג'יון) ושות' בע"מ, מצהירים בזאת כי ציוד זה תואם את ההנחיות הרלוונטיות, הנורמות האירופיות והתיקונים. הטקסט המלא של הצהרת ההתאמה של האיחוד האירופי זמין בכתובת האינטרנט הבאה: <https://global.dreametech.com>

לעיון במדריך מקוון מפורט, בקר בכתובת

<https://global.dreametech.com/pages/user-manuals-and-faqs>

שואב אבק ומכונת כביסה לרצפה רטובה ויבשה

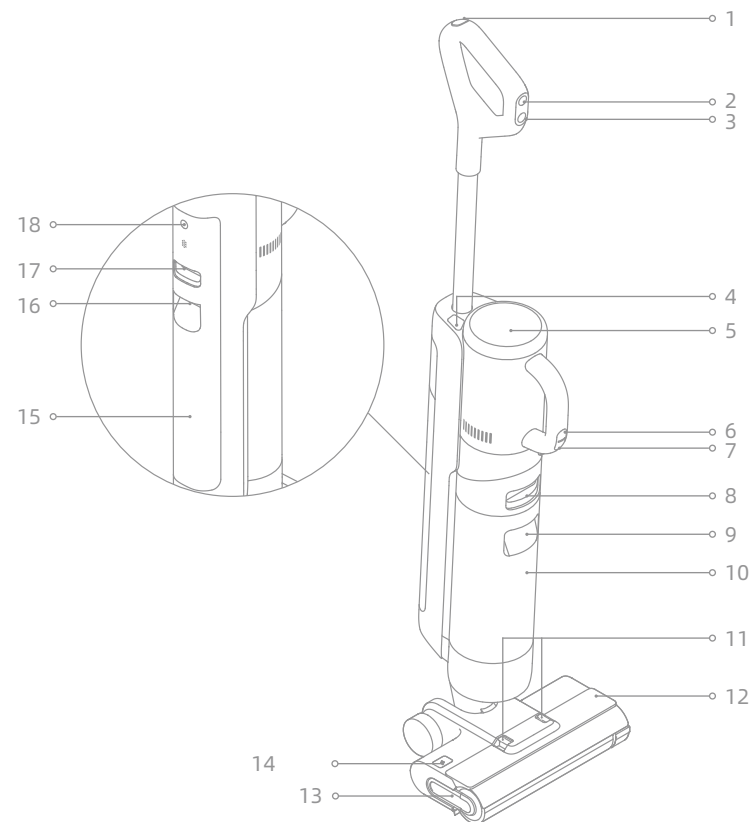

1 כפתור ניקוי-עצמי

2 מתג מצב

3 מתג הפעלה

4 כפתור לשחרור של Handvac

5 תצוגה

6 מתג מצב פינוי-יד

7 מתג הפעלה Handvac

8 כפתור לשחרור מיכל מים משומשים

9 ידית מיכל מים משומשים

10 מיכל מים משומשים

11 כפתורים לשחרור מכסה מברשת גלגלית

12 מכסה מברשת גלגלית

13 ידית מברשת גלגלית

14 כפתורים לשחרור מברשת גלגלית

15 מיכל מים נקיים

16 ידית לשחרור מיכל מים נקיים

17 כפתור לשחרור מיכל מים נקיים

18 כפתור פיקוד קולי
• לחצו והחזיקו למשך 3 שניות על מנת להחליף בין שפות

• לחץ והחזק למשך 3 שניות כדי לגשת להגדרות השפה. לחץ כדי לעבור בין שפות. לחץ והחזק כדי לאשר את הבחירה

הצגת המוצר

רשימת מארז

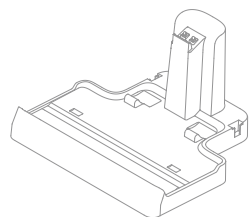

בסיס טעינה

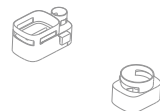

תיבת אחסון

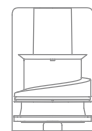

הרכבת גביע אבק



מתאם חשמל

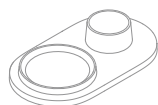

טעינת אחסון



פייה צרה 2 ב-1



מברשת גלגלית רורבית



מסנן חלופי

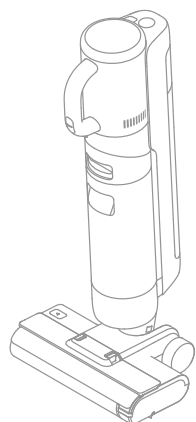

גוף המכשיר



ידית



מברשת ניקוי

התקנת מזהה ייחודי (Handle)

הכניסו את קצה ידית האחיזה באופן אנכי לתוך הפתח שבחלקו העליון של השואב כפי שמצויין, תרגישו אותו מקליק לתוך מקומו.

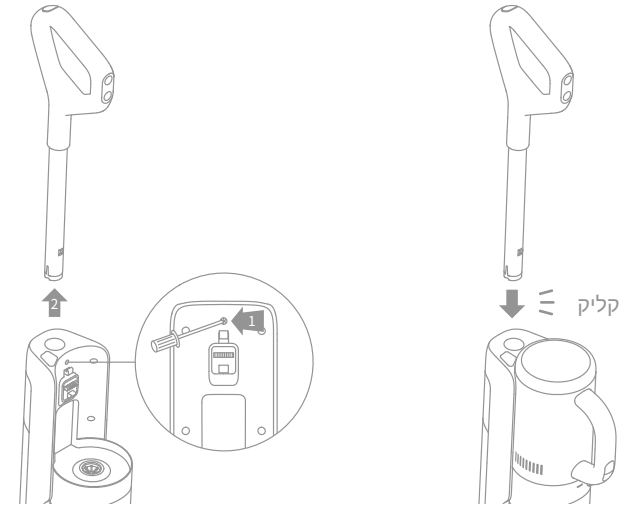

שימו לב: על מנת לפרק את הידית, השתמשו בעצם קשיח על מנת לגשש לתוך החור שבחלקו האחורי של השואב וללחוץ על המגע, ובו שמנית משכו את הידית כפלי מעלה.

התקנת תיבת אחסון

התקן את תיבת האחסון בבסיס הטעינה כפי שמוצג בדיאגרמה.

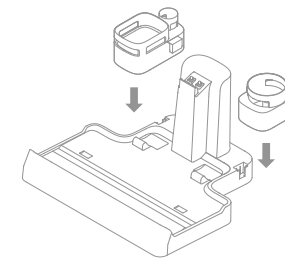

בסיס טעינה

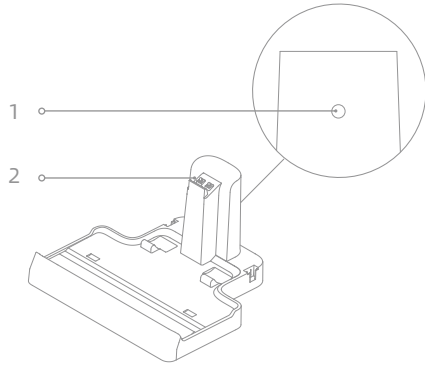

- 1 יציאת טעינה
- 2 מגעי טעינה

תצוגה

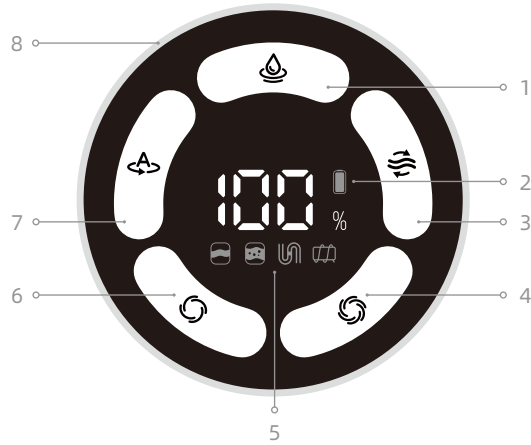

- | | | |
|--|--|--|
| 1 מצב יניקה | 5 הודעות שגיאה | 6 מצב רגיל |
| 2 מחוון מצב סוללה | אינ מספיק מים במיכל מים נקיים | 7 מצב אוטומטי |
| 3 ניקוי-עצמי לחץ בקצרה כדי להפעיל פונקציה זו (רמת הסוללה $\leq 15\%$) | מיכל המים המשומשים מלא | 8 מחוון רמת לכלוך צבע המחוון משתנה בזמן אמתי בהתאם לכמות הלכלוך. |
| 4 מצב מוגבר | צינור חסום | |
| | מברשת גלגלית תקועה/מברשת מגלגלית אינה מותקנת | |

אם המכשיר אינו פועל כראוי, תצוגת המסך תציג הודעת שגיאה. נא עיין בטבלת פתרון הבעיות כדי למצוא את הפתרון שלך.

1. מניחים את בסיס הטעינה על קיר על הקרקע ברמה וחברו אותו למקור כוח. טען את המכשיר במלואו לפני השימוש הראשון.
2. הניחו את המכשיר על בסיס הטעינה, על המסך יואר כדי לציין את מצב הטעינה. בעת טעינה, המספר במסך התצוגה מייצג את רמת הסוללה הנוכחית כאחוזים. כאשר המספר מגיע ל-100, הסוללה טעונה במלואה וה- ⚡ יכבה.

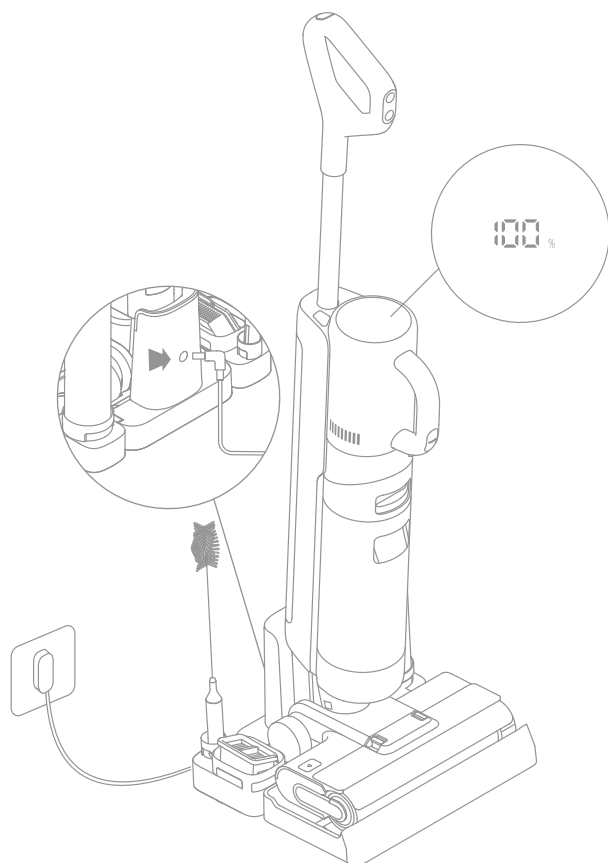

הערה:

אם לא מתבצעת פעולה בתוך 10 דקות, המכשיר ייכנס למצב שינה.
 כדי להאריך את חיי הסוללה, הסוללה ממשיכה להתקרר למשך כשעה באופן אוטומטי לאחר שהשתמשתם במכשיר במשך זמן רב.

מצבי עבודה

המכשיר מופעל במצב אוטומטי כבירית מחדל, באפשרותך לעבור למצב יניקה לפי הצורך.

מצב אוטומטי

בעת שטיפת הרצפה, המכשיר יכול להתאים את כוח היניקה שלו בהתאם למצבים שונים.



מצב יניקה

אם נבחר מצב יניקה, המכשיר ישאב מים בלבד והמברשת הגלגלית לא יעומעמת. שום מים לא יוצאים ממיכל המים הנקיים.



מצב רגיל

כאשר המכשיר מומר לוואקום כף יד, הוא מופעל כבירית מחדל במצב רגיל.



מצב מוגבר

לחץ על מתג מצב handvac כדי לבחור את מצב מוגבר.



שימוש כמכונת כביסה לרצפה

1. מלאו את מיכל המים הנקיים: לחצו על כפתור לשחרור מיכל המים הנקיים כדי להסיר את המיכל. פתחו את מכסה המיכל ומלאו את המיכל במים נקיים. התקן מחדש את מיכל המים הנקיים וודא שהוא לוחץ למקומו.

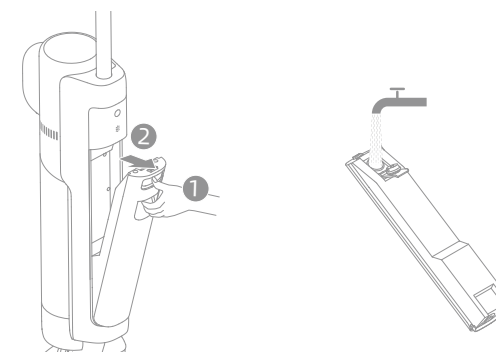

שימו לב:



לביצועי ניקוי טובים יותר, מומלץ להוסיף חומר ניקוי 10 מ"ל עם פקק הבקבוק למיכל המים הנקיים המלא, ולאחר מכן לנער בעדינות ובאופן שווה לשימוש.
 אין להוסיף נוזלים מלבד המנקה שאושר רשמית.

ניקוי-עצמי בנגיעה אחת

* ניתן להפעיל את פונקציית הניקוי העצמי רק כאשר המכשיר נטען ורמת הסוללה היא יותר מ-15%.

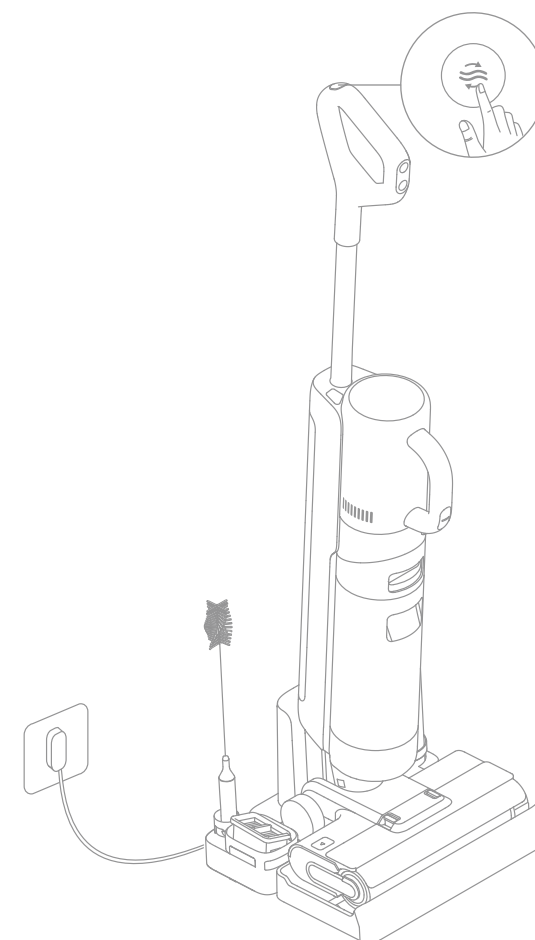
1. לאחר שהמכשיר משלים את משימת הניקוי, מחזירים אותו לבסיס ומוודאים שהמים במיכל המים הנקיים מספיקים לניקוי עצמי.
2. לחץ בקצרה על כפתור הניקוי העצמי  בחלק העליון של הידית. מחוון הניקוי העצמי יואר והמכשיר יתחיל לנקות את עצמו.
3. לאחר השלמת הניקוי העצמי, יש לנקות מיד את מיכל המים המשומשים. אם נותרו כתמים מסוימים בבסיס הטעינה, נקו את הבסיס.



2. התחילו לנקות: יש לדרך בעדינות על מכסה המברשת ולהישען את המכשיר לאחור. לחץ על מתג הפעלה  כדי להתחיל לפעול, לחץ על מתג המצב  כדי לעבור בין המצב האוטומטי למצב היניקה בהתאם לצרכים שלך.

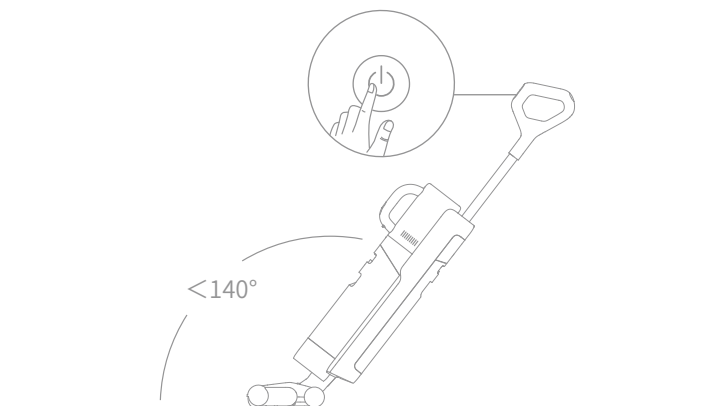

שימו לב:

- אין להשתמש כדי לשאוב נוזלים מוקצפים.
- אם המכשיר נמצא במצב זקוף במהלך העבודה, המשימה הנוכחית תושהה.
- המכשיר מתאים לניקוי רצפות, שיש, אריחים ומשטחים קשים אחרים.
- אין להשיב את המכשיר לאחור יותר מ-140° כדי למנוע מהמכשיר לדלוף מים.
- כאשר המכשיר פועל, אין להרים אותו מהקרקע, להזיז אותו, להטות אותו או להניח אותו שטוח. פעולות אלה עלולות לגרום למים המשומשים לזרום לתוך המנוע.

3. רוקנו את מיכל המים המשומשים: לחצו על כפתור לשחרור מיכל המים המשומש כדי להוציא את המיכל. מוציאים את מכסה המיכל ויוצקים את המים המשומשים. סגור את מכסה הטנק והתקן מחדש את הטנק לפני השימוש.

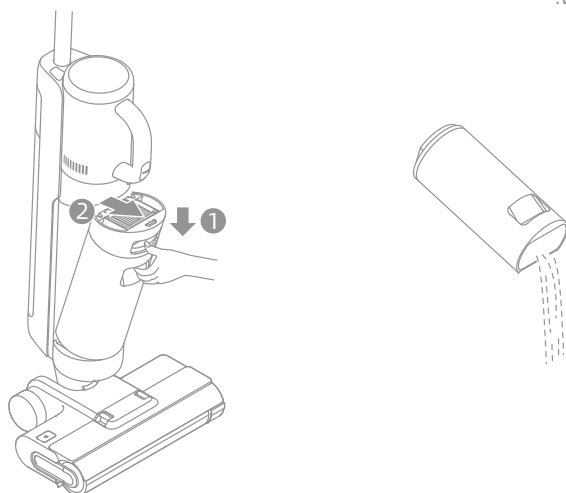

אופן השימוש

שימוש כוואקום כף יד

1. לחץ על כפתור לשחרור handvac כדי להסיר את handvac.
2. התקן את הרכבת האבק וקבצים מצורפים אחרים כפי שמוצג בדיאגרמה עד שתשמע לחיצה.
3. לחץ בקצרה על מתג הפעלה של handvac כדי להתחיל לפעול. לחץ בקצרה על מתג מצב handvac כדי לעבור בין מצב רגיל למצב מוגבר בהתאם לצרכים שלך.

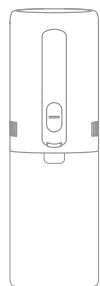
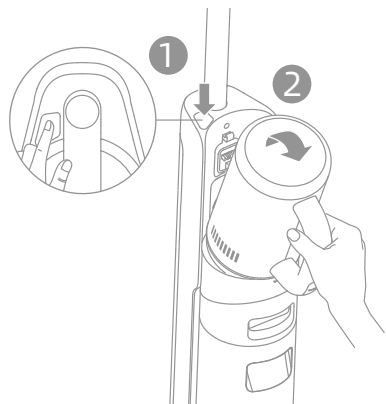

קליק ↑

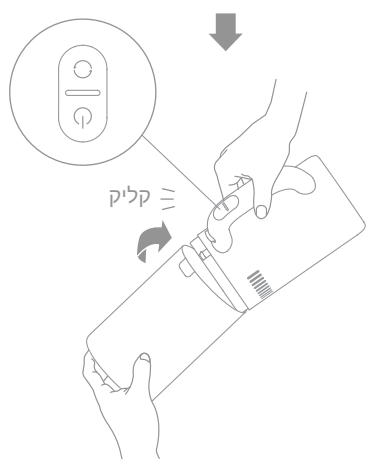

קליק ↻

אופן השימוש

שימוש בקבצים מצורפים שונים

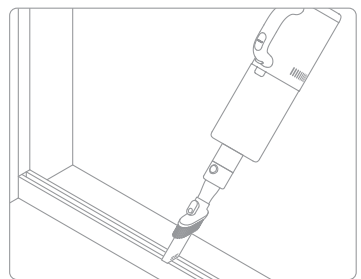

זרובית סדק 2 ב-1:

לניקוי פינות, מדרגות, ספות, שולחנות וחללים צרים אחרים.

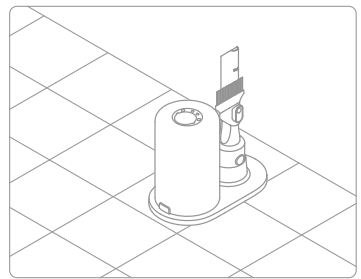

תושבת אחסון:

אם הרכבת כוסות האבק והפייה הצרה 2 ב-1 אינה בשימוש, אחסן אותן בהרכבה לאחסון כפי שמוצג בדיאגרמה.

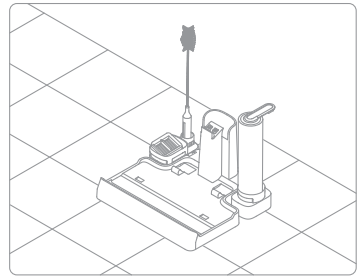

תיבת אחסון:

אחסן את מברשת הניקוי, המסנן ואת המברשת הגלגלית בתיבת האחסון כפי שמוצג בדיאגרמה.

ניקוי מיכל המים המשומשים והמסנן

יש להסיר את מיכל המים המשומשים, לנגב את הצינור ואת חיישן הלכלוך במטלית רטובה לפני השימוש.

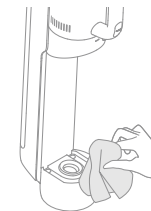

ניקוי ההרכבה של האבק

* מומלץ לנקות את האבק לאחר כל שימוש או לאחר שכמות האבק בכוס מגיעה לקו MAX. * מומלץ להחליף את המסנן כל 3 עד 6 חודשים.

1. לחצו על כפתור לשחרור האבק והסירו את הכוס.

2. מוציאים את המסנן ואת הרכבת הצינולן מכוס האבק, ואז מרוקנים את הכוס.

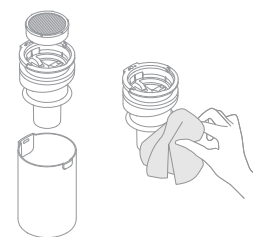

הערה: כדי להפחית את הסיכון להתחשמלות או לפציעה, אין לשטוף את הרכבת הצינולן במים.

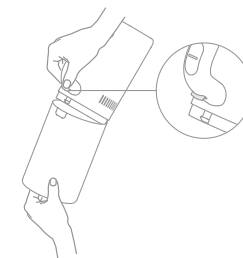

3. הקישו על המסנן בעדינות או נקו אותו בעזרת מברשת הניקוי. שוטפים את המסנן ואת האבק במים.

4. ייבשו את המסנן ואת האבק לחלוטין לפני השימוש.

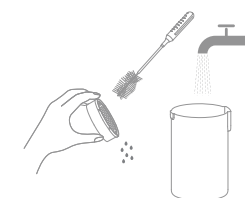
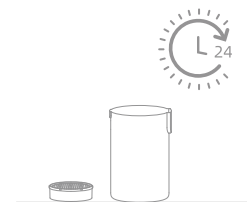

טיפול ואחזקה

שימו לב:

- כבה את המכשיר לפני ביצוע טיפול ו/או תחזוקה. אל תיגע במתג הפעלה.
- יש להחליף חלקים על פי הצורך. אנא השתמשו בחלקים שנקבעו על ידי המפעל המייצר על מנת למנוע פגיעה במוצר עקב חוסר התאמה.
- אם המכשיר אינו משמש לתקופה ממושכת, טען אותו במלואו, נתק את ספק הכוח ואחסן את המכשיר בסביבה קרירה ובעלת לחות נמוכה הרחק מאור שמש ישיר. כדי למנוע פריקת יתר של הסוללה, טען את המכשיר לפחות פעם בשלושה חודשים.

ניקוי מיכל המים המשומשים והמסנן

* מומלץ לנקות את מיכל המים המשומשים לאחר כל שימוש.

* מומלץ להחליף את המסנן כל 3 עד 6 חודשים.

1. לחצו על כפתור לשחרור מיכל המים המשומשים והציאו את מיכל המים המשומשים.

2. הוציאו את המסנן ממכסה מיכל המים המשומשים. מוציאים את מכסה המיכל ושופכים את השפכים.



חלופי
מכסה
מיכל מים
משומשים

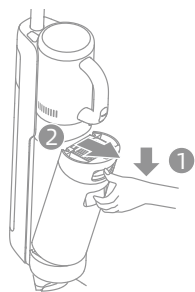

3. יש לשטוף את מיכל המים המשומשים ואת מכסה המיכל במים נקיים. נקה את הקיר הפנימי של המיכל בעזרת מברשת הניקוי המסופקת.

4. סגור את מכסה מיכל המים המשומש, התקן מחדש את מיכל המים המשומשים והבטח שהמיכל לוחץ למקומו.

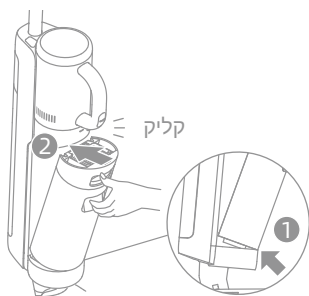

קליק

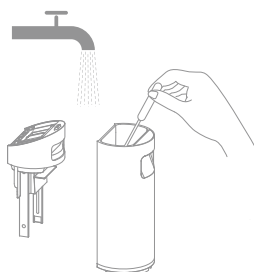

הערה: כאשר המסנן מלוכלך וזקוק לשיטה, שטפו אותו במים. זה חייב להיות יבש לחלוטין לפני השימוש.

אם מתרחשת שגיאה, המכשיר יפסיק לפעול. נא עיין בטבלה הבאה לפתרון בעיות. אם הבעיה נמשכת, פנה לשירות הלקוחות.

שגיאות נפוצות	גורמים אפשריים	פתרונות
המכשיר אינו פועל.	הסוללה של המכשיר אזלה או שרמת הסוללה שלו נמוכה.	טענו את הסוללה במלואה לפני השימוש.
	המכשיר נמצא במצב זקוף.	השען את המכשיר לאחור.
	המכשיר מתחמם יתר על המידה עקב חסימה והניתוק בטמפרטורה גבוהה הופעל.	לנקות את החסימה ולחכות עד הטמפרטורה חוזרת נורמלית.
	מיכל המים המשומשים מלא.	רוקן את מיכל המים המשומשים.
המכשיר נטען לאט.	הידיית, מברשת גלגלית, או מיכל מים משומשים אינם מותקנים במקום.	ודא שהידיית, המברשת הגלגלית, נמצאים כולם במקומם כראוי.
	המכשיר נטען לאט.	טמפרטורת הסוללה נמוכה מדי או גבוהה מדי.
עוצמת היניקה של המכשיר חלשה.	המסנן סתום.	נקו את מיכל המים המשומשים ואת המסנן שנמצא בכוס האבק.
	יש כמה חפצים זרים בצינור ואת כניסת היניקה או הצינור ואת הכניסה יניקה חסומים.	נקה את הצינור ואת כניסת היניקה.
המנוע מוציא רעשים מוזרים.	יש יותר מדי מים מלוכלכים במיכל המים המשומשים.	רוקן את מיכל המים המשומשים.
	פתח היניקה הראשי חסום.	הסירו על חסימה מפני פתח היניקה הראשי.
מחווון רמת לכלוך הוא אדום מוצק.	חיישן העפר זקוק לניקוי.	חיישן העפר נמצא בצינור. נא עיין בסעיף פתרון הבעיות לקבלת הדרכה כיצד לנקות את הצינור.
	הריכוז של המנקה גבוה מדי.	לדלל את המנקה עם מים ביחס המומלץ.
מחווון מצב הסוללה אינה נדלקת בזמן טעינה.	כמה נוזלים מלבד המנקה שאושר באופן רשמי נוספו כמויות גדולות של קצף מיוצרים.	השתמש רק במנקה שאושר רשמית.
	מתאם החמשל אינו בשקע.	אנא וודאו שמתאם החמשל תקוע בשקע כראוי.
	המכשיר אינו ממוקם על בסיס הטעינה כראוי.	ודא שהמכשיר ממוקם על בסיס הטעינה כראוי.

טיפול ואחזקה

ניקוי הרכבת המברשת

* נקי לפי הצורך. מומלץ להשתמש לסירוגין בשני גלילי המברשת שסופקו. * מומלץ להחליף את המברשת הגלגלית כל 3 עד 6 חודשים.

2. נקו את כל השיער והפסולת שהסתכנו על המברשת הגלגלית עם מברשת הניקוי המסופקת. שוטפים את המברשת הגלגלית במים נקיים ומייבשים אותה לחלוטין.

1. ראשית, לחצו על כפתורי שחרור מכסה המברשת הגלגלית פנימה משני הצדדים כדי להסיר את מכסה המברשת הגלגלית. לאחר מכן, לחצו על כפתור לשחרור המברשת הגלגלית ואת הידיית של המברשת הגלגלית תקפוץ החוצה. משוך את הידיית כדי להוציא את המברשת הגלגלית.

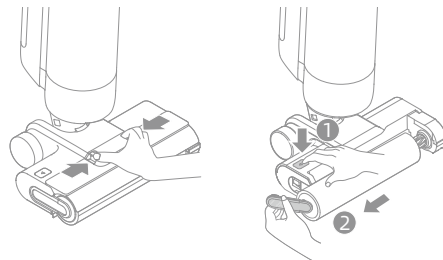
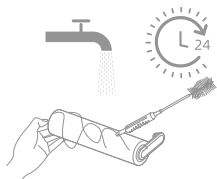



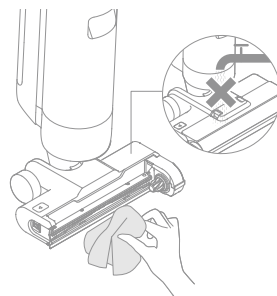
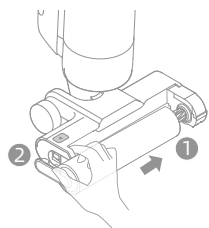

4. לאחר ניקוי המברשת הגלגלית, הפעילו מחדש את המברשת הגלגלית ואת מכסה המברשת הגלגלית. תשמע לחיצה כדי לציין שהם מותקנים במקום.

3. יש לנגב את פתח היניקה במטלית יבשה או ברקמה רטובה. אין לשתוף את מכלול המברשת במים.



אם השואב אינו עובד כראוי, המסך יציג הודעת שגיאה. אנא עיינו בטבלת תפעול התקלות בכדי למצוא את הפתרון.

סמל שגיאה	גורמים אפשריים	פתרונות
	אין מספיק מים במיכל מים נקיים	מלאו את מיכל המים הנקיים.
	מיכל המים המשומשים מלא	רוקן את מיכל המים המשומשים.
	מברשת גלגלית תקועה	נקה את המברשת המגלגלית בעזרת מברשת הניקוי שסופקה.
	מברשת מגלגלית אינה מותקנת	התקן את המברשת המגלגלית.
	צינור חסום	בדוק אם המסנן סתום. לחלופין, נקו את הצינור ואת חיישן הלכלוך.

קוד תפעול	גורמים אפשריים	פתרונות
E1-E7	שגיאה	הפעל מחדש את המכשיר לצורך פתרון בעיות. אם הבעיה נמשכת, תחנונים לפנות לשירות הלקוחות.
H1-H6		
H7	תקלת סוללה	אנא צרו קשר עם שירות לקוחות.

שגיאות נפוצות	גורמים אפשריים	פתרונות
לא יוצאים מים מהמכשיר.	מיכל המים הנקיים אינה מותקנת במקומה, או שמכל המים הנקיים ריק.	התקינו מחדש או מלאו את מיכל המים הנקיים.
	זה לוקח 30 שניות כדי לעמעם את המברשת הגלגלית.	הפעל את המכשיר ובדוק שוב תוך 30 שניות.
נזילת מים מחלקו העליון של מיכל המים המלוכלכים.	התנגשות או משיכה חזקה גורמת למים להכנס למנוע.	היזו קדימה ואחורה בעדינות כאשר גוף השואב דלוק.
	המסנן לא התייבש לחלוטין לאחר הניקוי.	בשו את המסנן לפני השימוש.
נקיון עצמי נכשל.	המברשת המגלגלית עשויה להיות תקועה על ידי חלקיקים גדולים.	פתח את מכסה המברשת המגלגלית כדי לבדוק ולנקות את המברשת המגלגלית.
	המכשיר אינו נטען.	ודא שהמכשיר נטען לפני שתפעיל את פונקציית הניקוי העצמי.
	הנקיון-עצמי לא יכול להיות מופעל אם רמת הסוללה נמוכה מ-15%.	פונקציית הניקיון העצמי יכול להיות מופעל רק כאשר רמת הסוללה הינה יותר מ-15%.
	מיכל המים המשומשים אינו מותקן במקום, או מיכל המים המשומשים מלא.	התקן מחדש או רוקן את מיכל המים המשומשים.
	מיכל המים הנקיים אינה מותקנת במקומה, או שמכל המים הנקיים ריק.	התקינו מחדש או מלאו את מיכל המים הנקיים.

לקבלת שירותים נוספים, אנא צרו איתנו קשר באמצעות: aftersales@dreame.tech
<https://global.dreame.tech>

ข้อมูลด้านความปลอดภัย

คำแนะนำด้านความปลอดภัยที่สำคัญ สำหรับใช้ในครัวเรือนเท่านั้น

- โปรดอ่านคู่มือนี้อย่างละเอียดก่อนใช้งาน และเก็บไว้เพื่อใช้อ้างอิงในอนาคต
- เมื่อใช้เครื่องใช้ไฟฟ้า ควรปฏิบัติตามข้อควรระวังพื้นฐานเสมอ ซึ่งรวมถึงรายการดังต่อไปนี้:
- เมื่อใช้เครื่องใช้ไฟฟ้า ควรปฏิบัติตามข้อควรระวังพื้นฐานเสมอ ซึ่งรวมถึงรายการดังต่อไปนี้

คำเตือน - เพื่อลดความเสี่ยงในการเกิดไฟไหม้ ไฟฟ้าช็อต หรือการบาดเจ็บ:

- ใช้งานตามที่ระบุไว้ในคู่มือผู้ใช้นี้เท่านั้น ใช้ชิ้นส่วนประกอบที่แนะนำโดยผู้ผลิตเท่านั้น
- ใช้ภายในอาคารเท่านั้น ใช้กับพื้นผิวที่ไม่ปูพรม เช่น ไวนิล กระเบื้อง ไม้แบบปิดผนึก ฯลฯ ระวังอย่าให้วงเล็บของที่กระจัดกระจายหรือขอบพรม การที่ปรังติดและหยุดทำงาน อาจทำให้สายพานขัดข้องก่อนเวลาอันควร
- ห้ามเด็กอายุต่ำกว่า 8 ปี หรือบุคคลที่มีความบกพร่องทางร่างกาย ประสาทสัมผัส สติ ปัญญา หรือมีประสบการณ์และความรู้ไม่เพียงพอ ใช้ผลิตภัณฑ์นี้ หากไม่ได้รับการดูแลจากพ่อแม่หรือผู้ปกครองให้ใช้งานอย่างปลอดภัยและหลีกเลี่ยงความเสี่ยงทุกอย่าง ห้ามเด็กทำความสะอาดและซ่อมบำรุงอุปกรณ์นี้โดยไม่มีผู้ดูแลอยู่ด้วย
- ห้ามใช้ของเหลวไวไฟหรือของเหลวติดไฟทำความสะอาดพื้น
- ห้ามใช้ดูดของเหลวไวไฟหรือของเหลวติดไฟ เช่น น้ำมันเบนซิน ห้ามใช้ในบริเวณที่อาจมีของเหลวไวไฟหรือของเหลวติดไฟ
- เมื่อชาร์จแบตเตอรี่ ให้ใช้อะแดปเตอร์แบบถอดได้ที่ให้ไปพร้อมกับอุปกรณ์เท่านั้น ใช้อะแดปเตอร์ <YLS0251B-E260090> เท่านั้น
- อะแดปเตอร์ที่เหมาะสมกับชุดแบตเตอรี่ชนิดใดชนิดหนึ่ง เมื่อนำไปใช้กับชุดแบตเตอรี่ชนิดอื่น อาจก่อให้เกิดไฟไหม้ได้
- ห้ามจุ่มอุปกรณ์นี้ลงในของเหลว
- ฟิล์มพลาสติกอาจเป็นอันตรายได้ ควรเก็บให้พ้นมือเด็ก เพื่อหลีกเลี่ยงอันตรายจากการมีของอุดกั้นทางเดินลมหายใจ
- เก็บเส้นผม ผ้า นิ้วมือ และทุกส่วนของร่างกายให้ห่างจากช่องดูดและชิ้นส่วนที่เคลื่อนไหวได้ของอุปกรณ์และอุปกรณ์เสริม
- ใช้น้ำยาทำความสะอาดพื้นที่ได้รับการรับรองจากผู้ผลิตเท่านั้นตามที่ระบุไว้ในคู่มือการใช้งาน
- ห้ามวางสิ่งของใดๆ ในช่องส่งลม ห้ามใช้อุปกรณ์เมื่อมีช่องใดช่องหนึ่งอุดตันอยู่ นำฝุ่น ค้าย เส้นผม และสิ่งของอื่นๆ ออกเนื่องจากอาจมีผลกระทบต่ออัตราการไหลของลม
- ห้ามใช้งานหากยังไม่ได้ใส่ตัวกรอง
- ห้ามใช้อะแดปเตอร์ที่ชำรุด หากอะแดปเตอร์ชำรุด ต้องเปลี่ยนโดยผู้ผลิต ตัวแทนบริการลูกค้า หรือบุคคลที่มีคุณสมบัติที่คล้ายคลึงกัน เพื่อป้องกันมิให้เกิดอันตราย
- เก็บสายไฟให้ห่างจากอุปกรณ์ขณะใช้งาน เนื่องจากอาจเกิดอันตรายได้หากอุปกรณ์วิ่งทับสายไฟ

מפרט טכני

שואב אבק ומכונת כביסה לרצפה רטובה ויבשה			
מודל	HHV3	זמן טעינה	בערך 5 שעות
מתח מדורג	21.6 V ===	מתח טעינה	26 V ===
קיבולת מיכל מימם משומשים	700 mL	תכולת מיכל מים נקיים	900 mL
כוח מדורג	300 W		
מתאם חשמלי			
מודל	YLS0251B-E260090	יעילות פעילה ממוצעת	87.28%
כניסה	100-240 V~ 50/60 Hz 0.8 A Max	יעילות בעומס נמוך (10%)	79.74%
יצאה	26 V === 0.9 A	צריכת חשמל ללא טעינה	0.08 W
ראש ניקוי ממונע			
מודל	HCR13A		
מתח מדורג	21.6 V ===	כוח מדורג	50 W

סילוק והסרה של סוללות

סוללת הליתייום-יון המובנית מכילה חומרים מסוכנים לסביבה. לפני השלכת הסוללה, ודא שהסוללה מוסרת על ידי טכנאים מוסמכים ומושלכת במתקן מיחזור מתאים.

– יש להסיר את הסוללה מהמכשיר לפני שהיא נשרטת;

– יש לנתק את המכשיר מרשתות האספקה בעת הסרת הסוללה;

– יש להיפטר מהסוללה בבחטח.

מדריך הסרה

1. הסר את מסך התצוגה על ידי סיבובו עם כלי.
2. הסר את הברגים על מכסה הסוללה בתורו ולאחר מכן חטטן לפתוח את המכסה עם כלי מתאימים.
3. נתקו את ההדקים בין הסוללה ללוח PCB כדי להסיר את הסוללה.

היראות:

- לפני הסרת הסוללה, נתקו את החשמל ואזלו הסוללה ככל האפשר.
- יש להשליך סוללות לא נחוצות במתקן מיחזור מתאים.
- אין לחשוף לסביבת טמפרטורה גבוהה כדי למנוע סיכוני פיצוץ.
- בתנאים פוגעניים, נזול עשוי להיפלט מהסוללה. במקרה של מגע, יש לשטוף במים ולפנות לעזרה רפואית.

ข้อมูลด้านความปลอดภัย

- ห้ามดูวัตถุที่มีพิษ (สารฟอกขาวคลอรีน แอมโมเนีย น้ำยาล้างท่อตัน ฯลฯ) ห้ามดูของแข็งหรือของมีคม เช่น แก้ว ตะปู สกรู เหรียญ ฯลฯ
- ห้ามใช้อุปกรณ์นี้ในพื้นที่ปิดที่มีไอระเหยจากสีน้ำมัน ทินเนอร์ สารป้องกันมอดบางชนิด ฝุ่นไวไฟ หรือไอระเหยอื่นๆ ที่ระเบิดได้หรือเป็นพิษ ห้ามดูสิ่งที่กำลังลุกไหม้หรือมีควันออกอยู่ เช่น บุหรี่ ไม้ขีดไฟ หรือซีลาร์ร้อน
- ปฏิบัติตามคำแนะนำเกี่ยวกับวิธีชาร์จทุกประการ ห้ามชาร์จอุปกรณ์ในอุณหภูมิที่เกินช่วงที่ระบุไว้บนแบตเตอรี่ เนื่องจากจะเพิ่มความเสี่ยงในการเกิดไฟไหม้
- ข้อต่อเอาต์พุตบนแท่นชาร์จต้องไม่เกิดการลัดวงจร ห้ามใช้แท่นชาร์จที่ชำรุด หากอุปกรณ์ตกลง เสียหาย ถูกวางไว้นอกบ้าน ตกน้ำ หรือไม่ทำงานตามปกติ โปรดส่งคืนศูนย์บริการ
- เก็บสายอะแดปเตอร์ให้ห่างจากพื้นผิวที่ร้อน ห้ามจับปลั๊กอะแดปเตอร์หรืออุปกรณ์ด้วยมือเปียก เมื่อถอดปลั๊ก ให้จับที่ปลั๊กอะแดปเตอร์ ไม่ควรจับสายอะแดปเตอร์
- ห้ามดึงสายอะแดปเตอร์ ถี้อะแดปเตอร์ที่สาย ใช้สายอะแดปเตอร์เป็นที่จับ ปิดประตูด้วยสายอะแดปเตอร์ หรือดึงสายอะแดปเตอร์บนขอบหรือมุมที่แหลมคม
- ปิดเครื่องไว้เมื่อไม่ได้ใช้งาน ก่อนทำความสะอาด ก่อนซ่อมบำรุงอุปกรณ์ และก่อนใส่หรือถอดเครื่องมือที่มีหัวแปร่งที่เคลื่อนที่ได้
- ห้ามใช้อุปกรณ์ที่ชำรุดหรือมีการดัดแปลง อุปกรณ์ที่ชำรุดหรือมีการดัดแปลง อาจมีปัญหาที่ไม่สามารถคาดเดาได้ ทำให้เกิดไฟไหม้ ระเบิด หรือเสี่ยงต่อการบาดเจ็บ
- ห้ามนำอุปกรณ์ไปสัมผัสกับไฟหรือวางอยู่ในที่มีอุณหภูมิสูงเกินไป การสัมผัสกับไฟหรืออุณหภูมิที่สูงเกินไป อาจทำให้เกิดการระเบิดได้
- ตรวจสอบอุปกรณ์ว่าถูกวางไว้นบนพื้นราบ ห้ามใช้อุปกรณ์ในตำแหน่งเดียวกันหากมีแปรงลูกกลิ้งติดบนเครื่องและมือจับไม่ได้ตั้งตรงอย่างเต็มที่ ห้ามเก็บอุปกรณ์ไว้ในที่ที่หนาวจัดจนเกิดน้ำแข็งได้
- ใช้ความระมัดระวังเป็นพิเศษเมื่อทำความสะอาดบนบันได
- ป้องกันการสทาร์ทโดยไม่ได้ตั้งใจ ตรวจสอบสวิตช์ว่าอยู่ในตำแหน่งปิดก่อนที่จะหยิบหรือเคลื่อนย้ายอุปกรณ์ การเคลื่อนย้ายอุปกรณ์โดยวางนิ้วมือนิ้วบนสวิตช์ หรือชาร์จอุปกรณ์ที่สวิตช์เปิดอยู่ จะทำให้เกิดอุบัติเหตุได้
- แบตเตอรี่ของผลิตภัณฑ์นี้ต้องถอดเปลี่ยนโดยช่างเทคนิคหรือเจ้าหน้าที่บริการหลังการขายที่มีคุณสมบัติเหมาะสมเท่านั้น

ข้อมูลด้านความปลอดภัย

บันทึกคำแนะนำเหล่านี้ มาตรการสำคัญเกี่ยวกับความปลอดภัย

- ทำการซ่อมบำรุงโดยช่างซ่อมที่มีคุณสมบัติเหมาะสม และให้ใช้ชิ้นส่วนอะไหล่ที่เหมือนกันเท่านั้น จะช่วยในการรักษาความปลอดภัยของผลิตภัณฑ์ได้
- ห้ามปรับปรุงหรือซ่อมแซมอุปกรณ์เอง ยกเว้นตามที่ระบุไว้ในคำแนะนำวิธีใช้งานและวิธีดูแลรักษา
- ห้ามใช้งานในสภาพแวดล้อมที่ร้อนจัดหรือหนาวจัด (ต่ำกว่า 5°C/41°F หรือสูงกว่า 40°C/104°F) โปรดชาร์จอุปกรณ์ในอุณหภูมิที่สูงกว่า 5°C/41°F และต่ำกว่า 40°C/104°F
- หากอุปกรณ์ตกลง ชำรุด ถูกวางไว้นอกบ้าน ตกน้ำ หรือใช้งานไม่ได้ตามที่ควร ห้ามเปิดใช้งาน โปรดนำไปซ่อมที่ศูนย์บริการที่ได้รับอนุญาต

 หน่วยจ่ายไฟแบบถอดได้



อ่านคู่มือการใช้งาน



หัวทำความสะอาดที่ขับเคลื่อนด้วยมอเตอร์ สำหรับดูดน้ำและทำความสะอาด

บริษัท ดรีมมี เทคดิง (เทียนจิน) จำกัด ขอประกาศในที่นี้ว่า อุปกรณ์นี้สอดคล้องกับคำสั่งที่เกี่ยวข้อง บรรทัดฐานของยุโรป และเอกสารฉบับแก้ไข สำหรับข้อความฉบับเต็มของคำประกาศความสอดคล้องของสหภาพยุโรป โปรดไปที่: <https://global.dreametech.com> สำหรับคู่มืออิเล็กทรอนิกส์ที่ระบุถึงรายละเอียดต่างๆ โปรดไปที่ <https://global.dreametech.com/pages/user-manuals-and-faqs>

ภาพรวมผลิตภัณฑ์

รายการชิ้นส่วนในบรรจุภัณฑ์

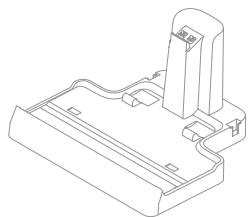

แท่นชาร์จ

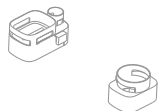

กล่องจัดเก็บ



ชุดถ้วยเก็บฝุ่น



อะแดปเตอร์แปลงไฟ

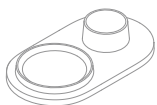

แท่นจัดเก็บ



หัวดูดปลายแหลม
แบบทูอินวัน



แปรงลูกกลิ้ง สำรอง



ตัวกรองสำรอง

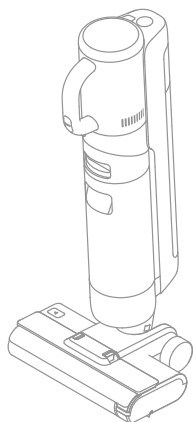

เครื่องดูดฝุ่น



มี้อจับ



แปรงทำความสะอาด

ภาพรวมผลิตภัณฑ์

เครื่องล้างพื้น ดูดฝุ่น ถูพื้น

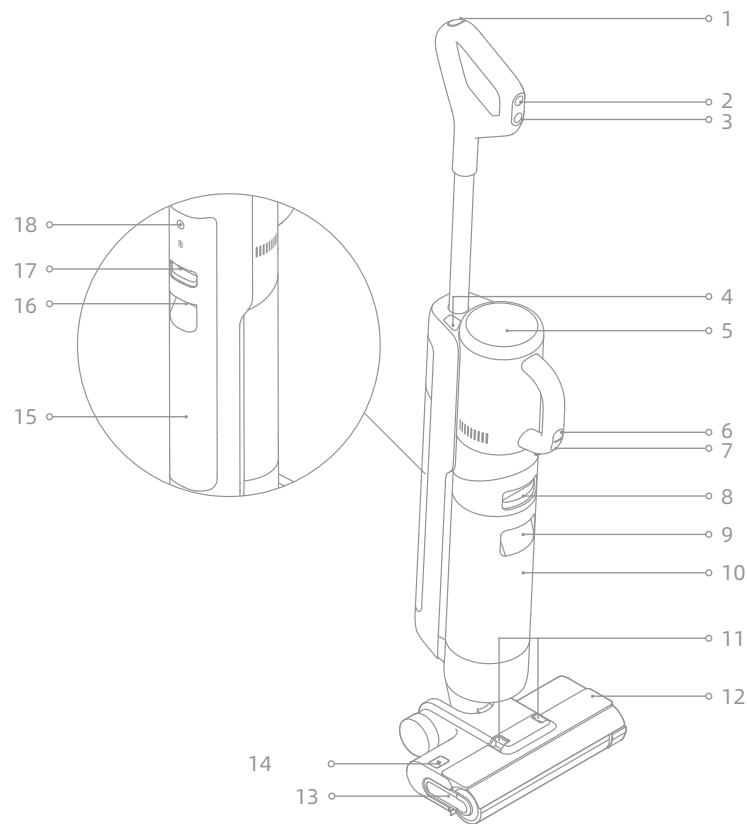

- | | | | | | |
|---|--------------------------|----|-------------------------------|--|--------------------|
| 1 | ☰ ปุ่มทำความสะอาดตัวเอง | 8 | ปุ่มปลดถังน้ำทิ้ง | 15 | ถังน้ำสะอาด |
| 2 | ○ โหมดสวิตช์ | 9 | มี้อจับถังน้ำทิ้ง | 16 | มี้อจับถังน้ำสะอาด |
| 3 | ⏻ สวิตช์พาวเวอร์ | 10 | ถังน้ำทิ้ง | 17 | ปุ่มปลดถังน้ำสะอาด |
| 4 | ปุ่มปลดแฮนด์แวก | 11 | ปุ่มปลดฝาครอบ
แปรงลูกกลิ้ง | 18 | ปุ่มเสียงเตือน |
| 5 | หน้าจอแสดงผล | 12 | ฝาครอบแปรงลูกกลิ้ง | <ul style="list-style-type: none"> • กดแล้วปล่อย เพื่อเปิดใช้เสียงเตือนหรือปรับระดับเสียง • กดค้างไว้ 3 วินาทีเพื่อเข้าสู่การตั้งค่าภาษา กดสลับภาษา กดค้างไว้เพื่อยืนยันภาษาที่เลือก | |
| 6 | ○ สวิตช์โหมดแฮนด์แวก | 13 | มี้อจับแปรงลูกกลิ้ง | | |
| 7 | ⏻ สวิตช์พาวเวอร์แฮนด์แวก | 14 | ปุ่มปลดแปรงลูกกลิ้ง | | |

ภาพรวมผลิตภัณฑ์

แท่นชาร์จ

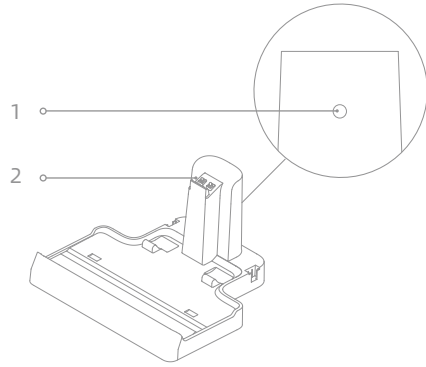

- 1 พอร์ตชาร์จ
- 2 หน้าสัมผัสสำหรับการชาร์จ

หน้าจอแสดงผล



- | | | |
|---|---|---|
| 1 โหมดดูด | 5 ข้อความแสดงข้อผิดพลาด | 6 โหมดมาตรฐาน |
| 2 ไฟแสดงสถานะแบตเตอรี่ | ☹ น้ำในถังน้ำสะอาดไม่เพียงพอ | 7 โหมดดอโต้ |
| 3 ทำความสะอาดตัวเอง
เพื่อเปิดใช้งานฟังก์ชันนี้
(ระดับแบตเตอรี่ ≥ 15%) | ☹ ถังน้ำทึบเต็ม | 8 ไฟแสดงระดับความสกปรก
ไฟแสดงระดับความสกปรกจะเปลี่ยนสี
ตามปริมาณสิ่งสกปรกแบบเรียลไทม์ |
| 4 โหมดเทอร์โบ | 🔄 ท่อตัน | |
| | 🔄 แปรงลูกกลิ้งหยุดหมุน /
ไม่ได้ใส่แปรงลูกกลิ้ง | |

หากอุปกรณ์ทำงานผิดปกติ จะมีข้อความแสดงข้อผิดพลาดขึ้นบนหน้าจอ โปรดดูตารางการแก้ไขปัญหา เพื่อค้นหาวิธีการแก้ไขที่คุณต้องการ

การติดตั้ง

การติดตั้งมือจับ

เสียบด้านปลายมือจับเข้าไปในพอร์ตด้านบนของอุปกรณ์ตามแนวตั้ง ดังที่แสดงในภาพจนกว่าได้ยินเสียงคลิก

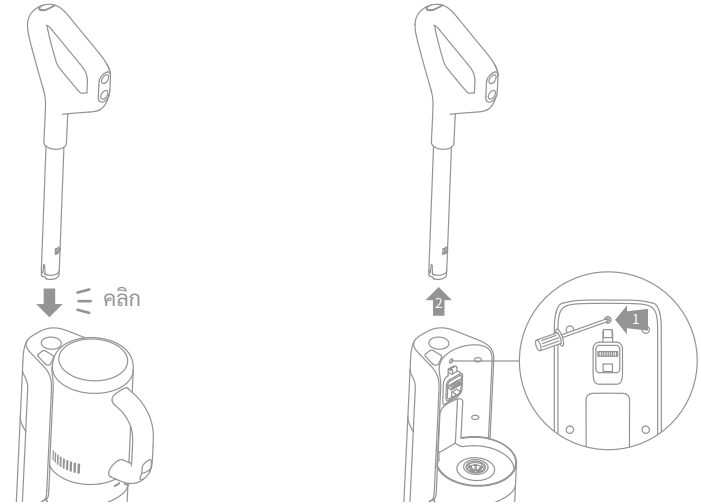

หมายเหตุ: เมื่อต้องการถอดออก ให้เสียบวัตถุแข็งเข้าไปในรูด้านบนหลังอุปกรณ์ กดจุดคอนแทคไว้ และดึงมือจับขึ้นมาพร้อมกัน

การติดตั้งกล่องจัดเก็บ

ติดตั้งกล่องจัดเก็บบนแท่นชาร์จดังที่แสดงในภาพ

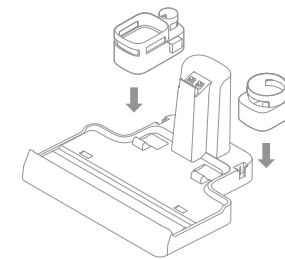

1. วางแท่นชาร์จบนพื้นเรียบ ให้ชิดกับผนัง และเชื่อมต่อกับแหล่งจ่ายไฟ
ชาร์จอุปกรณ์ให้เต็มก่อนใช้งานครั้งแรก
2. วางอุปกรณ์บนแท่นชาร์จ ไฟ ⚡ บนหน้าจอจะสว่างขึ้นเพื่อแสดงสถานะการชาร์จ
ตัวเลขบนหน้าจอก็จะแสดงระดับแบตเตอรี่ในรูปแบบเปอร์เซ็นต์ระหว่างการชาร์จ เมื่อตัวเลขขึ้นไปถึง 100
แสดงว่าแบตเตอรี่ชาร์จเต็ม ไฟ ⚡ จะดับลง

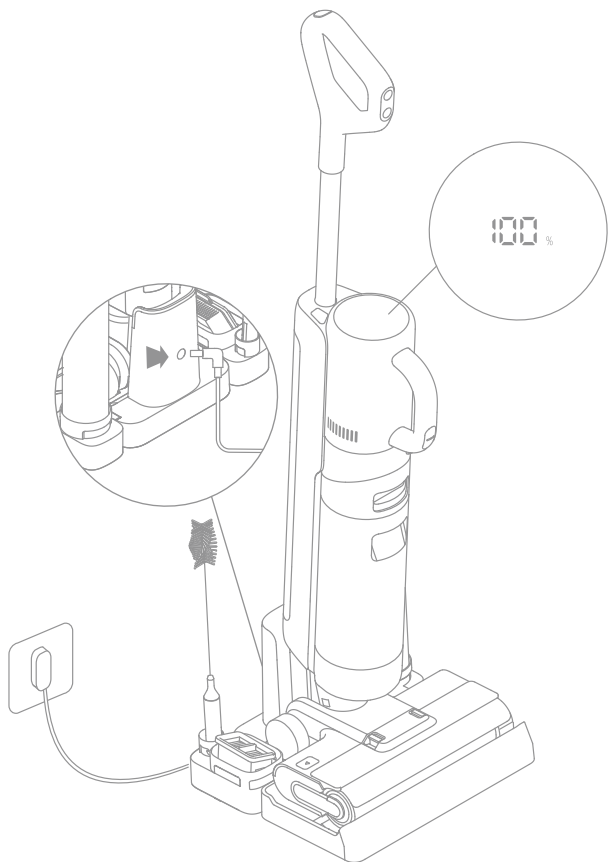

หมายเหตุ:

- หากไม่มีการใช้งานใดๆ ภายใน 10 นาที อุปกรณ์จะเข้าสู่โหมดสลีป
- เพื่อยืดอายุการใช้งานของแบตเตอรี่ แบตเตอรี่จะลดอุณหภูมิโดยอัตโนมัติเป็นเวลาประมาณหนึ่งชั่วโมงหลังจากใช้อุปกรณ์เป็นเวลานาน

โหมดทำงาน

อุปกรณ์จะเข้าสู่โหมดดรอโต์หลังเปิดเครื่องตามค่าเริ่มต้นที่ตั้งไว้
คุณสามารถเปลี่ยนเป็นโหมดดูดตามที่ต้องการได้



โหมดดรอโต์

อุปกรณ์จะปรับแรงดูดตามสถานการณ์ต่างๆ ระหว่างทำความสะอาดพื้น



โหมดดูด

หากเลือกโหมดดูดไว้ อุปกรณ์จะดูดน้ำเท่านั้น แปรงลูกกลิ้งจะไม่เปียกน้ำ
ไม่มีน้ำออกจากถังน้ำสะอาด



โหมดมาตรฐาน (แฮนด์เวค)

เมื่อใช้อุปกรณ์เป็นเครื่องดูดฝุ่นแบบมือถือ
จะเข้าสู่โหมดมาตรฐานหลังเปิดเครื่องตามค่าเริ่มต้นที่ตั้งไว้



โหมดเทอร์โบ (แฮนด์เวค)

กดสวิตช์โหมดแฮนด์เวค เพื่อเลือกโหมดเทอร์โบ

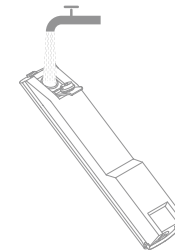
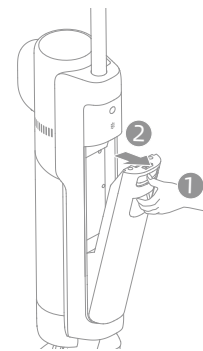

การใช้เป็นเครื่องล้างพื้น

1. เติมน้ำในถังน้ำสะอาด: กดปุ่มปลดถังน้ำสะอาด เพื่อนำถังออกมา เปิดฝาดังและเติมน้ำสะอาดลงในถัง
ใส่ถังน้ำสะอาดกลับไปให้เต็ม ตรวจสอบว่าเข้าที่อย่างถูกต้อง



หมายเหตุ:

- ขอแนะนำให้ใช้ผ้าเช็ดเดิมน้ำยา 10 มล. ลงในถังน้ำสะอาดที่เต็ม แล้วเชยเบาๆ ให้เข้ากันก่อนใช้งาน เพื่อได้ประสิทธิภาพการทำความสะอาดที่ดียิ่งขึ้น
- ห้ามเติมของเหลวใดๆ นอกเหนือจากน้ำยาทำความสะอาดที่ผ่านการรับรองอย่างเป็นทางการ

2. เริ่มทำความสะอาด:เหยียบฝาครอบแปรงอย่างเบาๆ และเอนอุปกรณ์ไปข้างหลัง กดสวิตช์พาวเวอร์  เพื่อให้เริ่มทำงาน กดสวิตช์โหมด  เพื่อสลับระหว่างโหมดดูดไอน้ำกับโหมดดูดฝุ่นตามที่ต้องการ

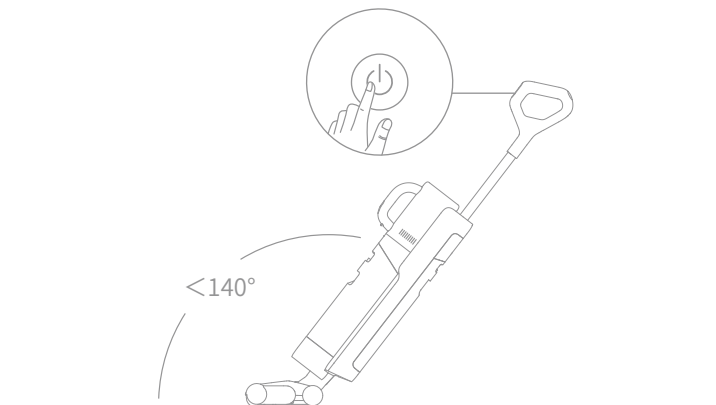

หมายเหตุ:

- ห้ามดูดของเหลวที่เป็นฟอง
- หากอุปกรณ์ถูกตั้งตรงระหว่างการทำงาน จะหยุดทำงานลง
- อุปกรณ์นี้เหมาะสำหรับใช้ในการทำความสะอาดพื้นไม้ พื้นหินอ่อน พื้นกระเบื้อง และพื้นผิวแข็งชนิดอื่นๆ
- ห้ามเอนอุปกรณ์ไปข้างหลังให้มากกว่า 140° เพื่อป้องกันไม่ให้น้ำรั่วออกจากอุปกรณ์
- เมื่ออุปกรณ์กำลังทำงานอยู่ ห้ามยกขึ้นจากพื้น เคลื่อนย้าย เอนไปข้างใดข้างหนึ่ง หรือวางราบลง การทำเช่นนี้อาจทำให้น้ำที่ใช้แล้วไหลเข้าไปในมอเตอร์ได้

3. เทน้ำในถังน้ำทิ้งออกให้หมด: กดปุ่มปลดถังน้ำทิ้งเพื่อนำถังออก เปิดฝาลัง เทน้ำที่ใช้แล้วออก ปิดฝาลัง แล้วใส่ถังกลับไปที่เดิมก่อนที่จะเริ่มใช้งาน

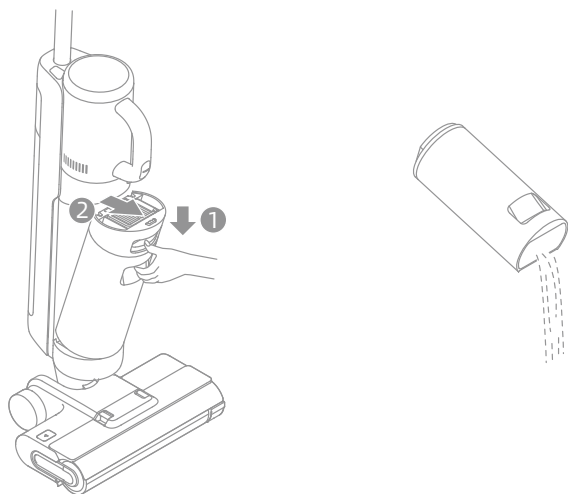

การทำความสะอาดตัวเองแบบกดครั้งเดียว

* ฟังก์ชันทำความสะอาดตัวเองสามารถเปิดใช้งานได้ต่อเมื่ออุปกรณ์กำลังชาร์จและมีระดับแบตเตอรี่มากกว่า 15%

1. หลังจากอุปกรณ์ทำความสะอาดพื้นเสร็จ ให้วางไว้บนแท่น และตรวจสอบว่าน้ำในถังน้ำสะอาดเพียงพอสำหรับการทำความสะอาดตัวเองหรือไม่
2. กดปุ่มทำความสะอาดตัวเอง  ที่ด้านบนมือจับแล้วปล่อย ไฟแสดงสถานะทำความสะอาดตัวเองจะติดสว่าง อุปกรณ์จะเริ่มทำความสะอาดตัวเอง
3. หลังจากทำความสะอาดตัวเองเสร็จ ให้ทำความสะอาดถังน้ำทิ้งทันที หากมีคราบสกปรกติดค้างอยู่บนแท่นชาร์จ ให้ทำความสะอาดแท่น

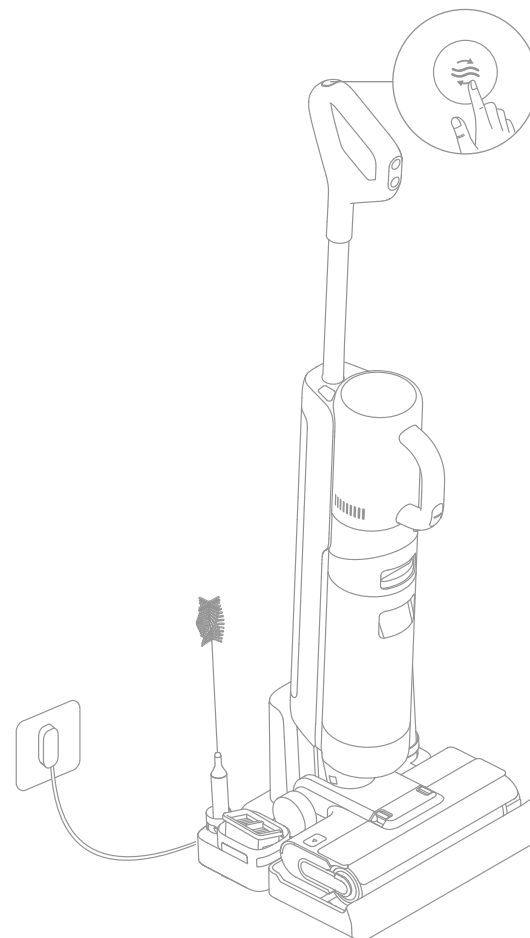

วิธีใช้งาน

การใช้เป็นเครื่องดูดฝุ่นแบบมือถือ

1. กดปุ่มปลดแฮนด์แวก เพื่อถอดแฮนด์แวกออก
2. ใส่ชุดถ้วยเก็บฝุ่นและอุปกรณ์เสริมอื่นๆ ดังที่แสดงในภาพ จนกว่าได้ยินเสียงคลิก
3. กดปุ่มสวิตช์พาวเวอร์แฮนด์แวกแล้วปล่อย เพื่อให้เริ่มทำงาน กดสวิตช์โหมดแฮนด์แวก  แล้วปล่อย เพื่อสลับระหว่างโหมดมาตรฐานกับโหมดเทอร์โบตามที่ต้องการ

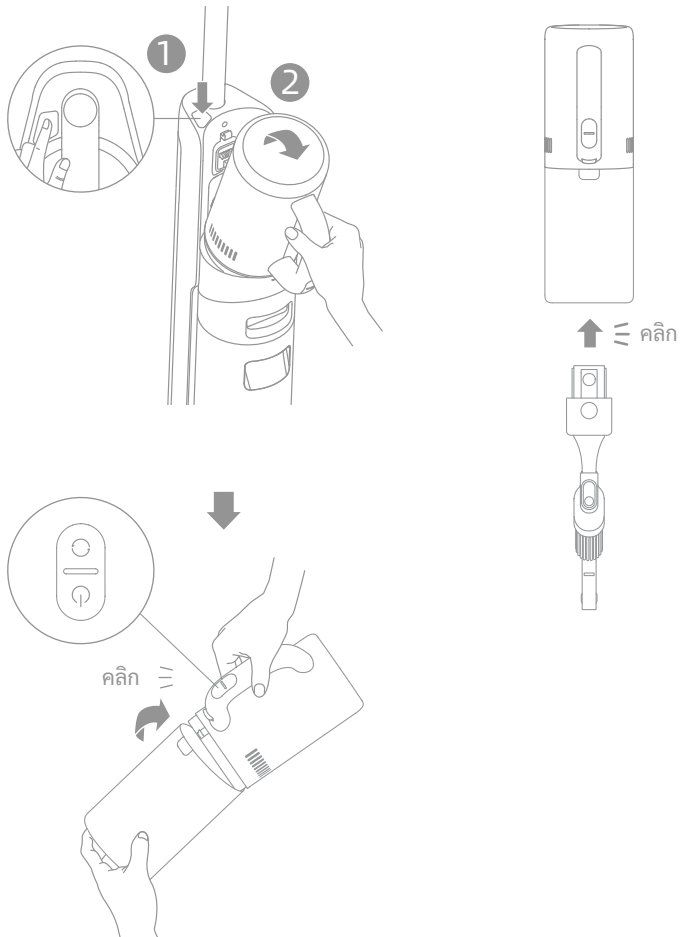

วิธีใช้งาน

การใช้อุปกรณ์เสริมต่างๆ

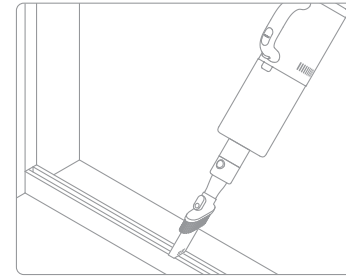

หัวดูดปลายแหลมแบบทูอินวัน:
สำหรับทำความสะอาดมุม บันได โซฟา โต๊ะกาแฟ และพื้นที่แคบอื่นๆ

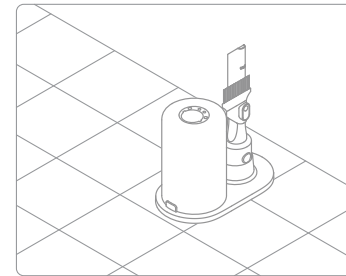

แท่นจัดเก็บ:
หากไม่ได้ใช้ชุดถ้วยเก็บฝุ่นและหัวดูดปลายแหลมแบบ 2 in 1 ให้เก็บไว้ที่แท่นจัดเก็บดังที่แสดงในภาพ

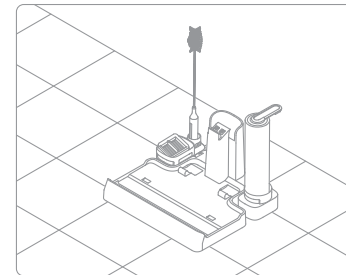

กล่องจัดเก็บ:
เก็บแปรงทำความสะอาด ตัวกรอง และแปรงลูกกลิ้งในกล่องจัดเก็บดังที่แสดงในภาพ

การดูแลรักษา

คำเตือน:

- ปิดอุปกรณ์ก่อนที่จะทำการดูแลและ/หรือบำรุงรักษา ห้ามสัมผัสสวิตช์พาวเวอร์
- เปลี่ยนชิ้นส่วนเมื่อต้องการ ให้ใช้ชิ้นส่วนที่หาซื้อจากผู้ผลิตหรือตัวแทนบริการของผู้ผลิต
- หากไม่ต้องใช้งานอุปกรณ์เป็นเวลานาน ควรชาร์จให้เต็มก่อน ถอดอะแดปเตอร์แปลไฟออก แล้วเก็บไว้ในที่เย็น ความชื้นต่ำ และไม่มีแสงแดดส่องถึงโดยตรง ให้ชาร์จอุปกรณ์อย่างน้อยทุกๆ 3 เดือนเพื่อป้องกันไม่ให้แบตเตอรี่คายประจุออกมามากเกินไป

การทำความสะอาดถังน้ำสะอาดและตัวกรอง

* ขอแนะนำให้ทำความสะอาดถังน้ำสะอาดหลังการใช้งานทุกครั้ง

* ขอแนะนำให้เปลี่ยนตัวกรองทุกๆ 3 ถึง 6 เดือน

1. กดปุ่มปลดถังน้ำทิ้ง และนำถังน้ำทิ้งออก

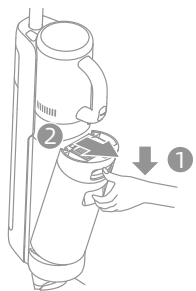

2. นำตัวกรองออกจากฝาของถังน้ำทิ้ง ถอดฝาและเทน้ำสกปรกออก



3. ล้างถังน้ำทิ้งกับฝาลังด้วยน้ำ ไข่มุกรทำความสะอาดสะอาดที่นำไปทำความสะอาดผนังด้านในของถัง

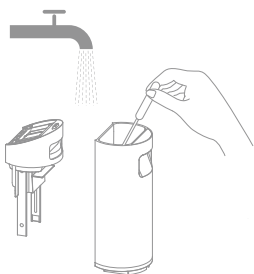

4. ปิดฝาลังน้ำทิ้ง ใส่ถังน้ำทิ้งกลับไปเดิม และตรวจสอบว่าได้เข้าที่อย่างถูกต้อง

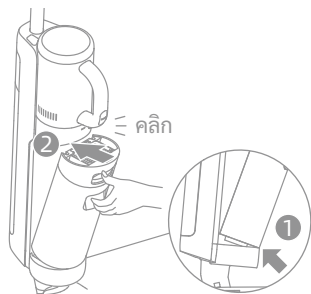

หมายเหตุ: เมื่อตัวกรองสกปรก ต้องการล้างให้สะอาด ให้ล้างด้วยน้ำ และต้องทำให้แห้งสนิทก่อนใช้งาน

การดูแลรักษา

การทำความสะอาดท่อและเซ็นเซอร์ตรวจจับสิ่งสกปรก

ถอดถังน้ำทิ้งออก เช็ดท่อกับเซ็นเซอร์ตรวจจับสิ่งสกปรกด้วยผ้าเปียกก่อนใช้งาน



การทำความสะอาดชุดถ้วยเก็บฝุ่น

* ขอแนะนำให้ทำความสะอาดถ้วยเก็บฝุ่นหลังการใช้งานทุกครั้งหรือหลังจากปริมาณฝุ่นในถ้วยถึงขีด MAX

* ขอแนะนำให้เปลี่ยนตัวกรองทุกๆ 3 ถึง 6 เดือน

1. กดปุ่มปลดถ้วยเก็บฝุ่น และนำถ้วยเก็บฝุ่นออก

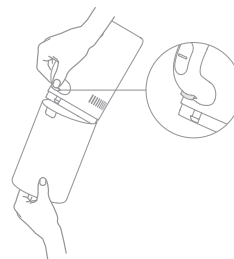

2. นำตัวกรองกับชุดไซโคลนออกจากถ้วยเก็บฝุ่น แล้วเทฝุ่นในถ้วยออกให้หมด

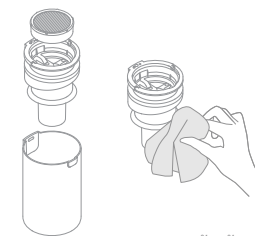

หมายเหตุ: ห้ามล้างชุดไซโคลนด้วยน้ำ เพื่อลดความเสี่ยงไฟฟ้าช็อตหรือการบาดเจ็บ

3. แตะตัวกรองอย่างเบาๆ หรือทำความสะอาดด้วยแปรงล้างตัวกรองและถ้วยเก็บฝุ่นด้วยน้ำ

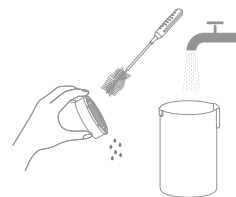

4. ทำให้ตัวกรองกับถ้วยเก็บฝุ่นแห้งสนิทก่อนใช้งาน

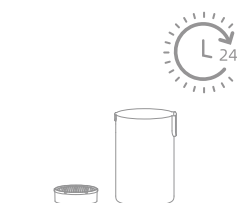

การดูแลรักษา

การทำความสะอาดชุดแปรง

* ทำความสะอาดตามที่ต้องการ ขอแนะนำให้ใช้แปรงลูกกลิ้งสองชั้นแบบสลับกัน
* ขอแนะนำให้เปลี่ยนแปรงลูกกลิ้งทุกๆ 3 ถึง 6 เดือน

1. ก่อนอื่น ให้กดปุ่มปลดฝาครอบแปรงลูกกลิ้งเข้าด้านในจากทั้งสองข้าง เพื่อถอดฝาครอบออก แล้วกดปุ่มปลดแปรงลูกกลิ้งลง มือจับของแปรงลูกกลิ้งจะเด้งออก ดึงมือจับเพื่อนำแปรงลูกกลิ้งออกมา

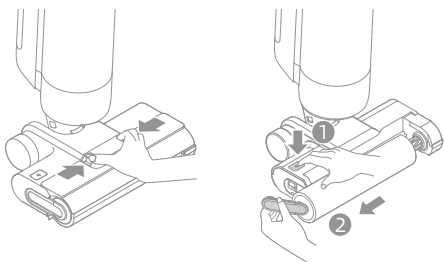

2. ใช้แปรงทำความสะอาดที่ให้ไปนำเส้นผมและเศษขี้เถ้าที่พ่นกันออกจากแปรงลูกกลิ้ง ล้างแปรงลูกกลิ้งด้วยน้ำสะอาด แล้วทำให้แห้งสนิท

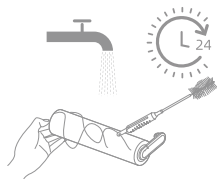

3. เช็ดช่องดูดลมด้วยผ้าแห้งหรือทิชชูเปียก ห้ามล้างชุดแปรงด้วยน้ำ

4. หลังจากทำความสะอาดแปรงลูกกลิ้งแล้ว ใส่แปรงลูกกลิ้งกับฝาครอบกลับไปให้เดิม คุณจะได้ยินเสียงคลิก ซึ่งเป็นการยืนยันว่าได้เข้าที่อย่างถูกต้อง

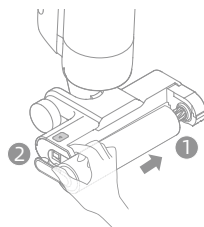
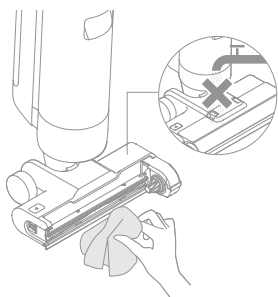

คำถามที่พบบ่อย

หากเกิดข้อผิดพลาด อุปกรณ์จะหยุดทำงาน โปรดดูตารางต่อไปนี้เพื่อแก้ไขปัญหา
หากปัญหายังคงเหมือนเดิม โปรดติดต่อฝ่ายบริการลูกค้า





ข้อผิดพลาด	สาเหตุที่เป็นไปได้	วิธีแก้ไข
อุปกรณ์ไม่ทำงาน	อุปกรณ์แบตเตอรี่หมด หรือระดับแบตเตอรี่เหลือน้อย	ชาร์จแบตเตอรี่ให้เต็มก่อนใช้งาน
	อุปกรณ์อยู่ในตำแหน่งตั้งตรง	เอนอุปกรณ์ไปข้างหลัง
	อุปกรณ์ร้อนจัดเนื่องจากการอุดตัน และฟังก์ชันตัดไฟเมื่ออุณหภูมิสูงผิดปกติถูกเปิดใช้งาน	นำสิ่งอุดตันออก และรอนอุณหภูมิลดลงสู่ระดับปกติ
	ถังน้ำเต็ม	เทน้ำในถังน้ำทิ้งออกให้หมด
อุปกรณ์ชาร์จช้า	ใส่มีดจับ ฝาครอบแปรงลูกกลิ้ง แปรงลูกกลิ้ง หรือถังน้ำที่ไม่เข้าที่	ตรวจสอบมีดจับ ฝาครอบแปรงลูกกลิ้ง แปรงลูกกลิ้ง หรือถังน้ำที่เข้าที่อย่างถูกต้องหรือไม่
	อุณหภูมิของแบตเตอรี่ต่ำหรือสูงเกินไป	รอนอุณหภูมิแบตเตอรี่กลับสู่สภาพปกติ
แรงดูดของอุปกรณ์อ่อน	ตัวกรองอุดตัน	ทำความสะอาดถังน้ำทิ้งและตัวกรองในถังเก็บฝุ่น
	มีวัตถุแปลกปลอมในท่อกับช่องดูดลม หรือท่อกับช่องดูดลมอุดตัน	ทำความสะอาดท่อกับช่องดูดลม
มอเตอร์ส่งเสียงดังผิดปกติ	น้ำสกปรกในถังน้ำทิ้งมากเกินไป	เทน้ำในถังน้ำทิ้งออกให้หมด
	ช่องดูดลมอุดตัน	นำสิ่งอุดตันออกจากช่องดูดลม
ไฟแสดงระดับความสกปรกติดสีแดงเสมอ	เซ็นเซอร์ตรวจจับสิ่งสกปรกต้องการทำความสะอาด	เซ็นเซอร์ตรวจจับสิ่งสกปรกอยู่ในท่อ โปรดดูส่วนที่เป็นการแก้ไขปัญหาเพื่อเรียนรู้วิธีการทำความสะอาดท่อ
	ระดับความเข้มข้นของน้ำยาทำความสะอาดสูงเกินไป	เจือจางน้ำยาทำความสะอาดด้วยน้ำตามอัตราส่วนที่แนะนำ
	มีการเติมของเหลวบางชนิดที่ไม่ใช่ น้ำยาทำความสะอาดที่ผ่านการรับรองอย่างเป็นทางการ ทำให้เกิดโฟมจำนวนมาก	ใช้น้ำยาที่ผ่านการรับรองอย่างเป็นทางการเท่านั้น

คำถามที่พบบ่อย

ข้อผิดพลาด	สาเหตุที่เป็นไปได้	วิธีแก้ไข
หน้าจอจะไม่สว่างขึ้นขณะที่ชาร์จ	ไม่ได้เสียบอะแดปเตอร์แปลงไฟกับเต้ารับไฟฟ้า	ตรวจสอบว่าได้เสียบอะแดปเตอร์แปลงไฟแล้ว
	ไม่ได้วางอุปกรณ์ไว้บนแท่นชาร์จอย่างถูกต้อง	ตรวจสอบว่าได้วางอุปกรณ์ไว้บนแท่นชาร์จอย่างถูกต้อง
ไม่มีน้ำออกจากอุปกรณ์	ใส่ถังน้ำสะอาดไม่ถูกต้อง หรือน้ำในถังน้ำสะอาดไม่เพียงพอ	ใส่ถังน้ำสะอาดอีกครั้ง หรือเติมน้ำลงในถังน้ำสะอาด
	ใช้เวลา 30 วินาทีในการทำให้แรงดูดกลิ้งเปียกน้ำ	ใช้เวลา 30 วินาทีในการทำให้แรงดูดกลิ้งเปียกน้ำ
มีน้ำรั่วออกจากช่องส่งลม	การกระแทกหรือการกระชากทำให้น้ำเข้าไปในมอเตอร์	เมื่ออุปกรณ์เปิดอยู่ให้เคลื่อนย้ายอุปกรณ์ไปมาอย่างเบาๆ
	ไม่ได้ทำให้ตัวกรองแห้งสนิทหลังจากทำความสะอาด	ทำให้ตัวกรองแห้งสนิทก่อนใช้งาน
ทำความสะอาดตัวเองล้มเหลว	อาจมีเศษขยะชิ้นใหญ่ทำให้แรงดูดกลิ้งหยุดหมุน	เปิดฝากรอบแรงดูดกลิ้ง เพื่อตรวจสอบและทำความสะอาดแรงดูดกลิ้ง
	ไม่ได้ชาร์จอุปกรณ์	ตรวจสอบว่าได้ชาร์จอุปกรณ์แล้ว ก่อนเปิดใช้ฟังก์ชันทำความสะอาดตัวเอง
	ไม่สามารถเปิดใช้การทำความสะอาดตัวเองหากระดับแบตเตอรี่ต่ำกว่า 15%	สามารถเปิดใช้ฟังก์ชันทำความสะอาดตัวเองได้ต่อเมื่ออุปกรณ์กำลังชาร์จอยู่และระดับแบตเตอรี่มากกว่า 15%
	ใส่ถังน้ำทั้งไม่ถูกต้อง หรือถังน้ำทั้งเต็ม	ใส่ถังน้ำทั้งอีกครั้ง หรือเทน้ำในถังน้ำทั้งออกให้หมด
ใส่ถังน้ำสะอาดไม่ถูกต้อง หรือน้ำในถังน้ำสะอาดไม่เพียงพอ	เติมน้ำลงในถังน้ำสะอาดหรือใส่ถังน้ำสะอาดอีกครั้ง	

การแก้ไขปัญหา

หากอุปกรณ์ทำงานผิดปกติ จะมีข้อความแสดงข้อผิดพลาดขึ้นบนหน้าจอ โปรดดูตารางการแก้ไขปัญหาเพื่อค้นหาวิธีแก้ไขที่คุณต้องการ

ไอคอนข้อผิดพลาด	สาเหตุที่เป็นไปได้	วิธีแก้ไข
	น้ำในถังน้ำสะอาดไม่เพียงพอ	เติมน้ำลงในถังน้ำสะอาด
	ถังน้ำทั้งเต็ม	เทน้ำในถังน้ำทั้งออกให้หมด
	แรงดูดกลิ้งหยุดหมุน	ทำความสะอาดแรงดูดกลิ้งด้วยแปรงทำความสะอาดที่ให้ไป
	ไม่ได้ใส่แรงดูดกลิ้ง	ใส่แรงดูดกลิ้ง
	พ้อตัน	ตรวจสอบว่าตัวกรองอุดตันหรือไม่ หรือทำความสะอาดท่อกับเซ็นเซอร์ตรวจจับสิ่งสกปรก

รหัสแก้ไขปัญหา	สาเหตุที่เป็นไปได้	วิธีแก้ไข
E1-E7	ข้อผิดพลาด	รีเซ็ตอุปกรณ์เพื่อแก้ไขปัญหากหากปัญหายังคงเหมือนเดิมโปรดติดต่อฝ่ายบริการลูกค้า
H1-H6		
H7	แบตเตอรี่ร้อนจัด	รอนจนอุณหภูมิแบตเตอรี่กลับสู่สภาพปกติ

สำหรับบริการเพิ่มเติม โปรดติดต่อเราผ่าน aftersales@dreametech
<https://global.dreametech.com>

ข้อมูลจำเพาะ

เครื่องล้างพื้น ดูฝุ่น ถูพื้น			
รุ่น	HHV3	เวลาในการชาร์จ	ประมาณ 5 ชั่วโมง
แรงดันไฟฟ้าพิกัด	21.6 V ===	แรงดันไฟฟ้าในการชาร์จ	26 V ===
ความจุของถังน้ำทิ้ง	700 mL	ความจุของถังน้ำสะอาด	900 mL
กำลังพิกัด	300 W		
อะแดปเตอร์แปลงไฟ			
รุ่น	YLS0251B-E260090	การใช้พลังงานขณะไม่มีโหลด	0.08 W
อินพุท	100-240 V~ 50/60 Hz 0.8 A มูลค่าสูงสุด	ประสิทธิภาพการทำงานโดยเฉลี่ย	87.28%
เอาต์พุท	26 V=== 0.9 A	ประสิทธิภาพเมื่อทำงานที่ภาระโหลดต่ำ (10%)	79.74%
หัวทำความสะอาดแบบใช้มอเตอร์			
รุ่น	HCR13A		
แรงดันไฟฟ้าพิกัด	21.6 V===	กำลังพิกัด	50 W

การถอดและทิ้งแบตเตอรี่

แบตเตอรี่ที่เสียบในตู้ผลิตภัณฑ์มีสารที่เป็นอันตรายต่อสิ่งแวดล้อม ก่อนที่จะทิ้งแบตเตอรี่ให้ตรวจสอบว่าแบตเตอรี่ถูกถอดออกมาโดยช่างเทคนิคที่มีคุณสมบัติเพียงพอ และทิ้งที่จุดรีไซเคิลที่เหมาะสม

- ต้องถอดแบตเตอรี่ออกมาก่อนที่จะทิ้งอุปกรณ์
- เมื่อถอดแบตเตอรี่ ต้องตัดการเชื่อมต่อระหว่างอุปกรณ์กับแหล่งจ่ายไฟ
- ต้องจัดการแบตเตอรี่อย่างปลอดภัย

ขั้นตอนการถอดแบตเตอรี่

1. ใช้เครื่องมือหมุนถอดหน้าจอสถงผล
2. ถอดสกรูบนฝาครอบแบตเตอรี่ตามลำดับ แล้วเปิดฝารอบด้วยเครื่องมือที่เหมาะสม
3. ดึงเทอร์มินัลระหว่างแบตเตอรี่กับบอร์ด PCB เพื่อถอดแบตเตอรี่

คำเตือน:

ก่อนที่จะถอดแบตเตอรี่ให้ตัดการเชื่อมต่อกับแหล่งจ่ายไฟ และใช้แบตเตอรี่ให้หมดเท่าที่จะทำได้ แบตเตอรี่ที่ไม่ใช้แล้ว ต้องทิ้งที่จุดรีไซเคิลที่เหมาะสม

ห้ามวางแบตเตอรี่อยู่ในสภาพแวดล้อมที่มีอุณหภูมิสูง เพื่อป้องกันการเกิดระเบิด

อาจมีของเหลวพุ่งออกจากแบตเตอรี่ภายใต้สถานะที่ไม่เหมาะสม หากสัมผัสของเหลวโดยไม่ตั้งใจ ให้ล้างออกด้วยน้ำ และขอความช่วยเหลือทางการแพทย์

ข้อมูล WEEE



ผลิตภัณฑ์ทั้งหมดที่มีสัญลักษณ์นี้เป็นขยะอุปกรณ์ไฟฟ้าและอิเล็กทรอนิกส์ (WEEE ตามคำสั่ง 2012/19/EU) ซึ่งไม่ควรรวมกับขยะมูลฝอยในครัวเรือนที่ยังไม่ได้แยกประเภท คุณต้องปกป้องสุขภาพมนุษย์และสิ่งแวดล้อมด้วยการนำส่งขยะอุปกรณ์ไปยังจุดรวบรวมที่กำหนดสำหรับการรีไซเคิลขยะอุปกรณ์ไฟฟ้าและอิเล็กทรอนิกส์ที่จัดตั้งโดยรัฐบาลหรือหน่วยงานท้องถิ่น การทิ้งและรีไซเคิลอย่างถูกต้องจะช่วยป้องกันผลกระทบเชิงลบที่อาจเกิดขึ้นต่อสิ่งแวดล้อมและสุขภาพมนุษย์ โปรดติดต่อผู้ติดตั้งหรือหน่วยงานท้องถิ่น เพื่อขอข้อมูลเพิ่มเติมเกี่ยวกับที่ตั้ง ข้อกำหนด และเงื่อนไขของจุดรวบรวมเหล่านี้

Thông Tin An Toàn

Chỉ Dẫn An Toàn Quan Trọng Chỉ Sử Dụng Trong Gia Đình

- Vui lòng đọc kỹ hướng dẫn này trước khi sử dụng và bảo quản tài liệu này để tham khảo trong tương lai.
- Khi sử dụng thiết bị điện, phải luôn tuân thủ các biện pháp phòng ngừa cơ bản, bao gồm các điều sau:
- ĐỌC KỸ TẤT CẢ HƯỚNG DẪN TRƯỚC KHI SỬ DỤNG (THIẾT BỊ NÀY). Việc không tuân theo các cảnh báo và hướng dẫn có thể dẫn đến điện giật, cháy nổ và/hoặc thương tích nghiêm trọng.

CẢNH BÁO - Để giảm nguy cơ cháy nổ, điện giật hoặc thương tích:

- Chỉ sử dụng như mô tả trong hướng dẫn sử dụng này. Chỉ sử dụng các phụ kiện được khuyến nghị bởi nhà sản xuất.
- Chỉ sử dụng trên các bề mặt sàn không trải thảm trong nhà như nhựa vinyl, nền gạch, gỗ kín, v.v. Không di chuyển qua các vật lỏng lẻo hoặc mép biên của khu vực trải thảm. Kẹt chổi có thể làm dây curoa bị hỏng sớm.
- Sản phẩm này không dành cho trẻ em dưới 8 tuổi hoặc người bị khiếm khuyết về thể chất, giác quan, trí tuệ, hoặc hạn chế về kinh nghiệm, kiến thức mà không có sự giám sát của cha mẹ hoặc người giám hộ để đảm bảo vận hành an toàn và tránh mọi nguy cơ rủi ro. Trẻ em không được thực hiện vệ sinh và bảo dưỡng nếu không có sự giám sát.
- Không sử dụng chất lỏng dễ cháy hoặc dễ bắt lửa để lau sàn.
- Không dùng máy để hút các chất lỏng dễ cháy hoặc dễ bắt lửa, chẳng hạn như xăng. Không sử dụng ở nơi có thể có chất lỏng dễ cháy hoặc dễ bắt lửa.
- Chỉ sử dụng bộ nguồn có thể tháo rời được cung cấp kèm theo thiết bị này để sạc pin. Chỉ sử dụng với bộ sạc <YLS0251B-E260090>.
- Bộ sạc phù hợp với bộ loại pin này có thể gây ra nguy cơ cháy nổ khi sử dụng cho bộ pin khác.
- Không nhúng thiết bị vào dung dịch lỏng.
- Màng nhựa bao bọc thiết bị có thể gây ra nguy hiểm. Để tránh nguy cơ ngạt thở, hãy đặt nó xa tầm tay trẻ em.
- Giữ tóc, quần áo, ngón tay và các bộ phận khác của cơ thể tránh xa lõi hút và các bộ phận chuyển động của thiết bị và phụ kiện đi kèm trong quá trình thiết bị hoạt động.
- Chỉ dùng dung dịch lau sàn được phê duyệt chính thức như mô tả trong hướng dẫn sử dụng.
- Không đặt bất kỳ đồ vật nào vào lõi hút. Không sử dụng thiết bị khi có lõi hút bị tắc; để xa bụi, xơ vải, tóc hoặc các vật dụng khác có thể làm giảm luồng không khí.
- Không sử dụng máy hút bụi khi chưa lắp bộ lọc.
- Không sử dụng thiết bị khi bộ sạc bị hỏng. Nếu bộ sạc bị hỏng thì phải được thay thế bởi nhà sản xuất, đại lý dịch vụ hoặc những người có trình độ chuyên môn để tránh nguy hiểm.
- Giữ dây điện trên mặt sàn cách xa thiết bị khi sử dụng, vì có thể xảy ra nguy hiểm nếu thiết bị chạy qua dây nguồn.
- Không hút vật liệu độc hại (thuốc tẩy clo, amoniac, bột thông cống, v.v.). Không hút các vật cứng hoặc sắc nhọn như thủy tinh, đinh, ốc vít, tiền xu, v.v.

Thông Tin An Toàn

- Không sử dụng thiết bị trong không gian kín chứa đầy hơi do sơn gốc dầu, dung môi pha sơn, một số chất chống mốc, bụi dễ cháy, hơi độc hoặc chất nổ khác bốc ra. Không hút bất cứ thứ gì đang cháy hoặc đang bốc khói như thuốc lá, diêm hoặc tro nóng.
- Tuân theo tất cả các hướng dẫn sạc và không sạc thiết bị bên ngoài phạm vi nhiệt độ được chỉ định vì sẽ làm tăng nguy cơ cháy nổ.
- Không để các cực đầu ra của đế sạc bị đoản mạch. Không sử dụng nó khi cáp hoặc bộ sạc bị hỏng. Nếu thiết bị bị rơi, bị hư hỏng, để ngoài trời, rơi vào nước hoặc không hoạt động như bình thường, hãy mang thiết bị đến trung tâm bảo hành.
- Giữ cáp bộ sạc tránh xa các bề mặt nóng. Không cầm phích cắm bộ sạc hoặc thiết bị khi tay ướt. Để rút phích cắm, hãy nắm vào phích cắm của bộ sạc chứ không nắm vào dây cáp.
- Không kéo hoặc xé bộ sạc bằng cáp, sử dụng cáp làm tay cầm, đóng cửa cabin lên cáp hoặc kéo cáp xung quanh các cạnh hoặc góc sắc nhọn.
- Tắt nguồn khi không sử dụng, trước khi vệ sinh, bảo trì hoặc bảo dưỡng thiết bị, và trước khi kết nối hoặc ngắt kết nối thiết bị với chổi di động.
- Không sử dụng thiết bị đã hỏng hoặc đã sửa đổi. Pin hỏng hoặc bị thay đổi có thể dẫn đến các nguy cơ cháy nổ hoặc gây thương tích không thể lường trước.
- Không để thiết bị tiếp xúc với lửa hoặc nhiệt độ quá cao. Tiếp xúc với lửa hoặc nhiệt độ quá cao có thể gây cháy nổ.
- Đảm bảo thiết bị được đặt trên bề mặt nằm ngang. Không sử dụng thiết bị ở cùng một vị trí nếu được trang bị chổi lăn và tay cầm không hoàn toàn thẳng đứng. Không cất giữ thiết bị ở nơi có thể bị đóng băng.
- Phải đặc biệt lưu ý khi lau chùi cầu thang.
- Phòng ngừa việc khởi động ngoài ý muốn. Đảm bảo công tắc ở vị trí TẮT trước khi nhấc hoặc mang thiết bị. Mang thiết bị với ngón tay đặt trên công tắc hoặc thiết bị có công tắc ở trạng thái bật sẽ dẫn đến tai nạn.
- Sản phẩm này chứa pin chỉ có thể được thay bởi kỹ thuật viên có trình độ chuyên môn hoặc dịch vụ hậu mãi.

Thông Tin An Toàn

LƯU NHỮNG HƯỚNG DẪN NÀY CÁC BIỆN PHÁP BẢO VỆ QUAN TRỌNG

- Dịch vụ bảo trì phải được thực hiện bởi người có trình độ chuyên môn và sử dụng các bộ phận thay thế giống nhau. Điều này sẽ đảm bảo cho việc duy trì sự an toàn của sản phẩm.
- Không thay đổi hoặc cố gắng sửa chữa thiết bị trừ các trường hợp đã nêu trong hướng dẫn sử dụng và bảo trì.
- Không sử dụng trong môi trường quá nóng hoặc quá lạnh (dưới 5° C/41° F hoặc trên 40° C/104° F). Vui lòng sạc thiết bị ở nhiệt độ trên 5° C/41° F và dưới 40° C/104° F.
- Nếu thiết bị bị rơi, bị hư hỏng, để ngoài trời, rơi vào nước hoặc không hoạt động bình thường, không được cố gắng vận hành thiết bị. Hãy sửa chữa nó tại trung tâm bảo hành được ủy quyền.

 bộ nguồn có thể tháo rời

 đọc hướng dẫn sử dụng

 Đầu làm sạch có động cơ giúp làm sạch hút nước

Bảng văn bản này, công ty TNHH We Dreame Trading (Thiên Tân) tuyên bố rằng thiết bị này tuân thủ theo các Chỉ thị và Quy chuẩn Châu Âu hiện hành cũng như các sửa đổi. Toàn văn tuyên bố về sự tuân thủ của Liên minh Châu Âu hiện có tại địa chỉ internet sau: <https://global.dreame.tech>

Để tham khảo hướng dẫn sử dụng điện tử, vui lòng truy cập <https://global.dreame.tech.com/pages/user-manuals-and-faqs>

Tổng Quan Về Sản Phẩm

Toàn bộ phụ kiện

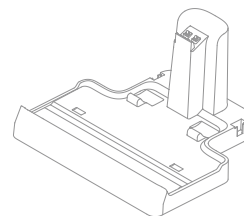

Để Sạc

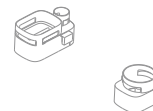

Hộp Bảo Quản



Hộp chứa bụi



Bộ Sạc Điện

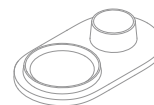

Giá Đỡ Hộp Chứa



Đầu Hút 2 Trong 1



Chổi Lăn Dệt Phòng



Bộ Lọc Thay Thế

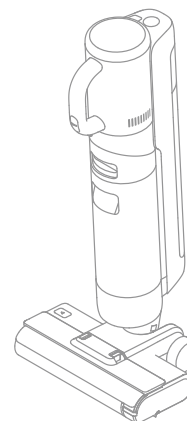

Thân Máy



Tay Cầm



Chổi Vệ Sinh

VI Tổng Quan Về Sản Phẩm

Máy Hút Bụi Lau Sàn Ướt và Khô

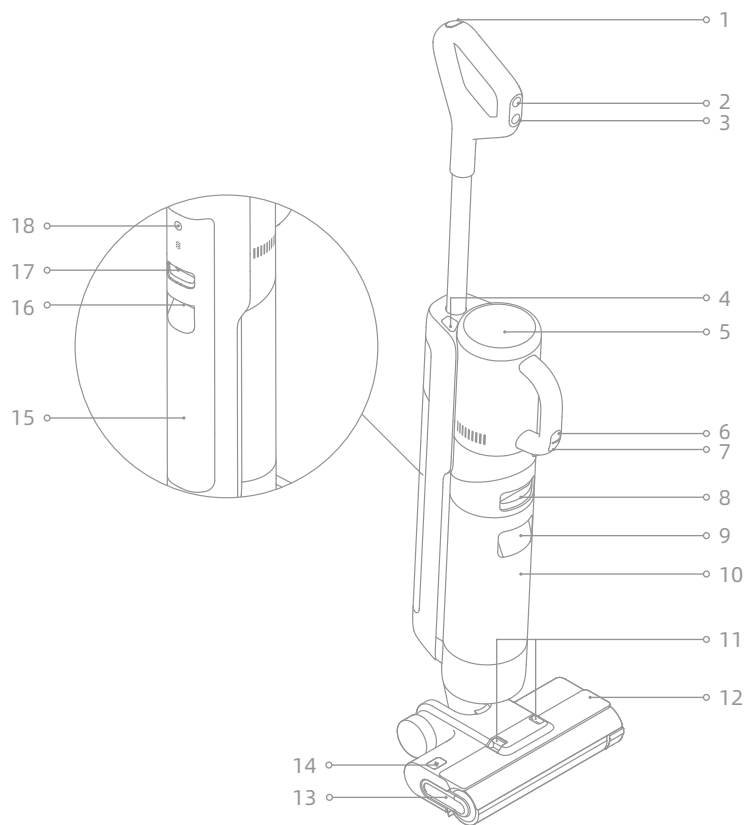

- | | | | | | |
|---|---------------------------------|----|------------------------|----|---|
| 1 | Nút Tự Làm Sạch | 8 | Nút Tháo Khay Nước Bắn | 15 | Khay Nước Sạch |
| 2 | Công Tắc Chế Độ | 9 | Tay Cầm Khay Nước Bắn | 16 | Tay Cầm Khay Nước Sạch |
| 3 | Công Tắc Nguồn | 10 | Khay Nước Bắn | 17 | Nút Xả Khay Nước Sạch |
| 4 | Nút Tháo Hút Bụi Cầm Tay | 11 | Nút Mở Nắp Chối Lăn | 18 | Nút Nhắc Nhở Bằng Giọng Nói |
| 5 | Màn Hình Hiển Thị | 12 | Nắp Chối Lăn | | <ul style="list-style-type: none"> • Ấn nhanh để kích hoạt lời nhắc thoại hoặc điều chỉnh âm lượng • Ấn giữ trong 3 giây để vào cài đặt ngôn ngữ. Ấn giữ để chuyển đổi giữa các ngôn ngữ. Ấn giữ để xác nhận lựa chọn |
| 6 | Công Tắc Chế Độ Hút Bụi Cầm Tay | 13 | Tay Cầm Chối Lăn | | |
| 7 | Công Tắc Nguồn Hút Bụi Cầm Tay | 14 | Nút Tháo Chối Lăn | | |

VI Tổng Quan Về Sản Phẩm

Để Sạc

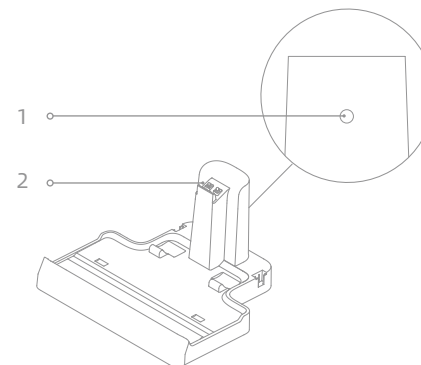

- 1 Cổng Sạc
- 2 Điểm Tiếp Xúc Sạc

Màn Hình Hiển Thị



- | | | | | | | |
|---|----------------------------|--|-----------------|----------------|-------------------|---|
| 1 | Chế Độ Hút | 5 | Thông Báo Sự Cố | 6 | Chế Độ Tiêu Chuẩn | |
| 2 | Đèn Chỉ Báo Trạng Thái Pin | Khay Nước Sạch không đủ nước | 7 | Chế Độ Tự Động | 8 | Đèn Báo Mức Bắn |
| 3 | Tự Làm Sạch | Khay Nước Bắn đầy | | | | Màu của đèn báo sẽ thay đổi theo thời gian thực tùy theo lượng bụi bắn. |
| 4 | Chế Độ Hút Mạnh | Đường ống bị tắc nghẽn | | | | |
| | | Chối lăn bị kẹt/Chối lăn chưa được lắp | | | | |

Nếu thiết bị không hoạt động bình thường, màn hình sẽ hiển thị thông báo sự cố. Vui lòng tham khảo bảng khắc phục sự cố để tìm cách giải quyết.

Lắp Tay Cầm

Chèn đầu cuối của tay cầm theo chiều dọc vào cổng ở phía trên của thiết bị như chỉ dẫn cho đến khi bạn nghe thấy tiếng "tách".

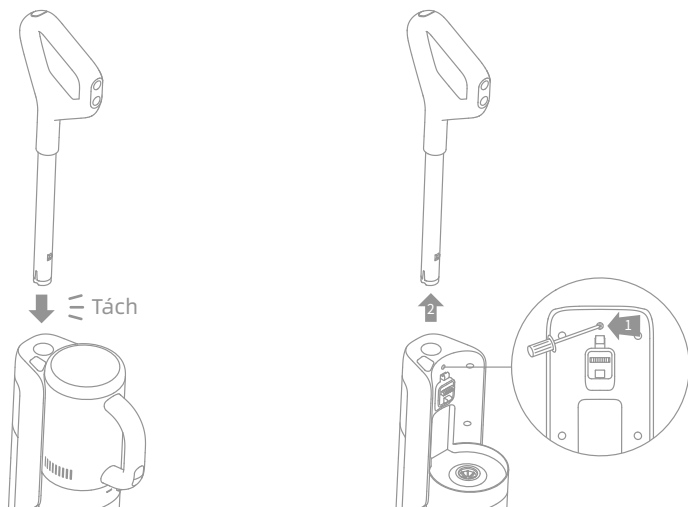

Lưu ý: Để tháo, hãy dùng một vật cứng cho vào lỗ ở mặt sau của thiết bị để ấn tiếp điểm, đồng thời kéo tay cầm lên.

Lắp Hộp Bảo Quản

Lắp hộp bảo quản vào để sạc theo hướng dẫn trong hình.

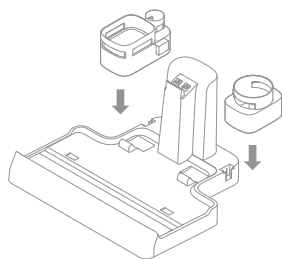

1. Đặt đế trên mặt phẳng sát tường và kết nối nó với ổ cắm điện. Sạc đầy thiết bị trước lần sử dụng đầu tiên.

2. Đặt thiết bị lên đế sạc, biểu tượng ⚡ trên màn hình sáng lên cho biết trạng thái sạc. Trong quá trình sạc, chữ số trên màn hình hiển thị thể hiện phần trăm mức pin hiện tại. Khi chữ số này đạt 100 tức pin đã được sạc đầy và ⚡ sẽ tắt.

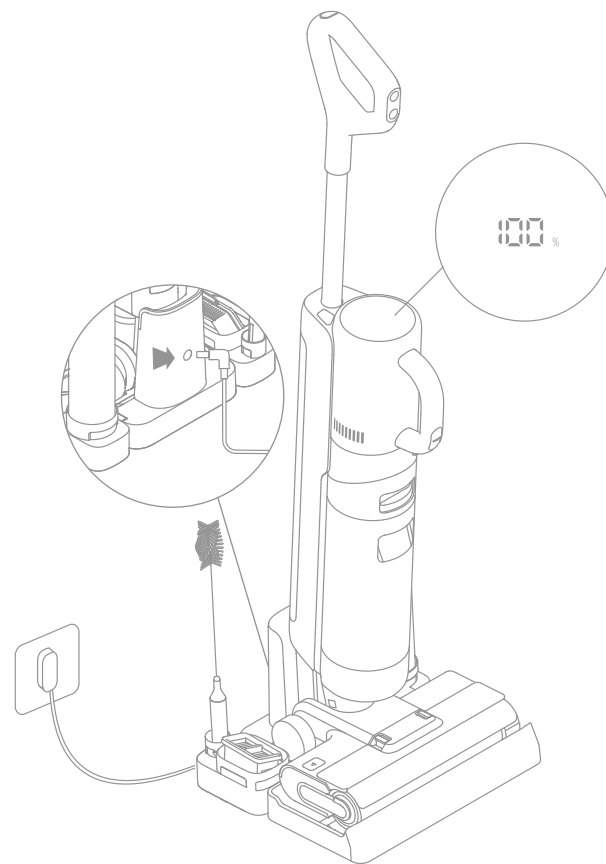

Lưu ý:

- Nếu không có thao tác nào được thực hiện trong vòng 10 phút, thiết bị sẽ chuyển sang chế độ ngủ.
- Để kéo dài thời gian sử dụng, pin sẽ tự động làm mát trong khoảng một giờ sau khi bạn sử dụng thiết bị trong một thời gian dài.

Cách Sử Dụng

Chế Độ Làm Việc

Thiết bị được mặc định ở chế độ Tự Động, bạn có thể chuyển sang chế độ Hút tùy theo nhu cầu sử dụng thực tế.



Chế Độ Tự Động

Trong khi vệ sinh sàn, thiết bị có thể điều chỉnh lực hút tùy theo các trường hợp khác nhau.



Chế Độ Hút

Nếu chọn chế độ Hút, thiết bị sẽ chỉ hút nước và chổi lăn sẽ không bị ẩm. Sẽ không có nước chảy ra từ Khay Nước Sạch.



Chế Độ Tiêu Chuẩn (Hút Bụi Cầm Tay)

Khi chuyển sang hút bụi cầm tay, thiết bị được bật mặc định ở chế độ Tiêu chuẩn.



Chế Độ Hút Mạnh (Hút Bụi Cầm Tay)

Ấn công tắc chế độ hút bụi cầm tay để chọn chế độ Hút Mạnh.

Sử dụng như một Cây Lau Sàn

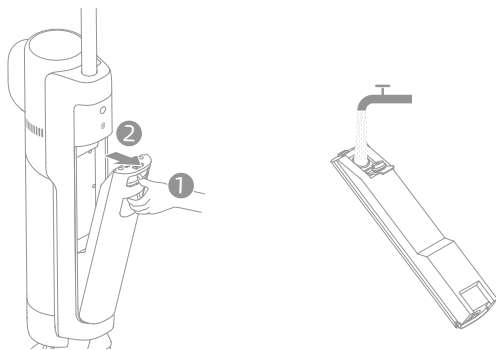

1. Châm Nước Cho Khay Nước Sạch: Ấn nút tháo Khay Nước Sạch để tháo rời khỏi thiết bị. Mở nắp khay châm nước sạch vào khay. - Lắp Khay Nước Sạch lại và đảm bảo nó khớp vào vị trí.



Lưu ý:

- Để cho hiệu quả làm sạch tốt hơn, nên cho 10ml chất tẩy rửa bằng nắp chai vào Khay Nước Sạch đầy nước, sau đó lắc nhẹ và đều rồi sử dụng.
- Không thêm bất kỳ chất lỏng nào khác ngoài chất tẩy rửa được Dreame khuyến nghị.

Cách Sử Dụng

2. Bắt đầu làm sạch: Nhẹ nhàng bước lên nắp chổi và nghiêng thiết bị về phía sau. Ấn Công Tắc Nguồn  để bắt đầu hoạt động, ấn công tắc chế độ  để chuyển đổi giữa chế độ Tự Động và chế độ Hút tùy theo nhu cầu của bạn.

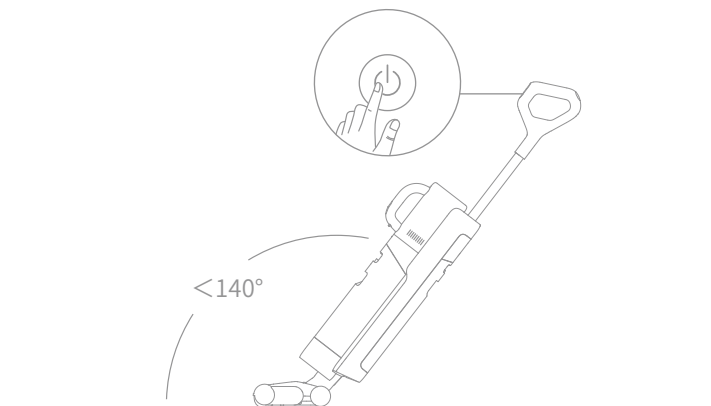

Lưu ý:

- Không dùng máy hút bụi hút chất lỏng có bọt.
- Nếu thiết bị ở tư thế thẳng đứng trong khi làm việc, tác vụ hiện tại sẽ bị tạm dừng.
- Thiết bị phù hợp để làm sạch sàn nhà, đá hoa cương, gạch lát và các bề mặt cứng khác.
- Không được nghiêng thiết bị về phía sau quá 140° để tránh thiết bị bị rò rỉ nước.
- Không nhắc thiết bị lên khỏi mặt đất, di chuyển, nghiêng hoặc đặt trên bề mặt phẳng khi nó đang hoạt động. Làm như vậy có thể khiến nước bắn chảy vào động cơ.

3. Đổ Khay Nước Bẩn: Ấn nút tháo Khay Nước Bẩn để tháo phụ kiện ra. Tháo nắp khay và đổ nước bẩn ra ngoài. Đóng nắp và lắp lại khay trước khi sử dụng.

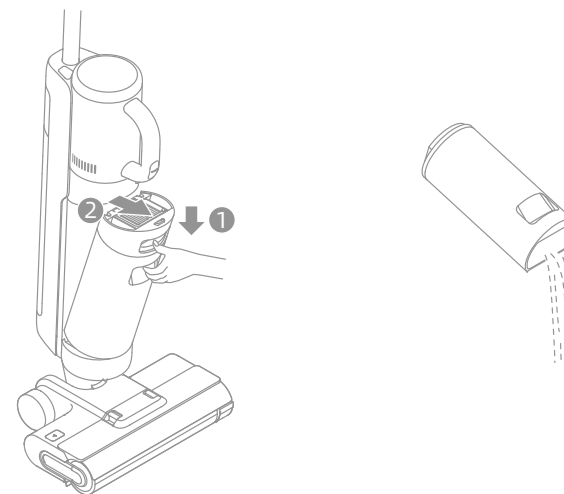

Tự Làm Sạch Bằng Một Chạm

* Chỉ có thể kích hoạt chức năng tự làm sạch khi thiết bị được sạc và mức pin còn trên 15%.

1. Sau khi thiết bị hoàn thành tác vụ làm sạch, hãy đặt nó trở lại đế và đảm bảo nước trong Khay Nước Sạch đủ để tự làm sạch.
2. Ấn nhanh nút tự làm sạch  trên đầu tay cầm. Đèn chỉ báo tự làm sạch sẽ cháy sáng và thiết bị sẽ bắt đầu tự làm sạch.
3. Cần kịp thời vệ sinh Khay Nước Bẩn sau khi hoàn thành tự làm sạch. Vệ sinh để sạc nếu có vết bẩn trên đó.

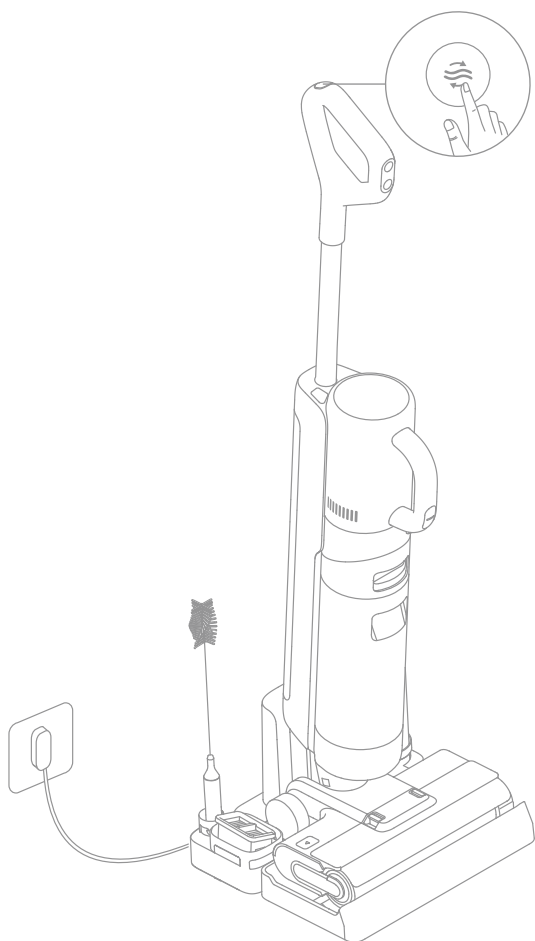

Dùng như một Máy Hút Bụi Cầm Tay

1. Ấn nút tháo hút bụi cầm tay để tháo máy hút bụi cầm tay.
2. Lắp chi tiết cốc chứa bụi và các phụ kiện khác theo hướng dẫn trong hình cho đến khi bạn nghe thấy tiếng tách.
3. Ấn nhanh Công Tắc Nguồn hút bụi cầm tay để bắt đầu hoạt động. Ấn nhanh công tắc chế độ hút bụi cầm tay để chuyển đổi giữa chế độ Tiêu Chuẩn và chế độ Hút Mạnh tùy theo nhu cầu của bạn.

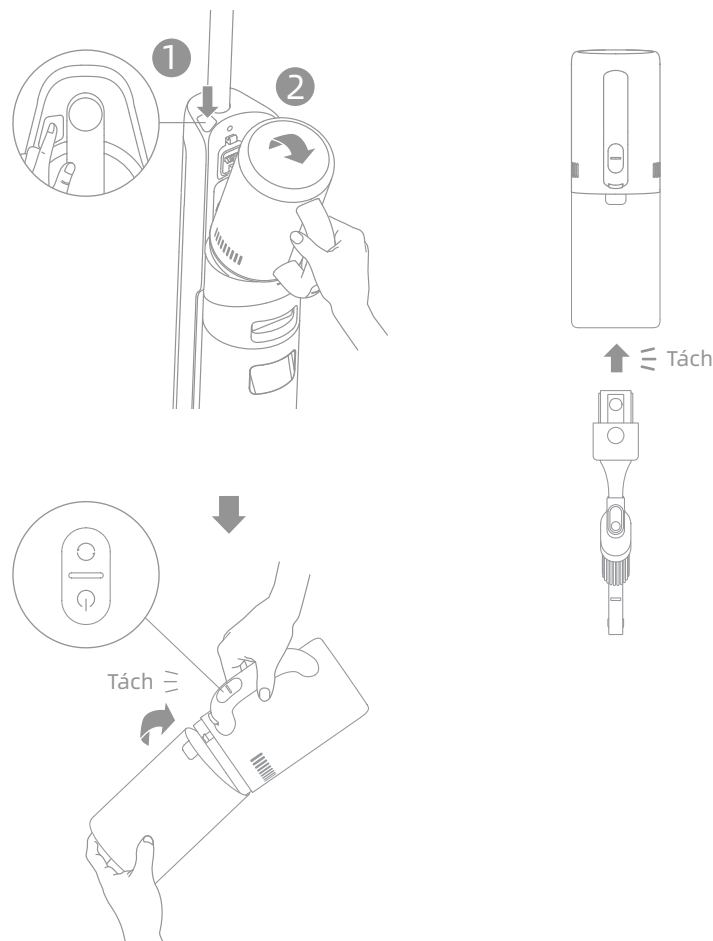

Cách Sử Dụng

Sử Dụng Các Phụ Kiện Khác

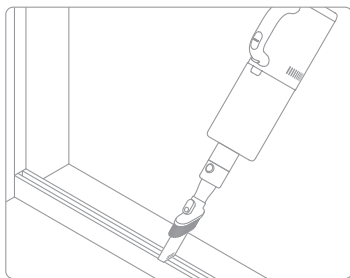

Đầu hút 2 trong 1:

Dùng làm sạch các góc, cầu thang, ghế sofa, bàn cà phê và các không gian hẹp khác.

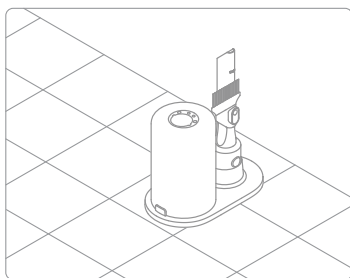

Giá đỡ hộp chứa:

Nếu không sử dụng chi tiết cốc chứa bụi và dầu hút 2 trong 1, hãy cất chúng trên giá đỡ hộp chứa như hướng dẫn trong hình.

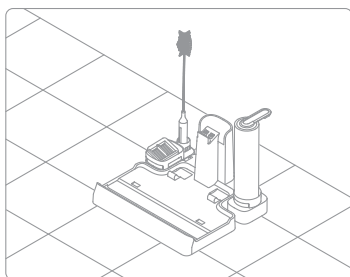

Hộp chứa:

Cất chổi làm sạch, bộ lọc và chổi lăn vào hộp bảo quản như hướng dẫn trong hình.

Vệ Sinh và Bảo Dưỡng

Những điều cần lưu ý:

- Tắt thiết bị trước khi tiến hành vệ sinh và/hoặc bảo dưỡng. Đừng chạm vào Công Tắc Nguồn.
- Thay thế phụ kiện nếu cần. Phải thay thế bằng các bộ phận có sẵn từ nhà sản xuất hoặc đại lý dịch vụ của nhà sản xuất.
- Nếu không sử dụng thiết bị trong thời gian dài, hãy sạc đầy, rút phích cắm bộ sạc và bảo quản trong môi trường mát mẻ, có độ ẩm thấp, tránh ánh nắng trực tiếp. Sạc thiết bị ít nhất một lần mỗi 3 tháng để tránh xả pin quá mức.

Vệ sinh Khay Nước Bắn và Bộ Lọc

* Nên vệ sinh Khay Nước Bắn sau mỗi lần sử dụng.

* Nên thay bộ lọc mỗi 3 đến 6 tháng sử dụng.

1. Ấn nút tháo Khay Nước Bắn và tháo ra.

2. Lấy bộ lọc ra khỏi nắp Khay Nước Bắn. Tháo nắp khay và đổ nước bắn ra ngoài.

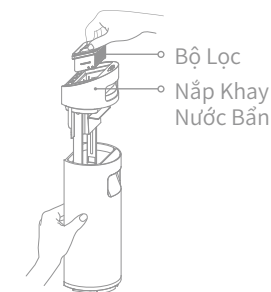
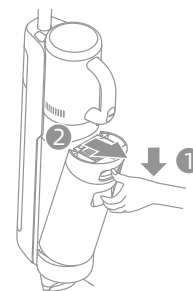

3. Dùng nước sạch rửa Khay Nước Bắn và nắp. Sử dụng bàn chải làm sạch đi kèm để vệ sinh thành bên trong của khay.

4. Đóng nắp Khay Nước Bắn, lắp lại Khay Nước Bắn và đảm bảo nó khớp vào vị trí.

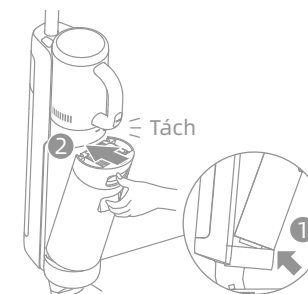
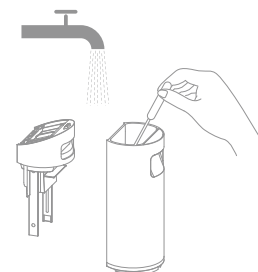

Lưu ý: Khi bộ lọc bị bẩn và cần rửa, hãy rửa nó bằng nước sạch. Bộ lọc phải khô hoàn toàn trước khi sử dụng.

Vệ Sinh và Bảo Dưỡng

Làm Sạch Đường Ống và Cảm Biến Bụi Bản

Tháo Khay Nước Bản, dùng khăn ẩm lau sạch đường ống và cảm biến bụi bản trước khi sử dụng.

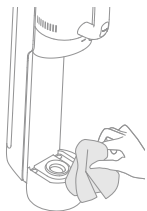

Vệ Sinh Chi Tiết Cốc Chứa Bụi

- * Nên làm sạch cốc chứa bụi sau mỗi lần sử dụng hoặc khi lượng bụi trong cốc đạt đến vạch MAX.
- * Nên thay bộ lọc mỗi 3 đến 6 tháng sử dụng.

1. Ấn nút tháo cốc chứa bụi và tháo cốc chứa bụi.

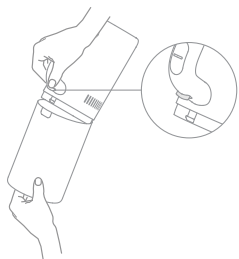

2. Lấy bộ lọc và cụm lọc xoay ra khỏi cốc chứa bụi, sau đó đổ sạch cốc.

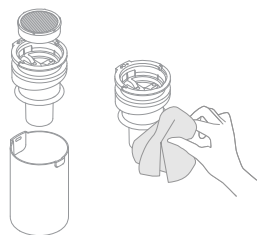

Lưu ý: Để giảm nguy cơ điện giật hoặc thương tích, không rửa cụm lọc xoay bằng nước.

3. Gõ nhẹ vào bộ lọc hoặc dùng chổi làm sạch đi kèm để vệ sinh. Dùng nước rửa sạch bộ lọc và cốc chứa bụi.

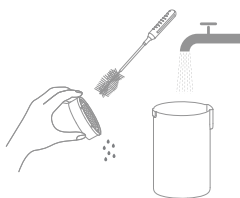

4. Phơi khô bộ lọc và cốc chứa bụi hoàn toàn trước khi sử dụng.

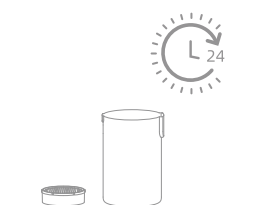

Vệ Sinh và Bảo Dưỡng

Vệ Sinh Chi Tiết Chổi Lăn

- * Vệ sinh khi cần thiết. Nên sử dụng luân phiên hai chổi lăn đi kèm.
- * Nên thay chổi lăn mỗi 3 đến 6 tháng sử dụng.

1. Đầu tiên, ấn nút mở nắp chổi lăn ở hai bên vào trong để tháo nắp chổi lăn. Tiếp theo, ấn nút tháo chổi lăn sau đó tay cầm chổi lăn sẽ bật ra. Kéo tay cầm để lấy chổi lăn ra.

2. Dùng chổi vệ sinh đi kèm làm sạch tóc và mảnh vụn trên chổi lăn. Rửa sạch chổi lăn bằng nước sạch sau đó phơi khô.

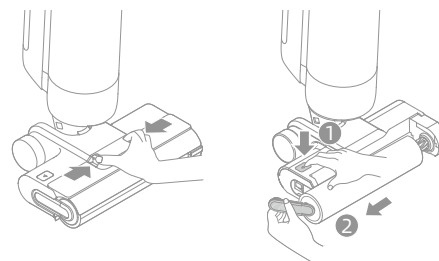

3. Dùng vải khô hoặc khăn giấy lau sạch miệng hút. Không dùng nước rửa chi tiết chổi.

4. Sau khi làm sạch chổi lăn, lắp lại chổi lăn và nắp chổi lăn. Bạn sẽ nghe tiếng tách khi chúng được lắp vào đúng vị trí.

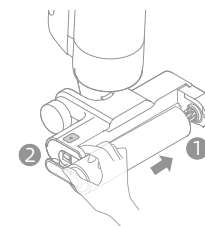
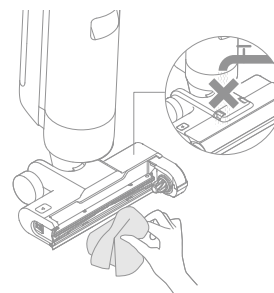

Câu Hỏi Thường Gặp

Nếu xảy ra lỗi, thiết bị sẽ dừng làm việc. Vui lòng tham khảo bảng sau để khắc phục sự cố. Nếu vấn đề vẫn tồn tại, vui lòng liên hệ với bộ phận CSKH.

Lỗi	Nguyên Nhân Có Thể	Biện Pháp Xử Lý
Thiết bị không làm việc.	Thiết bị hết pin hoặc mức pin thấp.	Sạc đầy pin trước khi sử dụng.
	Thiết bị ở tư thế thẳng đứng.	Nghiêng thiết bị về phía sau.
	Thiết bị quá nóng vì tắc nghẽn do đó chế độ ngắt nhiệt độ cao đã được kích hoạt.	Vệ sinh tất cả vật gây tắc nghẽn và đợi cho đến khi nhiệt độ trở lại bình thường.
	Khay Nước Bẩn đã đầy.	Đổ Khay Nước Bẩn.
	Tay cầm, nắp chổi lăn, chổi lăn, hoặc Khay Nước Bẩn chưa được lắp đúng cách.	Vui lòng đảm bảo tay cầm, nắp chổi lăn, chổi lăn, hoặc Khay Nước Bẩn được lắp đúng cách.
Thiết bị sạc chậm.	Nhiệt độ pin quá thấp hoặc quá cao.	Chờ cho đến khi nhiệt độ pin trở lại bình thường.
Công suất hút của thiết bị yếu.	Bộ lọc bị nghẹt.	Vệ sinh Khay Nước Bẩn và Bộ Lọc bên trong cốc chứa bụi.
	Có vật lạ bên trong đường ống và miệng hút hoặc đường ống và miệng hút bị tắc.	Vệ sinh đường ống và miệng hút.
Động cơ điện phát ra tiếng ồn lạ.	Khay Nước Bẩn có quá nhiều nước bẩn.	Đổ Khay Nước Bẩn.
	Miệng hút bị tắc.	Làm sạch tất cả dị vật bên trong miệng hút.
Đèn báo mức bẩn có màu đỏ đậm.	Cần làm sạch cảm biến bụi bẩn.	Cảm biến bụi bẩn nằm trong đường ống. Vui lòng tham khảo phần hướng dẫn khắc phục sự cố để biết cách làm sạch ống.
	Nồng độ chất tẩy rửa quá cao.	Pha loãng chất tẩy rửa với nước theo tỷ lệ khuyến nghị.
	Chất lỏng khác với chất tẩy rửa được phê duyệt chính thức đã được thêm vào và đã tạo ra một lượng lớn bọt.	Chỉ sử dụng chất tẩy rửa được phê duyệt chính thức.
Màn hình hiển thị không sáng khi sạc.	Bộ sạc chưa được cắm vào ổ điện.	Đảm bảo bộ sạc đã được cắm.
	Thiết bị chưa được đặt lên đế sạc đúng cách.	Đảm bảo thiết bị được đặt lên đế sạc đúng cách.

Câu Hỏi Thường Gặp

Lỗi	Nguyên Nhân Có Thể	Biện Pháp Xử Lý
Không có nước chảy ra từ thiết bị.	Khay Nước Sạch chưa được lắp đúng cách hoặc không đủ nước trong Khay Nước Sạch.	Lắp lại hoặc châm thêm nước cho Khay Nước Sạch.
	Mất khoảng 30 giây để làm ấm chổi lăn.	Bật thiết bị và kiểm tra lại trong 30 giây.
Lỗ thông hơi bị rò rỉ nước.	Một va chạm hoặc lực kéo mạnh làm cho nước vào động cơ.	Di chuyển thiết bị tới lui nhẹ nhàng khi bật.
	Bộ lọc chưa khô hoàn toàn sau khi vệ sinh.	Phơi khô bộ lọc hoàn toàn trước khi sử dụng.
Tự làm sạch thất bại.	Chổi lăn có thể bị kẹt bởi các mảnh vụn lớn.	Mở nắp chổi để kiểm tra và vệ sinh chổi lăn.
	Thiết bị chưa được sạc.	Đảm bảo thiết bị được sạc trước khi kích hoạt chức năng tự làm sạch.
	Không thể kích hoạt tự làm sạch nếu mức pin thấp hơn 15%.	Chỉ có thể kích hoạt chức năng tự làm sạch khi thiết bị được sạc và mức pin còn trên 15%.
	Khay Nước Bẩn chưa được lắp đúng cách hoặc Khay Nước Bẩn đã đầy.	Lắp lại Khay Nước Bẩn hoặc đổ sạch nước trong khay.
	Khay Nước Sạch chưa được lắp đúng cách hoặc không đủ nước trong Khay Nước Sạch.	Lắp lại hoặc châm thêm nước cho Khay Nước Sạch.

VI Xử lý sự cố

Nếu thiết bị không hoạt động bình thường, màn hình sẽ hiển thị thông báo sự cố. Vui lòng tham khảo bảng khắc phục sự cố để tìm cách giải quyết.

Biểu Tượng Sự Cố	Nguyên Nhân Có Thể	Biện Pháp Xử Lý
	Khay Nước Sạch không đủ nước	Châm nước cho Khay Nước Sạch.
	Khay Nước Bẩn đã đầy	Đổ Khay Nước Bẩn.
	Chổi lăn bị kẹt	Vệ sinh chổi lăn bằng chổi làm sạch đi kèm.
	Chưa lắp chổi lăn	Lắp chổi lăn.
	Đường ống bị tắc nghẽn	Kiểm tra xem bộ lọc có bị tắc hay không. Ngoài ra, hãy làm sạch ống và cảm biến bụi bẩn.

Mã Xử Lý Sự Cố	Nguyên Nhân Có Thể	Biện Pháp Xử Lý
E1-E7	Lỗi	Khởi động lại thiết bị để xử lý sự cố. Nếu vấn đề vẫn tồn tại, vui lòng liên hệ với bộ phận CSKH.
H1-H6		
H7	Pin quá nóng	Chờ cho đến khi nhiệt độ pin trở lại bình thường.

Để được hỗ trợ thêm, vui lòng liên hệ với chúng tôi qua aftersales@dreame.tech
<https://global.dreame.tech>

Thông Số Cơ Bản

Máy Hút Bụi Lau Sàn Ướt và Khô			
Model	HHV3	Thời Gian Sạc	Khoảng 5 giờ
Điện Áp Định Mức	21,6 V ===	Công Suất Sạc	26 V ===
Dung Tích Khay Nước Bẩn	700 mL	Dung Tích Khay Nước Sạch	900 mL
Công Suất Định Mức	300 W		
Bộ Sạc Điện			
Model	YLS0251B-E260090	Mức Tiêu Thu Điện Không Tải	0,08 W
Đầu Vào	100-240 V~ 50/60 Hz 0,8 A Max	Hiệu Suất Hoạt Động Trung Bình	87,28%
Đầu Ra	26 V === 0,9 A	Hiệu Suất Thấp Tải (10%)	79,74%
Đầu làm sạch có động cơ			
Model	HCR13A		
Điện Áp Định Mức	21,6 V ===	Công Suất Định Mức	50 W

Tháo Bỏ và Xử Lý Pin

Pin lithium-ion tích hợp chứa các chất độc gây hại cho môi trường. Trước khi loại bỏ pin, vui lòng đảm bảo pin được tháo bởi kỹ thuật viên có trình độ chuyên môn và loại bỏ tại cơ sở tái chế thích hợp.

- Phải tháo pin ra khỏi thiết bị trước khi loại bỏ;
- Phải tắt thiết bị trong quá trình tháo pin;
- Pin phải được xử lý một cách an toàn.

Hướng Dẫn Tháo Bỏ

1. Dùng dụng cụ xoay màn hình hiển thị để tháo nó ra.
2. Lần lượt tháo vít trên nắp pin rồi dùng dụng cụ thích hợp cạy mở nắp.
3. Rút phích cắm giữa cực pin và bảng mạch PCB để tháo pin.

LƯU Ý:

- Trước khi tháo pin, hãy ngắt nguồn điện và xả hết pin tối đa có thể.
- Pin không dùng phải được loại bỏ tại một cơ sở tái chế thích hợp.
- Không để pin tiếp xúc với môi trường nhiệt độ cao để tránh nguy cơ cháy nổ.
- Trong tình huống bị vỡ, chất lỏng có thể bị chảy ra khỏi pin. Nếu xảy ra tiếp xúc, hãy rửa sạch bằng nước và tìm kiếm trợ giúp y tế.

Thông Tin Rác Thải Thiết Bị Điện Và Điện Tử



Tất cả các sản phẩm mang ký hiệu này đều là rác thải thiết bị điện và điện tử (WEEE theo chỉ thị 2012/19/EU) không được để lẫn với rác thải sinh hoạt chưa phân loại. Thay vào đó, bạn nên bảo vệ môi trường và sức khỏe con người bằng cách mang thiết bị rác thải của mình đến điểm thu gom do chính phủ hoặc chính quyền địa phương chỉ định để tái chế. Xử lý và tái chế đúng cách giúp ngăn ngừa những hậu quả tiêu cực có thể xảy ra đối với môi trường và sức khỏe con người. Vui lòng liên hệ với người lắp đặt hoặc chính quyền địa phương để biết thêm thông tin về địa điểm cũng như các điều khoản và điều kiện của các điểm thu gom đó.

Veiligheidsinformatie

Belangrijke Veiligheidsinstructies Alleen voor Huishoudelijk Gebruik

- Lees deze gebruiksaanwijzing vóór gebruik aandachtig door en bewaar deze voor toekomstig gebruik.
- Bij het gebruik van een elektrisch apparaat moeten altijd de basisvoorzorgen in acht worden genomen, waaronder het volgende:
- LEES ALLE INSTRUCTIES VOORDAT U (DIT APPARAAT) GEBRUIKT. Het niet opvolgen van de waarschuwingen en instructies kan leiden tot elektrische schokken, brand en/of ernstig letsel.

WAARSCHUWING- Om het risico op brand, elektrische schokken of letsel te verminderen:

- Gebruik alleen zoals beschreven in deze gebruikershandleiding. Gebruik alleen de door de fabrikant aanbevolen hulpstukken.
- Alleen binnenshuis gebruiken, op vloeren zonder vloerbedekking, zoals vinyl, tegels, verzegeld hout, enz. Zorg ervoor dat u niet over losse voorwerpen of de randen van vloerkleden rijdt. Het afslaan van de borstel kan leiden tot voortijdige bandbreuk.
- Dit product mag niet worden gebruikt door kinderen jonger dan 8 jaar of personen met lichamelijke, zintuiglijke of intellectuele gebreken, of met beperkte ervaring of kennis zonder toezicht van een ouder of voogd om een veilig gebruik te waarborgen en risico's te vermijden. Reiniging en onderhoud mogen niet zonder toezicht door kinderen worden uitgevoerd.
- Gebruik geen ontvlambare of brandbare vloeistof om vloeren te reinigen.
- Niet gebruiken voor het opzuigen van ontvlambare of brandbare vloeistoffen, zoals benzine. Niet gebruiken op plaatsen waar ontvlambare of brandbare vloeistoffen aanwezig kunnen zijn.
- Gebruik voor het opladen van het apparaat uitsluitend de bij dit apparaat geleverde oplaadbasis. Enkel te gebruiken met een <YLS0251B-E260090> adapter.
- Een adapter die geschikt is voor een type batterij kan een brandrisico veroorzaken bij gebruik bij een andere type batterij.
- Dompel het apparaat niet onder in vloeistof.
- Plastic folie kan gevaarlijk zijn. Houd het uit de buurt van kinderen om verstikkingsgevaar te voorkomen.
- Houd haar, losse kleding, vingers en alle lichaamsdelen uit de buurt van openingen en bewegende delen van het apparaat en de accessoires.
- Gebruik alleen officieel goedgekeurde vloerreiniger zoals beschreven in de gebruikershandleiding.
- Steek geen voorwerpen in de openingen. Gebruik het apparaat niet wanneer een opening is geblokkeerd; houd het vrij van stof, pluizen, haar en alles wat de luchtstroom kan belemmeren.
- Gebruik het niet zonder geplaatste filters.
- Gebruik de apparatuur niet met een beschadigde adapter. Indien de adapter beschadigd is, moet deze vervangen worden door de producent, hun agent of een andere gekwalificeerde persoon om gevaar te vermijden.

Veiligheidsinformatie

- Houd grondkabels uit de buurt van het apparaat tijdens het gebruik, omdat er gevaar kan ontstaan als het apparaat over een voedingskabel loopt.
- Zuig geen giftige stoffen op (chloorbleekmiddel, ammoniak, afvoerreiniger, enz.). Zuig geen harde of scherpe voorwerpen op zoals glas, spijkers, schroeven, munten, enz.
- Gebruik het apparaat niet in een afgesloten ruimte gevuld met damp die wordt afgegeven door verf op oliebasis, verfverdunner, sommige mottenbestrijdingsmiddelen, brandbaar stof of andere explosieve of giftige dampen. Neem niets op dat brandt of rookt, zoals sigaretten, lucifers of hete as.
- Volg alle oplaadinstructies en laad het apparaat niet op buiten het temperatuurbereik dat in de batterij is aangegeven, omdat dit het risico op brand verhoogt.
- De uitgangsaansluitingen van de oplaadbasis mogen niet worden kortgesloten. Gebruik het toestel niet met een beschadigd oplaadstation. Als het toestel gevallen of beschadigd is, buitenshuis is gelaten, in water is gevallen of niet naar behoren werkt, breng het dan terug naar een servicecentrum.
- Houdt de adapter kabels weg van verhitte oppervlakken. Raak de stekker van het oplaadstation of het apparaat niet aan met natte handen. Om de stekker uit het stopcontact te halen, pakt u de stekker van de oplaadbasis vast en niet de kabel.
- Trek of draag de adapter niet met de kabel, gebruik de kabel niet als handvat, sluit geen deuren over de kabel en trek de kabel niet om scherpe hoeken heen.
- Schakel uit wanneer niet in gebruik, alvorens te reinigen of onderhoud uit te voeren, en alvorens het aan- of loskoppelen van het bewegende borstelhulpstuk.
- Gebruik geen apparaat dat beschadigd of gewijzigd is. Een beschadigd of gewijzigd apparaat kan onvoorspelbaar gedrag vertonen, hetgeen kan leiden tot brand, explosie of risico op letsel.
- Stel het apparaat niet bloot aan vuur of extreme temperaturen. Blootstelling aan vuur of excessieve temperatuur kan een explosie veroorzaken.
- Zorg ervoor dat het apparaat op een horizontaal oppervlak wordt geplaatst. Gebruik het apparaat niet bij dezelfde plaats als het is uitgerust met een borstelroller en de handgreep niet volledig rechtop staat. Bewaar het apparaat niet op een plaats waar het kan bevriezen.
- Wees extra voorzichtig bij het schoonmaken op trappen.
- Voorkom onbedoeld starten. Zorg ervoor dat de schakelaar in de UIT-stand staat voordat u het apparaat oppakt of draagt. Het dragen van het apparaat met uw vinger op de schakelaar of het onder spanning zetten van het apparaat met de schakelaar aan nodigt uit tot ongelukken.
- Dit product bevat batterijen die alleen vervangen kunnen worden door gekwalificeerde technici of de klantenservice.

Veiligheidsinformatie

BEWAAR DEZE INSTRUCTIES BELANGRIJKE VEILIGHEIDSMATREGELEN

- Laat het onderhoud uitvoeren door een gekwalificeerd reparateur die uitsluitend identieke vervangingsonderdelen gebruikt. Dit zorgt ervoor dat de veiligheid van het product behouden blijft.
- Wijzig het apparaat niet en probeer het apparaat niet te repareren, behalve zoals aangegeven in de instructies voor gebruik en onderhoud.
- Niet gebruiken in extreem warme of koude omgevingen (onder 5°C /41° F of boven 40° C /104° F). Laad het apparaat op bij een temperatuur boven 5°C /41° F en onder 40°C /104° F).
- Als het apparaat gevallen of beschadigd is, of buiten is gelaten, in het water is gevallen of niet naar behoren werkt, probeer het dan nooit te bedienen. Laat het dan repareren door een erkend servicecentrum.

 afneembare voedingseenheid

 lees de gebruikershandleiding

 Gemotoriseerde reinigingskop voor aanzuigende reiniging met water

Wij, Dreame Trading (Tianjin) Co., Ltd., verklaren hierbij dat deze apparatuur aan de toepasselijke richtlijnen, Europese normen en wijzigingen voldoet. De volledige tekst van de EU verklaring van overeenstemming is beschikbaar op het volgende internetadres: <https://global.dreame.tech.com>
Voor een gedetailleerde e-handleiding, ga naar <https://global.dreame.tech.com/pages/user-manuals-and-faqs>

Verpakkingslijst

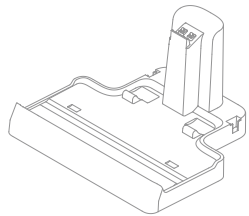

Oplaadstation

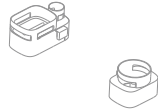

Opslag Doos



Stofbeker montage



Stroomadapter

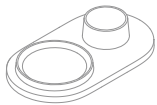

Opslaghouder



2-in-1 zuigmond voor plinten



Reserve borstelrol



Vervangingsfilter

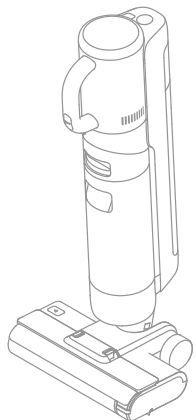

Centrale gedeelte



Handvat



Reinigingsborstel

Nat en droog vacuüm vloerreiniger

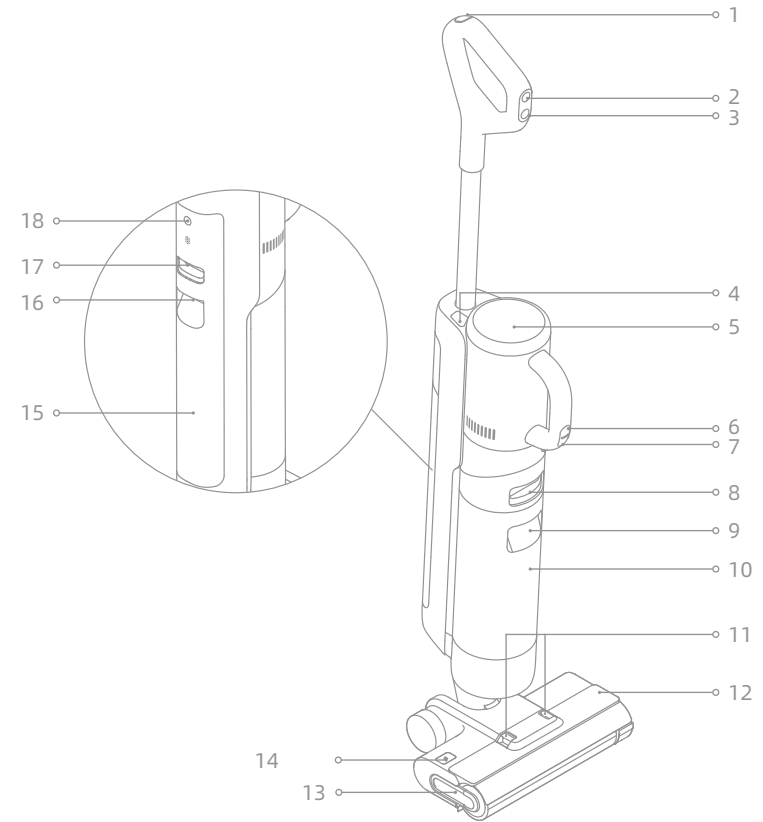

- | | | | | | |
|---|--|----|--|----|---|
| 1 | Zelfreinigende knop | 8 | Knop voor Vrijgeven van Gebruikte Water Tank | 15 | Schoonwatertank |
| 2 | Modusschakelaar | 9 | Handvat Gebruikte Water Tank | 16 | Handvat Schoonwatertank |
| 3 | Aan/uit-schakelaar | 10 | Gebruikte Water Tank | 17 | Knop voor Vrijgeven van Schoonwatertank |
| 4 | Ontgrendelingsknop voor handstofzuiger | 11 | Knoppen voor Vrijgeven van Deksel Borstelrol | 18 | Knop voor Stemherkenning <ul style="list-style-type: none"> • Druk kort om de stemmelding te activeren of het volume aan te passen. • Houd gedurende 3 seconden ingedrukt om de taal in te stellen. Druk op om tussen talen te schakelen. Houd ingedrukt om de keuze te bevestigen. |
| 5 | Scherm | 12 | Deksel Borstelrol | | |
| 6 | Modusschakelaar voor handstofzuiger | 13 | Handvat Borstelrol | | |
| 7 | Aan/uit-schakelaar voor handstofzuiger | 14 | Knoppen voor Vrijgeven van Borstelrol | | |

Oplaadstation

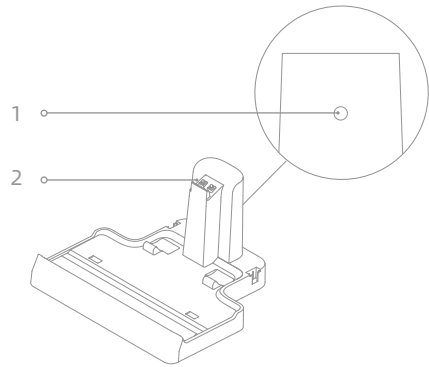

- 1 Oplaadpoort
- 2 Oplaadcontacten

Scherm



- | | | |
|--|--|---|
| 1 Zuigmodus | 5 Foutmeldingen | 6 Standaard modus |
| 2 Indicator Batterijstatus | Onvoldoende water in de schoonwatertank | 7 Automatische modus |
| 3 Zelfreinigend
<small>Kortstondig indrukken om functie te activeren (batterijniveau van ≥ 15%)</small> | Afvalwatertank vol | 8 Vuilconcentratie Indicator
<small>De kleur van de indicator verandert in real time, op basis van de hoeveelheid vuil in real time.</small> |
| 4 Turbo modus | Geblokkeerde Buis
Borstelrol zit vast / Borstelrol niet geïnstalleerd | |

Opmerking: Als het apparaat niet goed werkt, wordt op het scherm een foutmelding weergegeven. Raadpleeg de tabel voor het oplossen van problemen om uw oplossing te vinden.

Montage en demontage van het Handvat

Steek het uiteinde van de handgreep verticaal in de poort op de bovenkant van de zuiger zoals aangegeven totdat u een klik hoort.

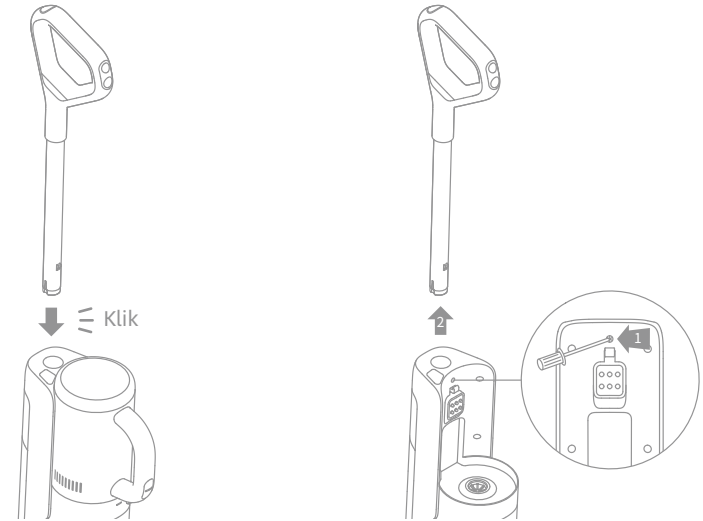

Opmerking: Om het apparaat te demonteren, drukt u met het juiste gereedschap op de contacten in de opening aan de achterkant van het apparaat en trekt u tegelijkertijd de handgreep omhoog.

Opslag Doos Installatie

Installeer de Opslag Doos op het oplaadstation zoals aangegeven in het diagram.

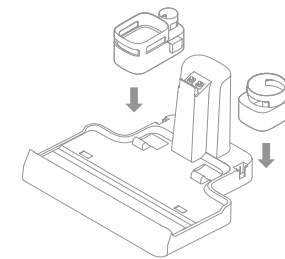

Opladen

1. Plaats de oplaadbasis tegen een muur op een vlakke ondergrond en sluit hem aan op een stroombron. Laad het apparaat volledig op voor het eerste gebruik.
2. Plaats het toestel in het laadstation, het ⚡ op het scherm licht op om de laadstatus weer te geven. Tijdens het laden, stelt het nummer op het display het huidige laadniveau voor in percentage. Wanneer het nummer 100 weergeeft, is de batterij volledig opgeladen en zal het ⚡ uitgaan.

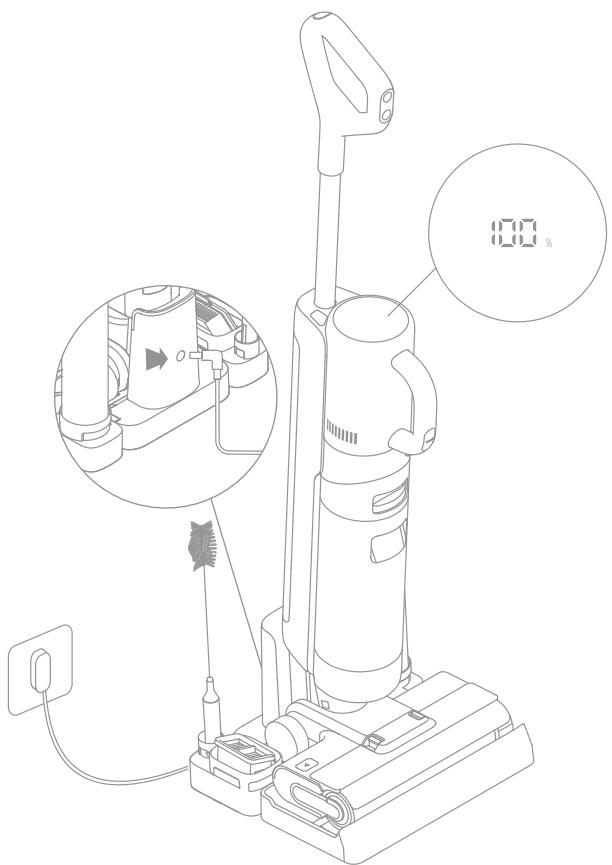

Opmerking:

- als er geen bediening plaatsvindt binnen 10 minuten nadat het apparaat volledig is opgeladen, zal de stofzuiger in de slaapstand gaan.
- Om de levensduur van de batterij te verlengen, koelt de batterij automatisch gedurende ongeveer een uur af nadat u het apparaat gedurende lange tijd hebt gebruikt.

Hoe te gebruiken

Werkingsmodi

Het apparaat start standaard in de automatische modus. Afhankelijk van uw behoeften kunt u overschakelen naar de zuigmodus.



Automatische modus

Tijdens het reinigen van de vloer zal het apparaat automatisch de zuigkracht aanpassen aan verschillende situaties.



Zuigmodus

Als de zuigmodus is geselecteerd, zuigt het apparaat alleen water op en wordt de borstelrol niet bevochtigd. Er komt geen water uit de schoonwatertank.



Standaard modus (Handstofzuiger)

Wanneer het toestel omgezet wordt naar handstofzuiger, is het automatisch ingeschakeld op standaard modus.



Turbo modus (Handstofzuiger)

Druk op de handstofzuiger modus schakelaar om de Turbo modus te selecteren.

Gebruik als vloerreiniger

1. **Vullen van de schoonwatertank:** Druk op de knop voor het loslaten van het wateropslagreservoir om het reservoir los te koppelen. Verwijder het deksel van de schoonwatertank en vul de tank met schoon water. Installeer de schoonwatertank en zorg ervoor dat deze op zijn plaats klikt.

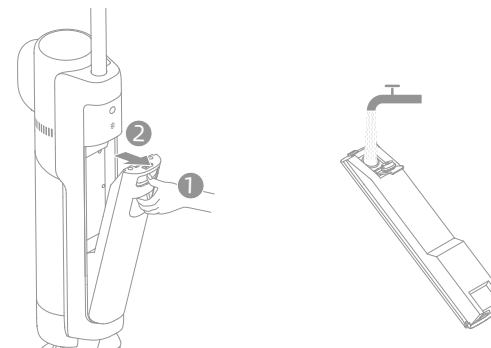

Opmerking:

- Voor een betere reinigingsprestatie wordt aanbevolen 10 ml afwasmiddel met de dop van de fles in de volle tank met schoon water te doen en vervolgens zachtjes en gelijkmatig te schudden voor gebruik.
- Voeg geen andere vloeistoffen toe dan de officieel goedgekeurde reiniger.

2. Begin met het reinigen: Stap voorzichtig op de borstelkap en kantel het apparaat naar achteren. Druk op de Aan/Uit schakelaar  om het apparaat in gebruik te nemen. Druk op de  om te schakelen tussen de automatische modus - de zuigmodus volgens uw behoeften.

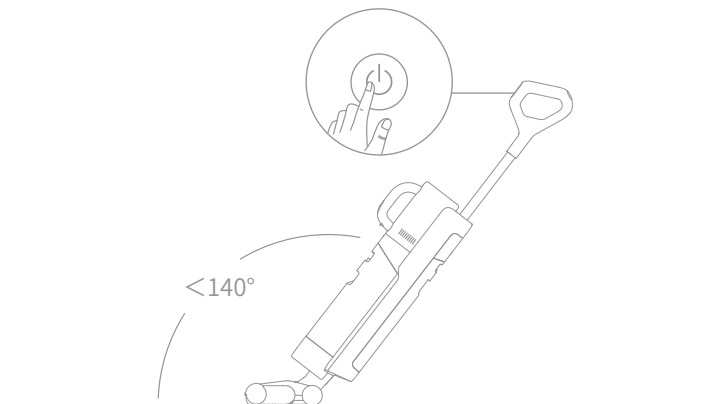

Opmerking:

- Zuig geen schuimende vloeistoffen op.
- Het apparaat moet tijdens het gebruik rechtop staan.
- Het apparaat is geschikt voor het reinigen van vloeren, marmer, tegels en andere harde oppervlakken.
- Kantel het apparaat niet meer dan 140° naar achteren om te voorkomen dat het apparaat water lekt.
- Als het apparaat in werking is, mag u het niet van de grond tillen of plat neerleggen. Daardoor kan het gebruikte water in de motor stromen.

3. Reinigen van de Afvalwatertank: Druk op de ontgrendelknop van de Afvalwatertank om de tank eruit te halen. Verwijder het tankdeksel en giet het gebruikte water eruit. Sluit het tankdeksel en installeer de tank opnieuw voor gebruik.

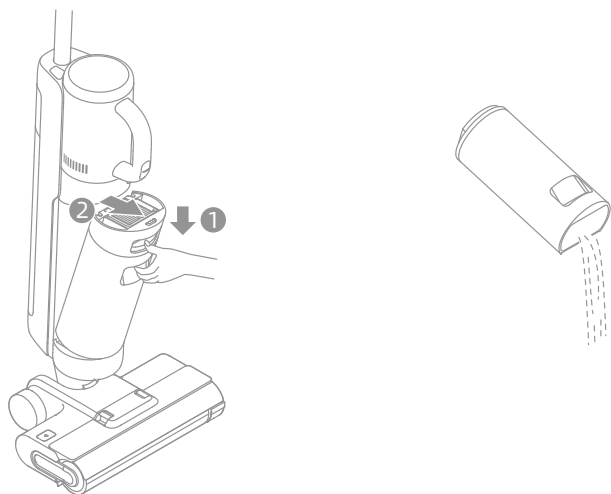



Zelfreiniging met één druk op de knop

* De zelfreinigingsfunctie kan alleen worden ingeschakeld als het apparaat wordt opgeladen en het batterijniveau meer dan 15% is.

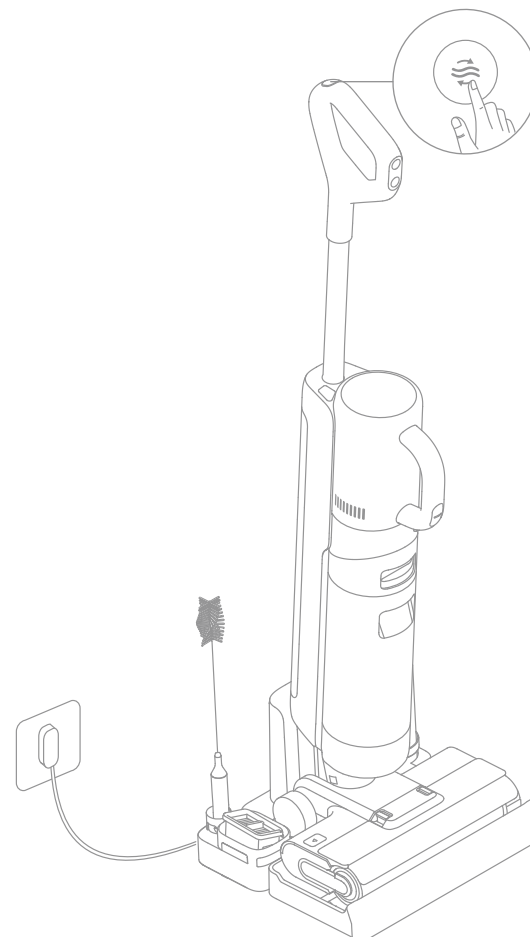
1. Plaats het apparaat terug op de basis terwijl u klaar bent met reinigen. Zorg ervoor dat het water in de schoonwatertank voldoende is voor de zelfreiniging.
2. Druk kort op de knop van de zelfreiniging aan de bovenkant van het handvat, de zelfreinigingsindicator licht op en het apparaat begint met de zelfreiniging.
3. Nadat de zelfreiniging is voltooid, reinigt u onmiddellijk de gebruikte watertank. Reinig de oplaadbasis als er vlekken op de basis zijn achtergebleven.



Gebruik als handstofzuiger

1. Druk op de ontgrendelknop van de handstofzuiger om deze los te koppelen.
2. Installeer de stofbeker montage en andere onderdelen zoals weergegeven in het diagram tot je een klik hoort.
3. Druk kortstondig op de handstofzuiger aan/uit schakelaar  om in te schakelen. Druk kortstondig op de handstofzuiger modus schakelaar  om te wisselen tussen standaard modus en turbo modus naar gelang uw behoefte.

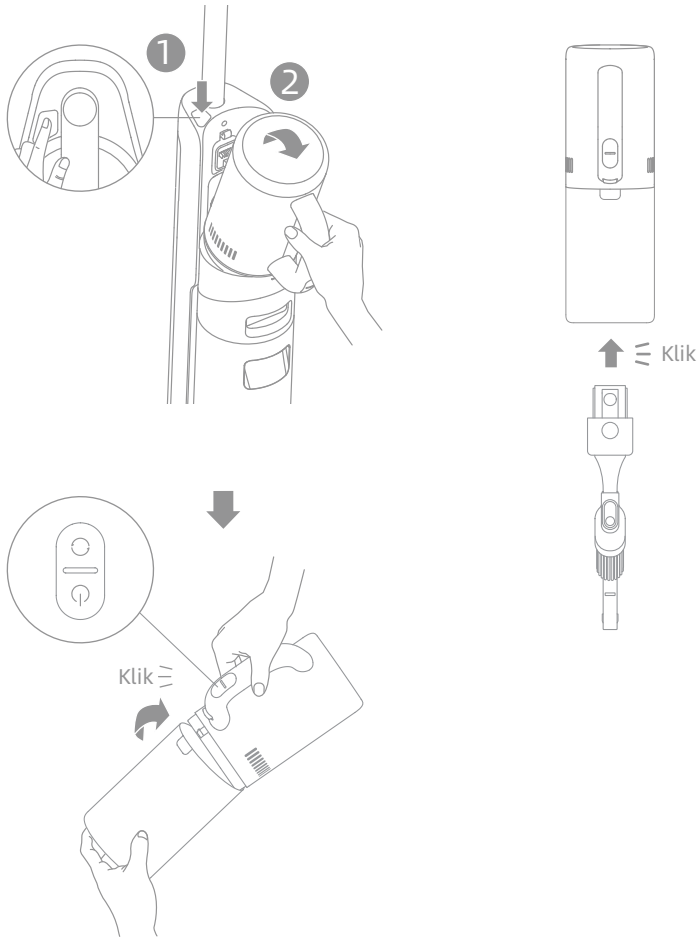

Gebruik van verschillende hulpstukken

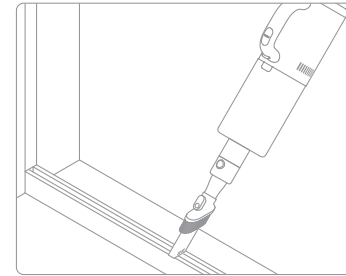

2-in-1 zuigmond voor plinten:
voor het reinigen van hoeken, trappen, zitbanken, koffietafels en andere nauwe openingen.

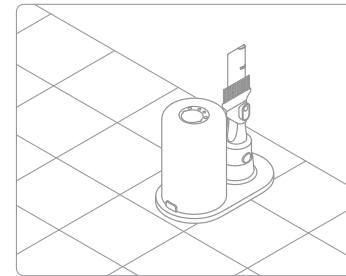

Opslag montage:
wanneer de stofbeker montage en de 2-in-1 zuigmond voor plinten niet gebruikt worden, kan je ze bewaren op het opslagstation zoals weergegeven in het diagram.

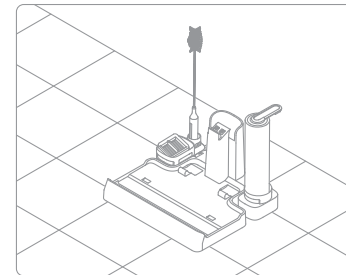

Opslagkoffer:
bewaar de reinigingsborstel, de filter en de borstelrol in de opslagkoffer zoals weergegeven in het diagram.

Tips:

- Schakel het apparaat uit voor onderhoud. Raak de aan/uit-schakelaar niet aan.
- Vervang onderdelen indien nodig. De onderdelen moeten worden vervangen door de onderdelen die verkrijgbaar zijn bij de fabrikant of zijn servicevertegenwoordiger.
- Als de stofzuiger gedurende langere tijd niet wordt gebruikt, laad hem dan volledig op, haal de stekker uit het stopcontact en bewaar de stofzuiger in een koele, vochtarme omgeving, uit de buurt van direct zonlicht. Om overontlading van de batterij te voorkomen, laadt u de stofzuiger ten minste eenmaal per 3 maanden op.

Reinigen van de Afvalwatertank en de Filter

* Reinig de gebruikte watertank na elk gebruik.

* Aanbevolen wordt het filter om de 3 tot 6 maanden te vervangen.

1. Druk op de ontgrendelknop van de Afvalwatertank en trek de afvalwatertank naar buiten om hem te verwijderen.

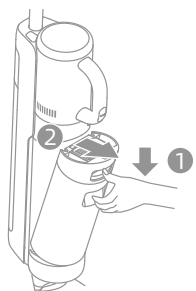

2. Neem het filter uit het deksel van de afvalwatertank. Verwijder het tankdeksel en maak de tank leeg.

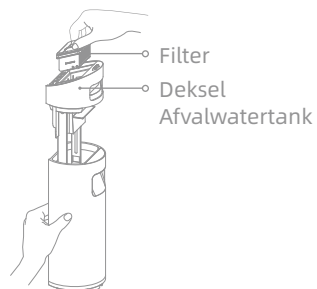

3. Spoel de Afvalwatertank en het tankdeksel met schoon water. Reinig de tank met de bijgeleverde reinigingsborstel.

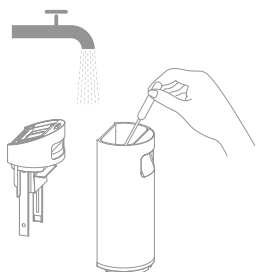

4. Plaats het filter en het deksel van de Afvalwatertank terug. Plaats vervolgens de Afvalwatertank terug totdat u een klik hoort.

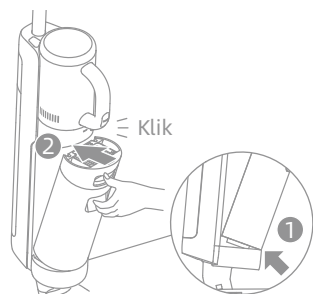

Opmerking: Als het filter vuil is, spoel het dan af met schoon water en droog het volledig af voor gebruik.

Reinigen van de Buis en de Vuilsensor

Verwijder de Afvalwatertank en veeg de slang en de vuilsensor voor gebruik af met een natte doek.



Reinigen van de stofbeker montage

* Reinig de stofbeker na elk gebruik of wanneer de maximale hoeveelheid stof bereikt is bij de MAX lijn.

* Het is aanbevolen de filter elke 3 tot 6 maanden te vervangen.

1. Druk op de stofbeker ontkoppelingsknop om de beker los te koppelen.

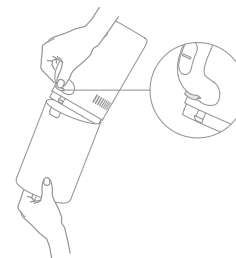

2. Neem de filter en cyclone montage uit de stofbeker, ledig de beker.

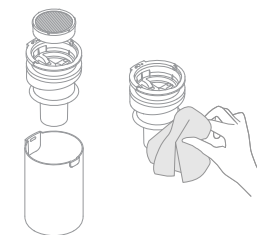

Opgelet: reinig de cyclone montage niet met water om het risico op elektrische schokken of verwonding te verminderen.

3. Tik voorzichtig tegen de filter of gebruik de reinigingsborstel. Spoel de filter en stofbeker af met water.



4. Droog de filter en stofbeker volledig voor gebruik.

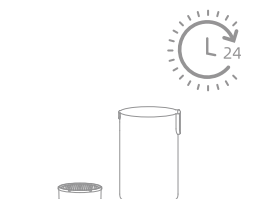

Reinigen van de Borstelconstructie

* Reinig naar behoefte. Het afwisselend gebruik van de twee meegeleverde borstelrollen wordt aanbevolen.
 * Het wordt aanbevolen om de borstelrol elke 3 tot 6 maanden te vervangen.

1. Druk eerst de ontgrendelingsknoppen van het borstelroldeksel aan beide zijden naar binnen om het borstelroldeksel te verwijderen. Druk op de ontgrendelknop van de borstelrol en de hendel van de borstelrol springt eruit. Trek eraan om de borstelrol eruit te halen.

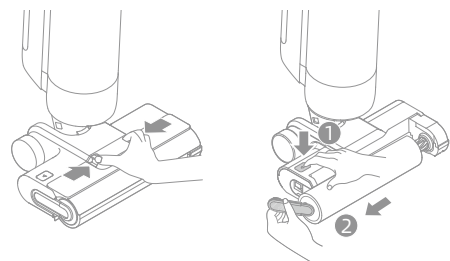

2. Verwijder de haren en het vuil dat op de borstelrol vastzit met de bijgeleverde reinigingsborstel. Spoel de borstelroller met schoon water. Spoel de borstelrol met zuiver water en droog volledig.

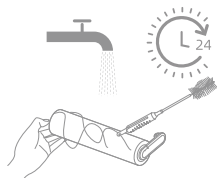

3. Veeg de aanzuigopening schoon met een droge doek of een natte tissue. Spoel de borstelconstructie niet af met water.

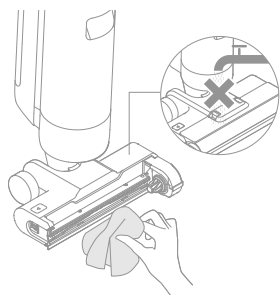

4. Plaats de borstelrol en het deksel van de borstelroller terug totdat u een klik hoort.

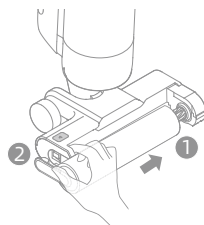

Als er een fout optreedt, zal het apparaat stoppen met werken. Raadpleeg de volgende tabel voor het oplossen van problemen. Als het probleem blijft bestaan, neem dan contact op met de klantenservice.



Fout	Mogelijke oorzaak	Oplossing
Het apparaat werkt niet	De batterij van het apparaat is leeg of het batterijniveau is laag	Laad de batterij volledig op voor gebruik .
	Het apparaat staat rechtop	Zet het apparaat achterover.
	Blokking geactiveerde oververhittingsbeveiligingsmodus	Verwijder de blokkade en wacht tot de temperatuur weer normaal is.
	De Afvalwatertank is vol	Leeg de Afvalwatertank .
Het apparaat laadt langzaam op	Het handvat, de borstelroller of gebruikt watertank is niet juist geïnstalleerd	Zorg ervoor dat het handvat, borstelroller of vuilwatertank goed op hun plaats zitten .
	De temperatuur van de batterij is te laag of te hoog	Wacht tot de temperatuur van de batterij weer normaal is.
De zuigkracht van het apparaat is zwak	Het filter is verstopt	Reinig de gebruikte watertank en de filter in de stofbeker.
	De aanzuigopening of -buis is geblokkeerd door een vreemd voorwerp	Reinig de buis en de aanzuigopening.
De motor maakt een vreemd geluid	Er zit te veel vuil water in de Afvalwatertank	Leeg de Afvalwatertank.
	De aanzuigopening is geblokkeerd	Verwijder eventuele verstoppingen in de aanzuigopening.
De indicator voor vuil is helemaal rood.	De vuilsensor moet gereinigd worden	De vuil-sensor zit in de buis. Volg de instructies voor het reinigen van de buis.
	De concentratie reinigingsvloeistof is te hoog	Verdun de reinigingsoplossing met water in de aanbevolen verhouding.
	Een reinigingsoplossing van derden heeft een grote hoeveelheid schuim veroorzaakt	Gebruik alleen het officieel goedgekeurde reinigingsmiddel.
Het scherm licht niet op tijdens het opladen	De stroomadapter is niet aangesloten op een stopcontact	Zorg ervoor dat de stroomadapter aangesloten is.
	Het apparaat is niet goed op het oplaadstation geplaatst	Zorg ervoor dat het apparaat correct op het oplaadstation is geplaatst.

Fout	Mogelijke oorzaak	Oplossing
Er komt geen water uit het apparaat	De schoonwatertank is niet goed op zijn plaats geïnstalleerd, of er is onvoldoende water in de schoonwatertank	Installeer of vul de schoonwatertank opnieuw.
	Het duurt 30 seconden om de borstelrol te bevochtigen	Zet het apparaat aan en controleer het over 30 seconden opnieuw.
De ontluchting lekt water	Door een botsing of een scherpe trekkracht komt er water in de motor	Beweeg het apparaat voorzichtig heen en weer terwijl het is ingeschakeld.
	Het filter is niet helemaal droog na het reinigen	Droog het filter volledig voor gebruik.
De zelfreiniging mislukt	De borstelrol kan vastgelopen zijn door grote vuildeeltjes	Open het deksel van de borstelrol om de borstelroller te controleren en te reinigen.
	Het apparaat is niet goed op het oplaadstation geplaatst	Zorg ervoor dat het apparaat is opgeladen voordat u de zelfreinigingsfunctie inschakelt.
	De zelfreiniging kan niet worden ingeschakeld als het batterijniveau lager dan 15% is	De zelfreiniging kan alleen worden ingeschakeld als het apparaat is opgeladen en het batterijniveau meer dan 15% is.
	De Afvalwatertank is niet op zijn plaats geïnstalleerd, of de Afvalwatertank is vol	Installeer opnieuw of leeg de Afvalwatertank.
	De Schoonwatertank is niet op zijn plaats geïnstalleerd, of er zit onvoldoende water in de Schoonwatertank	Installeer opnieuw of vul de Schoonwatertank.

Voor extra diensten, neem contact met ons op via aftersales@dreame.tech
<https://global.dreametech.com>

Problemen oplossen

Als het apparaat niet goed werkt, verschijnt er een foutmelding op het scherm. Raadpleeg de tabel voor het oplossen van problemen.

Fout Pictogram	Mogelijke oorzaak	Oplossing
	Onvoldoende water in Schoonwatertank	Vul de schoonwatertank.
	De Gebruikte Watertank is vol	Leeg de Afvalwatertank.
	Borstelrol zit vast	Reinig de borstelrol met de bijgeleverde reinigingsborstel.
	Borstelrol niet geïnstalleerd	Installeer de borstelrol.
	Geblokkeerde buis	Controleer of het filter verstopt is. Maak ook de slang en de vuilsensor schoon.

Probleemoplossing Code	Mogelijke Oorzaak	Oplossing
E1-E7	Fout	Start het apparaat opnieuw op om het probleem op te lossen. Als het probleem aanhoudt, neem dan contact op met de klantenservice.
H1-H6		
H7	Oververhitting van de Batterij	Wacht tot de temperatuur van de batterij weer normaal is.

Nat en droog vacuüm			
Model	HHV3	Oplaadtijd	Ca. 5 uur
Nominale spanning	21.6 V ===	Laadspanning	26 V ===
Capaciteit van Afvalwatertank	700 mL	Capaciteit van Schoonwatertank	900 mL
Nominaal Vermogen	300 W		
Stroomadapter			
Model	YLS0251B-E260090	Stroomverbruik bij geen belasting	0.08 W
Invoer	100-240 V~ 50/60 Hz 0.8 A Max	Gemiddelde actieve efficiëntie	87.28%
Uitvoer	26 V === 0.9 A	Efficiëntie bij lage belasting (10%)	79.74%
Gemotoriseerde reinigingskop			
Model	HCR13A		
Nominale spanning	21.6 V ===	Nominaal Vermogen	50 W

De ingebouwde lithium-ion batterij bevat stoffen die schadelijk zijn voor het milieu. Voordat u de batterij weggooit, moet u ervoor zorgen dat de batterij door gekwalificeerde technici wordt verwijderd en naar een geschikt recyclingbedrijf wordt afgevoerd.

- de batterij moet uit het apparaat worden verwijderd voordat het wordt weggegooid;
- het apparaat moet van het stroomnet worden losgekoppeld wanneer de batterij wordt verwijderd;
- de batterij op veilige wijze moet worden afgevoerd.

Verwijderingsgids

1. Verwijder het beeldscherm door het te draaien met een gereedschap.
2. Verwijder achtereenvolgens de schroeven van het batterijdeksel en wrik het deksel vervolgens open met het juiste gereedschap.
3. Maak de aansluitingen tussen de batterij en de printplaat los om de batterij te verwijderen.

LET OP:

- Voordat u de batterij verwijdert, moet de stroom worden uitgeschakeld en de batterij zoveel mogelijk worden leeggemaakt.
- Ongebruikte batterijen moeten worden weggegooid bij een geschikt recyclingbedrijf.
- Niet blootstellen aan een omgeving met hoge temperaturen om explosiegevaar te voorkomen.
- Onder extreme omstandigheden kan er vloeistof uit de batterij komen. Als contact optreedt, spoelen met water en medische hulp inroepen.

WEEE Informatie



Alle producten met dit symbool zijn afgedankte elektrische en elektronische apparaten (WEEE-richtlijn in 2012/19/EU) die niet mogen worden gemengd met ongesorteerd huishoudelijk afval. In plaats daarvan moet u de menselijke gezondheid en het milieu beschermen door uw afgedankte apparatuur in te leveren bij een aangewezen inzamelpunt voor de recycling van afgedankte elektrische en elektronische apparatuur, dat is aangewezen door de overheid of lokale autoriteiten. Een correcte verwijdering en recycling zal helpen mogelijke negatieve gevolgen voor het milieu en de volksgezondheid te voorkomen. Neem contact op met de installateur of de lokale autoriteiten voor meer informatie over de locatie en de voorwaarden van dergelijke inzamelpunten.

- The word "dreame" is the abbreviation of Dreame Technology Co., Ltd. and its subsidiaries in China. It is the transliteration of the company's Chinese name "追觅", which means striving for excellence in every endeavor and reflects the company's vision of continuous pursuit, exploration and search in technology.
- Das Wort "dreame" ist die Abkürzung von Dreame Technology Co., Ltd. und seinen Tochterunternehmen in China. Es ist die Transliteration des chinesischen Namens "追觅" dieser Firma, was für das Streben nach Vollendung steht und die Vision des Unternehmens widerspiegelt, nämlich im Bereich der Technologie unaufhaltsam weiterzustreben, zu erforschen und entdecken.
- Dreame est l'abréviation de l'entreprise chinoise Dreame Technology Co., Ltd. et ses filiales, qui est la traduction phonétique du nom chinois de l'entreprise « 追觅 », reflétant la vision de l'entreprise qui consiste à poursuivre, explorer et rechercher constamment les avancées technologiques.
- La parola "dreame" è l'abbreviazione dell'azienda Dreame Technology Co., Ltd. e delle sue filiali in Cina. È la traslitterazione del nome cinese dell'azienda "追觅", che dimostra la continua ricerca, esplorazione e visione di ricerca dell'azienda nella tecnologia.
- La palabra "dreame" es la abreviatura de Dreame Technology Co., Ltd. y sus subsidiarias en China. Es la transliteración del nombre chino de "追觅", que significa luchar por la excelencia en cada esfuerzo y refleja la visión de la compañía de continuamente buscar, explorar e investigar en tecnologías.
- Dreame — сокращённое название китайской компании Dreame Technology Co., Ltd. и ее дочерних предприятий. Dreame является транслитерацией названия компании на китайском языке « 追觅 », в котором отражено корпоративное видение компании в сфере науки и технологий — непрерывный поиск, исследования и стремление к успеху.
- Słowo "dreame" to skrót od Dreame Technology Co., Ltd. i spółek w Chinach. Jest to transliteracja chińskiej nazwy firmy "追觅" co oznacza dążenie do doskonałości w każdym przedsięwzięciu, odzwierciedlając wizję firmy, jaką jest ciągłe prowadzenie, odkrywanie i poszukiwania w nauce i technologii.
- Dreame Technology Co., Ltd. and its subsidiaries 追觅 的 公司 和 其 子 公 司 的 总 称 是 追 觅 科 技 有 限 公 司 的 简 称 和 代 称。追觅 科 技 有 限 公 司 的 中 文 名 称 是 追 觅 科 技 有 限 公 司，其 中 文 名 称 的 含 义 是 追 求 每 一 个 方 面 的 卓 越 和 反 映 了 公 司 对 于 持 续 追 求、探 索 和 研 究 技 术 的 愿 望。
- คำว่า "dreame" เป็นชื่อย่อของ Dreame Technology Co., Ltd. และบริษัทย่อยในประเทศจีน เป็นคำทับศัพท์ของ "追觅" ชื่อภาษาจีนของบริษัท ซึ่งหมายถึงมีความพยายามมุ่งมั่นเพื่อสร้างความเป็นเลิศ และสะท้อนให้เห็นถึงวิสัยทัศน์ของบริษัทในการแสวงหา การพัฒนา และการค้นคว้าทางด้านเทคโนโลยีอย่างต่อเนื่อง
- Dreame" là từ viết tắt của Dreame Technology Co., Ltd. và các công ty con tại Trung Quốc. Đây là phiên âm từ tên tiếng Trung của công ty "追觅", với ý nghĩa luôn nỗ lực để đạt được sự xuất sắc, đồng thời phản ánh tầm nhìn của công ty về việc không ngừng theo đuổi, khám phá và tìm kiếm trong lĩnh vực công nghệ.
- Het woord "dreame" is de afkorting van Dreame Technology Co., Ltd. en zijn dochterondernemingen in China. Het is de transliteratie van de Chinese naam van het bedrijf "追觅", wat betekent streven naar uitmuntendheid in elke inspanning en weerspiegelt de visie van het bedrijf van continue streven, verkennen en zoeken in technologie.

