

Dreame SF25 Food Waste Disposer



For more information & after-sales support,
contact us via aftersales@dreame.tech or
<https://global.dreame.tech>
Dreame Trading (Tianjin) Co., Ltd.
Made in China

CVF70A-EU-E



DREAME

EN User Manual	01
FR Mode d'emploi	25
DE Benutzerhandbuch	50
IT Manuale dell'utente	75
ES Manual de usuario	100
PT Manual do utilizador	125
NL Gebruikershandleiding	149
EL Εγχειρίδιο χρήστη	173

Warnings

To help ensure safe use of the product, please observe the following Warnings.

Failure to do so may result in significant injury or a serious accident

When Installing

- Please read all manuals included with the product attentively.
- To prevent electric shock, do not allow the power cord, plug, or the product to come into contact with water or any other liquid.
- Make sure the power plug is connected only to a properly grounded socket.
- Do not immerse the product in any kind of liquid.
- Arrange the power cord to prevent it from becoming snagged or being tripped over.
- For sufficient ventilation, keep the product at least 15 cm away from all surrounding walls and install it where airflow is good.
- Ensure the product is placed on a flat, dry, and steady surface.
- Keep the product away from direct sunlight.

During Use

- Keep infants, elderly persons, or individuals who are unable to use the product correctly from operating it.
- Always unplug the product before assembling, disassembling, or cleaning parts to prevent unexpected accidents.
- The food drying container must be separated from the main body before cleaning
- This product should be used indoors only.
- Keep the product away from hot heat sources such as electric burners.
- Never eat food waste processed through this product.
- Do not input food waste exceeding the maximum permitted capacity.
- Only put food waste in the food processing container.
- Cut food waste larger than the size of your palm into smaller pieces. (This includes tough stems and fibrous vegetables.)

- After processing is complete, open the food input only after the heat has cooled down sufficiently.(About 35 minutes following processing completion.)
- Make sure the product has stopped operating before safely opening the food input and handle. The product will pause its operation temporarily when opening or closing the food input.
- Do not place your hands inside the product until all operations and cooling are complete.

Maintenance and troubleshooting

- For safety reasons, always unplug the power cord when the product is not being used, prior to assembling or disassembling parts, and before cleaning.
- If you notice any signs of malfunction or if the product is damaged due to dropped, stop using it and request repair service.
- Using non-recommended or unauthorized accessories can lead to fire, electric shock, or injury.
- Do not disassemble, modify, or adjust the product by any means. The manufacturer bears no responsibility for issues caused by user disassembly, modification, alteration, or adjustment not performed by an official repair service.
- Do not use the product if the power cable or plug is damaged.
- If the power cord is damaged, it should be repaired or replaced by the manufacturer, a service agent, or a certified professional to prevent hazards.
- If the product fails to operate, unplug it and check the kitchen GFI breaker.
- If the breaker is working properly, unplug the product and avoid using it for 24 hours.
- If the problem remains unresolved, please inquire at the customer service center.

WARNING:

- To reduce the risk of fire, keep textiles, curtains, or any other flammable material a minimum distance of 1 m from the air outlet.
- This appliance can be used by children aged from 8 years and above and persons with reduced physical, sensory or mental capabilities or

lack of experience and knowledge if they have been given supervision or instruction concerning use of the appliance in a safe way and understand the hazards involved.

- Children shall not play with the appliance.
- Cleaning and user maintenance shall not be made by children without supervision.
- Do not use this appliance to dispose of hard materials such as glass and metal.
- Switch off or unplug the appliance before attempting to free a jammed rotor with an implement.
- The appliance is not intended to be operated by means of an external timer or separate remote-control system.
- This appliance is intended to be used in household and similar applications such as:
 - staff kitchen areas in shops, offices and other working environments;
 - farm houses;
 - by clients in hotels, motels and other residential type environments;
 - bed and breakfast type environments.

We, Dreame Trading (Tianjin) Co., Ltd., hereby, declares that this equipment is in compliance with the applicable Directives and European Norms, and amendments. The full text of the EU declaration of conformity is available at the following internet address:

<https://global.dreametech.com>

For detailed e-manual, please go to <https://global.dreametech.com/pages/user-manuals-and-faqs>

WEEE Information



All products bearing this symbol are waste electrical and electronic equipment (WEEE as in directive 2012/19/EU) which should not be mixed with unsorted household waste. Instead, you should protect human health and the environment by handing over your waste equipment to a designated collection point for the recycling of waste electrical and electronic equipment, appointed by the government or local authorities. Correct disposal and recycling will help prevent potential negative consequences to the environment and human health. Please contact the installer or local authorities for more information about the location as well as terms and conditions of such collection points.

Product components and names

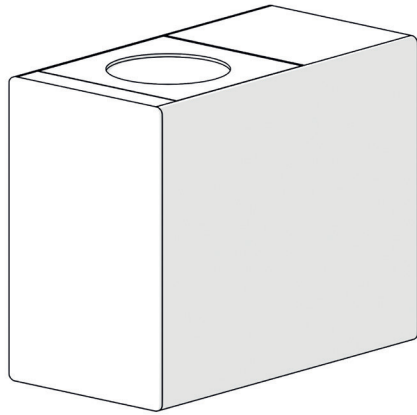

Main unit

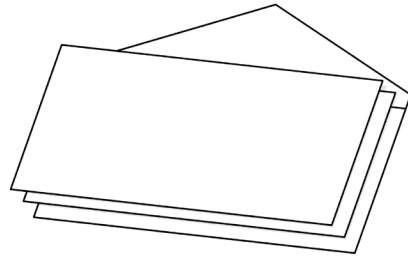

Manual and Warranty

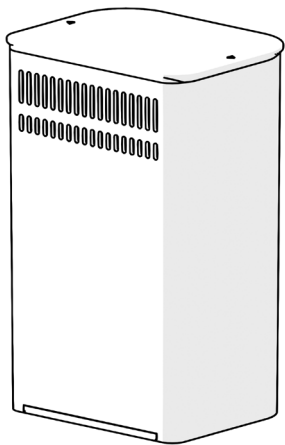

Activated carbon filter

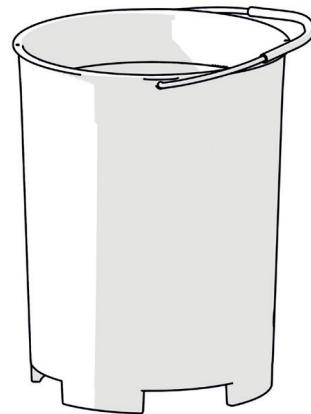

Drying container

Product components and names

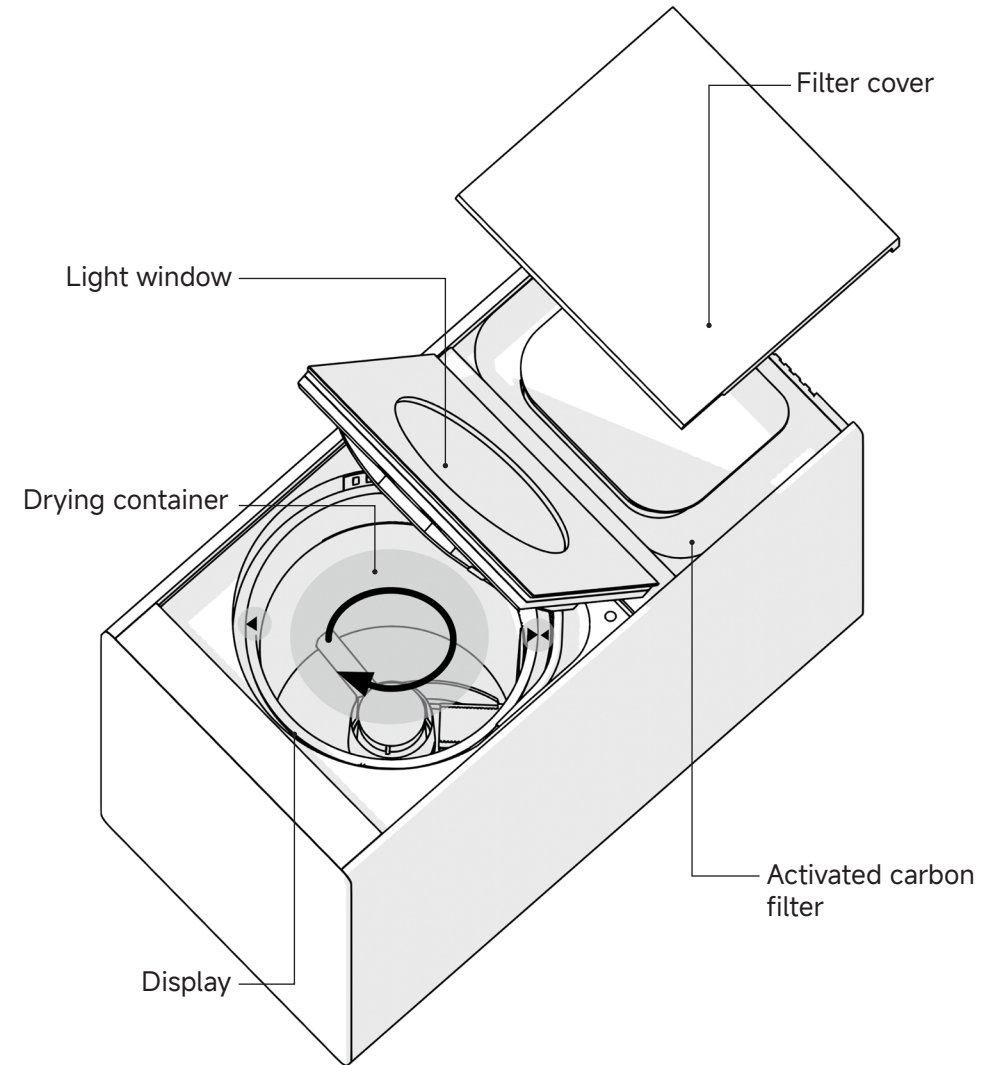

1. Align the triangle marks on the bin and the unit body.
2. Make slight lateral adjustments while turning gently until you hear a confirming "click", signaling secure installation.
3. If it doesn't click into place, rotate the bin 180 degrees and try again.

Product installation – Selecting location

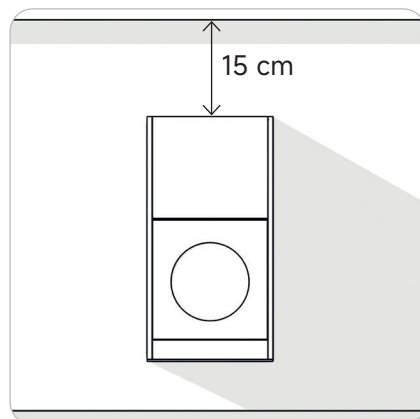

Install the product at least 15 cm away from all walls.



Place it in a dry area without moisture.

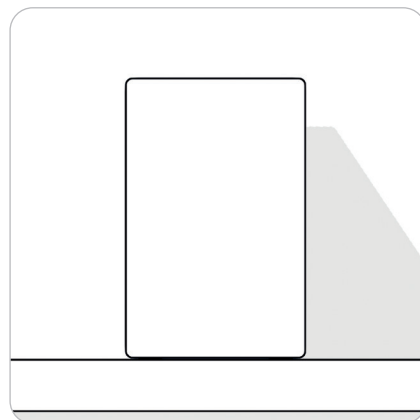

Install the product on a stable, flat surface.

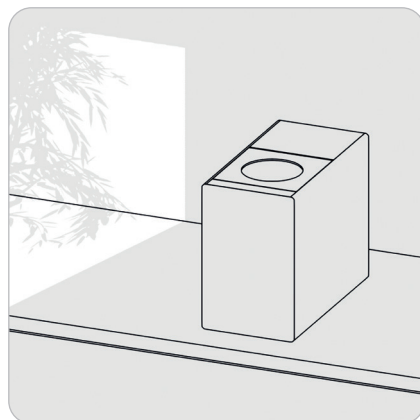

Keep the product away from direct sunlight and ensure good airflow.

Product installation – Preparing for use

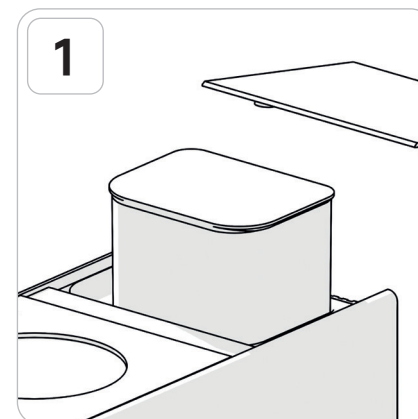

Open the cover and take out the activated carbon filter.

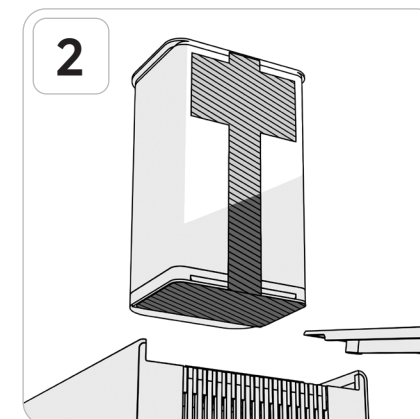

Remove the film and stickers from the filter.

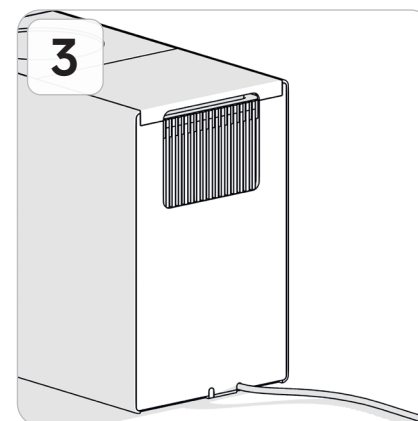

Put the filter back in, remove the other sticker, and connect the cord.

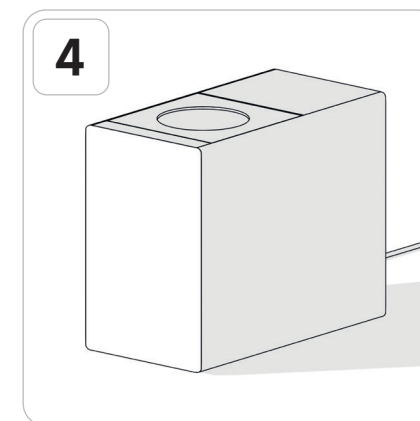

The product is ready for use!

 Before installing the activated carbon filter, please remove the stickers on its surface and ensure that the ventilation holes on the back and bottom are not covered.

Foods not allowed for input

Please process only food waste with this product. Additionally, confirm with your local government to classify non-food items as general waste.

Hard food waste

- Nut shells: walnuts, peanuts, chestnuts, and so on
- Shells of crustaceans and shellfish or animal bones: beef bones, pork bones, chicken bones, crab shells, shrimp shells, mussels, oyster shells
- Stone fruit seeds: peach, apricot, persimmon, etc.

Fibrous food waste

- Tough fruit skins: pineapple peel and core, coconut shells, etc.
- Tough vegetables: corn stalks and husks, green onion roots, onion skins, etc.
- Branches: cinnamon bark, ginger peel

Other difficult to decompose food waste

- Green tea or herbal medicine residues
- Shells of the eggs of hens, ducks and quails
- Water parsley, green onion roots, garlic stalks, etc.
- Gelatin-based foods (jelly, pudding, konjac, etc.)
- Fish scales or gum, etc.

Product Use – Display

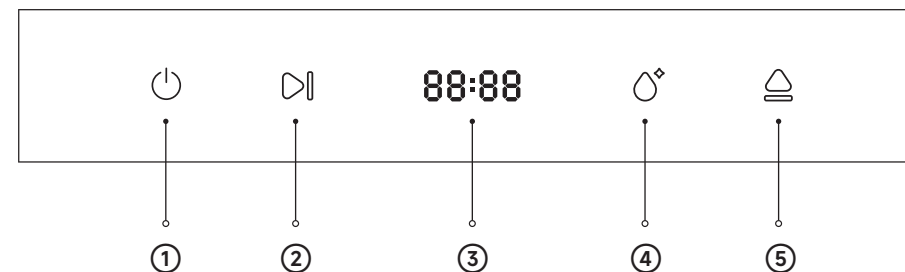

- ① **Power Button:** Turns the product power on.
- ② **Start Button:** Starts or pauses the product.
- ③ **Display:** Displays time / temperature / child lock status.
- ④ **Cleaning Button:** Toggles Cleaning Mode on or off.
- ⑤ **Open Button:** Opens the product lid.

Product Use – Workflow

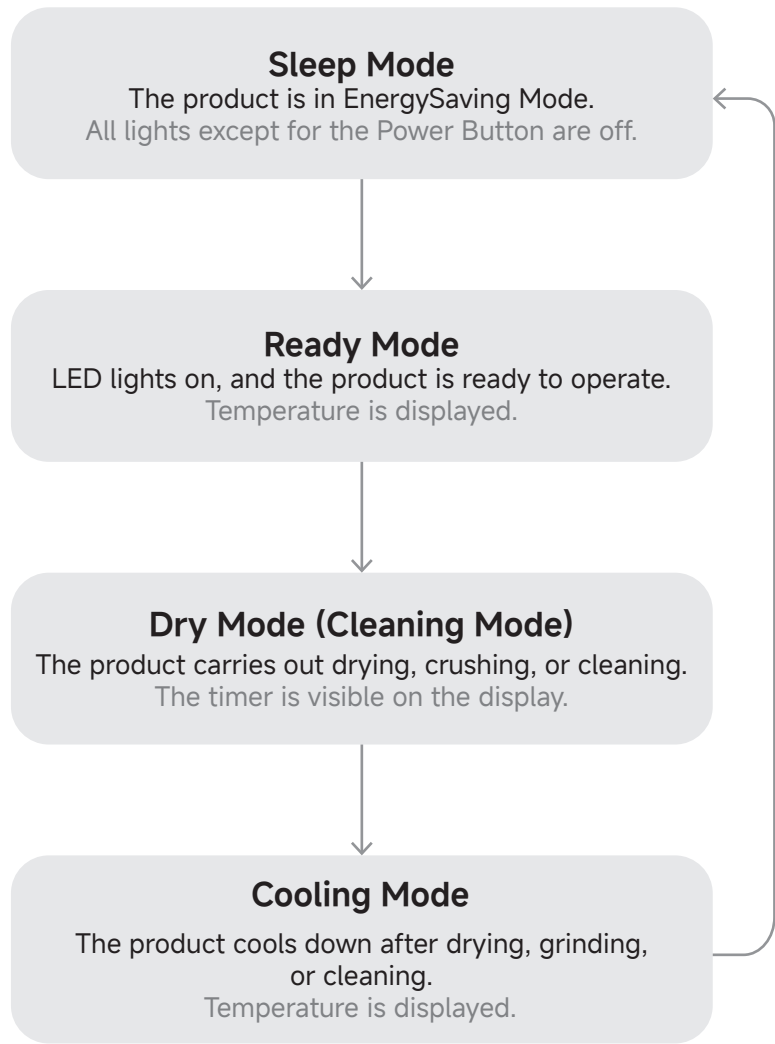

Product Use – Dry Mode

Please remove moisture from food waste before inputting to improve drying efficiency and filter life.

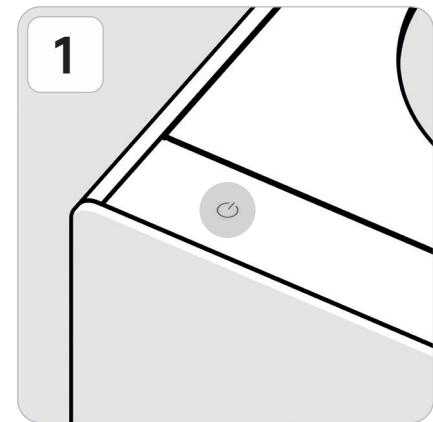

1 Press the 'Power Button' to activate Ready Mode.

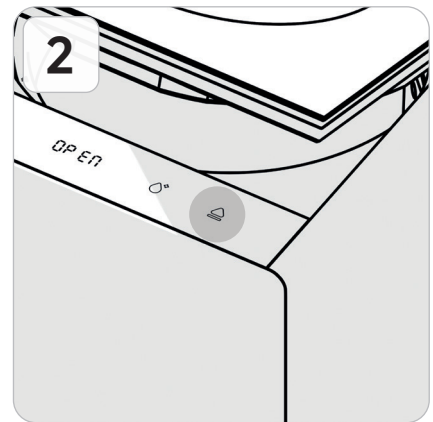

2 Once the display LED is on, press the 'Open Button' to open the lid.

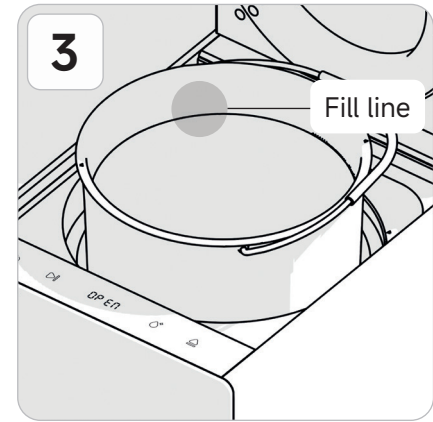

3 After removing the drying container, place food waste below the fill line.

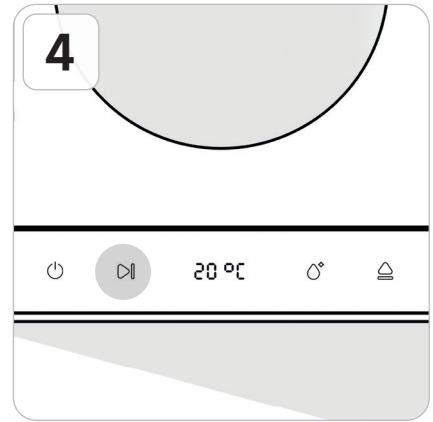

4 Insert the drying container, close the door, then press the 'Start Button'.

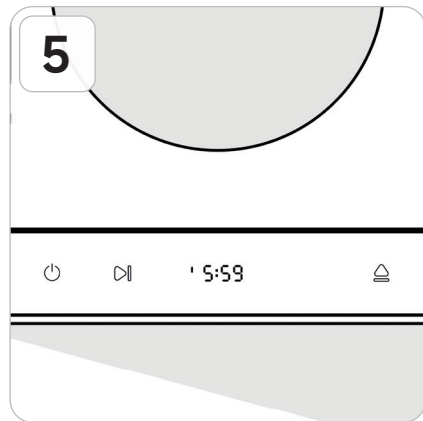

The food waste processing starts, with the remaining time shown on the display.

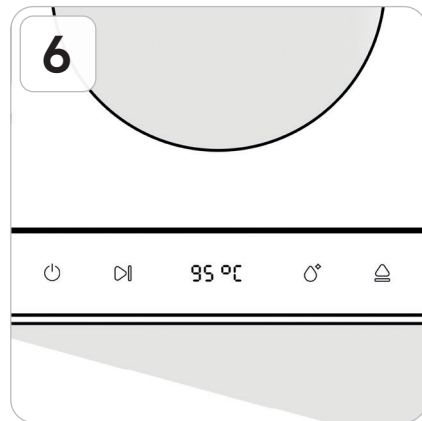

Once processing is complete, cooling mode starts automatically, and the internal temperature is displayed.

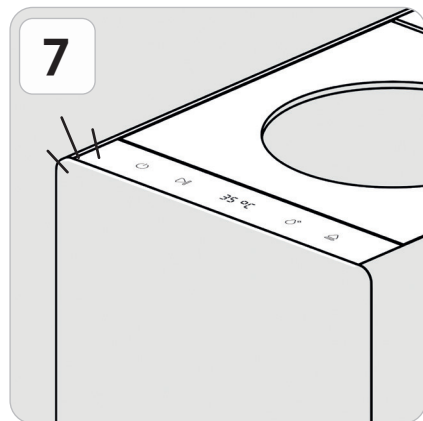

Once cooling mode is complete, you will hear a voice notification announce that, you may safely remove the drying container.



Remove the drying container from the unit and throw away the food waste.

Product Use – Cleaning Mode

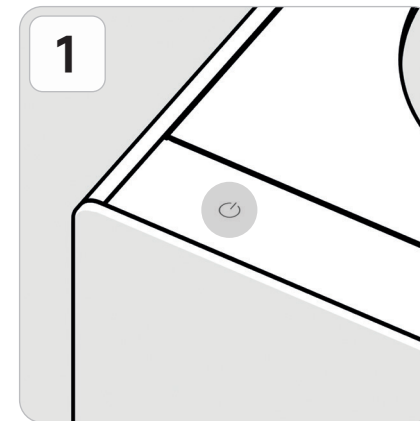

Press the 'Power Button' to activate Ready Mode.

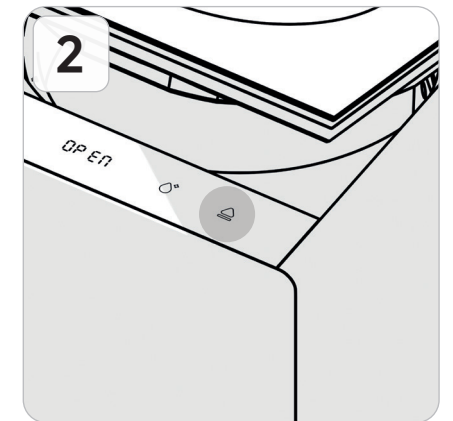

Once the display LED is on, press the 'Open Button' to open the product lid.

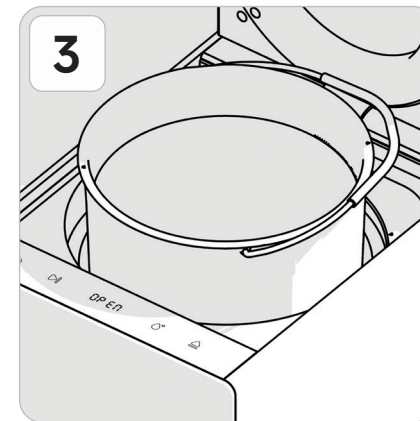

Remove the food drying container and fill it approximately halfway with water.

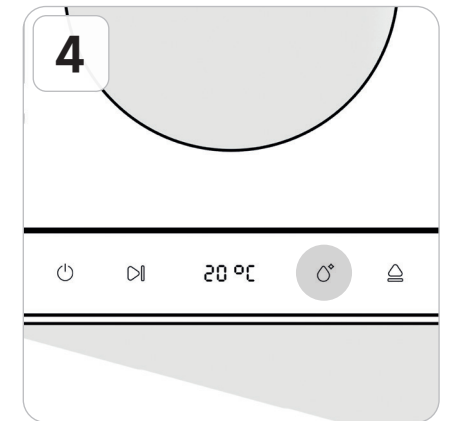

Re-insert the drying container, close the door, and press the Cleaning Button.

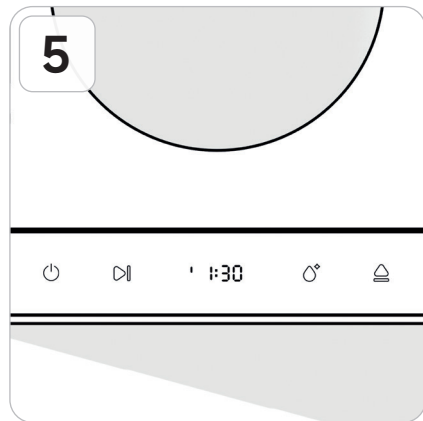

When the Cleaning Mode starts, the remaining time will be displayed.

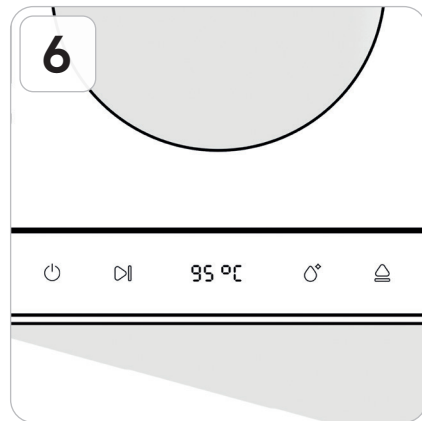

Once cleaning is complete, Cooling Mode will automatically start, and the internal temperature will be displayed.

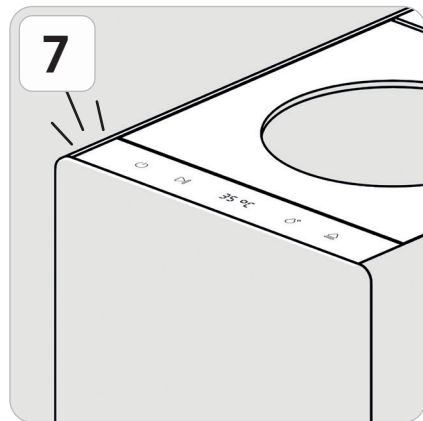

When Cooling Mode ends, you will hear a finishing tone, whereupon you can safely detach the food drying container.



Remove the drying container and pour out the water inside.

Product Use - Child Lock

The child lock automatically unlocks after reaching a safe temperature once the operation is complete.

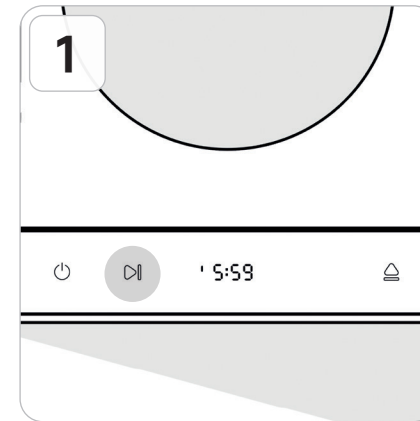

Start the product. (In drying or Cleaning Mode)

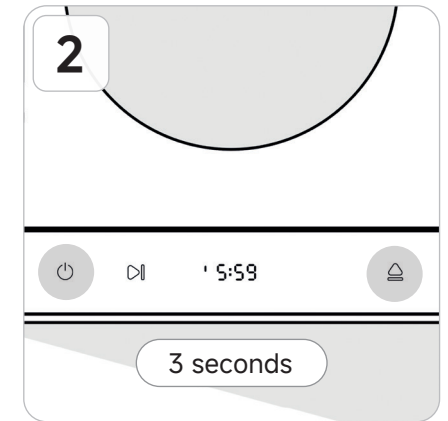

Press the 'Power Button' and the 'Open Button' simultaneously for 3 seconds.

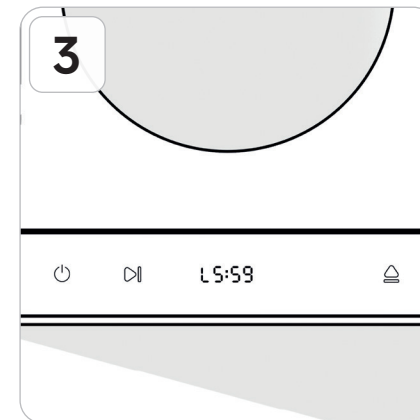

When child lock is activated, an 'L' will appear on the left side of the display, and disable the touch-on buttons.

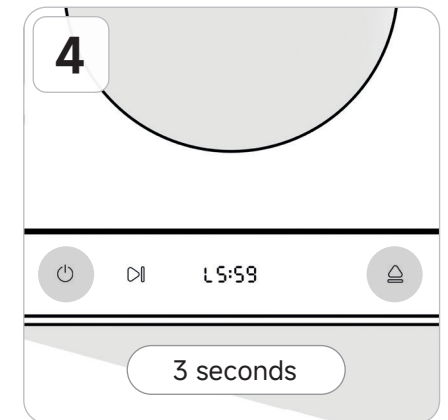

To turn off the child lock, press and hold the Power and Open Buttons simultaneously for 3 seconds.

Product Use - Silent Mode

Silent mode mutes button sounds and voice prompts. Silent mode stays active until it is switched off.

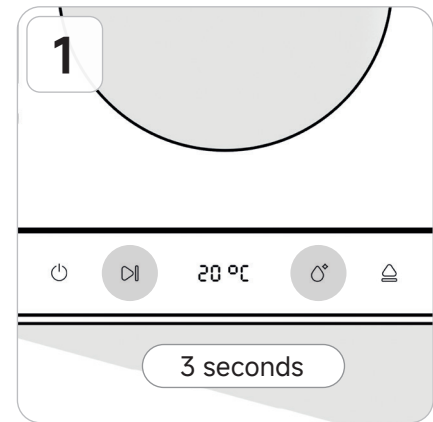

Press and hold the 'Start Button' and 'Cleaning Button' together for 3 seconds while the product is in Ready Mode.

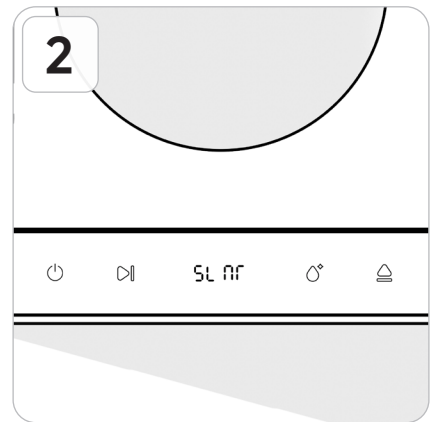

'SLNT (Silent)' will appear on the display, switching the product to silent mode.

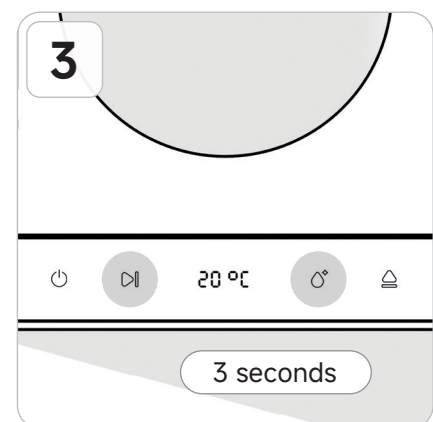

To disable silent mode, press and hold the 'Start Button' and 'Cleaning Button' together for 3 seconds.

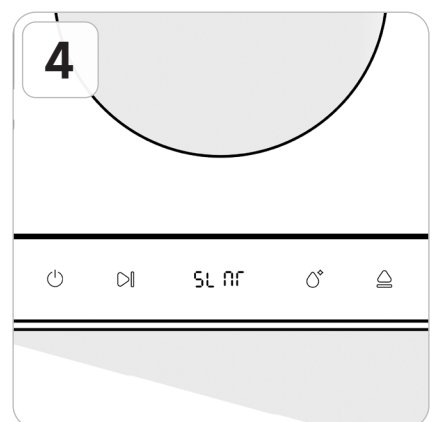

'SLNT (Silent)' will show on the display, and silent mode will be turned off.

Product Use - Language Switch

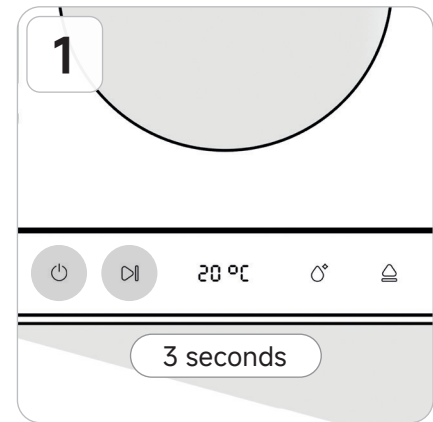

Press the 'Power Button' and 'Start Button' at the same time for 3 seconds.



Briefly press the button to change the language currently shown on the display.

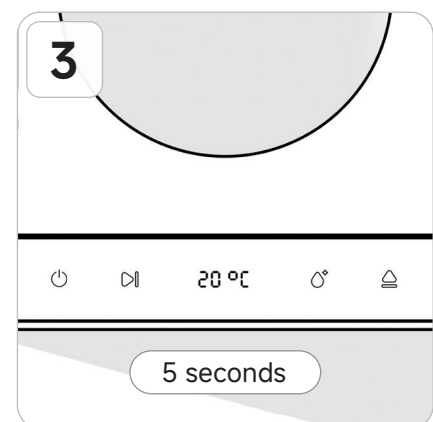

Settings will automatically complete after 5 seconds without operation.

Product Cleaning - Drying Container Cleaning

Cleaning with sharp tools, such as a steel scrubber, may damage the drying container's coating.

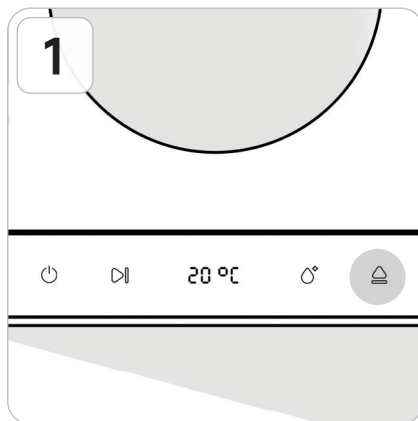

1 If the drying container requires cleaning, press the 'Open Button' to open the lid.



2 Remove the drying container from the product.

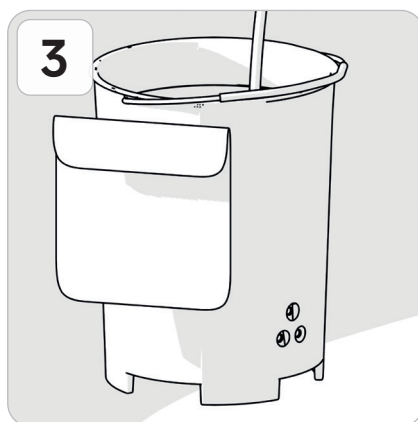

3 Gently clean the drying container using a soft sponge with neutral detergent and warm water.

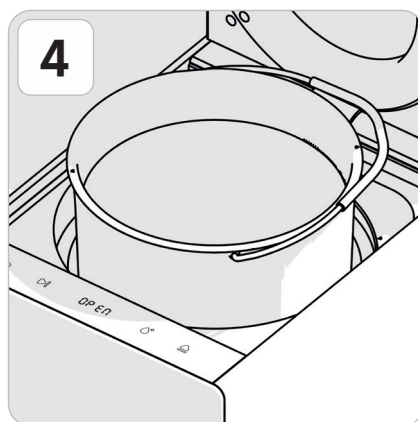

4 Once cleaning is complete, let the drying container dry completely and then attach it to the product.

Cleaning the Product and Glass Window

Cleaning with abrasive materials, such as steel scrubbers, can cause damage to the product and glass surfaces.

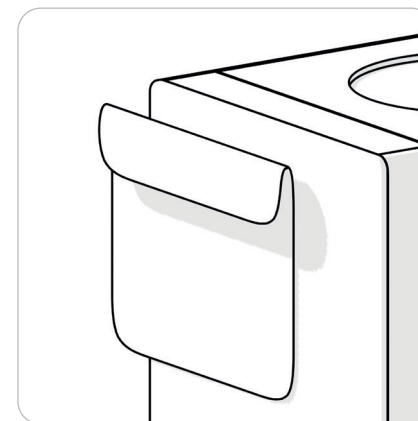

Wipe the front glass and exterior with a clean damp cloth.

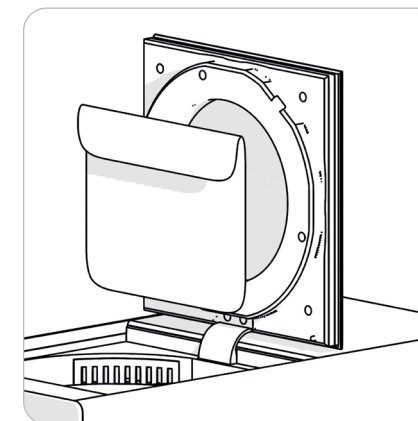

To clean the inside of the top glass, open the lid and carefully wipe it.

Filter Cleaning and Replacement – Cleaning the Filter

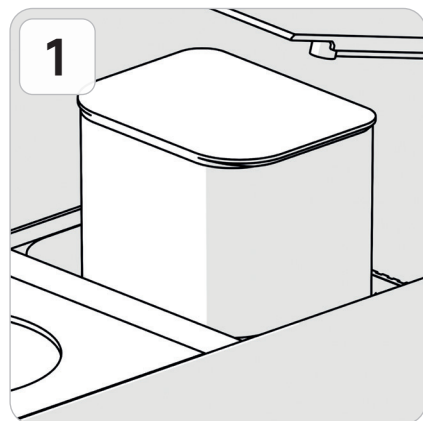

1
Open the cover and detach the filter.

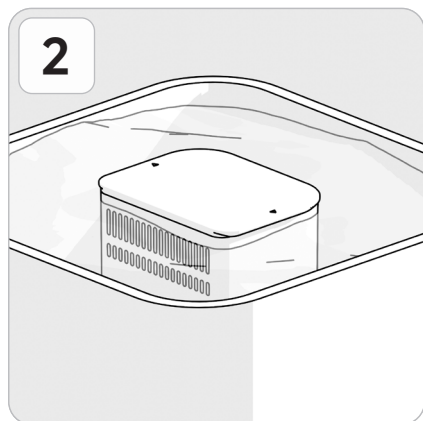

2
Soak the filter in water for 3 minutes.

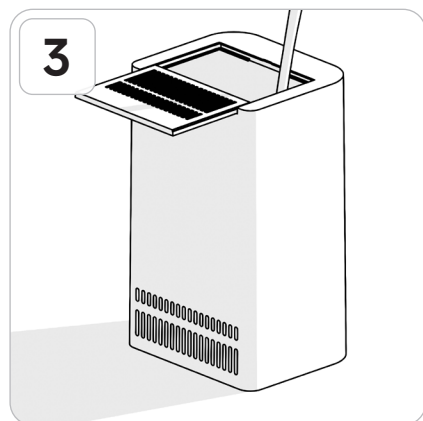

3
Then clean it under running water for 90 seconds.

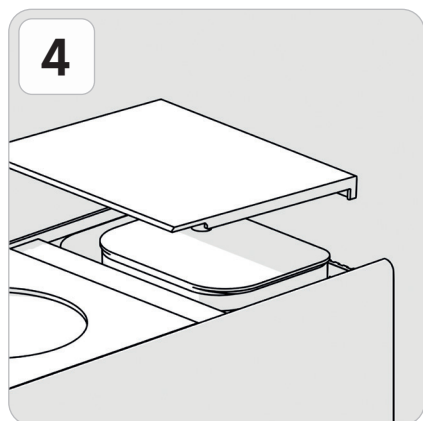

4
Once the filter has been cleaned and fully dried, reattach it. One cleaning adds approximately 2 months to the filter's lifespan.

Filter Cleaning and Replacement – Filter Replacement

Based on use, replace the filter approximately every 6 months.

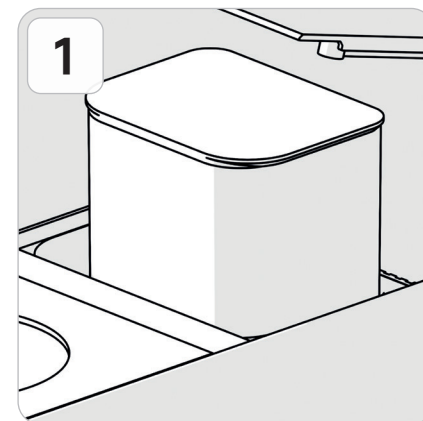

1
Open the cover and detach the filter.

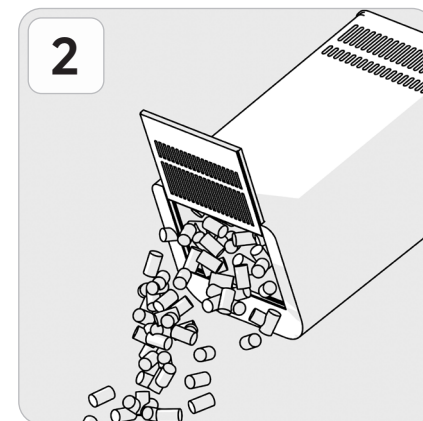

2
Slide open the bottom cover and remove the old activated carbon*. (*Discard in regular trash)

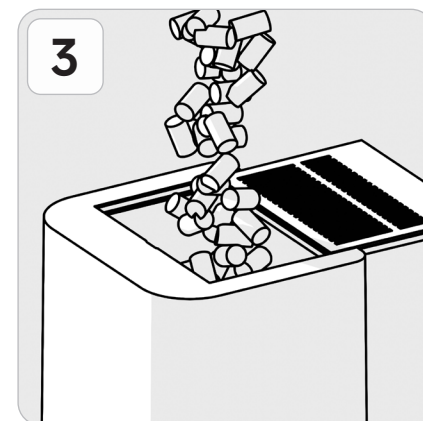

3
Insert new activated carbon and close the sliding cover.

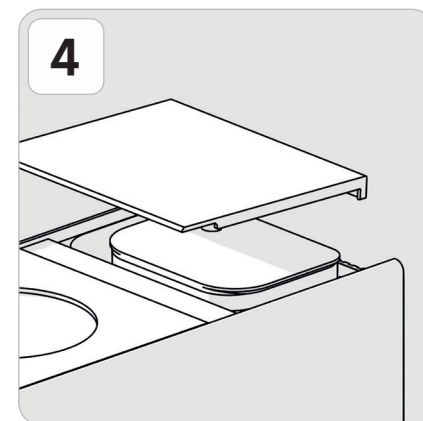

4
Reattach the filter to the product and close the filter cover.

Troubleshooting

Here, you can find help solving possible problems. If the issue is not resolved, please contact customer service.

Symptom	Solution
The product makes loud or sharp noises or vibrates during use.	<ul style="list-style-type: none"> • Stop operation and allow the unit to cool for about 10 minutes in a well-ventilated space. • Check if the drying container is blocked or if any hard materials are present inside.
The product emits an odor during use.	<ul style="list-style-type: none"> • Check the filter replacement schedule and replace the activated carbon regularly. • Keep the inside and outside of the product clean to prevent odors and bacteria growth.

Display	Problem	Solution
E:01	Motor error	<ul style="list-style-type: none"> • Power off the product and wait until the drying container cools down. • Check for any obstructions inside the drying container. • Verify that the exhaust outlet is clear.
E:02	Temperature abnormality	
E:03	Ventilation fan malfunction	

Troubleshooting

If the food inlet is stuck for unknown reasons, follow the instructions below to open it manually.

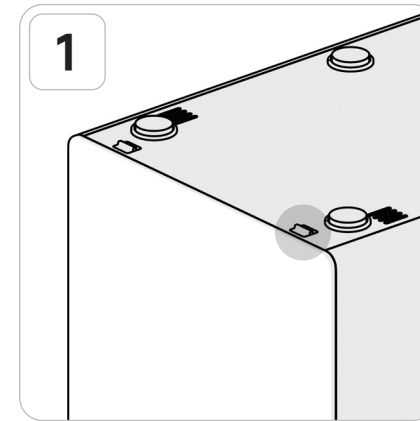

Detach the indicated rubber plug at the bottom of the product.

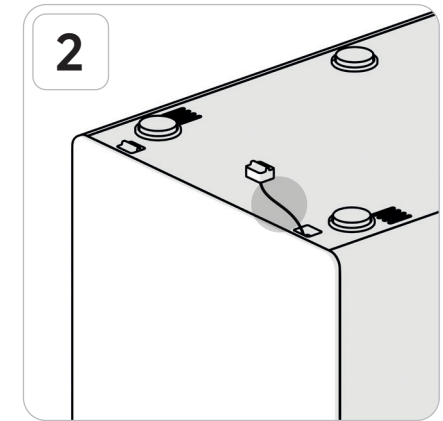

Pull the cord attached to the plug to open the door.

Specifications

Product Name	Dreame SF25 Food Waste Disposer
Model Name	CVF70A
Color	Beige
Rated Voltage, Frequency	AC 220 V - 240 V , 50 / 60 Hz
Power Input	470 W
Monthly Electricity Consumption	33.6 kWh / month
Capacity	2.5 L
Processing duration	6 hours (based on 2.5L)
Filter info	Replacement interval: 6 months (6 hours / day standard)
Processing method	Dry pulverizing method
Reduction ratio	90%
Dimensions	194 x 305 x 377 mm (W x H x D)
Weight	8.0 kg
Noise level	< 27 dB(A)
Manufacturer / Country	DREAME Technology / China
Networked Standby	≤2W
Standby	≤0.5W
Maximum time to enter standby mode	≤20mins

* Power consumption indicated based on recommendations from the national accredited quality institution.

* Whisper noise level is 30 dB(A), typical quiet living room noise is about 40 dB(A). (National Noise Information System)

When materials with high starch, water, or oil content are added, the machine may automatically delay the processing time by up to 8 hours based on intelligent monitoring.

Avertissements

Pour garantir une utilisation du produit en toute sécurité, veuillez respecter les avertissements suivants.

Le non-respect de ces consignes peut entraîner des blessures importantes ou un accident grave

Pendant l'installation

- Veuillez lire attentivement tous les modes d'emploi fournis avec le produit.
- Pour éviter tout risque de choc électrique, ne laissez pas le cordon d'alimentation, la fiche ou le produit entrer en contact avec de l'eau ou tout autre liquide.
- Veillez à ce que la fiche d'alimentation ne soit branchée que sur une prise correctement mise à la terre.
- N'immergez pas le produit dans un liquide quelconque.
- Disposez le cordon d'alimentation de manière à éviter qu'il ne s'accroche ou que l'on trébuche dessus.
- Pour assurer une ventilation suffisante, éloignez le produit d'au moins 15 cm de tous les murs environnants et installez-le dans un endroit où l'air circule bien.
- Veillez à ce que le produit soit placé sur une surface plane, sèche et stable.
- N'exposez pas le produit à la lumière directe du soleil.

Pendant l'utilisation

- Ne laissez pas les enfants en bas âge, les personnes âgées ou les personnes incapables d'utiliser le produit correctement l'utiliser.
- Débranchez toujours le produit avant de l'assembler, de le démonter ou de nettoyer ses pièces afin d'éviter tout accident inattendu.
- Le récipient de séchage des aliments doit être séparé du corps principal avant d'être nettoyé
- Ce produit ne doit être utilisé qu'à l'intérieur.
- Tenez le produit à l'écart des sources de chaleur telles que les brûleurs électriques.

- Ne consommez jamais les déchets alimentaires traités par ce produit.
- N'introduisez pas de déchets alimentaires dépassant la capacité maximale autorisée.
- Ne mettez les déchets alimentaires que dans le récipient de traitement des aliments.
- Coupez en petits morceaux les déchets alimentaires dont la taille est supérieure à celle de votre paume. (Ceci inclut les tiges dures et les légumes fibreux.)
- Une fois le traitement terminé, n'ouvrez l'entrée des aliments que lorsque le produit a suffisamment refroidi. (environ 35 minutes après la fin du traitement.)
- Assurez-vous que le produit a cessé de fonctionner avant d'ouvrir l'entrée des aliments et la poignée en toute sécurité. Le produit interrompt temporairement son fonctionnement lors de l'ouverture ou de la fermeture de l'entrée des aliments.
- Ne placez pas vos mains à l'intérieur du produit tant que toutes les opérations et le refroidissement ne sont pas terminés.

Entretien et dépannage

- Pour des raisons de sécurité, débranchez toujours le cordon d'alimentation lorsque le produit n'est pas utilisé, avant d'assembler ou de démonter des pièces et avant de le nettoyer.
- Si vous remarquez des signes de dysfonctionnement ou si le produit est endommagé à la suite d'une chute, cessez de l'utiliser et adressez-vous au service de réparation.
- L'utilisation d'accessoires non recommandés ou non autorisés peut entraîner un incendie, un choc électrique ou des blessures.
- Ne démontez pas, ne modifiez pas ou n'ajustez pas le produit par quelque moyen que ce soit. Le fabricant n'est pas responsable des problèmes causés par le démontage, la modification, l'altération ou l'ajustement du produit par l'utilisateur, non effectué par un service de réparation officiel.
- N'utilisez pas le produit si le cordon d'alimentation ou la prise est endommagé.
- Si le cordon d'alimentation est endommagé, il doit être réparé ou remplacé par le fabricant, un agent de service ou un professionnel certifié afin d'éviter tout risque.

- Si le produit ne fonctionne pas, débranchez-le et vérifiez le disjoncteur DDFT de la cuisine.
- Si le disjoncteur fonctionne correctement, débranchez le produit et évitez de l'utiliser pendant 24 heures.
- Si le problème persiste, veuillez vous adresser au centre de service clientèle.

AVERTISSEMENT : Pour éviter les risques d'incendie, les textiles, rideaux ou tout autre matériau inflammable doivent être à une distance minimale de 1 m de la sortie d'air.

- Cet appareil peut être utilisé par des enfants âgés de 8 ans et plus et par des personnes ayant des capacités physiques, sensorielles ou mentales réduites ou manquant d'expérience et de connaissances si elles sont supervisées ou s'ils ont reçu des instructions pour utiliser l'appareil en toute sécurité et s'ils comprennent les dangers encourus.
- Les enfants ne doivent pas jouer avec l'appareil.
- Le nettoyage et l'entretien par l'utilisateur ne doivent pas être effectués par des enfants sans surveillance.
- N'utilisez pas cet appareil pour éliminer des matériaux durs tels que le verre et le métal.
- Éteignez ou débranchez l'appareil avant d'essayer de dégager un rotor coincé avec un outil.
- L'appareil n'est pas destiné à être utilisé au moyen d'un minuteur externe ou d'un système de commande à distance séparé.
- Cet appareil est destiné à être utilisé dans des applications domestiques et similaires telles que :
 - les cuisines des magasins, bureaux et autres lieux de travail ;
 - les fermes ;
 - par les clients, dans les hôtels, motels et autres environnements de type résidentiel ;
 - les chambres d'hôtes.

Nous, Dreame Trading (Tianjin) Co., Ltd., déclarons par la présente que cet équipement est conforme aux directives, normes européennes et amendements applicables. L'intégralité du texte de la déclaration UE de conformité est disponible à l'adresse Internet suivante :

<https://global.dreametech.com>

Pour consulter le mode d'emploi en ligne, veuillez accéder à <https://global.dreametech.com/pages/user-manuals-and-faqs>

Informations concernant les DEEE



Tous les produits portant ce symbole sont des déchets d'équipements électriques et électroniques (DEEE d'après la directive 2012/19/UE) qui ne doivent pas être mélangés avec les ordures ménagères non triées. Vous devez protéger la santé humaine et l'environnement en déposant votre équipement usagé dans un point de collecte prévu à cet effet pour le recyclage des déchets d'équipements électriques et électroniques, désigné par le gouvernement et les autorités locales. Des procédures d'élimination et de recyclage adéquates permettent d'éviter les effets nocifs sur l'environnement et la santé humaine. Veuillez contacter l'installateur ou les autorités locales pour plus d'informations sur le site, ainsi que les modalités et conditions des points de collecte de ce type.

Noms et composants du produit

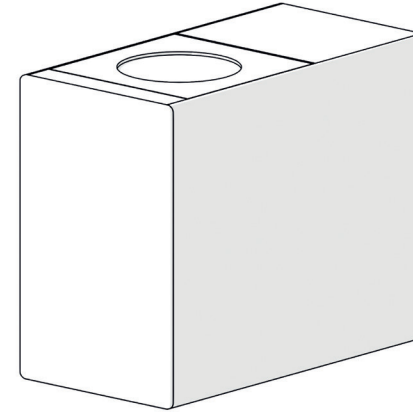

Unité principale

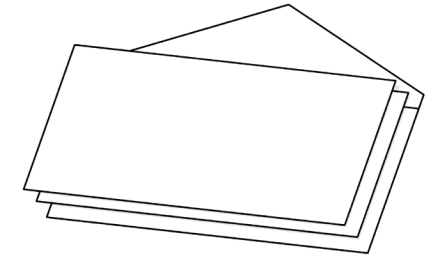

Mode d'emploi et garantie

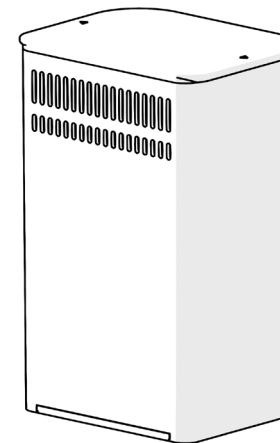

Filtre à charbon actif

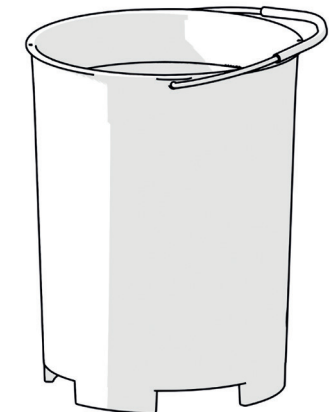

Réceptacle de séchage

Noms et composants du produit

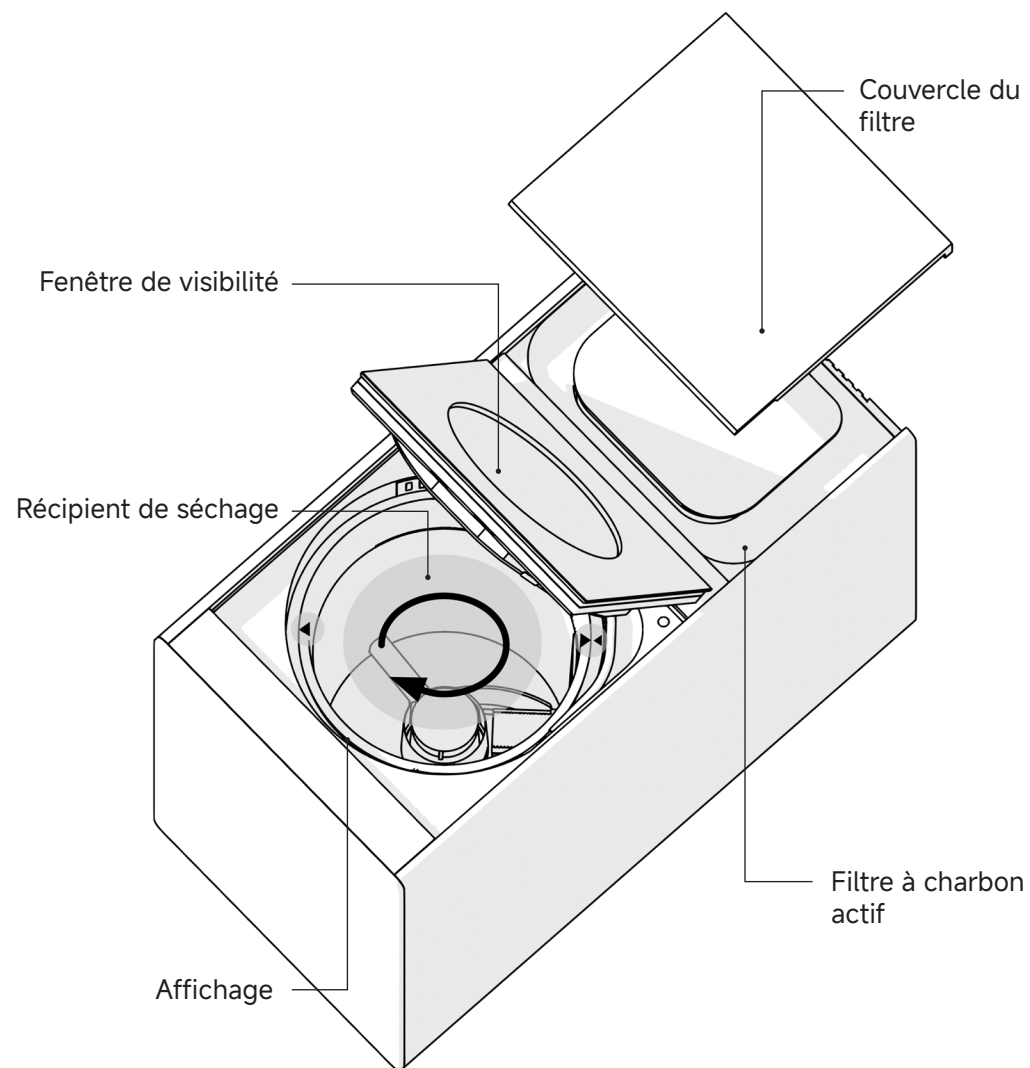

1. Alignez les marques triangulaires sur le bac et le corps de l'appareil.
2. Effectuez de légers ajustements latéraux tout en tournant doucement jusqu'à ce que vous entendiez un « clic » confirmant que l'installation est sécurisée.
3. Si le clic ne se fait pas, tournez le bac de 180 degrés et réessayez.

Installation du produit – Emplacement

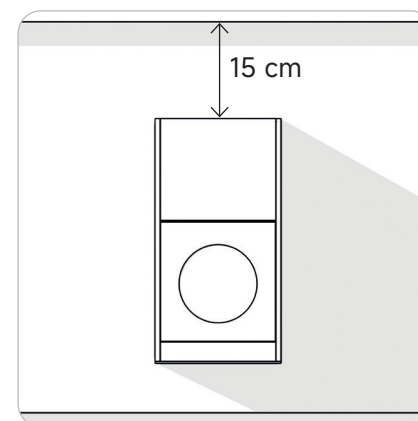

Installez le produit à une distance d'au moins 15 cm de tous les murs.

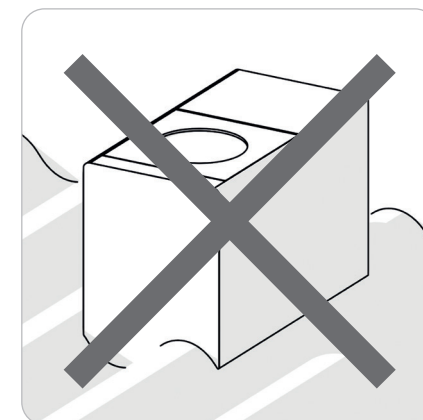

Placez-le dans un endroit sec à l'abri de l'humidité.

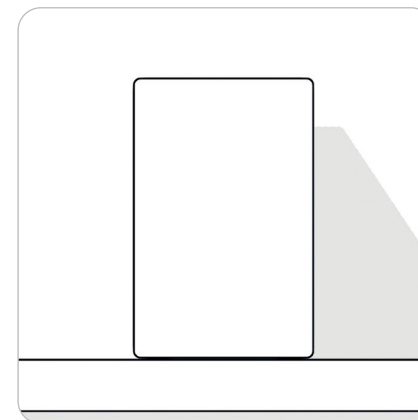

Installez le produit sur une surface stable et plane.

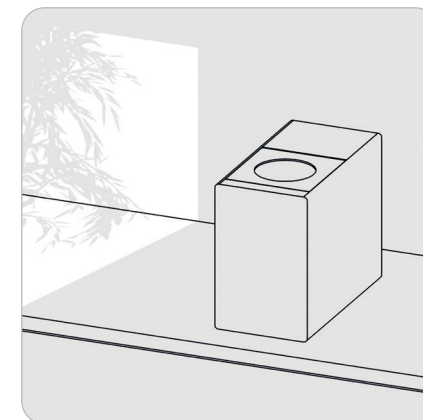

N'exposez pas le produit à la lumière directe du soleil et assurez une bonne circulation de l'air.

Installation du produit – Préparation à l'utilisation

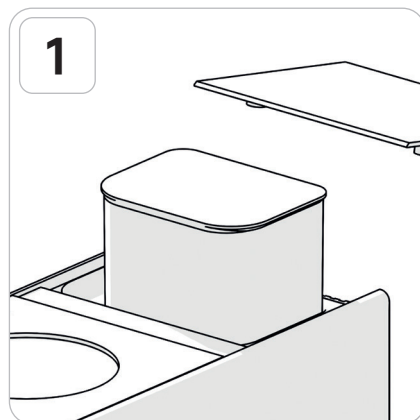

Ouvrez le couvercle et retirez le filtre à charbon actif.

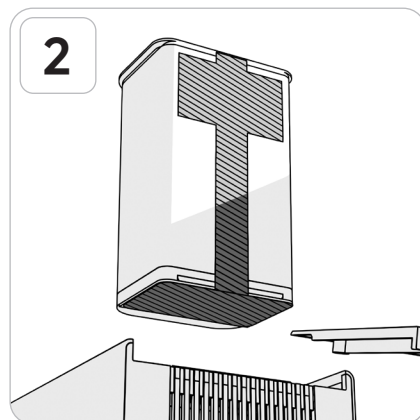

Retirez le film et les autocollants du filtre.

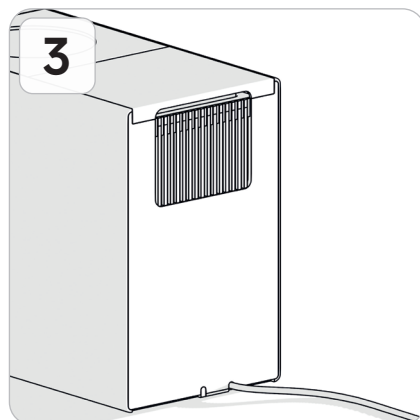

Remettez le filtre en place, retirez l'autre autocollant et branchez le cordon. Le produit est prêt à l'emploi !

⚠ Avant d'installer le filtre à charbon actif, veuillez retirer les autocollants de sa surface et vous assurer que les orifices de ventilation à l'arrière et au bas ne sont pas obstrués.

Aliments à ne pas introduire

Ne traitez que les déchets alimentaires avec ce produit. En outre, vérifiez auprès de votre administration locale si les produits non alimentaires sont classés comme déchets généraux.

Déchets alimentaires durs

- Coques : noix, cacahuètes, châtaignes, etc.
- Coquilles de crustacés et de mollusques ou os d'animaux : os de bœuf, os de porc, os de poulet, carapaces de crabe, carapaces de crevettes, coquilles de moules, coquilles d'huîtres
- Graines et noyaux de fruits : pêche, abricot, kaki, etc.
-

Déchets alimentaires fibreux

- Peaux fermes de certains fruits : pelures et noyaux d'ananas, coques de noix de coco, etc.
- Légumes fermes : tiges et enveloppes de maïs, racines d'oignons verts, pelures d'oignons, etc.
- Branches : écorce de cannelle, pelure de gingembre

Autres déchets alimentaires difficiles à décomposer

- Résidus de thé vert ou de plantes médicinales
- Coquilles d'œufs de poule, de canard et de caille
- Persil des marais, racines de ciboule, tiges d'ail, etc.
- Aliments à base de gélatine (gelée, pudding, konjac, etc.)
- Écailles de poisson ou chewing-gum, etc.

Utilisation du produit – Affichage

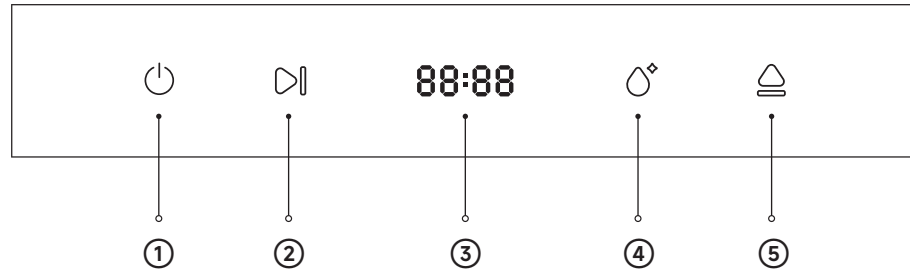

- ① **Bouton d'alimentation** : Met le produit sous tension.
- ② **Bouton Démarrer** : Démarre ou met en pause le produit.
- ③ **Affichage** : Affiche l'heure, la température et l'état de la sécurité enfant.
- ④ **Bouton de nettoyage** : Active ou désactive le mode de nettoyage.
- ⑤ **Bouton d'ouverture** : Ouvre le couvercle du produit.

Utilisation du produit – Fonctionnement

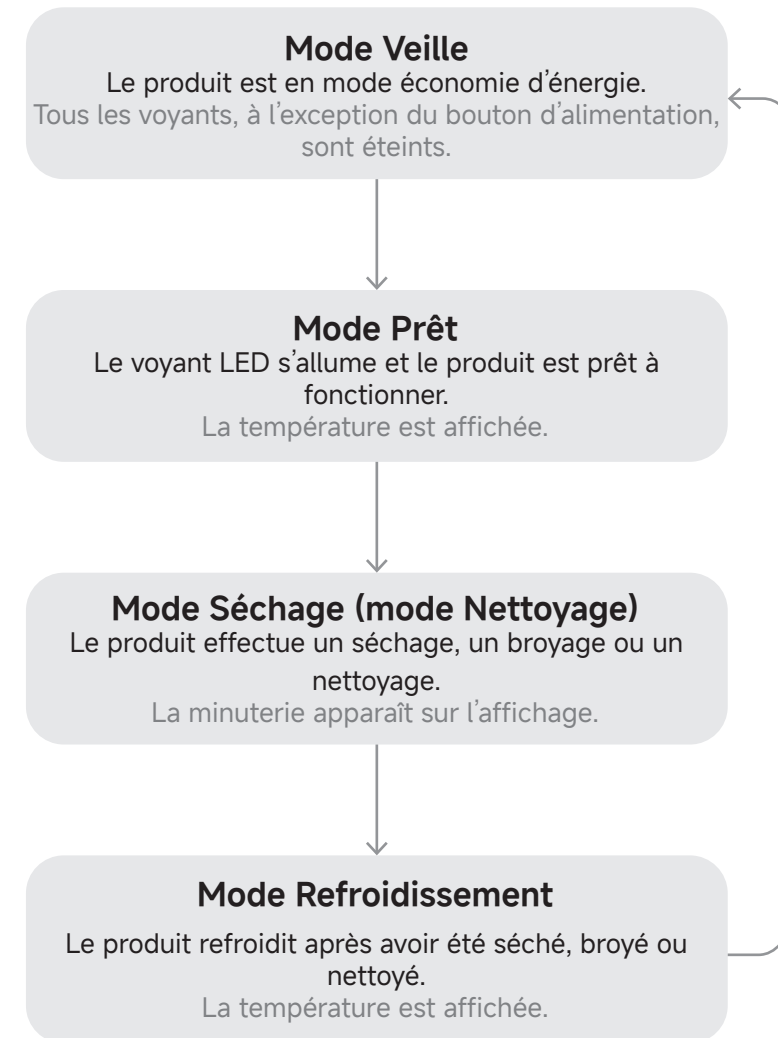

Utilisation du produit – Mode Séchage

Veillez éliminer l'humidité des déchets alimentaires avant de les introduire afin d'améliorer l'efficacité du séchage et la durée de vie du filtre.

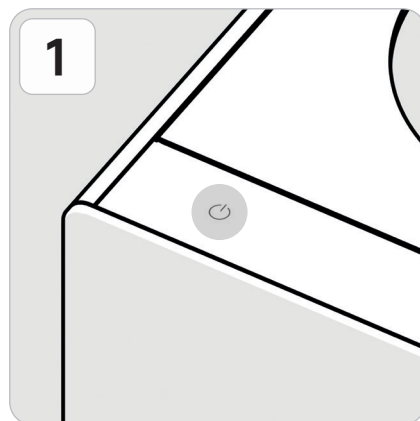

Appuyez sur le « Bouton d'alimentation » pour activer le mode Prêt.

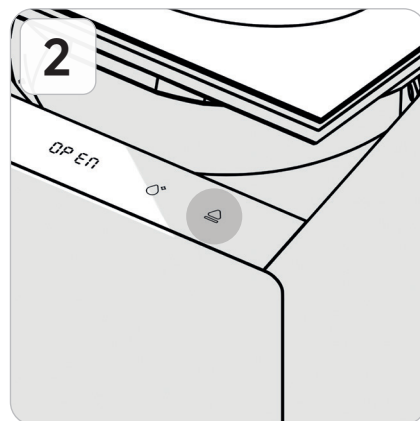

Une fois que le voyant LED de l'affichage est allumé, appuyez sur le « Bouton d'ouverture » pour ouvrir le couvercle.

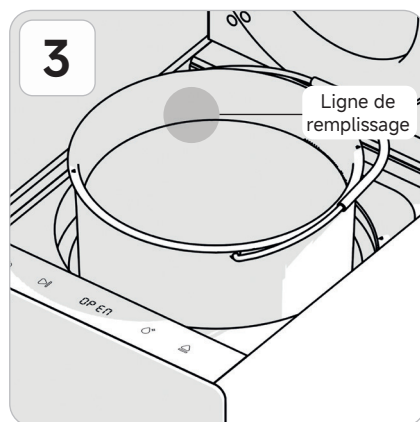

Après avoir retiré le récipient de séchage, placez les déchets alimentaires sous la ligne de remplissage.

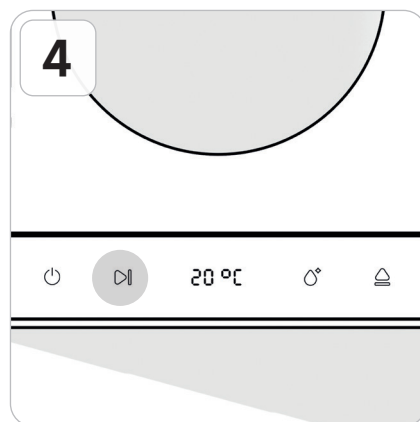

Insérez le récipient de séchage, fermez la porte, puis appuyez sur le « Bouton Démarrer ».

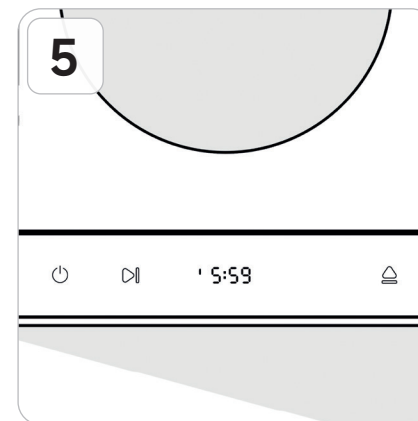

Le traitement des déchets alimentaires commence et le temps restant s'affiche.

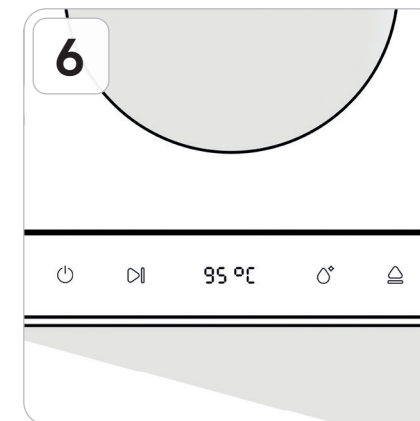

Une fois le traitement terminé, le mode Refroidissement démarre automatiquement et la température interne s'affiche.

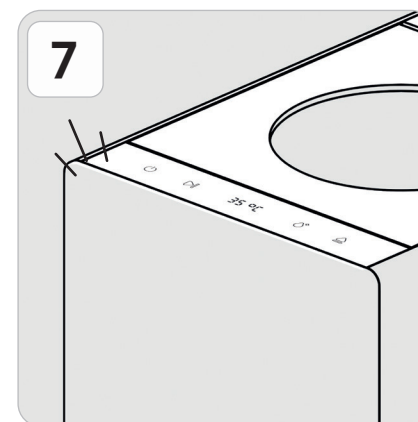

Une fois le mode Refroidissement terminé, vous entendrez une notification vocale annonçant que vous pouvez retirer le récipient de séchage en toute sécurité.



Retirez le récipient de séchage de l'unité et jetez les déchets alimentaires.

Utilisation du produit – Mode Nettoyage

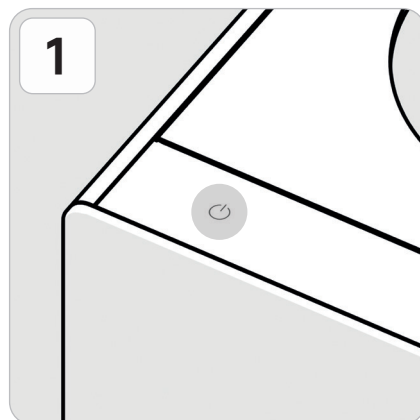

1 Appuyez sur le « Bouton d'alimentation » pour activer le mode Prêt.

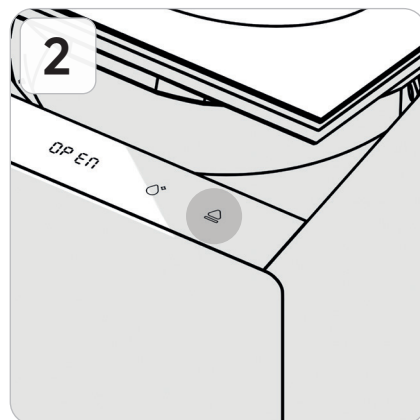

2 Une fois que le voyant LED de l'affichage est allumé, appuyez sur le « Bouton d'ouverture » pour ouvrir le couvercle du produit.

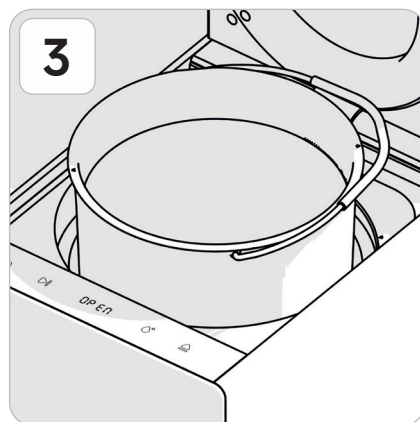

3 Retirez le récipient de séchage des aliments et remplissez-le d'eau à peu près à moitié.

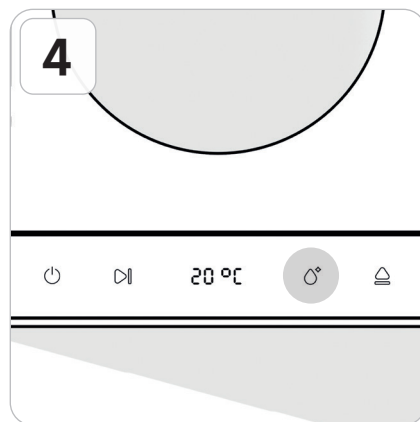

4 Insérez à nouveau le récipient de séchage, fermez la porte, puis appuyez sur le bouton de nettoyage.

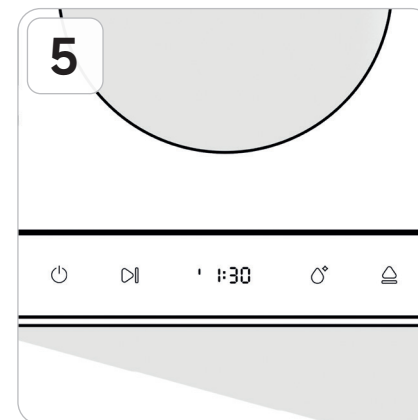

5 Lorsque le mode Nettoyage démarre, le temps restant s'affiche.

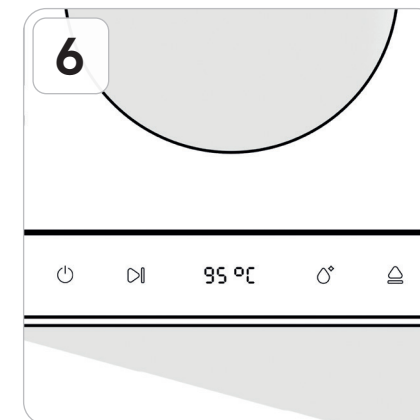

6 Une fois le nettoyage terminé, le mode Refroidissement démarre automatiquement et la température interne s'affiche.

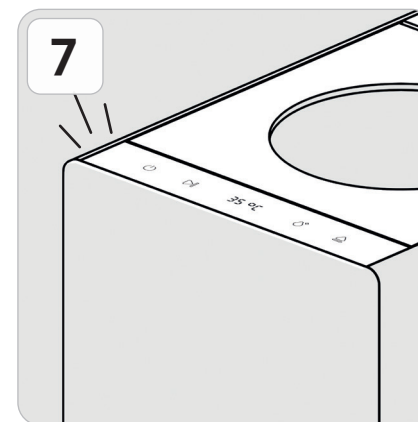

7 Lorsque le mode Refroidissement se termine, vous entendez un signal sonore de fin, après quoi vous pouvez détacher le récipient de séchage des aliments en toute sécurité.



8 Retirez le récipient de séchage et videz l'eau qu'il contient.

Utilisation du produit – Sécurité enfant

La sécurité enfant se déverrouille automatiquement après avoir atteint une température de sécurité une fois l'opération terminée.

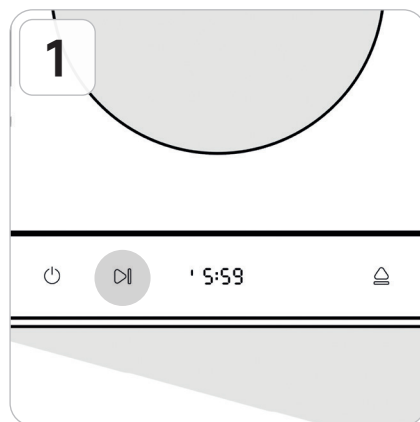

Démarrez le produit.
(En mode Séchage ou Nettoyage)

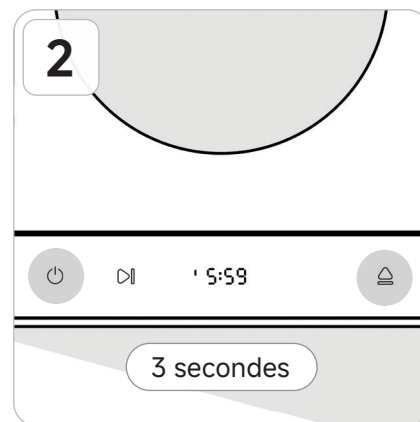

Appuyez simultanément sur le « Bouton d'alimentation » et le « Bouton d'ouverture » pendant 3 secondes.

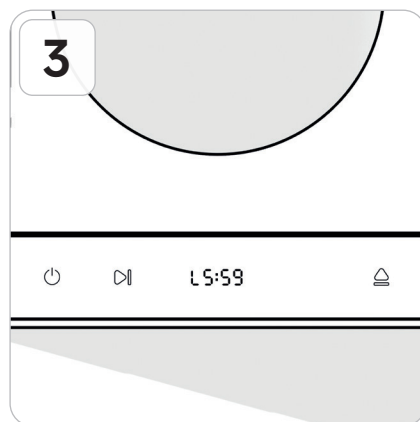

Lorsque la sécurité enfant est activée, un « L » apparaît sur le côté gauche de l'affichage et désactive les boutons tactiles.

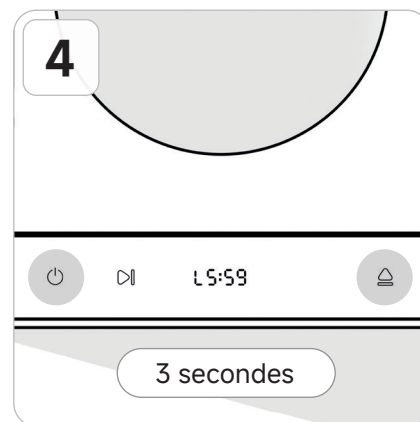

Pour désactiver la sécurité enfant, maintenez les boutons d'alimentation et d'ouverture simultanément enfoncés pendant 3 secondes.

Utilisation du produit – Mode Silencieux

Le mode Silencieux coupe le son des boutons et des messages vocaux. Le mode Silencieux reste actif jusqu'à ce qu'il soit désactivé.

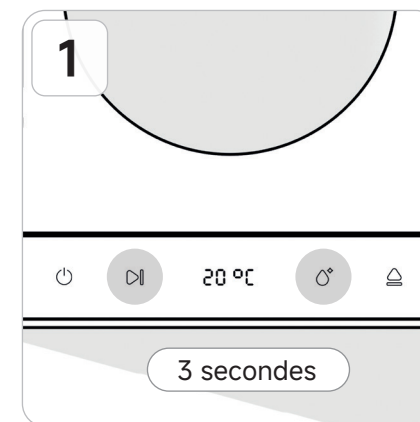

Maintenez le « Bouton Démarrer » et le « Bouton de nettoyage » simultanément enfoncés pendant 3 secondes lorsque le produit est en mode Prêt.

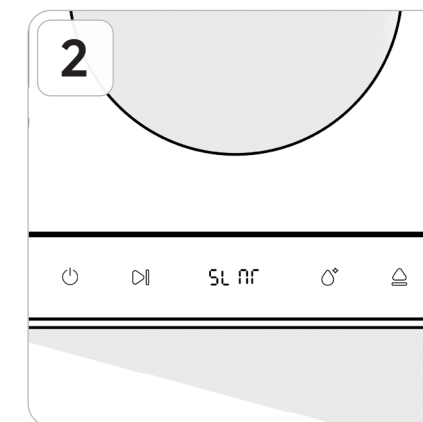

Le message « SLNT (Silencieux) » s'affiche et le produit passe en mode Silencieux.

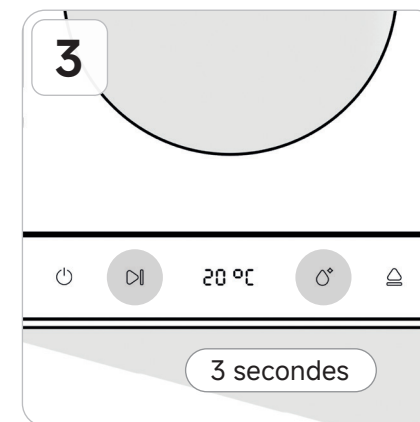

Pour désactiver le mode Silencieux, maintenez le « Bouton Démarrer » et le « Bouton de nettoyage » simultanément enfoncés pendant 3 secondes.

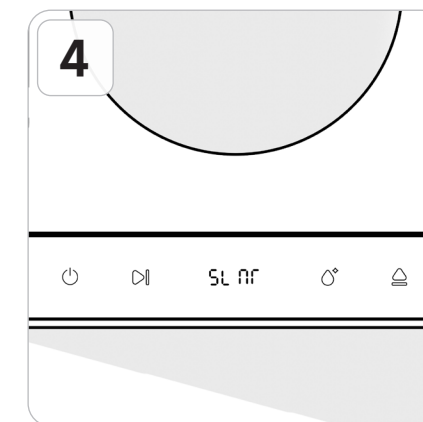

Le message « SLNT (Silencieux) » s'affiche et le mode Silencieux est désactivé.

Utilisation du produit – Mode Silencieux

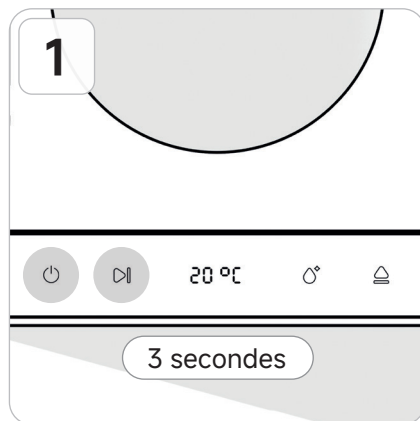

Appuyez simultanément sur le bouton 'Power' et le bouton 'Start' pendant 3 secondes.



Appuyez brièvement sur le bouton pour changer la langue actuellement affichée à l'écran.

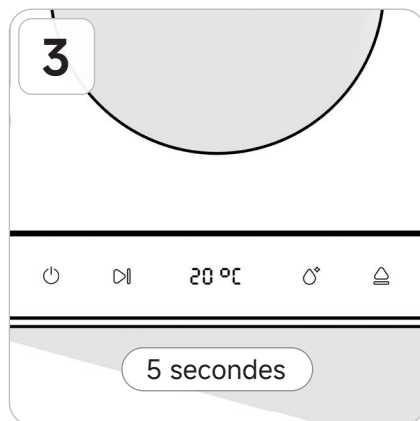

Les paramètres se complètent automatiquement après 5 secondes sans opération.

Nettoyage du produit – Nettoyage du récipient de séchage

Le nettoyage à l'aide d'outils tranchants, tels qu'une éponge en acier, peut endommager le revêtement du récipient de séchage.

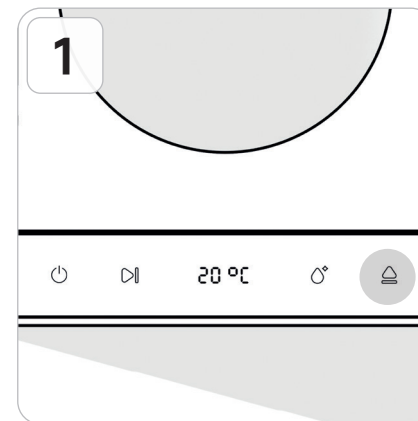

Si le récipient de séchage doit être nettoyé, appuyez sur le « Bouton d'ouverture » pour ouvrir le couvercle.



Retirez le récipient de séchage du produit.

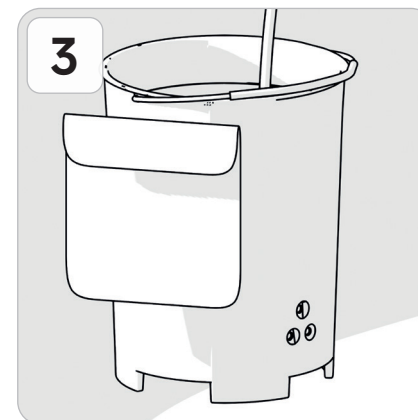

Nettoyez délicatement le récipient de séchage à l'aide d'une éponge douce, d'un détergent neutre et d'eau chaude.

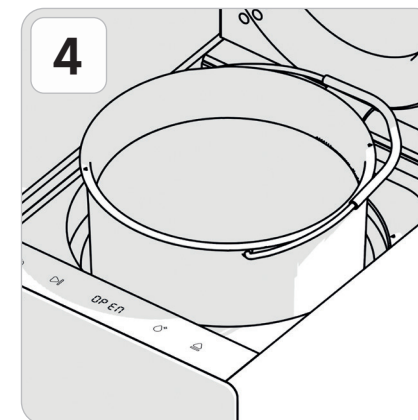

Une fois le nettoyage terminé, laissez le récipient de séchage sécher complètement, puis fixez-le au produit.

Nettoyage du produit et de la vitre

Le nettoyage à l'aide de matériaux abrasifs, tels que des éponges en acier, peut endommager le produit et les surfaces en verre.

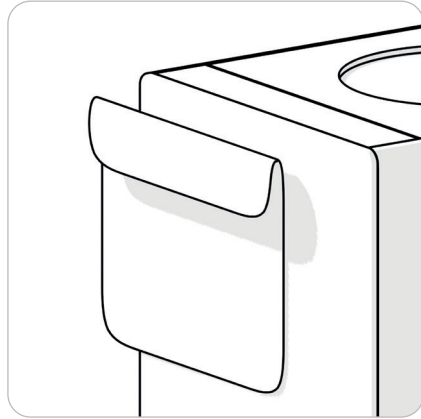

Essuyez la vitre avant et l'extérieur avec un chiffon propre et humide.

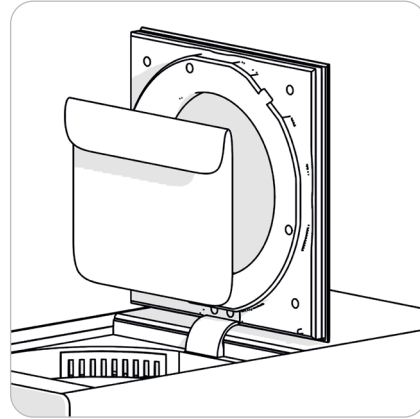

Pour nettoyer l'intérieur de la vitre supérieure, ouvrez le couvercle et essuyez-le avec précaution.

Nettoyage et remplacement du filtre – Nettoyage du filtre

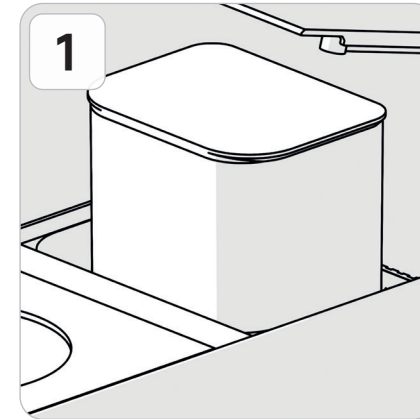

Ouvrez le couvercle et détachez le filtre.

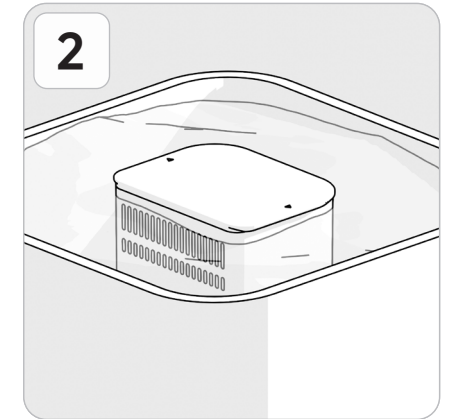

Faites tremper le filtre dans de l'eau pendant 3 minutes.

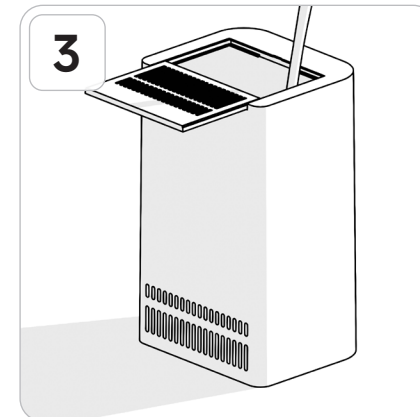

Puis nettoyez-le à l'eau courante pendant 90 secondes.

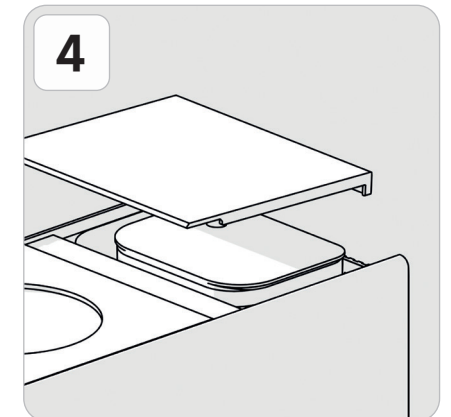

Une fois le filtre nettoyé et entièrement séché, remettez-le en place.
Un nettoyage ajoute environ 2 mois à la durée de vie du filtre.

Nettoyage et remplacement du filtre – Remplacement du filtre

En fonction de l'utilisation, remplacez le filtre tous les 6 mois environ.

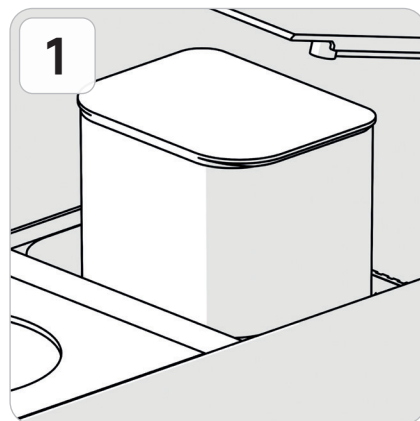

Ouvrez le couvercle et détachez le filtre.

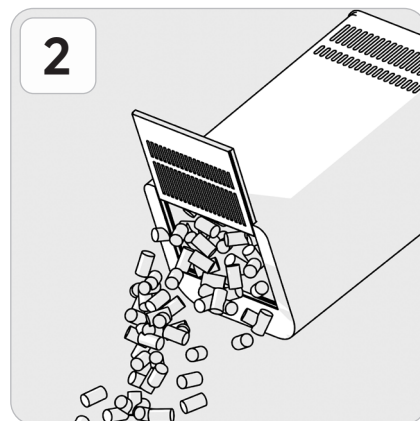

Ouvrez le couvercle du bas en le faisant glisser et retirez le charbon actif usagé*. (*Jetez à la poubelle)

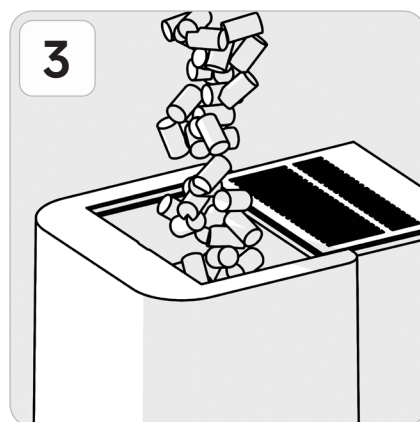

Insérez le nouveau charbon actif et fermez le couvercle coulissant.

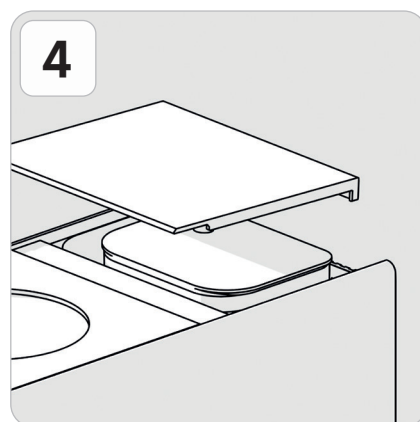

Remettez le filtre en place sur le produit et fermez le couvercle du filtre.

Dépannage

Vous trouverez ici de l'aide pour résoudre les problèmes éventuels. Si le problème persiste, veuillez contacter le service clientèle.

Symptôme	Solution
Le produit émet des bruits forts ou aigus ou vibre pendant l'utilisation.	<ul style="list-style-type: none"> Cessez toute utilisation et laissez l'unité refroidir pendant environ 10 minutes dans un endroit bien ventilé. Vérifiez si le récipient de séchage est bloqué ou si des matériaux durs sont présents à l'intérieur.
Le produit dégage une odeur pendant l'utilisation.	<ul style="list-style-type: none"> Vérifiez le calendrier de remplacement du filtre et remplacez régulièrement le charbon actif. Maintenez l'intérieur et l'extérieur du produit propres pour éviter les odeurs et la prolifération des bactéries.

Affichage	Problème	Solution
E:01	Erreur du moteur	<ul style="list-style-type: none"> Mettez le produit hors tension et attendez que le récipient de séchage refroidisse.
E:02	Température anormale	
E:03	Dysfonctionnement du ventilateur de ventilation	<ul style="list-style-type: none"> Vérifiez qu'il n'y a pas d'obstruction à l'intérieur du récipient de séchage. Vérifiez que la sortie d'évacuation est dégagée.

Dépannage

Si l'entrée des aliments est bloquée pour des raisons inconnues, suivez les instructions ci-dessous pour l'ouvrir manuellement.

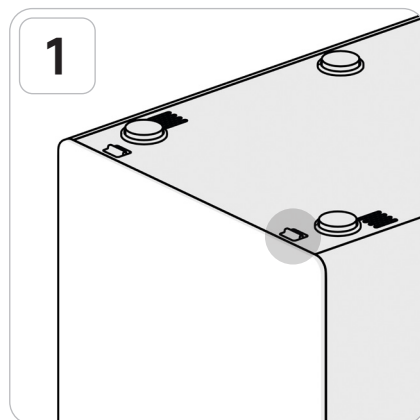

Détachez le bouchon en caoutchouc indiqué à la base du produit.

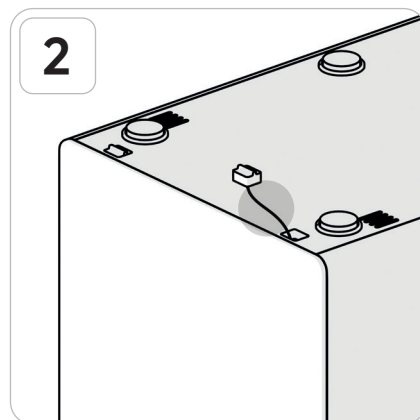

Tirez sur le cordon relié à la prise pour ouvrir la porte.

Caractéristiques techniques

Nom du produit	Dreame SF25 Food Waste Disposer
Nom du modèle	CVF70A
Couleur	Beige
Tension nominale et fréquence	AC 220 V - 240 V, 50 - 60 Hz
Puissance d'entrée	470 W
Consommation mensuelle d'électricité	33,6 kWh/mois
Capacité	2,5 L
Durée de traitement	6 heures (sur la base de 2,5 L)
Informations sur le filtre	Intervalle de remplacement : 6 mois (6 heures/jour standard)
Méthode de traitement	Méthode de pulvérisation à sec
Taux de réduction	90 %
Dimensions	194 x 305 x 377 mm (l x H x L)
Poids	8,0 kg
Niveau de bruit	< 27 dB(A)
Fabricant/Pays	DREAME Technology/Chine
Veille en réseau	≤2 W
Veille	≤0,5 W
Temps maximum pour passer en mode veille	≤20 mins

* La consommation d'énergie est indiquée sur la base des recommandations de l'institution nationale de qualité accréditée.

* Le niveau de bruit de chuchotement est de 30 dB(A), le bruit typique d'une salle de séjour au calme est d'environ 40 dB(A). (Système national d'informations sur le bruit)

Lors de l'ajout de matières à forte teneur en amidon, eau ou huile, l'appareil peut automatiquement prolonger le temps de traitement jusqu'à 8 heures grâce à sa surveillance intelligente.

Warnungen

Um die sichere Verwendung des Produkts zu gewährleisten, beachten Sie bitte die folgenden Warnhinweise.

Bei Nichtbeachtung besteht die Gefahr einer schweren Verletzung oder eines schwerwiegenden Unfalls.

Bei der Installation

- Bitte lesen Sie alle im Lieferumfang des Produkts enthaltenen Handbücher sorgfältig durch.
- Zur Vermeidung eines Stromschlags dürfen das Netzkabel, der Stecker und das Produkt nicht mit Wasser oder anderen Flüssigkeiten in Berührung kommen.
- Der Netzstecker darf nur an eine ordnungsgemäß geerdete Steckdose angeschlossen werden.
- Das Produkt darf nicht in Flüssigkeiten eingetaucht werden.
- Verlegen Sie das Netzkabel sorgfältig, um ein Verhaken oder Stolpern zu vermeiden.
- Um eine ausreichende Belüftung zu gewährleisten, muss das Produkt mindestens in einem Abstand von 15 cm zu allen umgebenden Wänden aufgestellt und an einem Ort mit guter Luftzirkulation installiert werden.
- Vergewissern Sie sich, dass das Produkt auf einer ebenen, trockenen und stabilen Oberfläche aufgestellt ist.
- Schützen Sie das Produkt vor direkter Sonneneinstrahlung.

Während der Verwendung

- Kleinkinder, ältere Personen oder Personen, die das Produkt nicht ordnungsgemäß bedienen können, dürfen das Produkt nicht benutzen.
- Ziehen Sie vor dem Zusammenbau, der Demontage oder der Reinigung des Produkts oder von Teilen immer den Netzstecker, um unerwartete Unfälle zu vermeiden.
- Der Behälter zum Trocknen von Lebensmitteln muss vor der Reinigung aus dem Hauptgerät herausgenommen werden.
- Dieses Produkt ist nur für den Gebrauch in Innenräumen bestimmt.
- Halten Sie das Produkt von starken Wärmequellen wie elektrischen

Heizelementen fern.

- Verzehren Sie niemals Lebensmittelabfälle, die mit diesem Produkt verarbeitet wurden.
- Bitte füllen Sie nicht mehr Lebensmittelabfälle in das Produkt ein, als maximal zulässig sind.
- Geben Sie nur Lebensmittelabfälle in den Behälter für die Lebensmittelverarbeitung.
- Lebensmittelabfälle, die größer als Ihre Handfläche sind, sind in kleinere Stücke zu zerteilen (hierzu gehören auch zähe Strünke und faseriges Gemüse).
- Nach dem Abschluss der Verarbeitung darf der Lebensmittelbehälter erst geöffnet werden, nachdem er ausreichend abgekühlt ist (etwa 35 Minuten nach dem Abschluss der Verarbeitung).
- Achten Sie darauf, dass der Betrieb des Produkts vollständig abgeschlossen ist, bevor Sie die Lebensmitteleinfüllöffnung öffnen und den Griff anfassen. Wenn die Lebensmitteleinfüllöffnung geöffnet oder geschlossen wird, unterbricht das Produkt vorübergehend den Betrieb.
- Fassen Sie nicht in das Produkt, bis alle Vorgänge abgeschlossen sind und das Abkühlen abgeschlossen ist.

Wartung und Fehlerbehebung

- Wenn Sie das Produkt nicht verwenden, es zusammenbauen oder zerlegen oder reinigen möchten, ziehen Sie aus Sicherheitsgründen immer den Netzstecker.
- Sollten Anzeichen einer Fehlfunktion auftreten oder sollte das Produkt durch einen Sturz beschädigt worden sein, verwenden Sie es bitte nicht weiter und wenden Sie sich an den Kundendienst.
- Die Verwendung von nicht empfohlenen oder nicht zugelassenen Zubehöerteilen kann Brände, Stromschläge oder Verletzungen verursachen.
- Das Produkt darf unter keinen Umständen zerlegt, verändert oder modifiziert werden. Der Hersteller übernimmt keine Verantwortung für Probleme, die durch Demontage, Modifikationen, Umbauten oder Anpassungen durch den Benutzer entstehen, die nicht von einem offiziellen Reparaturservice durchgeführt wurden.

- Das Produkt darf nicht verwendet werden, wenn das Netzkabel oder der Stecker beschädigt ist.
- Sollte das Netzkabel beschädigt sein, muss es vom Hersteller, einem Kundendiensttechniker oder einer autorisierten Fachkraft repariert oder ersetzt werden, um Gefahren zu vermeiden.
- Wenn das Produkt nicht funktioniert, ziehen Sie den Netzstecker und überprüfen Sie den Fehlerstromschutzschalter Ihrer Küche.
- Sollte der Fehlerstromschutzschalter ordnungsgemäß funktionieren, lassen Sie das Produkt 24 Stunden lang ausgesteckt und benutzen Sie es während dieser Zeit nicht.
- Sollte sich das Problem so nicht beheben lassen, wenden Sie sich bitte an den Kundendienst.

WARNUNG: Halten Sie Textilien, Vorhänge oder anderes brennbares Material mindestens 1 m vom Luftauslass entfernt, um die Brandgefahr zu verringern.

- Dieses Gerät kann sowohl von Kindern ab 8 Jahren als auch von Personen mit eingeschränkten physischen und geistigen Fähigkeiten sowie mit Mangel an Erfahrung und Kenntnis verwendet werden, vorausgesetzt sie werden bei der Verwendung beaufsichtigt oder wurden bezüglich der möglichen Gefahren unterwiesen.
- Kinder dürfen nicht mit dem Gerät spielen.
- Reinigung und Wartung dürfen nicht von Kindern ohne Aufsicht durchgeführt werden.
- Verwenden Sie dieses Gerät nicht zur Entsorgung von harten Materialien wie Glas und Metall.
- Ehe Sie versuchen, einen blockierten Rotor mit einem Gegenstand oder Werkzeug zu lösen, schalten Sie das Gerät aus oder ziehen Sie den Netzstecker.
- Das Gerät ist nicht dazu bestimmt, über eine externe Zeitschaltuhr oder eine separate Fernbedienung betrieben zu werden.
- Dieses Gerät ist für die Verwendung in Haushalten und folgenden Umgebungen ausgelegt:
 - in Angestelltenküchen in Geschäften, Büros oder anderen Arbeitsumgebungen;
 - in Bauernhöfen;
 - für Kunden in Hotels, Motels oder anderen Wohnumgebungen;
 - in Pensionen u. ä.

Wir, Dreame Trading (Tianjin) Co., Ltd., bestätigen hiermit, dass dieses Gerät mit den geltenden Verordnungen und europäischen Normen sowie etwaigen Ergänzungen in Einklang steht. Der vollständige Text der EU-Konformitätserklärung kann unter folgender Internetadresse eingesehen werden: <https://global.dreameotech.com>

Eine ausführliche elektronische Anleitung finden Sie unter <https://global.dreameotech.com/pages/user-manuals-and-faqs>

WEEE-Informationen



Alle mit diesem Symbol gekennzeichneten Produkte sind Elektroschrott und Elektrogeräte (WEEE entsprechend EU-Richtlinie 2012/19/EU) und dürfen nicht mit unsortiertem Haushaltsmüll vermischt werden. Schützen Sie stattdessen Ihre Mitmenschen und die Umwelt, indem Sie Ihre zu entsorgenden Geräte an eine dafür vorgesehene, von der Regierung oder einer lokalen Behörde eingerichtete Sammelstelle zum Recycling von Elektroschrott und Elektrogeräten bringen. Eine ordnungsgemäße Entsorgung und Recycling helfen, negative Auswirkungen auf die Gesundheit von Umwelt und Menschen zu vermeiden. Wenden Sie sich bitte an den Installateur oder lokale Behörden, um Informationen zum Standort und den allgemeinen Geschäftsbedingungen solcher Sammelstellen zu erhalten.

Produktkomponenten und -bezeichnungen

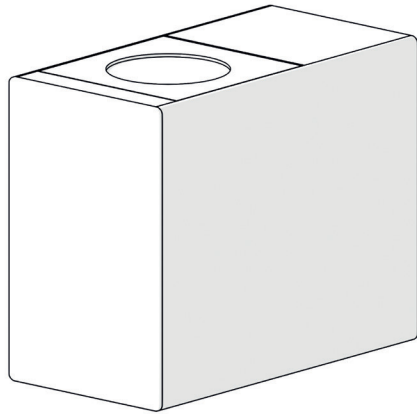

Haupteinheit

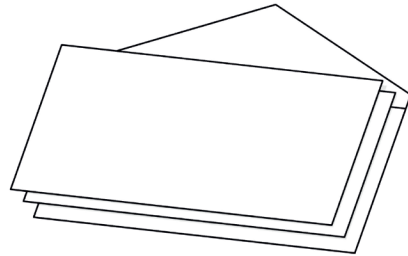

Handbuch und Garantie

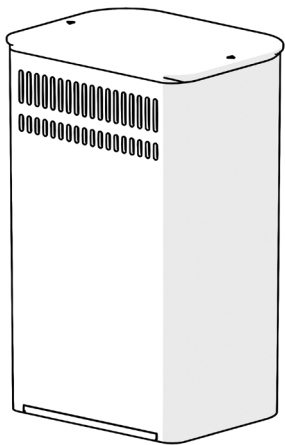

Aktivkohlefilter

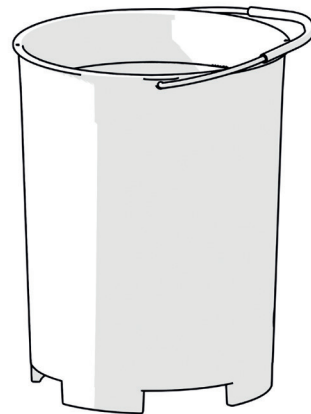

Trocknungsbehälter

Produktkomponenten und -bezeichnungen

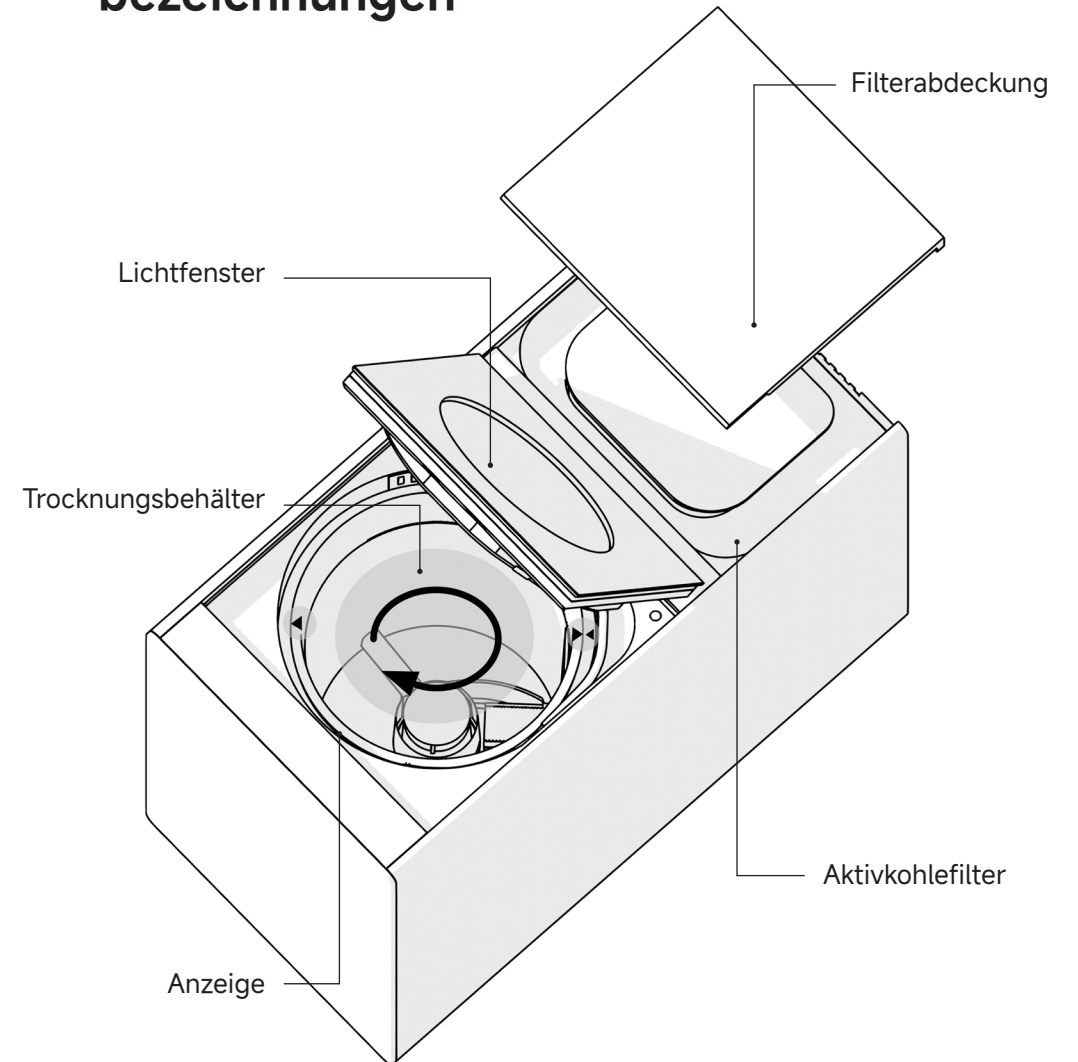

1. Richten Sie die Dreiecksmarkierungen am Behälter und am Gerätegehäuse aus.
2. Nehmen Sie leichte seitliche Anpassungen vor, während Sie vorsichtig drehen, bis Sie ein bestätigendes „Klicken“ hören, das die sichere Installation signalisiert.
3. Wenn Sie kein Klicken hören, drehen Sie den Behälter um 180 Grad und versuchen Sie es erneut.

Produktinstallation – Standortwahl

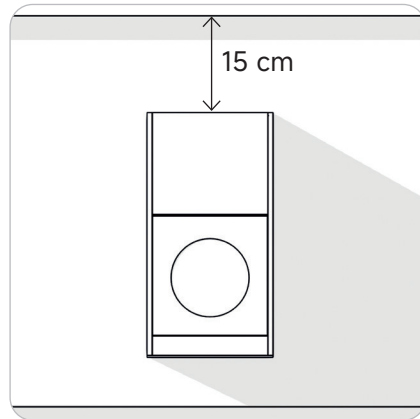

Stellen Sie das Produkt mindestens mit 15 cm Abstand zu allen Wänden auf.



Stellen Sie es an einen trockenen Ort ohne Feuchtigkeit.

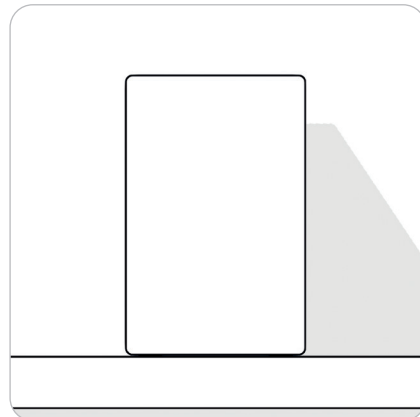

Installieren Sie das Produkt auf einer stabilen, ebenen Fläche.

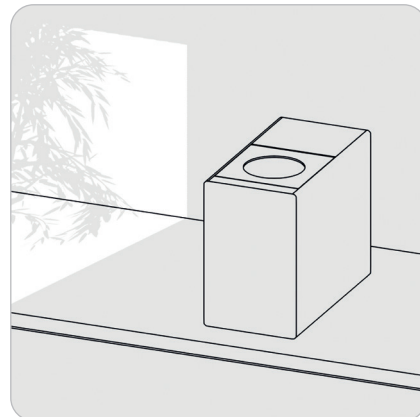

Schützen Sie das Produkt vor direkter Sonneneinstrahlung und stellen Sie eine gute Belüftung sicher.

Produktinstallation – Vorbereitung für den Gebrauch

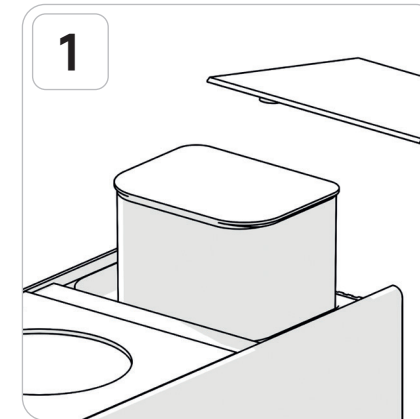

Öffnen Sie die Abdeckung und nehmen Sie den Aktivkohlefilter heraus.

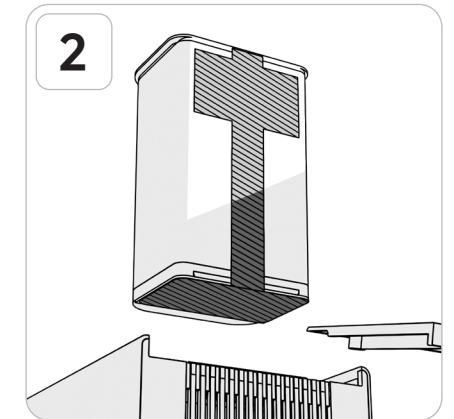

Entfernen Sie die Folie und die Aufkleber vom Filter.

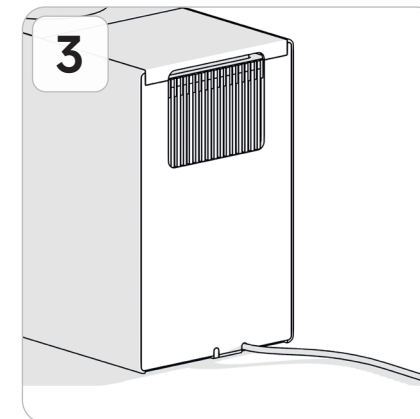

Setzen Sie den Filter wieder ein, entfernen Sie den anderen Aufkleber und schließen Sie das Kabel an.

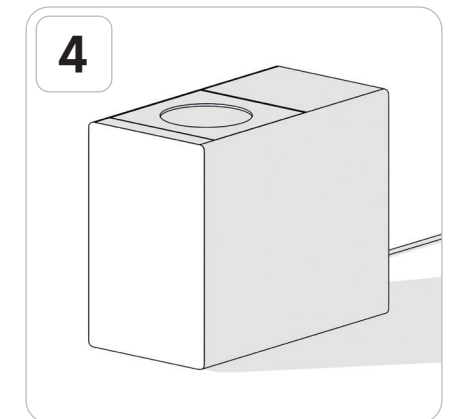

Das Produkt ist einsatzbereit!

⚠ Entfernen Sie vor der Installation des Aktivkohlefilters die Aufkleber von der Oberfläche und stellen Sie sicher, dass die Lüftungsöffnungen auf der Rückseite und an der Unterseite nicht abgedeckt sind.

Nicht zugelassene Lebensmittel

Mit diesem Produkt dürfen ausschließlich Lebensmittelabfälle verarbeitet werden. Erkundigen Sie sich darüber hinaus bei Ihrer örtlichen Behörde, ob Non-Food als allgemeine Abfälle einzustufen ist.

Feste Lebensmittelabfälle

- Nusschalen: Walnüsse, Erdnüsse, Kastanien usw.
- Schalen von Krebstieren und Schalentieren oder Tierknochen: Rinderknochen, Schweineknochen, Hühnerknochen, Krabbenschalen, Garnelenschalen, Muscheln, Austernschalen
- Steinobstkerne: Pfirsich, Aprikose, Kaki usw.

Faserhaltige Lebensmittelabfälle

- Harte Fruchtschalen: Ananasschale und das Fruchttinnere, Kokosnussschalen usw.
- Hartes Gemüse: Maisstängel und -schalen, Wurzeln von Frühlingszwiebeln, Zwiebelschalen usw.
- Zweige: Zimtrinde, Ingwerschale

Andere schwer abbaubare Lebensmittelabfälle

- Rückstände von grünem Tee oder pflanzlichen Arzneimitteln
- Schalen von Hühner-, Enten- und Wachteleiern
- Brunnenkresse, Wurzeln von Frühlingszwiebeln, Knoblauchstiele usw.
- Lebensmittel auf Gelatinebasis (Gelee, Pudding, Konjakwurzel usw.)
- Fischschuppen oder -haut usw.

Produktverwendung – Anzeige

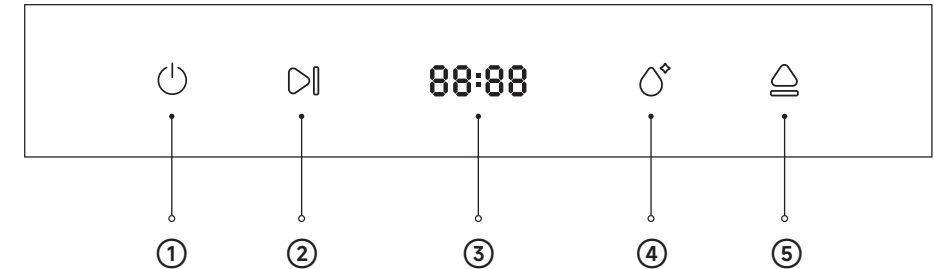

- ① **Ein-/Aus-Taste:** Schaltet das Produkt ein.
- ② **Start-Taste:** Startet das Produkt oder versetzt es in den Pausenmodus.
- ③ **Anzeige:** Zeigt Zeit, Temperatur und den Status der Kindersicherung an.
- ④ **Reinigen-Taste:** Schaltet den Reinigungsmodus ein oder aus.
- ⑤ **Öffnen-Taste:** Öffnet den Produktdeckel.

Produktverwendung – Funktionsablauf



Produktverwendung – Trocknungsmodus

Bitte entfernen Sie vor dem Einfüllen die Feuchtigkeit aus den Lebensmittelabfällen, damit die Trocknung effizienter erfolgt und die Lebensdauer des Filters verlängert wird.

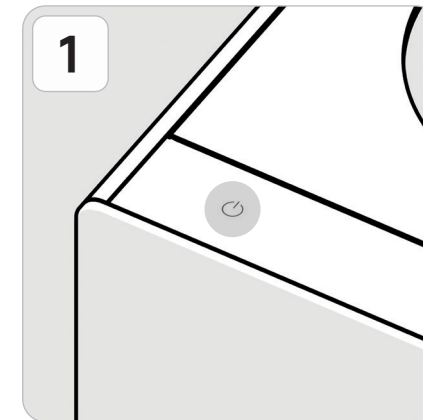

1 Drücken Sie die Ein-/Aus-Taste, um den Bereitschaftsmodus zu aktivieren.

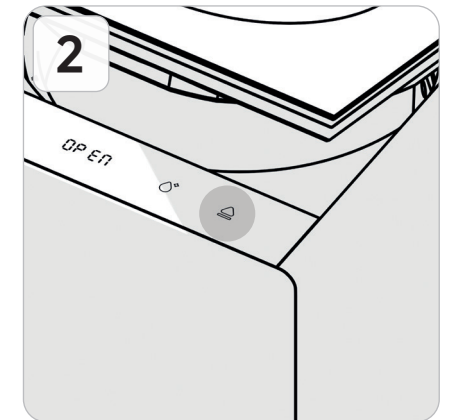

2 Sobald die Anzeige-LED leuchtet, betätigen Sie die „Öffnen-Taste“, um den Deckel zu öffnen.

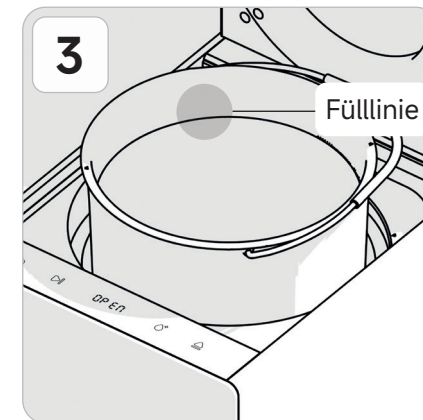

3 Nach dem Herausnehmen des Trocknungsbehälters platzieren Sie die Lebensmittelabfälle unterhalb der Fülllinie.

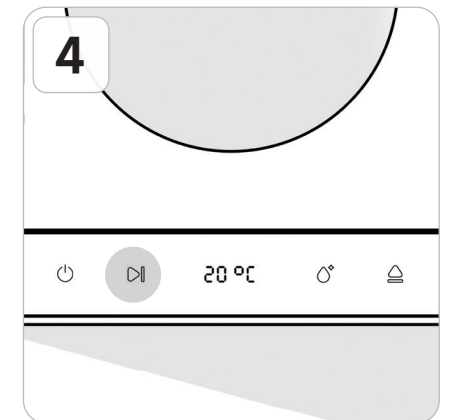

4 Setzen Sie den Trocknungsbehälter ein, schließen Sie den Deckel und drücken Sie die „Start-Taste“.

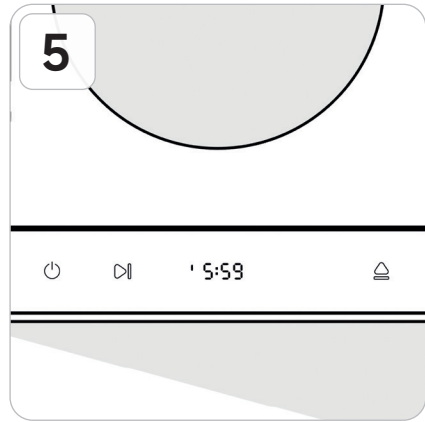

Die Verarbeitung der Lebensmittelabfälle wird gestartet und die Restzeit wird auf dem Display angezeigt.

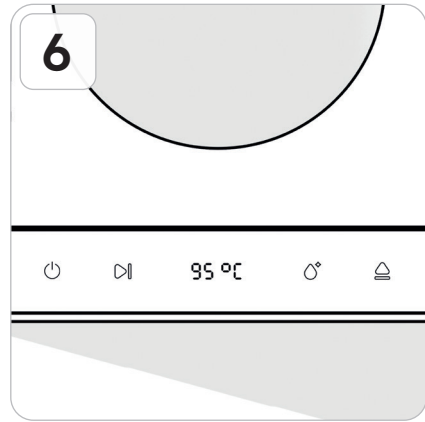

Sobald die Verarbeitung abgeschlossen ist, wird der Kühlmodus automatisch gestartet und die Temperatur im Inneren wird angezeigt.

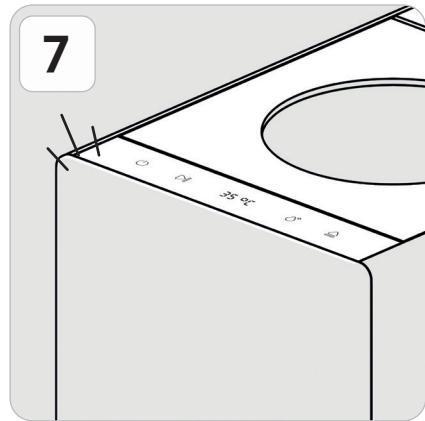

Nach der Beendigung des Kühlmodus werden Sie durch eine Sprachansage darauf hingewiesen, dass Sie den Trocknungsbehälter sicher entnehmen können.



Nehmen Sie den Trocknungsbehälter aus dem Gerät und entsorgen Sie die Lebensmittelreste.

Produktverwendung – Reinigungsmodus

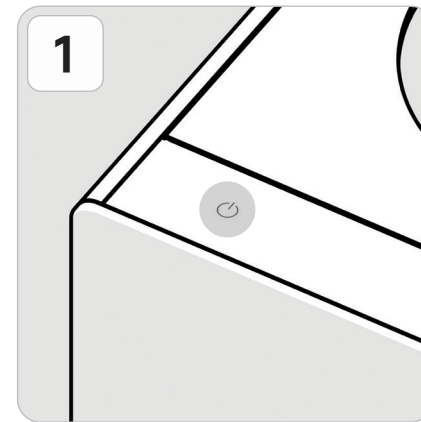

Drücken Sie die Ein-/Aus-Taste, um den Bereitschaftsmodus zu aktivieren.

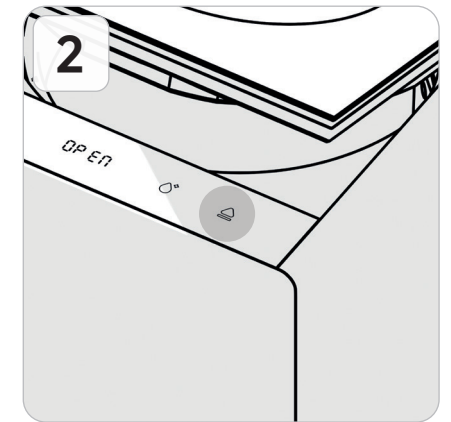

Sobald die Anzeige-LED aufleuchtet, drücken Sie die „Öffnen-Taste“, um den Deckel des Produkts zu öffnen.

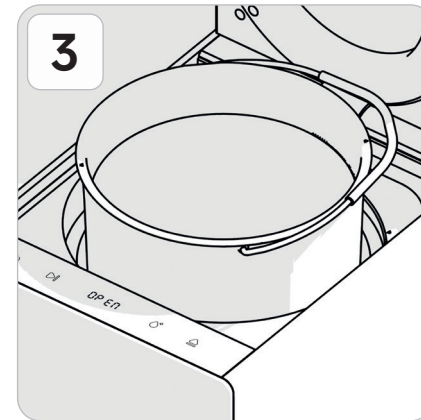

Nehmen Sie den Lebensmittel-Trocknungsbehälter heraus und füllen Sie ihn etwa zur Hälfte mit Wasser.

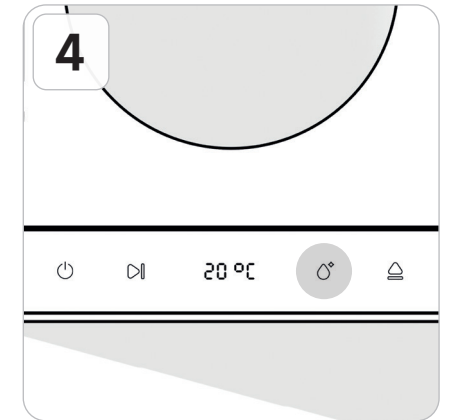

Setzen Sie den Trocknungsbehälter wieder ein, schließen Sie den Deckel und drücken Sie die Reinigen-Taste.

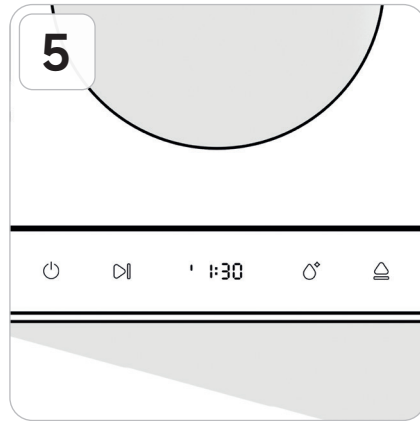

Wenn der Reinigungsmodus startet, wird die Restzeit angezeigt.

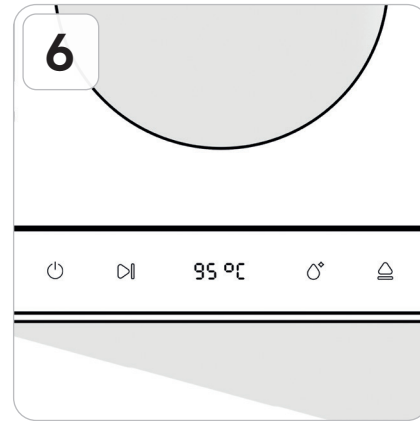

Sobald die Reinigung abgeschlossen ist, wird automatisch der Kühlmodus gestartet und die Temperatur im Inneren wird angezeigt.

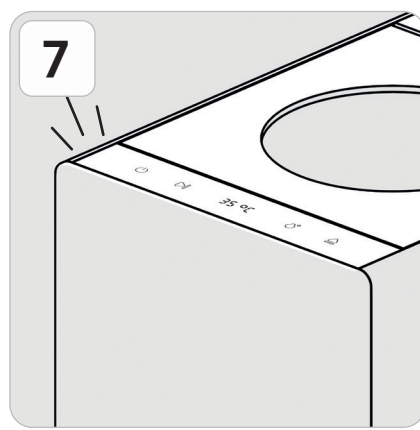

Nach dem Abschluss des Kühlmodus weist Sie ein Signalton darauf hin, dass Sie den Trocknungsbehälter sicher entnehmen können.



Entfernen Sie den Trocknungsbehälter und gießen Sie das darin befindliche Wasser aus.

Produktverwendung – Kindersicherung

Die Kindersicherung wird automatisch deaktiviert, sobald nach dem Abschluss des Betriebs eine unbedenkliche Temperatur erreicht ist.

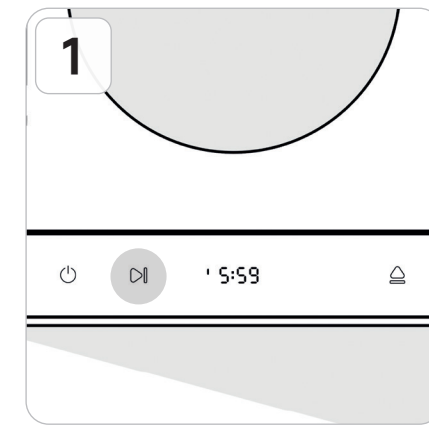

Starten Sie das Produkt (im Trocknungs- oder Reinigungsmodus).

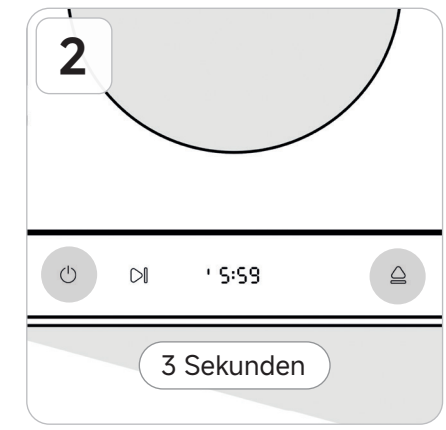

Drücken Sie die „Ein-/Aus-Taste“ und die „Öffnen-Taste“ gleichzeitig 3 Sekunden lang.

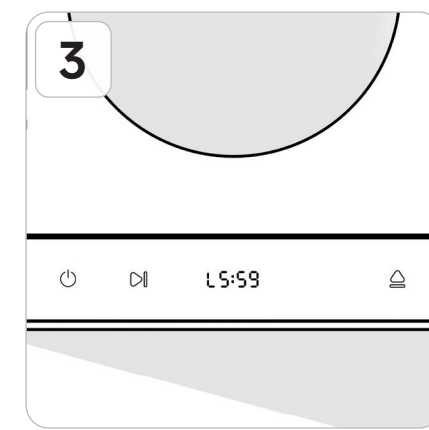

Wenn die Kindersicherung aktiviert ist, erscheint links auf der Anzeige ein „L“ und die Touch-Tasten sind deaktiviert.

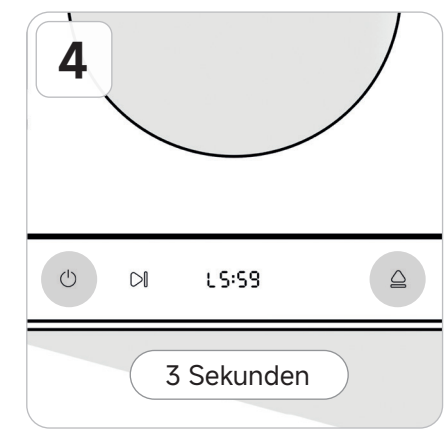

Die Kindersicherung wird deaktiviert, indem Sie die Ein-/Aus-Taste und die Öffnen-Taste gleichzeitig 3 Sekunden lang gedrückt halten.

Produktverwendung – Modus „Stummschaltung“

Im Modus „Stummschaltung“ werden alle Tastentöne und Sprachansagen deaktiviert. Der Modus „Stummschaltung“ bleibt aktiviert, bis er deaktiviert wird.



Halten Sie die „Start-Taste“ und die „Reinigen-Taste“ gleichzeitig 3 Sekunden lang gedrückt, während sich das Produkt im Bereitschaftsmodus befindet.

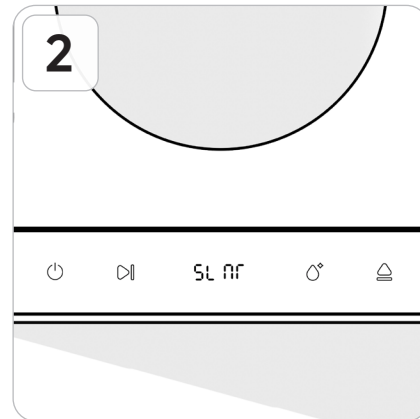

Auf der Anzeige erscheint „SLNT“ (für „Stumm“) und das Produkt wechselt in den Modus „Stummschaltung“.



Um den Modus „Stummschaltung“ zu deaktivieren, halten Sie die „Start-Taste“ und die „Reinigen-Taste“ gleichzeitig 3 Sekunden lang gedrückt.

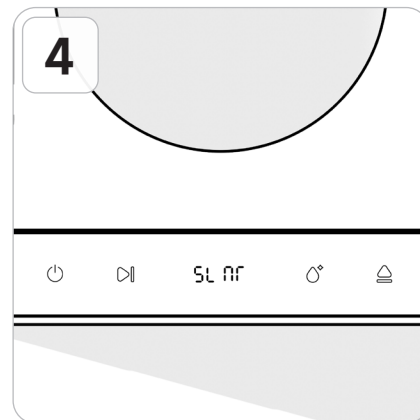

Auf der Anzeige erscheint „SLNT“ (für „Stumm“) und der Modus „Stummschaltung“ wird deaktiviert.

Produktverwendung - Sprachwechsel



Drücken Sie gleichzeitig die 'Power-Taste' und die 'Start-Taste' 3 Sekunden lang.



Drücken Sie die Taste kurz, um die derzeit auf dem Display angezeigte Sprache zu ändern.



Die Einstellungen werden automatisch nach 5 Sekunden ohne Betrieb abgeschlossen.

Produktreinigung – Reinigung des Trocknungsbehälters

Wenn Sie den Trocknungsbehälter mit scharfen oder spitzen Gegenständen wie Stahlwolle reinigen, kann die Beschichtung beschädigt werden.

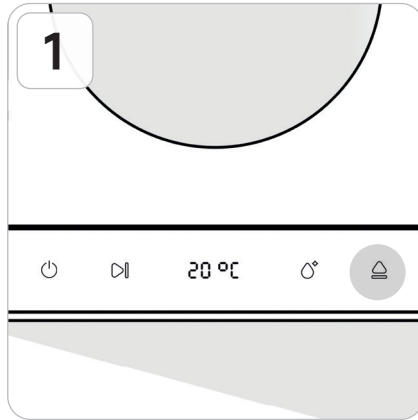

Wenn der Trocknungsbehälter gereinigt werden muss, drücken Sie bitte die „Öffnen-Taste“, um den Deckel zu öffnen.

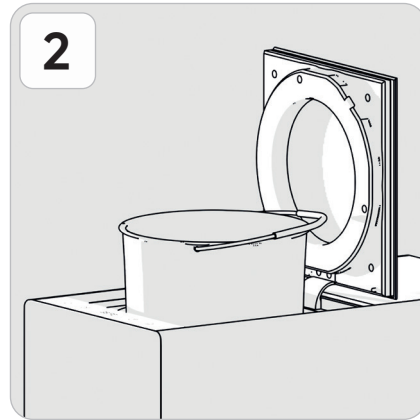

Nehmen Sie den Trocknungsbehälter aus dem Produkt.

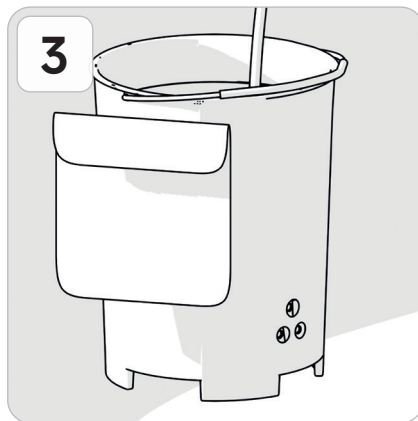

Reinigen Sie den Trocknungsbehälter schonend mit einem weichen Schwamm, einem neutralen Reinigungsmittel und warmem Wasser.

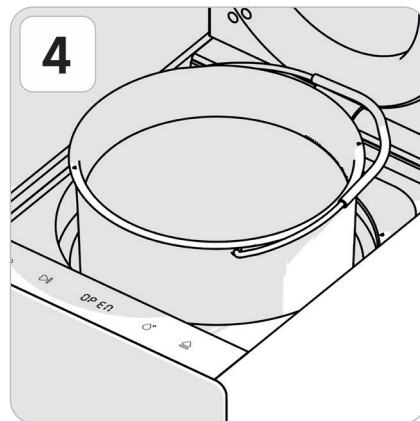

Nach dem Reinigungsvorgang lassen Sie den Trocknungsbehälter vollständig trocknen und setzen Sie ihn anschließend wieder in das Produkt ein.

Reinigung des Produkts und des Glasfensters

Die Reinigung des Produkts und des Glasfensters mit scheuernden Materialien wie Stahlwolle kann zu Schäden am Produkt und an den Glasoberflächen führen.

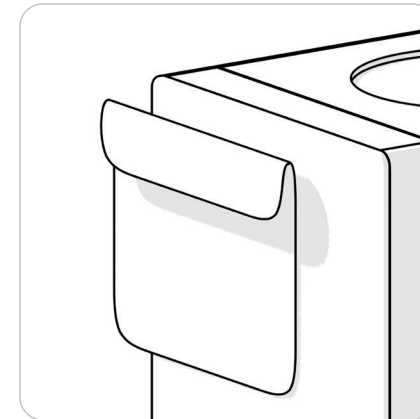

Wischen Sie die frontseitige Glasscheibe und die Außenseite des Geräts mit einem sauberen, feuchten Tuch ab.

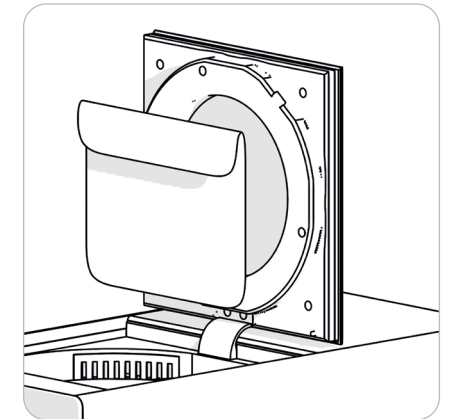

Zum Reinigen der Innenseite der oberen Glasscheibe öffnen Sie den Deckel und wischen Sie diese vorsichtig ab.

Reinigung und Austausch des Filters – Reinigung des Filters

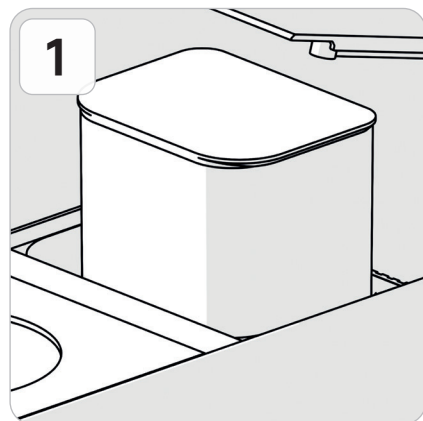

Öffnen Sie die Abdeckung und nehmen Sie den Filter heraus.

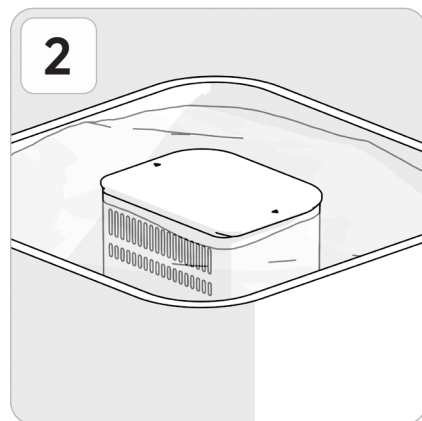

Weichen Sie den Filter 3 Minuten lang in Wasser ein.

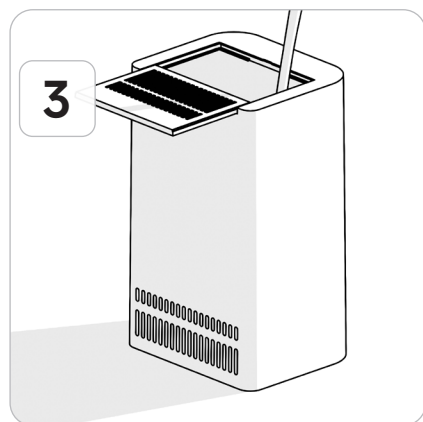

Reinigen Sie ihn anschließend 90 Sekunden lang unter fließendem Wasser.

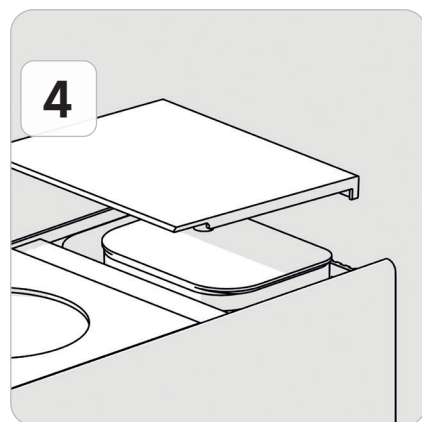

Nach der Reinigung und der vollständigen Trocknung des Filters setzen Sie ihn wieder ein. Eine Reinigung verlängert die Lebensdauer des Filters um etwa 2 Monate.

Reinigung und Austausch des Filters – Austausch des Filters

Je nach Gebrauch sollte der Filter etwa alle 6 Monate ausgetauscht werden.

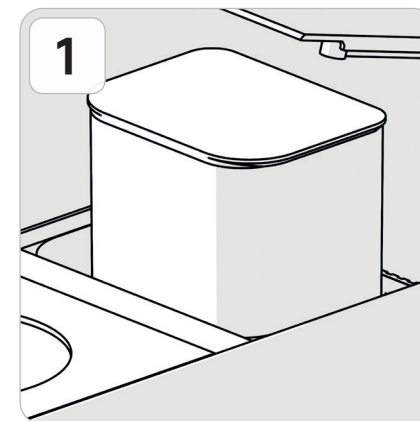

Öffnen Sie die Abdeckung und nehmen Sie den Filter heraus.

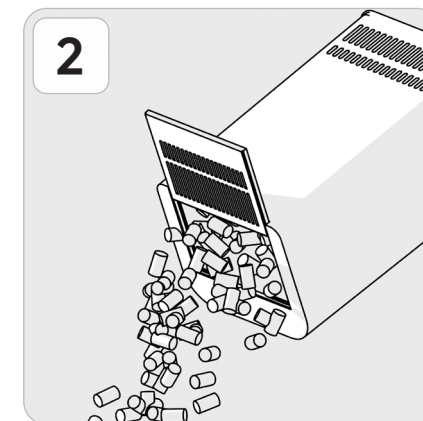

Schieben Sie die untere Abdeckung auf und entfernen Sie die alte Aktivkohle* (*bitte über den Hausmüll entsorgen).

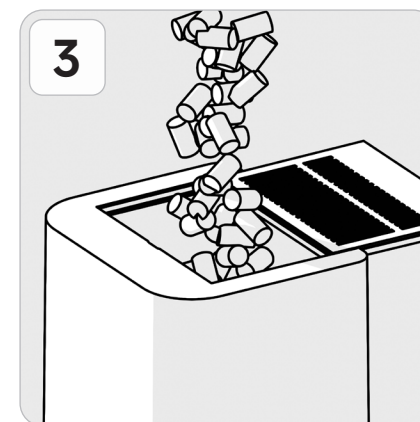

Füllen Sie neue Aktivkohle ein und schließen Sie die verschiebbare Abdeckung.

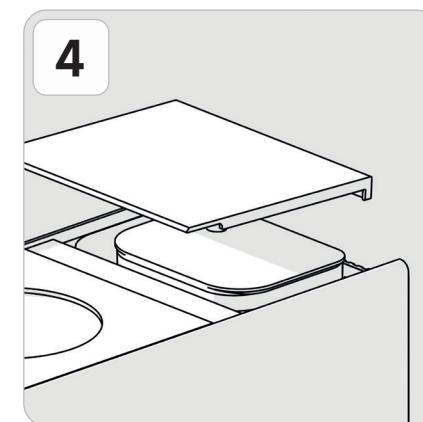

Setzen Sie den Filter wieder in das Produkt ein und schließen Sie die Filterabdeckung.

Fehlerbehebung

Hier finden Sie Unterstützung bei der Lösung möglicher Probleme. Wenn das Problem nicht gelöst wird, wenden Sie sich bitte an den Kundendienst.

Problem	Lösung
Das Produkt erzeugt während des Betriebs laute oder grelle Geräusche oder vibriert.	<ul style="list-style-type: none"> • Unterbrechen Sie den Betrieb und lassen Sie das Gerät etwa 10 Minuten lang an einem gut belüfteten Ort abkühlen. • Überprüfen Sie, ob der Trocknungsbehälter verstopft ist oder ob sich harte Materialien darin befinden.
Das Produkt verströmt während der Verwendung einen Geruch.	<ul style="list-style-type: none"> • Überprüfen Sie den Zeitplan für den Filterwechsel und ersetzen Sie die Aktivkohle regelmäßig. • Halten Sie das Produkt innen und außen sauber, um Gerüche und Bakterienbildung zu vermeiden.

Anzeige	Problem	Lösung
E:01	Motorfehler	<ul style="list-style-type: none"> • Schalten Sie das Produkt aus und warten Sie, bis der Trocknungsbehälter abgekühlt ist. • Bitte überprüfen Sie, ob sich Verstopfungen im Trocknungsbehälter befinden. • Vergewissern Sie sich, dass der Abluftanschluss frei ist.
E:02	Temperaturabweichung	
E:03	Fehlfunktion des Lüfters	

Fehlerbehebung

Sollte der Lebensmitteleinlass aus unbekanntem Gründen blockiert sein, befolgen Sie bitte die folgenden Anweisungen, um ihn manuell zu öffnen.

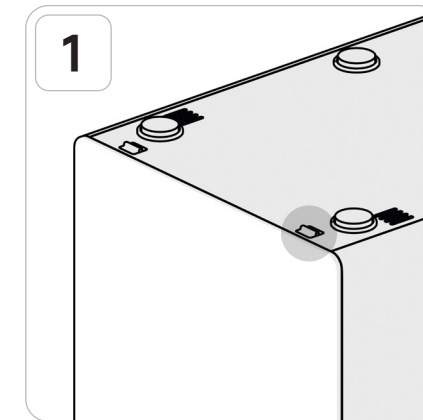

Entfernen Sie den angegebenen Gummistopfen an der Unterseite des Produkts.

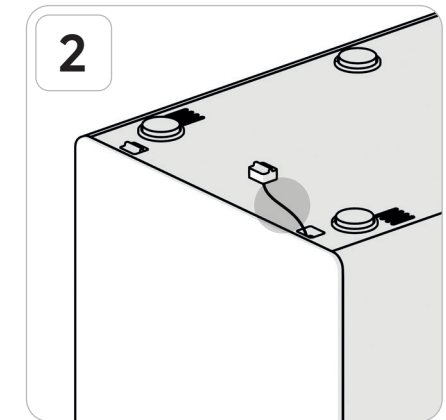

Ziehen Sie am Zugband am Stecker, um die Tür zu öffnen.

Spezifikationen

Produktbezeichnung	Dreame SF25 Food Waste Disposer
Modellbezeichnung	CVF70A
Farbe	Beige
Nennspannung, Frequenz	AC 220 V – 240 V, 50/60 Hz
Eingangsleistung	470 W
Monatlicher Stromverbrauch	33,6 kWh/Monat
Fassungsvermögen	2,5 l
Verarbeitungsdauer	6 Stunden (basierend auf 2,5 l)
Filterinformationen	Austauschintervall: 6 Monate (6 Stunden/Tag bei normalem Betrieb)
Verarbeitungsmethode	Trockenpulverisierungsverfahren
Reduktionsverhältnis	90 %
Abmessungen	194 x 305 x 377 mm (B x H x T)
Gewicht	8,0 kg
Geräuschpegel	< 27 dB(A)
Hersteller/Land	DREAME Technology/China
Standby im Netzwerk	≤2 W
Standby	≤0,5 W
Maximale Zeit bis zum Wechsel in den Standby-Modus	≤20 Minuten

* Der angegebene Energieverbrauch basiert auf Empfehlungen der nationalen akkreditierten Qualitätsstelle.

* Der Flüstergeräuschpegel liegt bei 30 dB(A), ein typischer Geräuschpegel in einem ruhigen Wohnzimmer beträgt etwa 40 dB(A). (Nationales Informationssystem für Umgebungslärm)

Bei Zugabe von Materialien mit hohem Stärke-, Wasser- oder Ölgehalt kann das Gerät die Verarbeitungszeit automatisch um bis zu 8 Stunden verlängern, basierend auf intelligenter Überwachung.

Avvertenze

Per garantire un uso sicuro del prodotto, osservare le seguenti avvertenze. L'inosservanza di questa norma può provocare lesioni gravi o un grave incidente.

Al momento dell'installazione

- Leggere attentamente tutti i manuali allegati al prodotto.
- Per evitare scosse elettriche, evitare che il cavo di alimentazione, la spina o il prodotto entrino in contatto con acqua o altri liquidi.
- Assicurarsi che la spina di alimentazione sia collegata esclusivamente a una presa di corrente con messa a terra adeguata.
- Non immergere il prodotto in alcun tipo di liquido.
- Sistemare il cavo di alimentazione per evitare che si impigli o che ci si inciampi.
- Per una ventilazione sufficiente, tenere il prodotto ad almeno 15 cm di distanza da tutte le pareti circostanti e installarlo in un punto in cui ci sia un buon flusso d'aria.
- Assicurarsi che il prodotto sia posizionato su una superficie piana, asciutta e stabile.
- Tenere il prodotto lontano dalla luce diretta del sole.

Durante l'uso

- Evitare che bambini, anziani o persone che non sono in grado di usare correttamente il prodotto lo utilizzino.
- Scollegare sempre il prodotto prima di assemblare, smontare o pulire le sue parti per evitare incidenti imprevisti.
- Il contenitore per l'essiccazione degli alimenti deve essere separato dal corpo principale prima della pulizia.
- Questo prodotto deve essere utilizzato solo in ambienti chiusi.
- Tenere il prodotto lontano da fonti di calore calde come i fornelli elettrici.
- Non mangiare mai gli scarti alimentari lavorati con questo prodotto.
- Non immettere rifiuti alimentari che superino la capacità massima consentita.

- Mettere i rifiuti alimentari solo nell'apposito contenitore.
- Tagliare i rifiuti alimentari più grandi del palmo della mano in pezzi più piccoli. (Questo include gambi duri e verdure fibrose).
- Al termine della lavorazione, aprire l'ingresso alimenti solo dopo che il calore si è sufficientemente raffreddato (circa 35 minuti dopo il completamento della lavorazione).
- Assicurarsi che il prodotto abbia smesso di funzionare prima di aprire in modo sicuro l'ingresso alimenti e la maniglia. Il prodotto si ferma temporaneamente quando si apre o si chiude l'ingresso alimenti.
- Non mettere le mani all'interno del prodotto fino al completamento di tutte le operazioni e del raffreddamento.

Manutenzione e risoluzione dei problemi

- Per motivi di sicurezza, scollegare sempre il cavo di alimentazione quando il prodotto non viene utilizzato, prima di assemblare o smontare le sue parti e prima della pulizia.
- Se si notano segni di malfunzionamento o se il prodotto è danneggiato a causa di una caduta, smettere di usarlo e richiedere il servizio di riparazione.
- L'uso di accessori non raccomandati o non autorizzati può provocare incendi, scosse elettriche o lesioni.
- Non smontare, modificare o regolare il prodotto in alcun modo. Il produttore non si assume alcuna responsabilità per i problemi causati da smontaggio, modifica, alterazione o regolazione da parte dell'utente non eseguiti da un servizio di riparazione ufficiale.
- Non utilizzare il prodotto se il cavo di alimentazione o la spina sono danneggiati.
- Se il cavo di alimentazione è danneggiato, deve essere riparato o sostituito dal produttore, da un agente di assistenza o da un professionista certificato per evitare rischi.
- Se il prodotto non funziona, staccare la spina e controllare l'interruttore del circuito della cucina.
- Se l'interruttore funziona correttamente, scollegare il prodotto ed evitare di utilizzarlo per 24 ore.
- Se il problema rimane irrisolto, si prega di informarsi presso il centro di assistenza clienti.

AVVERTENZA: Per ridurre il rischio di incendio, tenere tessuti, tende o qualsiasi altro materiale infiammabile a una distanza minima di 1 m dall'uscita dell'aria.

- L'apparecchio può essere utilizzato da bambini a partire dagli 8 anni di età e da persone con ridotte capacità fisiche, sensoriali o mentali, o prive di esperienza o della necessaria conoscenza, purché sotto sorveglianza oppure dopo che le stesse abbiano ricevuto istruzioni relative all'uso sicuro dell'apparecchio e alla comprensione dei pericoli a esso relativi.
- I bambini non devono giocare con l'apparecchio.
- La pulizia e la manutenzione non devono essere eseguite da bambini senza supervisione.
- Non utilizzare questo apparecchio per smaltire materiali duri come vetro e metallo.
- Spegnerlo l'apparecchio o scollegarlo dalla presa di corrente prima di tentare di liberare un rotore inceppato con un attrezzo.
- L'apparecchio non è progettato per essere azionato tramite un timer esterno o un sistema di controllo remoto separato.
- Questo apparecchio è destinato a essere utilizzato in applicazioni domestiche e simili, come ad esempio:
 - aree cucina per il personale in negozi, uffici e altri ambienti di lavoro;
 - case coloniche;
 - da parte di clienti di hotel, motel e altri ambienti di tipo residenziale;
 - ambienti come bed and breakfast.

Con la presente, Dreame Trading (Tianjin) Co., Ltd., dichiara che questo apparecchio è conforme alle direttive applicabili e alle direttive e norme europee, nonché ai relativi emendamenti. Il testo completo della dichiarazione di conformità dell'UE è disponibile al seguente indirizzo internet: <https://global.dreametech.com>

Per un manuale elettronico dettagliato, visitare il sito <https://global.dreametech.com/pages/user-manuals-and-faqs>

Informazioni RAEE



Tutti i prodotti contrassegnati da questo simbolo sono rifiuti di apparecchiature elettriche ed elettroniche (RAEE come da direttiva 2012/19/UE) che non devono essere mescolati con i rifiuti domestici indifferenziati. Per proteggere la salute umana e l'ambiente, invece, è necessario consegnare i rifiuti di apparecchiature a un punto di raccolta designato per il riciclaggio dei rifiuti di apparecchiature elettriche ed elettroniche, nominato dal governo o dalle autorità locali. Lo smaltimento e il riciclo corretti aiutano a prevenire potenziali conseguenze negative per l'ambiente e la salute umana. Per ulteriori informazioni sull'ubicazione e sui termini e le condizioni di tali punti di raccolta, contattare l'installatore o le autorità locali.

Componenti del prodotto

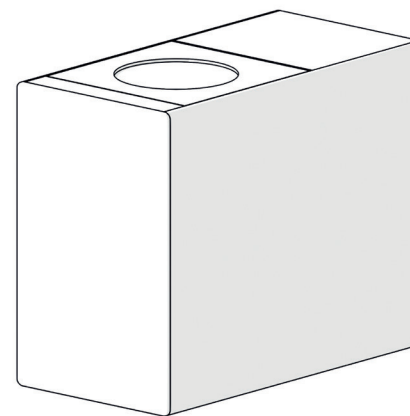

Unità principale

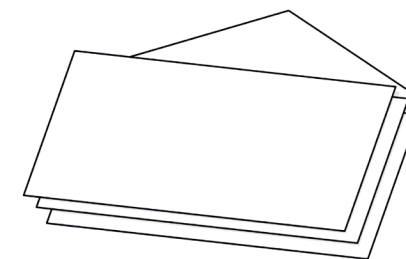

Manuale e garanzia

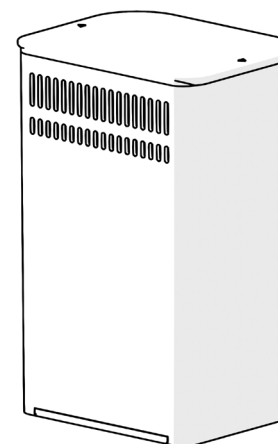

Filtro a carbone attivo

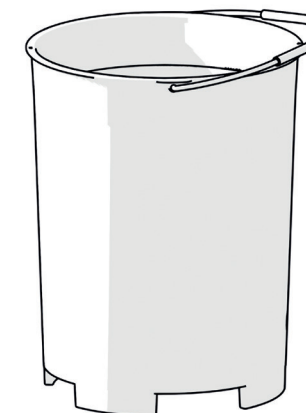

Contenitore di essiccazione

Componenti del prodotto

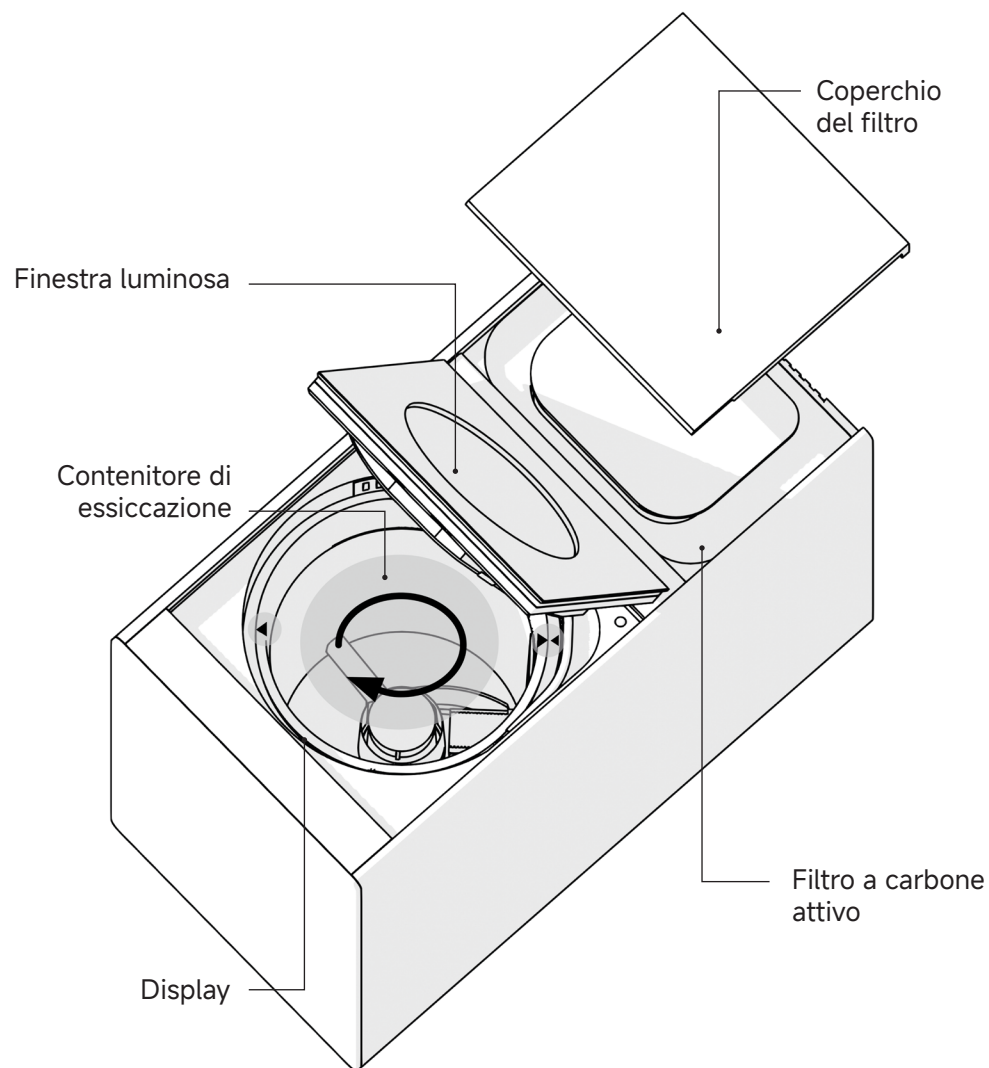

1. Allineare i segni triangolari sul contenitore e sul corpo dell'unità.
2. Eseguire leggere regolazioni laterali ruotando delicatamente fino a sentire un "clic" di conferma, che segnala un'installazione sicura.
3. Se non scatta in posizione, ruotare il contenitore di 180 gradi e riprovare.

Installazione del prodotto - Selezione della posizione

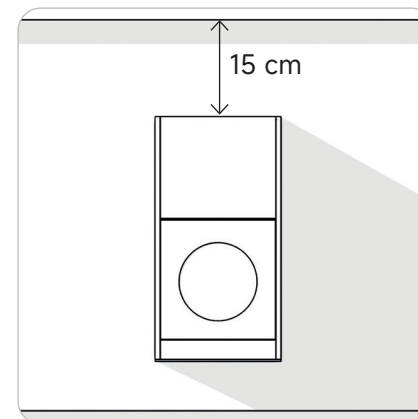

Installare il prodotto ad almeno 15 cm di distanza da tutte le pareti.

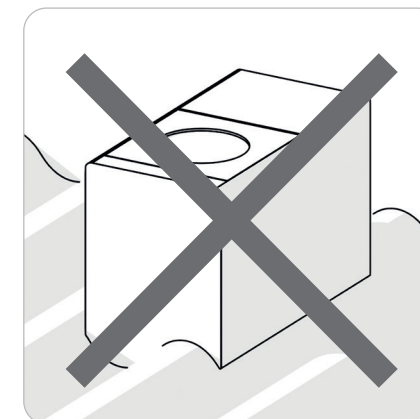

Posizionarlo in un luogo asciutto e privo di umidità.

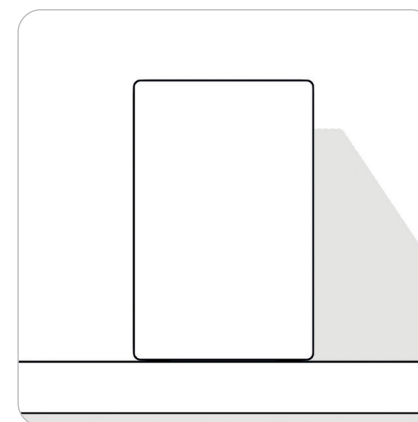

Installare il prodotto su una superficie stabile e piana.

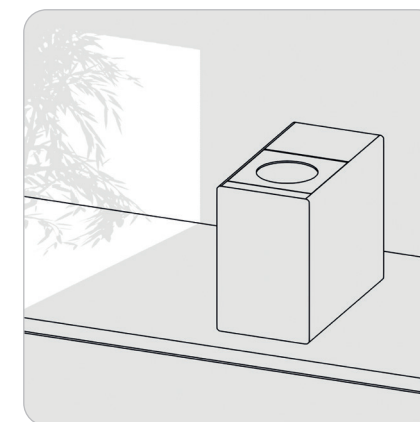

Tenere il prodotto lontano dalla luce solare diretta e garantire un buon flusso d'aria.

Installazione del prodotto - Preparazione all'uso

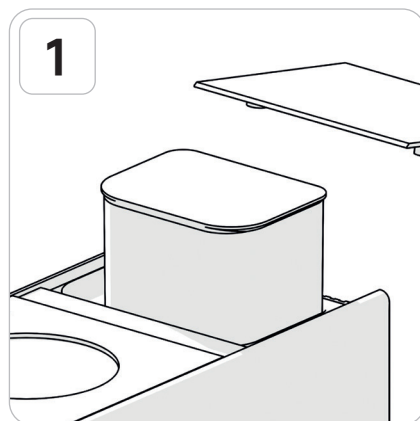

1
Aprire il coperchio ed estrarre il filtro a carboni attivi.

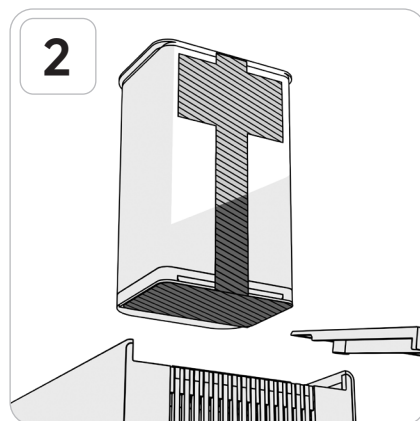

2
Rimuovere la pellicola e gli adesivi dal filtro.

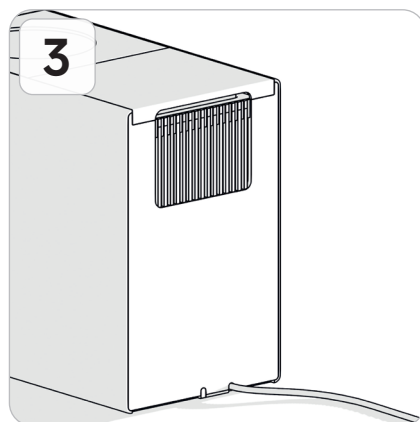

3
Rimettere il filtro, rimuovere l'altro adesivo e collegare il cavo.

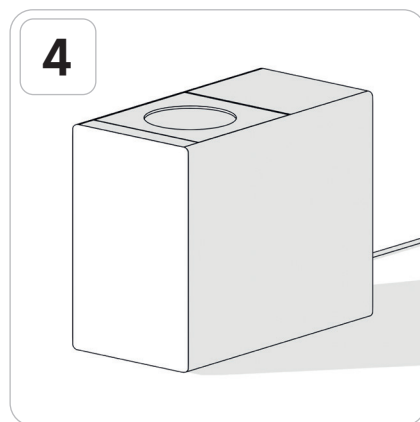

4
Il prodotto è pronto per l'uso!

⚠ Prima di installare il filtro a carbone attivo, rimuovere gli adesivi dalla sua superficie e assicurarsi che le aperture di ventilazione sul retro e sul fondo non siano ostruite.

Alimenti non consentiti per l'immissione

Con questo prodotto si possono trattare solo rifiuti alimentari. Inoltre, verificare con l'amministrazione locale se gli articoli non alimentari sono classificati come rifiuti generici.

Rifiuti alimentari duri

- Gusci di noci: noci, arachidi, castagne, ecc.
- Gusci di crostacei e molluschi o ossa di animali: ossa di manzo, ossa di maiale, ossa di pollo, gusci di granchio, gusci di gamberi, cozze, gusci di ostriche
- Semi di frutta a nocciolo: pesca, albicocca, cachi, ecc.

Rifiuti alimentari fibrosi

- Bucce di frutta dura: buccia e torsolo dell'ananas, gusci della noce di cocco, ecc.
- Verdure dure: gambi e bucce di mais, radici di cipolla verde, bucce di cipolla, ecc.
- Rami: corteccia di cannella, scorza di zenzero

Altri rifiuti alimentari di difficile decomposizione

- Residui di tè verde o di erbe medicinali
- Gusci delle uova di galline, anatre e quaglie
- Prezzemolo d'acqua, radici di cipolla verde, gambi d'aglio, ecc.
- Alimenti a base di gelatina (gelatina, budino, konjac, ecc.)
- Scaglie di pesce o gomma, ecc.

Uso del prodotto - Display

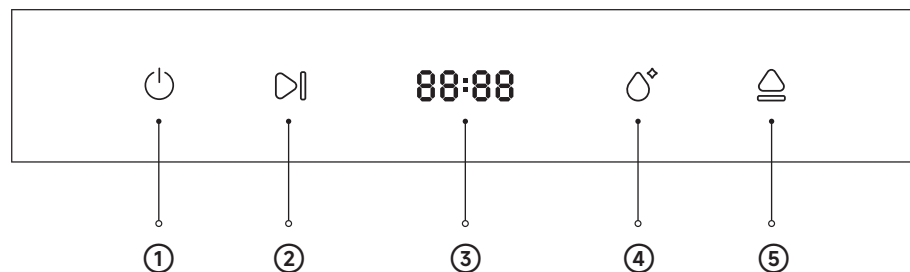

- ① **Pulsante di accensione:** Accende il prodotto.
- ② **Pulsante di avvio:** Avvia o mette in pausa il prodotto.
- ③ **Display:** Visualizza l'ora, la temperatura e lo stato del blocco bambini.
- ④ **Pulsante di pulizia:** Attiva o disattiva la modalità di pulizia.
- ⑤ **Pulsante di apertura:** Apre il coperchio del prodotto.

Utilizzo del prodotto - Flusso di lavoro

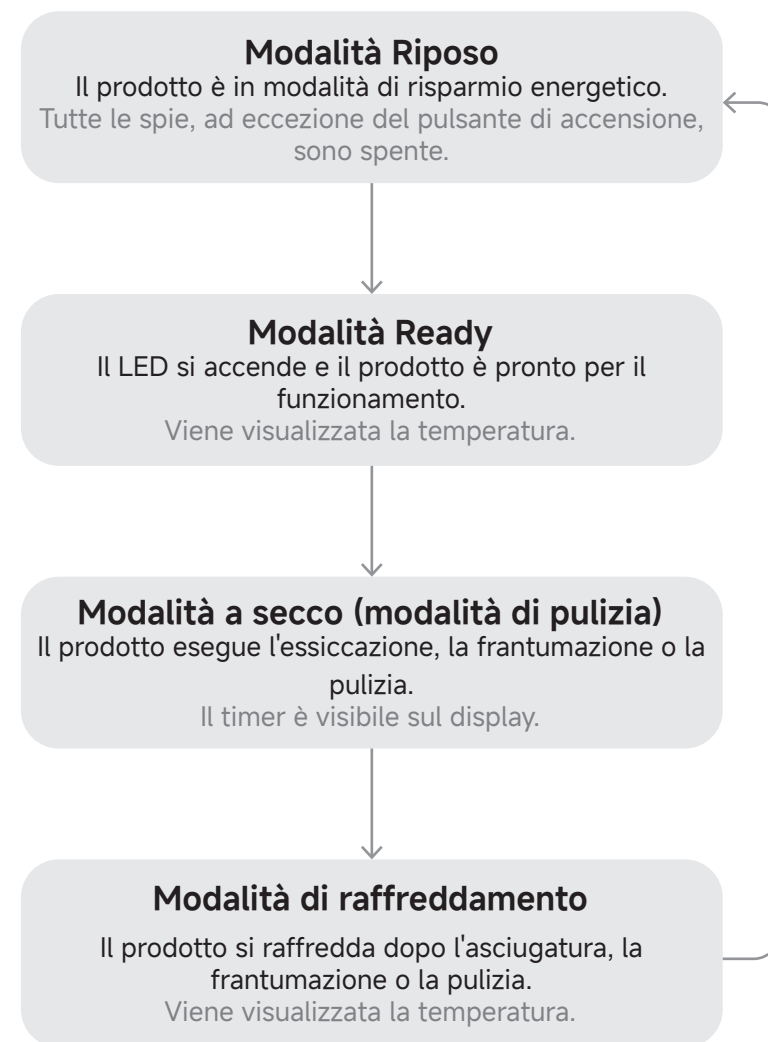

Uso del prodotto - Modalità a secco

Rimuovere l'umidità dai rifiuti alimentari prima di inserirli per migliorare l'efficienza di essiccazione e la durata del filtro.

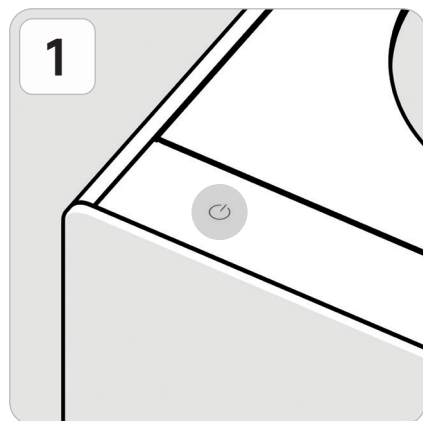

Premere il pulsante di accensione per attivare la modalità Ready.

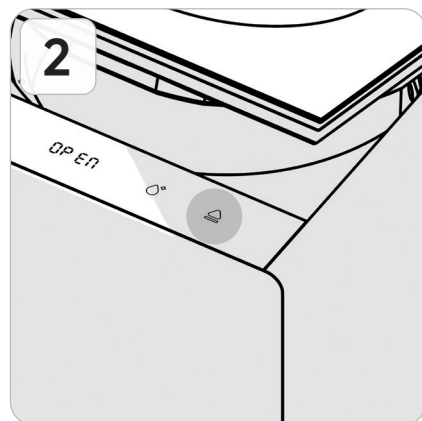

Una volta acceso il LED del display, premere il pulsante di apertura per aprire il coperchio.

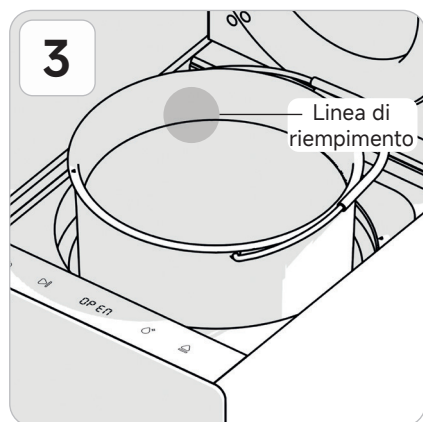

Dopo aver rimosso il contenitore di essiccazione, collocare i rifiuti alimentari al di sotto della linea di riempimento.

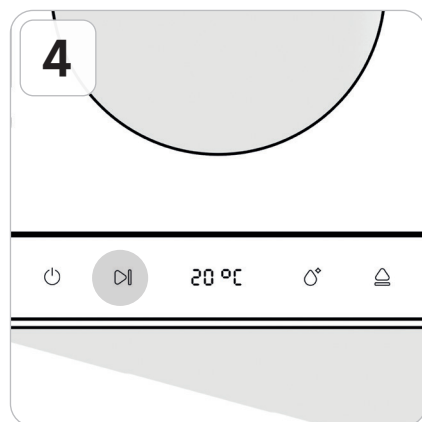

Inserire il contenitore di essiccazione, chiudere lo sportello e premere il pulsante di avvio.

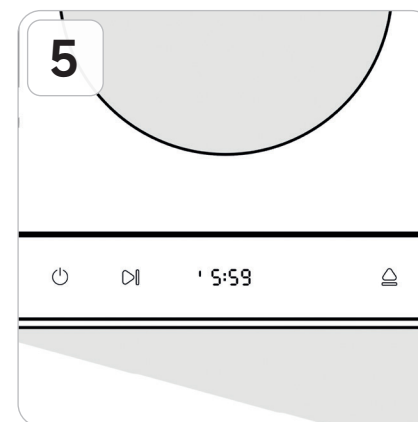

Il trattamento dei rifiuti alimentari si avvia e il tempo rimanente viene visualizzato sul display.

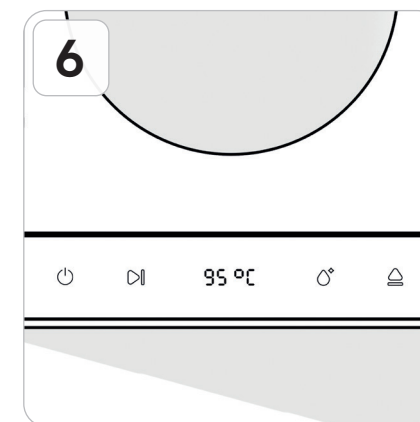

Al termine dell'elaborazione, si avvia automaticamente la modalità di raffreddamento e viene visualizzata la temperatura interna.

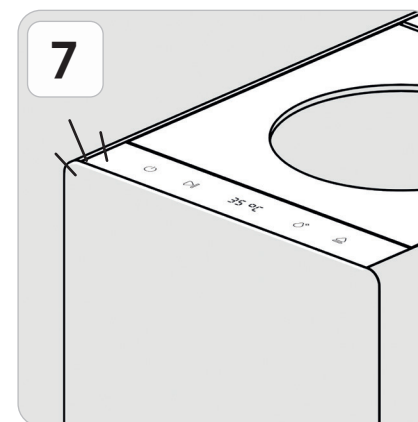

Una volta completata la modalità di raffreddamento, una notifica vocale annuncia che è possibile rimuovere il contenitore di essiccazione in tutta sicurezza.



Rimuovere il contenitore di essiccazione dall'unità e gettare i residui di cibo.

Uso del prodotto - Modalità di pulizia

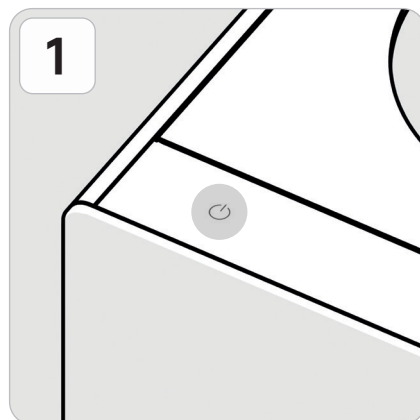

1 Premere il pulsante di accensione per attivare la modalità Ready.

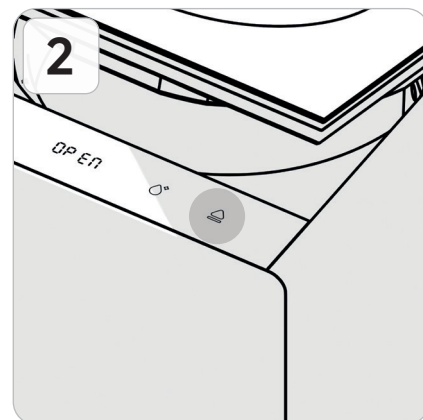

2 Una volta acceso il LED del display, premere il pulsante di apertura per aprire il coperchio del prodotto.

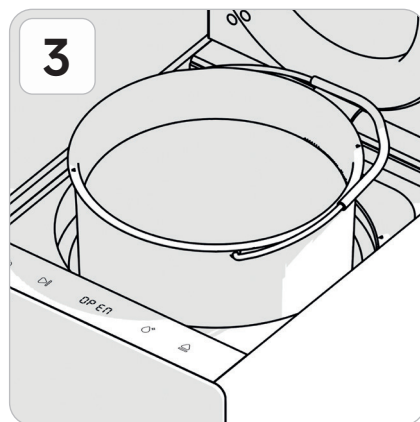

3 Rimuovere il contenitore per l'essiccazione degli alimenti e riempirlo per circa metà con acqua.

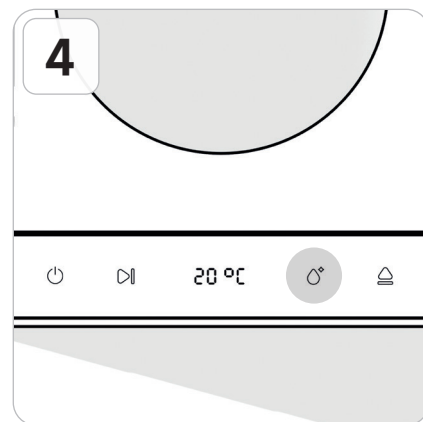

4 Reinscrivere il contenitore di essiccazione, chiudere lo sportello e premere il pulsante di pulizia.

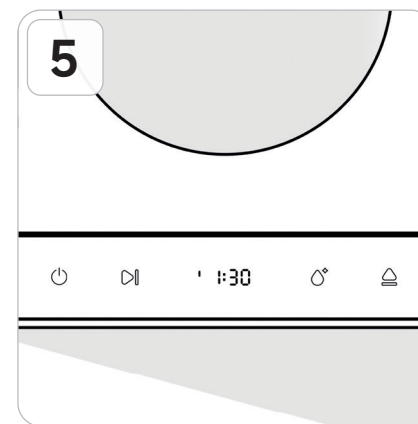

5 Quando si avvia la modalità di pulizia, viene visualizzato il tempo rimanente.

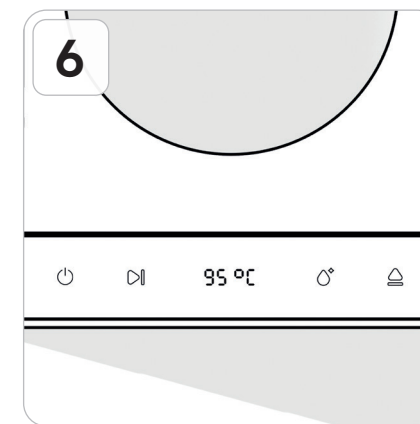

6 Una volta completata la pulizia, si avvia automaticamente la modalità di raffreddamento e viene visualizzata la temperatura interna.

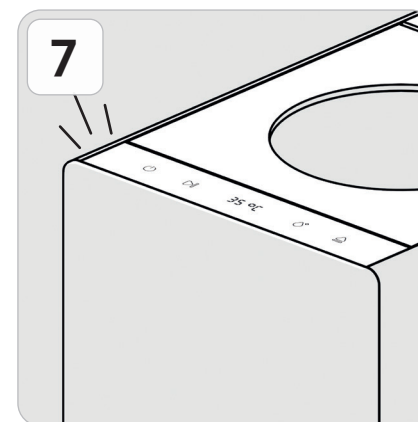

7 Quando la modalità di raffreddamento termina, si sente un segnale acustico e si può staccare il contenitore per l'essiccazione degli alimenti in tutta sicurezza.



8 Rimuovere il contenitore di essiccazione e versare l'acqua presente al suo interno.

Uso del prodotto - Blocco bambini

Il blocco bambini si sblocca automaticamente una volta raggiunta la temperatura di sicurezza al termine dell'operazione.

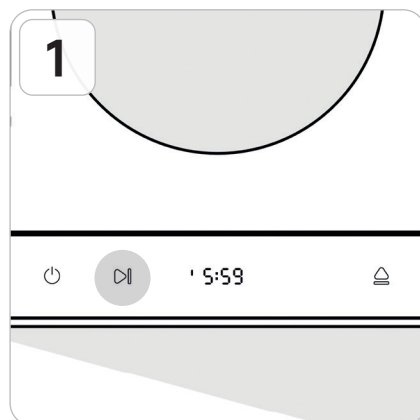

Avviare il prodotto.
(In modalità essiccazione o pulizia)

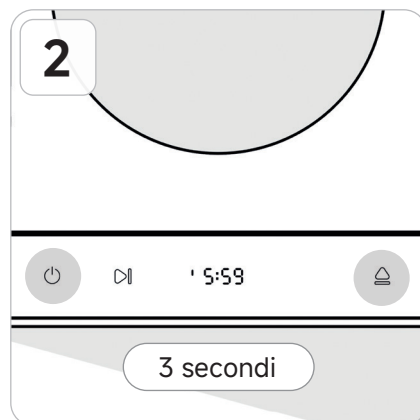

Premere contemporaneamente il pulsante di alimentazione e il pulsante di apertura per 3 secondi.

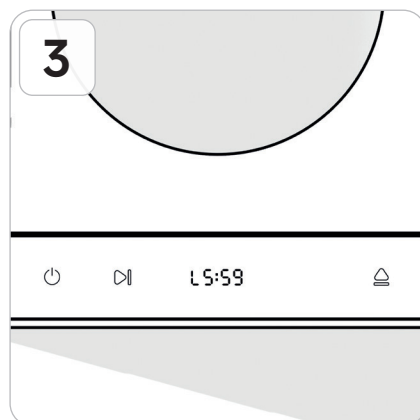

Quando il blocco bambini è attivato, sul lato sinistro del display appare una "L" e vengono disattivati i pulsanti a sfioramento.

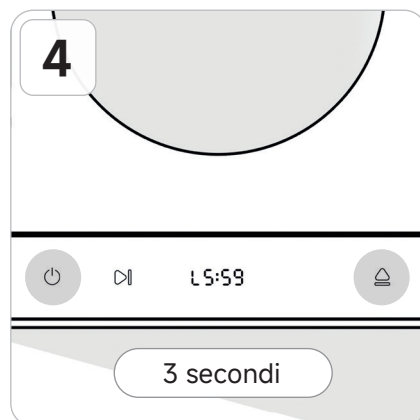

Per disattivare il blocco bambini, tenere premuti contemporaneamente i pulsanti di accensione e di apertura per 3 secondi.

Uso del prodotto - Modalità silenziosa

La modalità silenziosa esclude i suoni dei pulsanti e i messaggi vocali. La modalità silenziosa rimane attiva finché non viene disattivata.

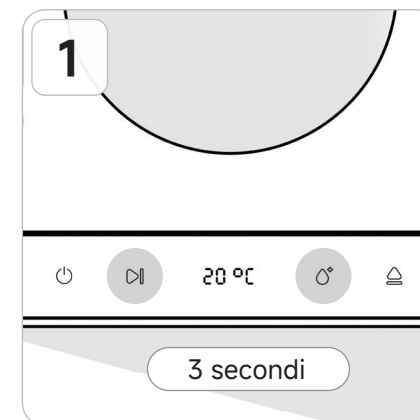

Tenere premuti insieme il pulsante di avvio e il pulsante di pulizia per 3 secondi mentre il prodotto è in modalità Ready.

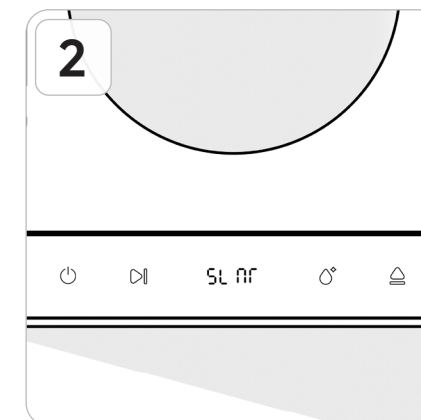

Sul display apparirà la scritta SLNT (Silent), che commuta il prodotto in modalità silenziosa.

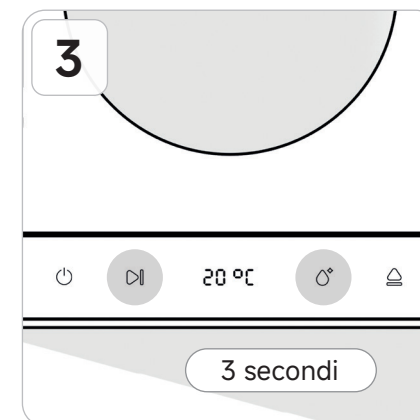

Per disattivare la modalità silenziosa, tenere premuti insieme il pulsante di avvio e il pulsante di pulizia per 3 secondi.

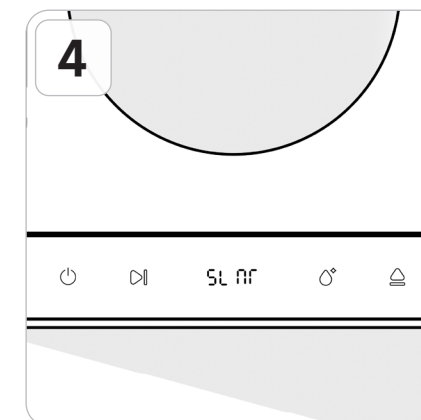

Sul display viene visualizzato SLNT (Silent) e la modalità silenziosa viene disattivata.

Utilizzo del prodotto - Cambio di lingua

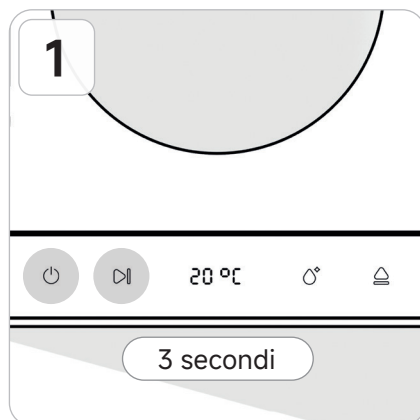

Premere contemporaneamente il pulsante 'Power' e il pulsante 'Start' per 3 secondi.



Premere brevemente il pulsante per cambiare la lingua attualmente visualizzata sul display.

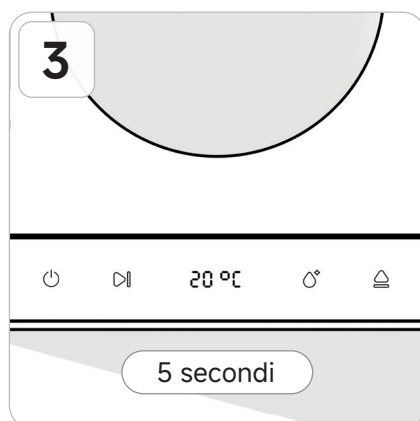

Le impostazioni si completano automaticamente dopo 5 secondi senza operazioni.

Pulizia del prodotto - Pulizia del contenitore di essiccazione

La pulizia con strumenti affilati, come ad esempio una spazzola d'acciaio, può danneggiare il rivestimento del contenitore di essiccazione.

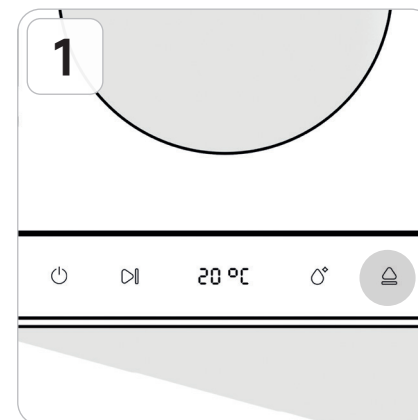

Se occorre pulire il contenitore di essiccazione, premere il pulsante di apertura per aprire il coperchio.

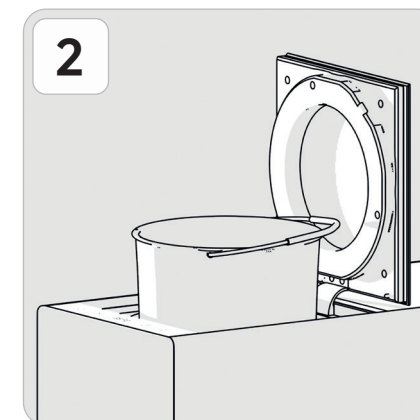

Rimuovere il contenitore di essiccazione dal prodotto.

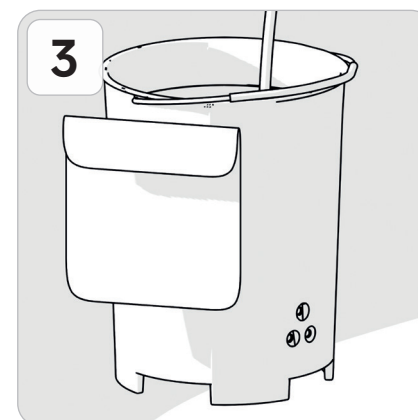

Pulire delicatamente il contenitore di essiccazione utilizzando una spugna morbida con un detergente neutro e acqua calda.

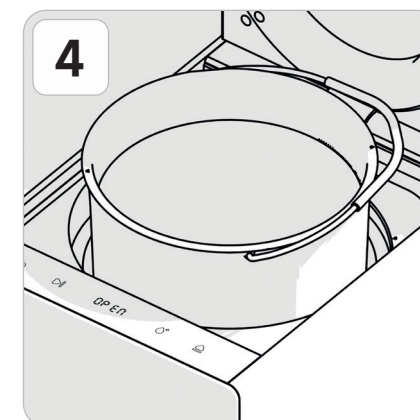

Una volta completata la pulizia, lasciare asciugare completamente il contenitore di essiccazione e fissarlo al prodotto.

Pulizia del prodotto e della finestra di vetro

La pulizia con materiali abrasivi, come le lame d'acciaio, può danneggiare il prodotto e le superfici in vetro.

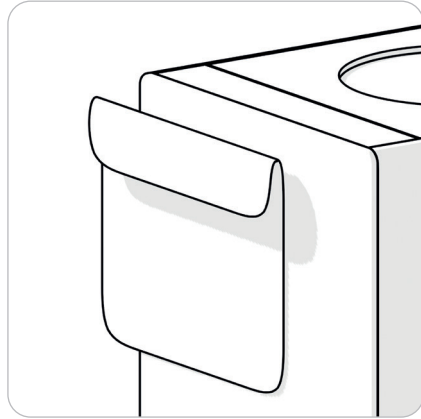

Pulire il vetro anteriore e l'esterno con un panno umido e pulito.

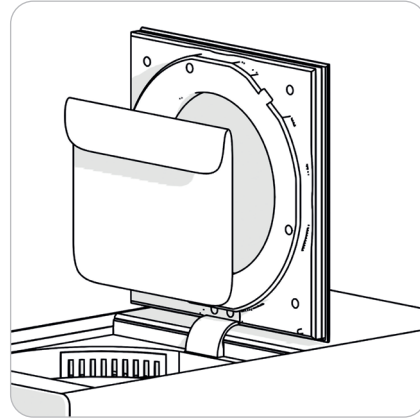

Per pulire l'interno del vetro superiore, aprire il coperchio e pulirlo con cura.

Pulizia e sostituzione del filtro - Pulizia del filtro

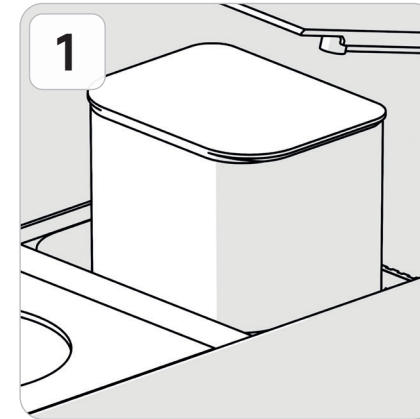

1 Aprire il coperchio e staccare il filtro.

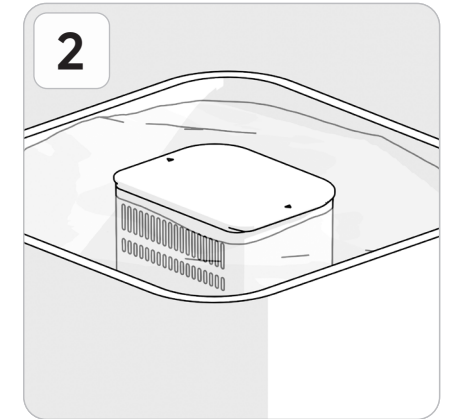

2 Immergere il filtro in acqua per 3 minuti.

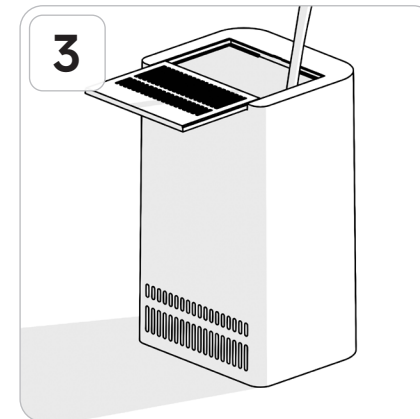

3 Quindi pulirlo sotto l'acqua corrente per 90 secondi.

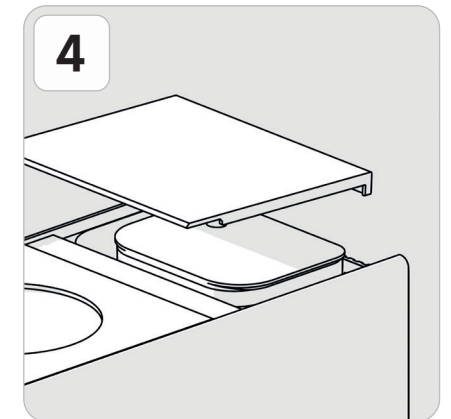

4 Una volta che il filtro è stato pulito e completamente asciugato, riattaccarlo. Una pulizia aggiunge circa 2 mesi alla durata del filtro.

Pulizia e sostituzione del filtro - Sostituzione del filtro

In base all'utilizzo, sostituire il filtro ogni 6 mesi circa.

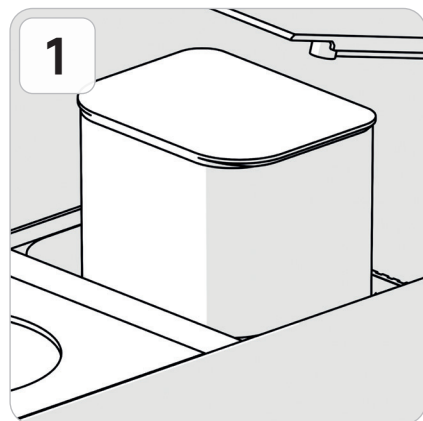

1
Aprire il coperchio e staccare il filtro.

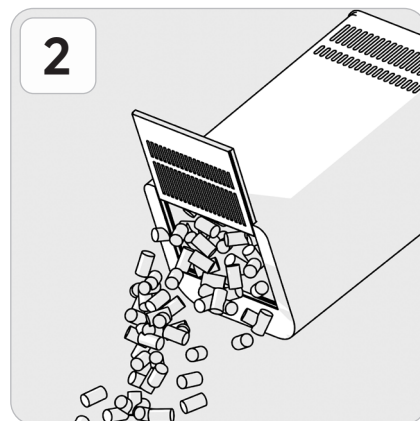

2
Aprire il coperchio inferiore e rimuovere il vecchio carbone attivo*. (*Smaltire nella spazzatura normale)

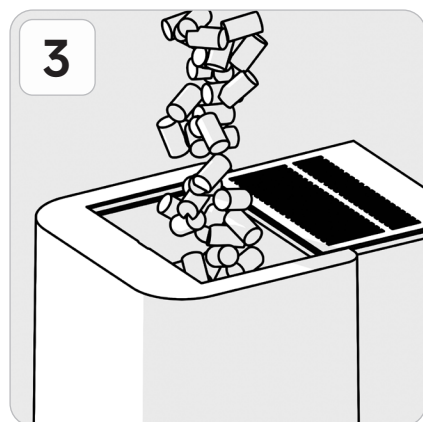

3
Inserire il nuovo carbone attivo e chiudere il coperchio scorrevole.

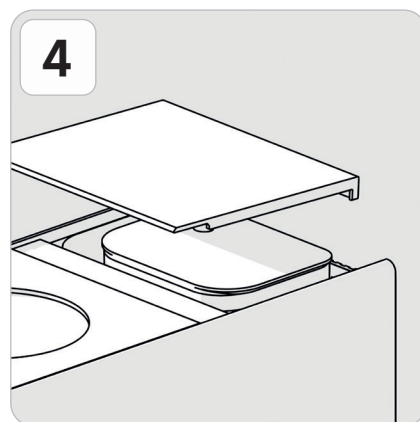

4
Rimontare il filtro sul prodotto e chiudere il coperchio del filtro.

Risoluzione dei problemi

Qui è possibile trovare aiuto per risolvere eventuali problemi. Se il problema non viene risolto, contattare il servizio clienti.

Sintomo	Soluzione
Il prodotto emette rumori forti o acuti o vibra durante l'uso.	<ul style="list-style-type: none"> • Interrompere il funzionamento e lasciare raffreddare l'unità per circa 10 minuti in uno spazio ben ventilato. • Controllare se il contenitore di essiccazione è bloccato o se all'interno sono presenti materiali duri.
Il prodotto emette un odore durante l'uso.	<ul style="list-style-type: none"> • Controllare il programma di sostituzione del filtro e sostituire regolarmente il carbone attivo. • Mantenere puliti l'interno e l'esterno del prodotto per evitare la formazione di odori e batteri.

Display	Problema	Soluzione
E:01	Errore del motore	<ul style="list-style-type: none"> • Spegner il prodotto e attendere che il contenitore di essiccazione si raffreddi. • Controllare che non vi siano ostruzioni all'interno del contenitore di essiccazione. • Verificare che l'uscita dello scarico sia libera.
E:02	Anomalia della temperatura	
E:03	Malfunzionamento della ventola di ventilazione	

Risoluzione dei problemi

Se l'ingresso del cibo è bloccato per motivi sconosciuti, seguire le istruzioni riportate di seguito per aprirlo manualmente.

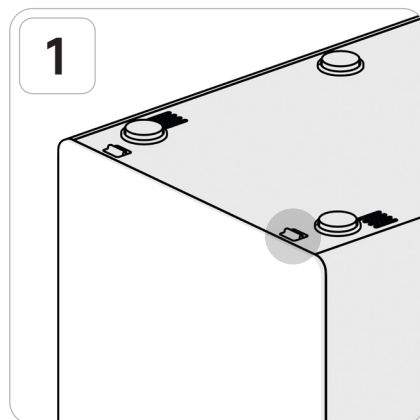

1
Staccare il tappo di gomma indicato sul fondo del prodotto.

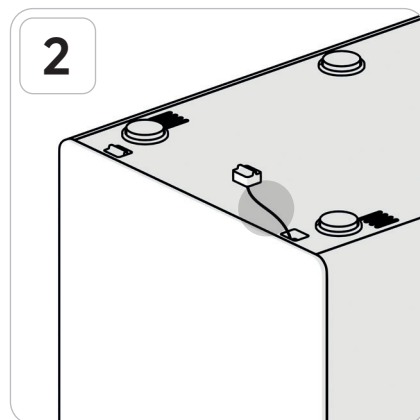

2
Tirare il cavo collegato alla spina per aprire lo sportello.

Specifiche

Nome del prodotto	Dreame SF25 Food Waste Disposer
Nome del modello	CVF70A
Colore	Beige
Tensione nominale, frequenza	AC 220 V - 240 V, 50 / 60 Hz
Potenza assorbita	470 W
Consumo mensile di elettricità	33,6 kWh / mese
Capacità	2,5 L
Durata della lavorazione	6 ore (sulla base di 2,5 L)
Informazioni sul filtro	Intervallo di sostituzione 6 mesi (6 ore al giorno come standard)
Metodo di lavorazione	Polverizzazione a secco
Rapporto di riduzione	90%
Dimensioni	194 x 305 x 377 mm (L x A x P)
Peso	8,0 kg
Livello di rumore	< 27 dB(A)
Produttore / Paese	DREAME Technology / Cina
Standby di rete	≤2 W
Standby	≤0,5 W
Tempo massimo per entrare in modalità standby	≤20 min

* Il consumo di energia è indicato in base alle raccomandazioni dell'istituto nazionale di qualità accreditato.

* Il livello di rumore del sussurro è di 30 dB(A), il rumore tipico di un ambiente tranquillo è di circa 40 dB(A). (Sistema nazionale di informazione sul rumore)

Quando si aggiungono materiali ad alto contenuto di amido, acqua o olio, la macchina può automaticamente ritardare il tempo di elaborazione fino a 8 ore grazie al monitoraggio intelligente.

Advertencias

Para contribuir a garantizar el uso seguro del producto, cumpla las siguientes Advertencias. De lo contrario, podrían producirse lesiones graves o un accidente grave.

Durante la instalación

- Lea atentamente todos los manuales incluidos con el producto.
- Para evitar la descarga eléctrica, evite que el cable de alimentación, el enchufe o el producto entren en contacto con agua o cualquier otro líquido.
- Confirme que el cable de alimentación está conectado solo a una toma correctamente conectada a tierra.
- No sumerja el producto en ningún tipo de líquido.
- Disponga el cable de alimentación de modo que no obstaculice el paso ni pueda propiciar tropiezos.
- Para una ventilación correcta, mantenga el producto con una separación mínima de 15 cm de las paredes cercanas e instálelo en un lugar con buena ventilación.
- Asegúrese de que el producto quede colocado sobre una superficie plana, seca y estable.
- Mantenga el producto alejado de la luz solar directa.

Durante el uso

- Evite que los bebés, las personas mayores o incapaces de usar el producto correctamente puedan acceder a él y accionarlo.
- Desenchufe siempre el producto antes del montaje, desmontaje o de la limpieza de las piezas para evitar accidentes imprevistos.
- Antes de la limpieza, el contenedor de secado de alimentos debe separarse del cuerpo principal
- Este producto solo se usará en interiores.
- Mantenga el producto alejado de fuentes de calor, como calentadores eléctricos.
- Nunca coma residuos de alimentos procesados con este producto.

- No introduzca más residuos de alimento que los admitidos por la capacidad máxima.
- Solo coloque residuos de alimento en el contenedor de procesamiento de alimentos.
- Corte en trozos más pequeños los residuos de alimentos más grandes que la palma de su mano. (Se incluyen los tallos duros y las verduras fibrosas).
- Tras finalizar el procesamiento, abra la entrada de alimentos solo cuando el calor se haya enfriado lo suficiente (unos 35 minutos después de terminado el procesamiento).
- A efectos de seguridad, compruebe que el producto ha dejado de funcionar antes de abrir la entrada de alimentos y manipularla. El producto dejará en pausa su funcionamiento momentáneamente al abrir o cerrar la entrada de alimentos.
- No coloque las manos dentro del producto antes que las operaciones se hayan finalizado y la unidad se haya enfriado.

Mantenimiento y solución de problemas

- Por motivos de seguridad, desenchufe el cable de alimentación cuando el producto no se esté usando, antes de montar o desmontar piezas y antes de su limpieza.
- Si nota signos de un funcionamiento incorrecto o si el producto se daña tras una caída, deje de usarlo y solicite un servicio de reparación.
- El uso de accesorios no recomendados o no autorizados puede provocar un incendio, una descarga eléctrica o lesiones.
- No desmonte, modifique ni ajuste el producto en modo alguno. El fabricante no asume responsabilidad alguna ante problemas causados por el desmontaje, la modificación, la alteración o el ajuste realizados por el usuario y no por un servicio de reparación oficial.
- No use el producto si el cable de alimentación o el enchufe están dañados.
- Si se daña el cable de alimentación, para evitar riesgos, deberá encargarse su reparación o sustitución al fabricante, un agente de servicio o un profesional certificado.
- Si el producto no funciona bien, desenchúfelo y compruebe el interruptor de circuito por fallo a tierra (GFI) de la cocina.

- Si el interruptor no funciona bien, desenchufe el producto y no lo utilice durante 24 horas.
- Si el problema no se resuelve, consulte con el servicio de atención al cliente.

ADVERTENCIA: Para reducir el riesgo de fuego, mantenga textiles, cortinas, o cualquier otro material inflamable a una distancia mínima de 1 m de la salida de aire.

- Este aparato puede ser utilizado por niños mayores de 8 años y personas con capacidades físicas, sensoriales o mentales reducidas, o falta de experiencia y conocimiento, siempre y cuando se les supervise y hayan recibido instrucciones respecto al uso del aparato de forma segura y entiendan los riesgos que implica.
- Los niños no deben jugar con este producto.
- La limpieza y el mantenimiento por parte del usuario no deben ser realizados por niños sin supervisión.
- No utilice este aparato para desechar materiales duros como el vidrio y metal.
- Apague o desconecte el aparato antes de intentar liberar un rotor atasco con un implemento.
- El aparato no debe ser utilizado con un temporizador externo o un sistema de mando a distancia.
- Este aparato está destinado a un uso en ambientes domésticos o en ambientes similares como:
 - áreas de cocina en oficinas, tiendas y otros entornos laborales;
 - granjas;
 - por los clientes en hoteles, moteles y otros entornos residenciales;
 - entornos tipo pensión.

Nosotros, Dreame Trading (Tianjin) Co., Ltd., por la presente, declaramos que el equipo cumple con las Directivas y las Normas Europeas aplicables y sus modificaciones. El texto completo de la declaración de conformidad de la UE está disponible en la siguiente dirección de Internet: <https://global.dreametech.com>

Para un manual electrónico detallado, vaya a la dirección <https://global.dreametech.com/pages/user-manuals-and-faqs>

Información RAEE



Todos los productos que llevan este símbolo son residuos de aparatos eléctricos y electrónicos (RAEE según la directiva 2012/19/UE) que no deben mezclarse con residuos domésticos sin clasificar. En cambio, debe proteger la salud humana y el medio ambiente entregando sus residuos de aparatos a un punto de recogida designado para el reciclaje de basura de aparatos eléctricos y electrónicos, nombrado por el gobierno o las autoridades locales. La correcta eliminación y reciclaje ayudarán a evitar posibles consecuencias negativas para el medio ambiente y la salud humana. Contacte con el instalador o las autoridades locales para más información acerca de la ubicación así como términos y condiciones de tales puntos de recogida.

Nombres y componentes del producto

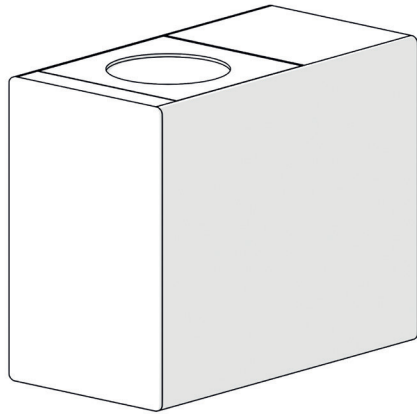

Unidad principal

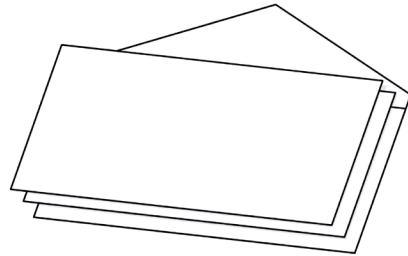

Manual y garantía

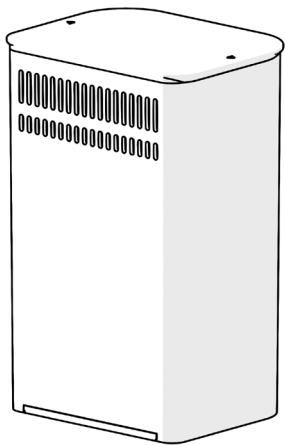

Filtro de carbono activo

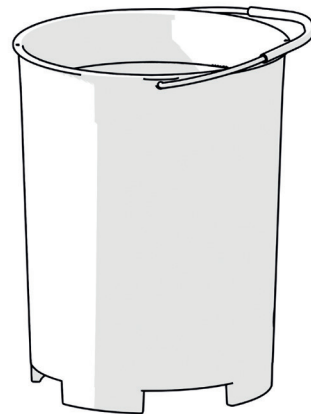

Contenedor de secado

Nombres y componentes del producto

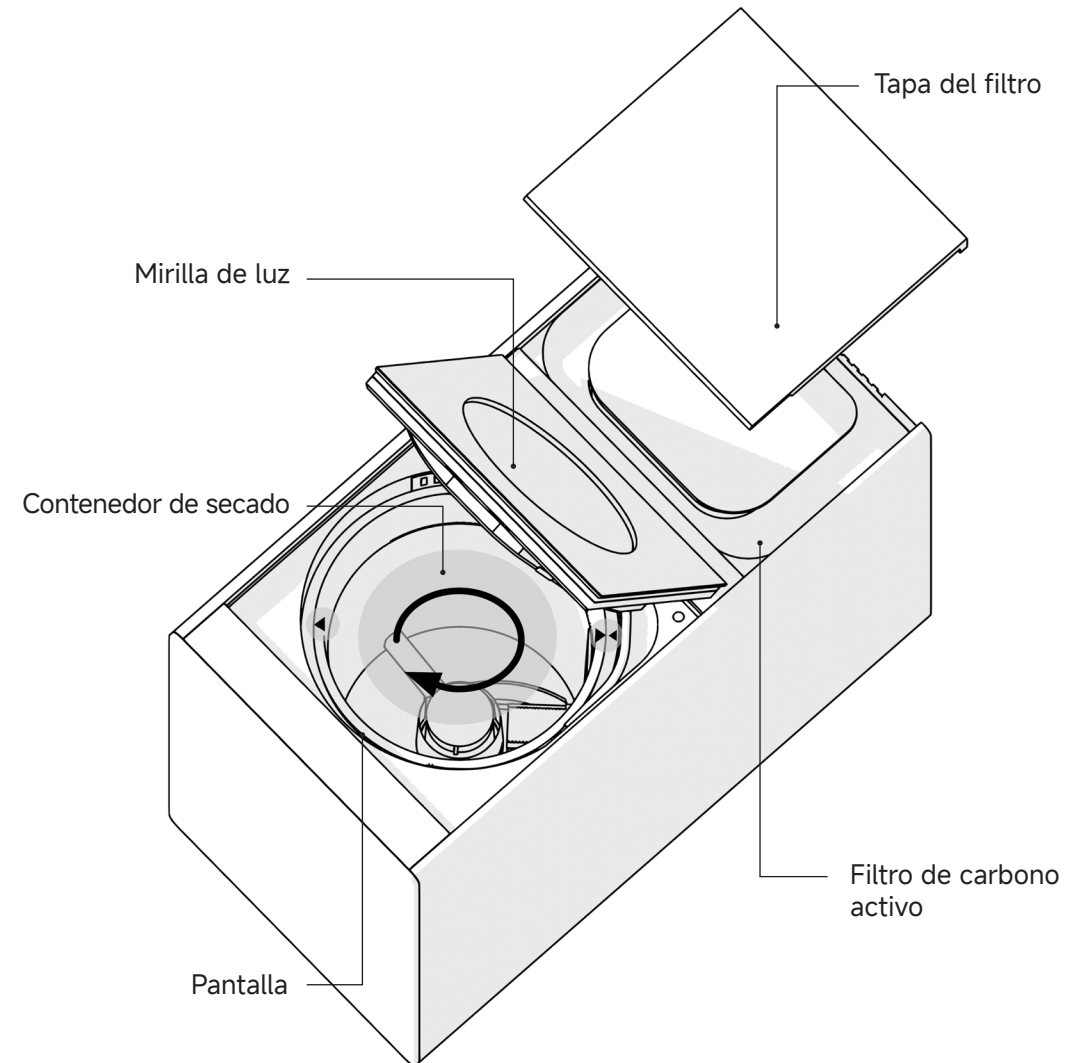

1. Alinear las marcas de triángulo de contenedor y el cuerpo de la unidad.
2. Hacer leves ajustes laterales mientras se gira suavemente hasta oír un “clic” de confirmación, que indica una instalación segura.
3. Si no hace clic en el sitio, rotar el contenedor 180 grados e intentarlo otra vez.

Instalación del producto – Selección de ubicación

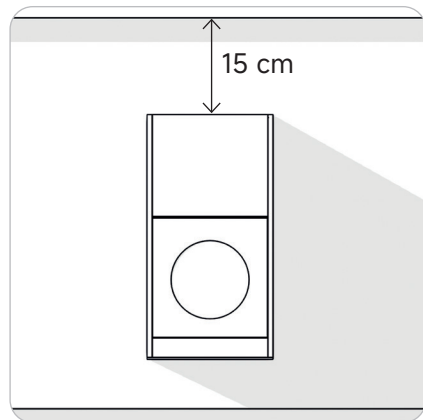

Instale el producto con una separación mínima de 15 cm de las paredes.



Colóquelo en un área seca sin humedad.

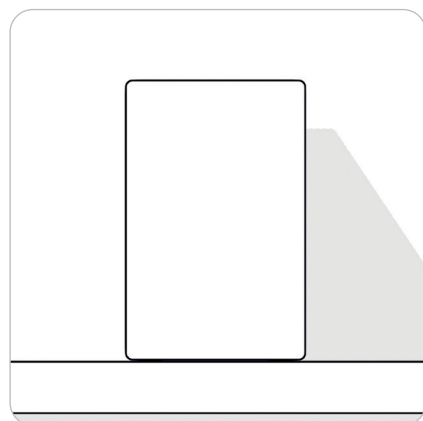

Instale el producto en una superficie plana y estable.

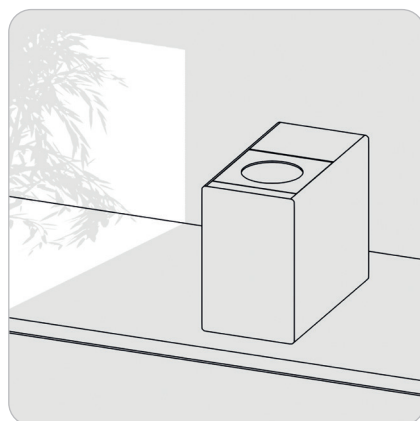

Mantenga el producto alejado de la luz solar directa y garantice un buen flujo de aire.

Instalación del producto – Preparativos para su uso

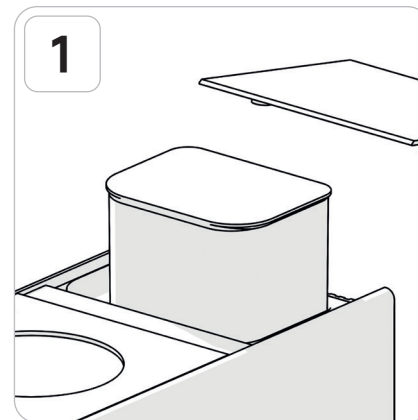

1 Abra la tapa y saque el filtro de carbón activo.

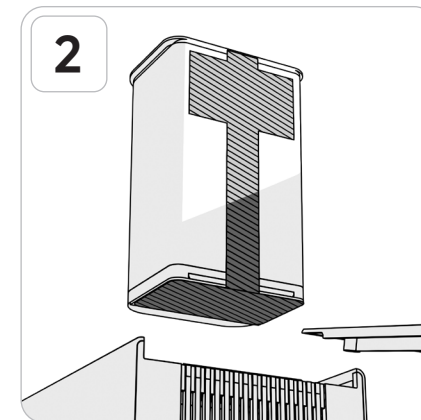

2 Retire la lámina y los adhesivos del filtro.

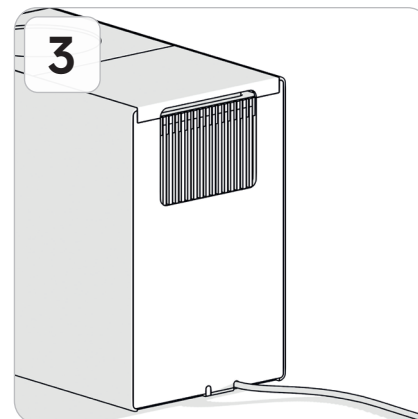

3 Vuelva a colocar el filtro, retire el otro adhesivo y conecte el cable.

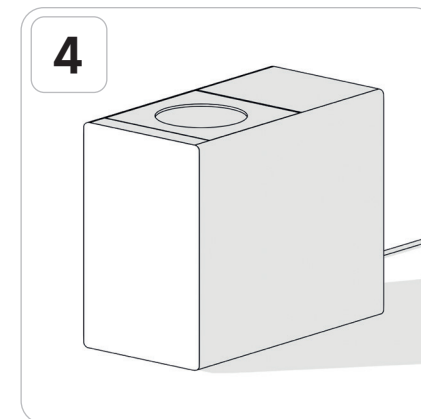

4 El producto está listo para su uso.

⚠ Antes de instalar el filtro de carbón activado, retire las pegatinas de su superficie y asegúrese de que las rejillas de ventilación en la parte posterior y en la parte inferior no estén cubiertas.

Alimentos no admitidos para el procesamiento

Procese solo residuos de alimentos con este producto. Además, confirme con su gobierno local para clasificar los productos no alimentarios como residuos generales.

Residuos de alimentos duros

- Frutos secos: nueces, cacahuetes, castañas, etc.
- Conchas de crustáceos y moluscos o huesos de animales: huesos de ternera, huesos de cerdo, huesos de pollo, caparazones de cangrejo, cáscaras de gamba, mejillones, conchas de ostras
- Semillas de frutos con hueso: melocotón, albaricoque, caqui, etc.

Residuos de alimentos fibrosos

- Pieles de frutas: piel y corazón de piña, cáscaras de coco, etc.
- Verduras duras: tallos de maíz y cáscaras, raíces de cebolletas, piel de cebolla, etc.
- Ramas: corteza de canela, cáscara de jengibre

Otros residuos de alimentos de difícil descomposición

- Té verde o residuos de hierbas medicinales
- Cáscaras de huevos de gallina, pato y codorniz
- Perejil, raíces de cebolletas, tallos de ajos, etc.
- Alimentos con gelatina (gelatina, pudín, konjac, etc.)
- Escamas de peces o chicle, etc.

Uso del producto – Pantalla

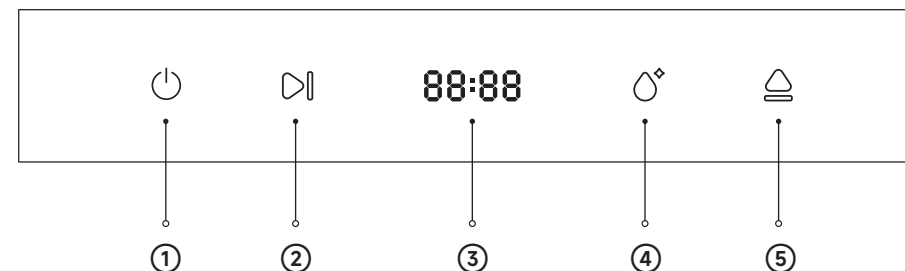

- ① **Botón de encendido:** Enciende el producto.
- ② **Botón de inicio:** Inicia o deja en pausa el producto.
- ③ **Pantalla:** Muestra la hora / temperatura / estado de bloqueo infantil.
- ④ **Botón de limpieza:** Activa o desactiva el modo de limpieza.
- ⑤ **Botón de apertura:** Abre la tapa del producto.

Uso del producto – Flujo de trabajo



Uso del producto – Modo seco

Elimine la humedad de los residuos de los alimentos antes de introducirlos para mejorar la eficiencia de secado y la vida útil del filtro.

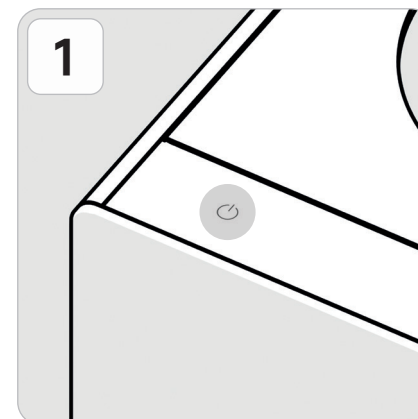

Pulse el «botón de encendido» para activar el modo Listo.

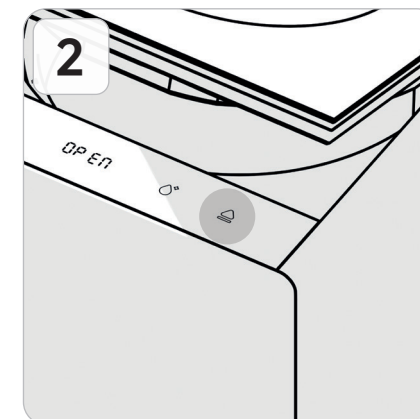

Cuando el LED se encienda, pulse el «botón de apertura» para abrir la tapa.

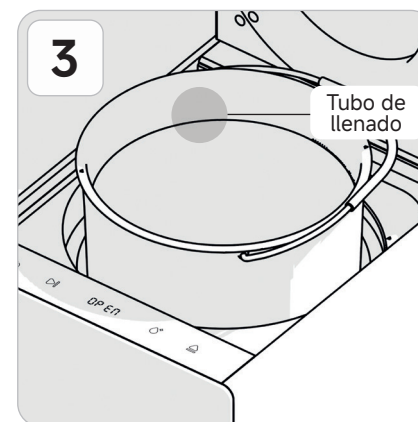

Tras retirar el contenedor de secado, coloque los residuos por debajo del tubo de llenado.

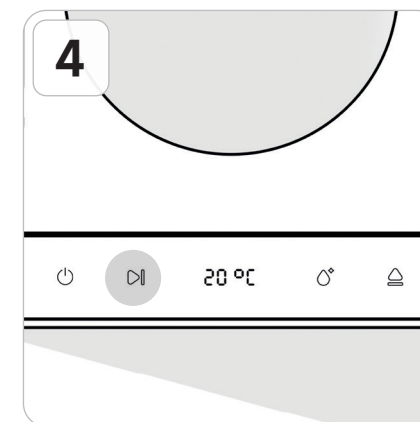

Inserte el contenedor de secado, cierre la puerta y, a continuación, pulse el «botón de inicio».

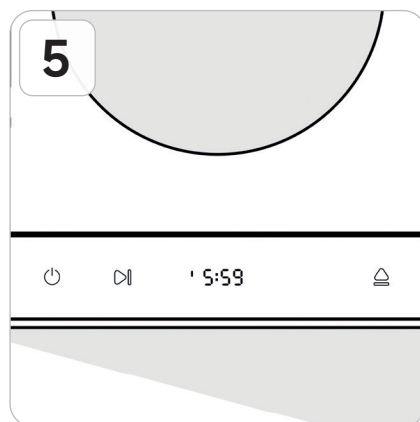

Se inicia el procesamiento de residuos de alimentos a la vez que aparece el tiempo en la pantalla.

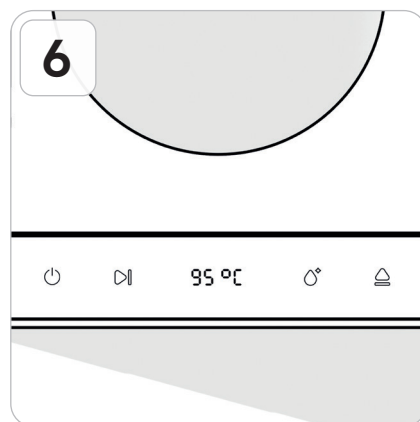

Cuando el procesamiento se completa, se inicia automáticamente el modo de refrigeración y aparece la temperatura interna en la pantalla.

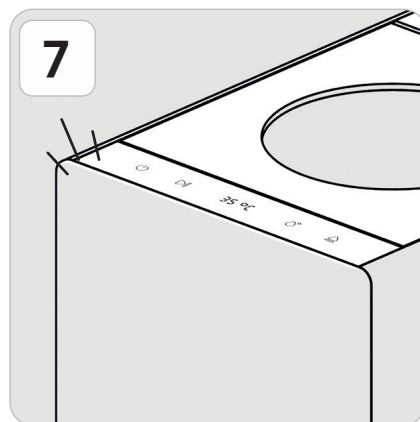

Cuando el modo de refrigeración se complete, oirá una notificación de voz para indicarle que ya es seguro retirar el contenedor de secado.



Retire el contenedor de secado de la unidad y deseche los residuos.

Uso del producto – Modo de limpieza

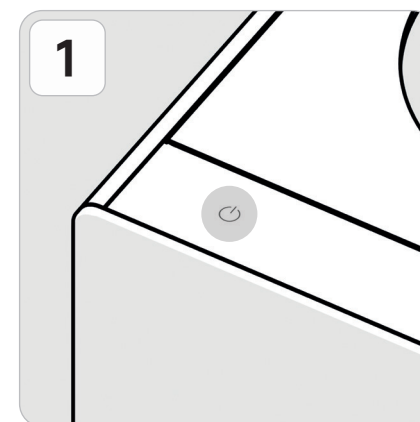

Pulse el «botón de encendido» para activar el modo Listo.

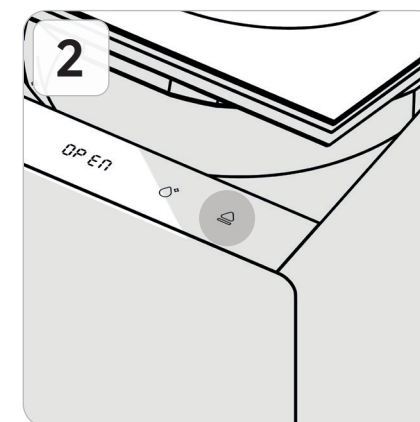

Cuando el LED se encienda, pulse el «botón de apertura» para abrir la tapa del producto.

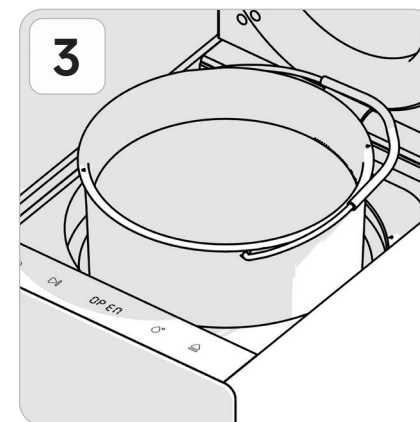

Retire el contenedor de secado de alimentos y llene con agua aproximadamente hasta la mitad.

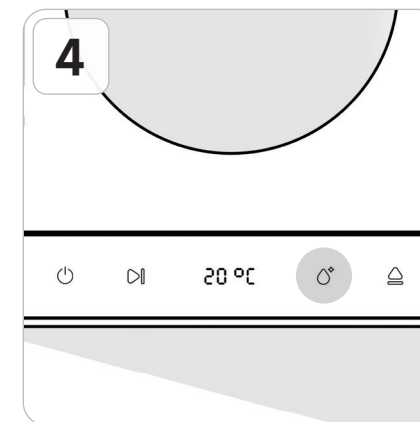

Vuelva a insertar el contenedor de secado, cierre la puerta y, a continuación, pulse el botón de limpieza.

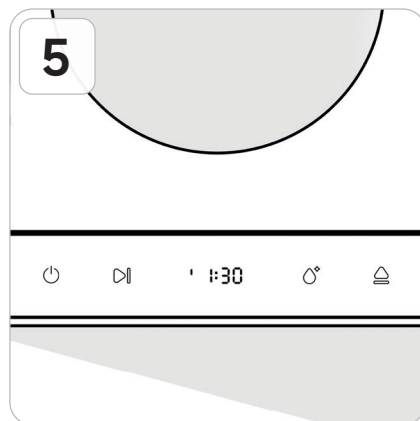

5 Cuando se inicie el modo de limpieza, el tiempo restante aparecerá en la pantalla.

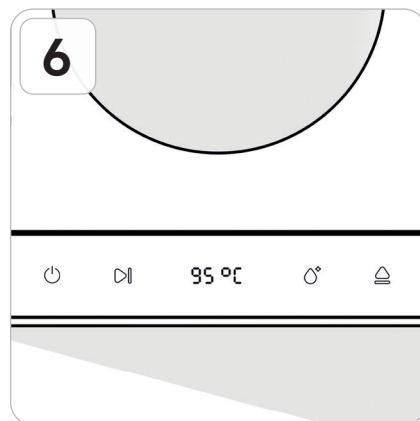

6 Cuando la limpieza se completa, se inicia automáticamente el modo de refrigeración y aparece la temperatura interna en la pantalla.

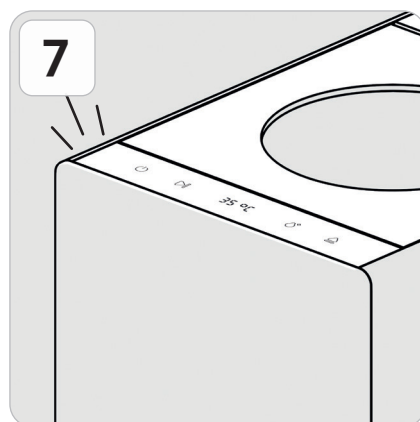

7 Cuando finaliza el modo de refrigeración, oírás una señal de acabado para indicarle de que es seguro extraer el contenedor de secado de alimentos.



8 Retire el contenedor de secado y vierta el agua del interior.

Uso del producto - Bloqueo infantil

El bloqueo infantil se desbloquea automáticamente tras alcanzarse una temperatura segura una vez que se finaliza el ciclo de funcionamiento.

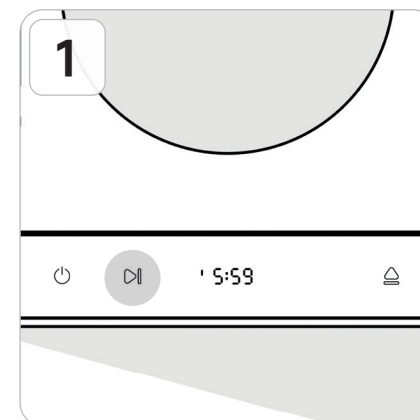

1 Inicie el producto.
(En modo de secado o limpieza)



2 Pulse el «botón de encendido» y el «botón de apertura» a la vez durante 3 segundos.

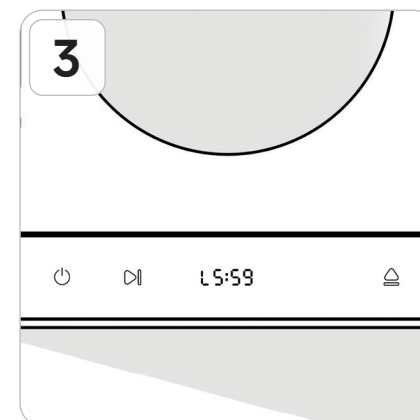

3 Cuando se activa el bloqueo infantil, aparece una «L» en el lateral izquierdo de la pantalla y se desactivan los botones táctiles.



4 Para desactivar el bloqueo infantil, mantenga pulsados los botones de encendido y apertura a la vez durante 3 segundos.

Uso del producto – Modo de silencio

El modo de silencio apaga el sonido de los botones y las indicaciones de voz. El modo de silencio permanece activo hasta que se desactiva.



Mantenga pulsados los botones de inicio y limpieza durante 3 segundos mientras el producto está en modo Listo.

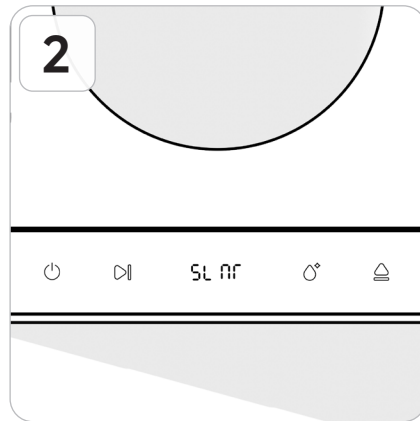

Aparecerá «SLNT» (Silencio) en la pantalla, y el producto cambiará al modo de silencio.



Para desactivar el modo de silencio, mantenga pulsados los botones de inicio y limpieza durante 3 segundos.

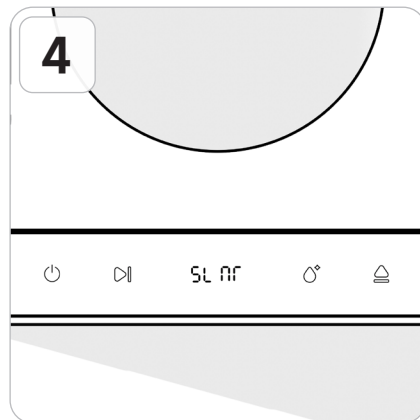

Aparecerá «SLNT» (Silencio) en la pantalla, y el modo de silencio se desactivará.

Uso del producto – Cambio de idioma



Pulse simultáneamente el botón 'Power' y el botón 'Start' durante 3 segundos.



Pulse brevemente el botón para cambiar el idioma que se muestra actualmente en la pantalla.



La configuración se completará automáticamente después de 5 segundos sin operación.

Limpieza del producto - Limpieza del contenedor de secado

Limpiar con herramientas afiladas, como rascador de acero, puede dañar el revestimiento del contenedor de secado.

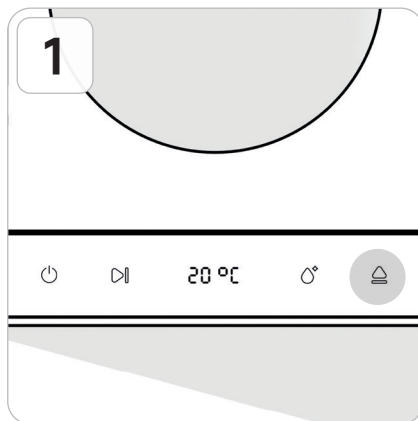

Si el contenedor de secado solicita la limpieza, pulse el «botón de apertura» para abrir la tapa.



Retire el contenedor de secado del producto.

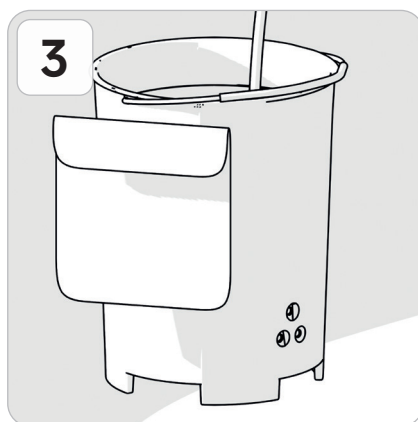

Limpie con cuidado el contenedor de secado con una esponja suave con detergente neutro y agua templada.

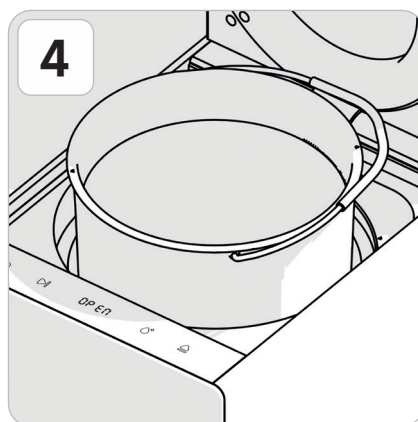

Cuando la limpieza se finalice, espere a que el contenedor de secado se seque por completo y vuelva a instalarlo en el producto.

Limpieza del producto y la mirilla de cristal

Limpiar con materiales abrasivos, como rascadores de acero, puede dañar el producto y las superficies de cristal.

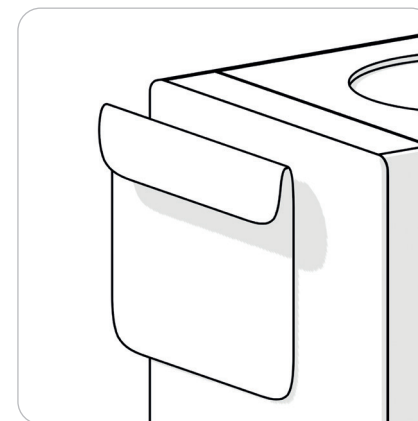

Limpie el cristal delantero y exterior con un paño húmedo limpio.

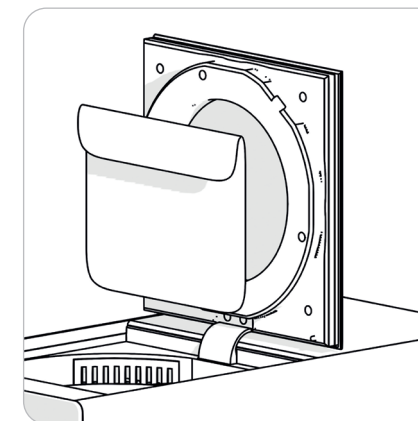

Para limpiar el interior del cristal superior, abra la tapa y limpie con cuidado.

Sustitución y limpieza del filtro – Limpieza del filtro

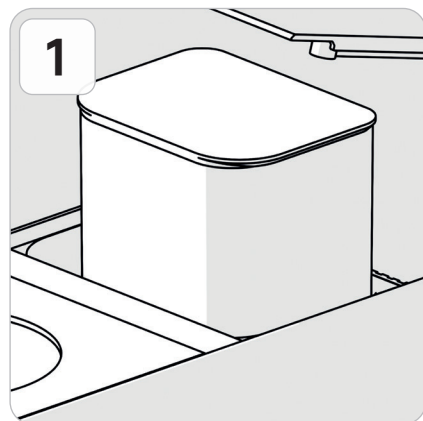

Abra la cubierta y suelte el filtro.

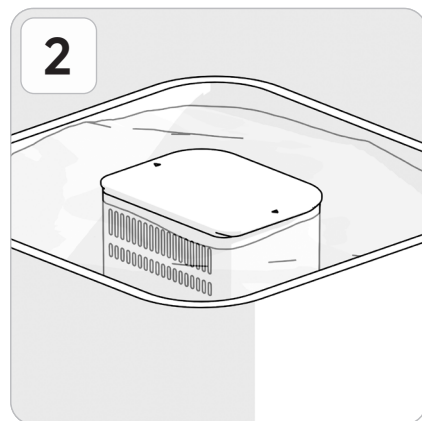

Empape el filtro en agua durante 3 minutos.

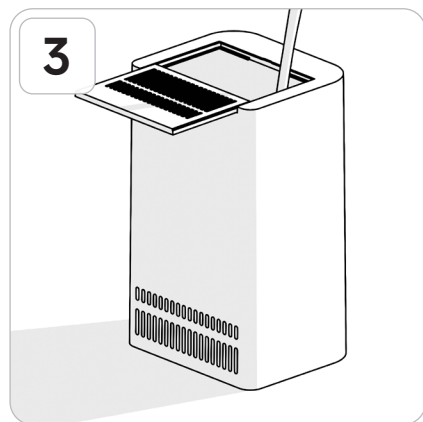

A continuación, póngalo bajo el agua del grifo durante 90 segundos.

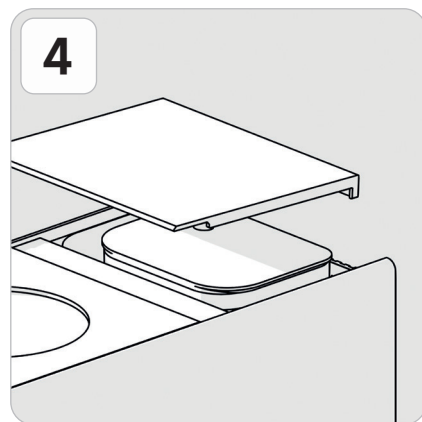

Cuando el filtro se haya limpiado y secado por completo, vuelva a instalarlo. Una vez limpio, la vida útil del filtro se prolonga 2 meses.

Sustitución y limpieza del filtro – Sustitución del filtro

Según el uso, sustituya el filtro aproximadamente cada 6 meses.

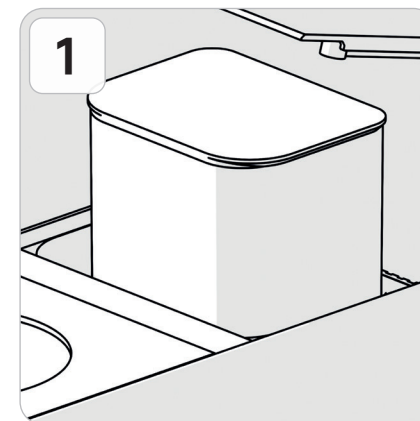

Abra la cubierta y suelte el filtro.

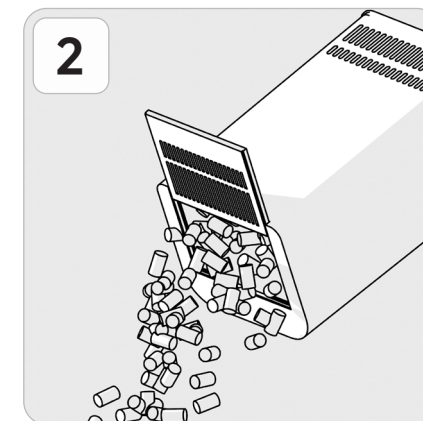

Deslice la cubierta inferior para abrirla y retire la capa de carbón activo usada*. (*Deseche con los residuos generales)

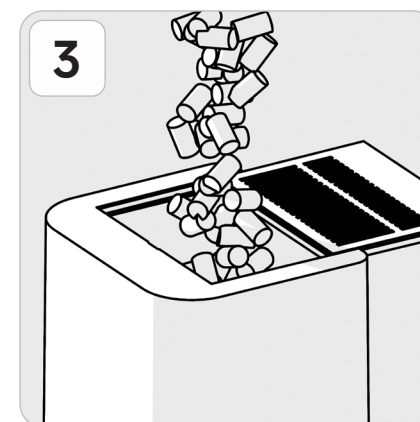

Inserte una capa de carbón activo nueva y cierre la tapa deslizante.

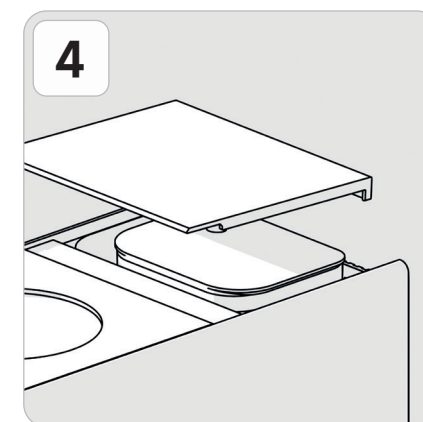

Vuelva a instalar el filtro en el producto y cierre la tapa del filtro.

Solución de problemas

En esta sección, puede encontrar ayuda para solucionar posibles problemas. Si el problema no se resuelve, diríjase al servicio de atención al cliente.

Síntoma	Solución
El producto hace ruido o vibra durante el uso.	<ul style="list-style-type: none"> • Detenga el funcionamiento y deje que la unidad se enfríe unos 10 minutos en una zona bien ventilada. • Compruebe si el contenedor de secado está obstruido o si en el interior hay algún material duro.
El producto emite olores durante el uso.	<ul style="list-style-type: none"> • Compruebe el intervalo de sustitución del filtro y cambie la capa de carbón activo con regularidad. • Mantenga el interior y exterior del producto limpios para evitar olores y el crecimiento bacteriano.

Pantalla	Problema	Solución
E:01	Error del motor	<ul style="list-style-type: none"> • Apague el producto y espere hasta que el contenedor de secado se enfríe. • Compruebe si hay alguna obstrucción dentro del contenedor de secado. • Confirme que la salida del extractor está despejada.
E:02	Temperatura anómala	
E:03	Problema de funcionamiento del ventilador	

Solución de problemas

Si la entrada de alimentos se atasca por razones desconocidas, siga estas instrucciones para abrirla manualmente.

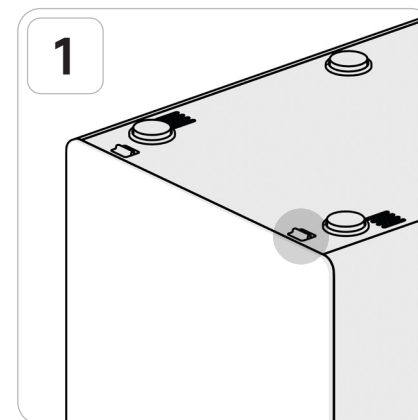

Suelte el tapón de goma del fondo del producto.

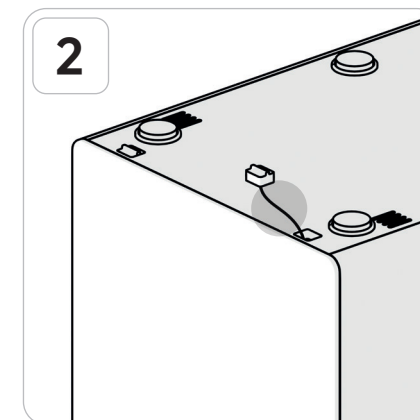

Tire del cable conectado al enchufe para abrir la puerta.

Especificaciones

Nombre del producto	Dreame SF25 Food Waste Disposer
Nombre de modelo	CVF70A
Color	Beige
Frecuencia, tensión asignadas	AC 220 V - 240 V, 50 / 60 Hz
Entrada de potencia	470 W
Consumo eléctrico mensual	33,6 kWh / mes
Capacidad	2,5 l
Duración del procesamiento	6 horas (para 2,5 l)
Información del filtro	Intervalo de sustitución: 6 meses (6 horas / día, uso estándar)
Método de procesamiento	Método de pulverización en seco
Proporción de reducción	90 %
Dimensiones	194 x 305 x 377 mm (Anch. x Alt. x Prof.)
Peso	8,0 kg
Nivel de ruido	< 27 dB(A)
Fabricante / País	DREAME Technology / China
Conexión a red en espera	≤2 W
En espera	≤0,5 W
Tiempo máximo para acceder al modo en espera	≤20 min

* Consumo eléctrico según las recomendaciones de la organización de calidad acreditada del país.

* El nivel de ruido susurrado es de 30 dB(A), el nivel de ruido de una sala en silencio es de unos 40 dB(A). (Sistema de información del ruido nacional)

Al añadir materiales con alto contenido de almidón, agua o aceite, el equipo puede retrasar automáticamente el tiempo de procesamiento hasta 8 horas mediante monitoreo inteligente.

Avisos

Para ajudar a garantir uma utilização segura do produto, respeite os seguintes avisos.

Se não o fizer, pode provocar ferimentos graves ou um acidente grave

Ao instalar

- Leia atentamente todos os manuais que acompanham o produto.
- Para evitar choques elétricos, não deixe que o cabo de alimentação, a ficha ou o produto entrem em contacto com água ou qualquer outro líquido.
- Certifique-se de que a ficha de alimentação está ligada apenas a uma tomada devidamente ligada à terra.
- Não mergulhe o produto em qualquer tipo de líquido.
- Disponha o cabo de alimentação de modo a evitar que fique preso ou que tropece nele.
- Para uma ventilação suficiente, mantenha o produto a uma distância mínima de 15 cm de todas as paredes circundantes e instale-o num local com boa circulação de ar.
- Certifique-se de que o produto é colocado numa superfície plana, seca e estável.
- Mantenha o produto afastado da luz solar direta.

Durante a utilização

- Evite que crianças, pessoas idosas ou indivíduos incapazes de utilizar corretamente o produto o utilizem.
- Desligue sempre o produto da tomada antes de montar, desmontar ou limpar peças para evitar acidentes inesperados.
- O recipiente de secagem dos alimentos deve ser separado do corpo principal antes de o limpar
- Este produto só deve ser utilizado em espaços interiores.
- Mantenha o produto afastado de fontes de calor quentes, tais como queimadores elétricos.
- Nunca coma resíduos alimentares processados através deste produto.
- Não introduza resíduos alimentares que excedam a capacidade máxima permitida.
- Deite apenas os resíduos alimentares no contentor de processamento de alimentos.

- Corte os resíduos alimentares maiores do que o tamanho da palma da sua mão em pedaços mais pequenos. (Isto inclui os caules duros e os legumes fibrosos)
- Após a conclusão do processamento, abra a entrada de alimentos apenas quando o calor tiver arrefecido o suficiente (cerca de 35 minutos após a conclusão do processamento)
- Certifique-se de que o produto parou de funcionar antes de abrir com segurança a entrada de alimentos e a pega. O produto para temporariamente o seu funcionamento quando abre ou fecha a entrada de alimentos.
- Não coloque as mãos no interior do produto até que todas as operações e arrefecimento estejam concluídos.

Manutenção e resolução de problemas

- Por razões de segurança, desligue sempre o cabo de alimentação quando o produto não estiver a ser utilizado, antes de montar ou desmontar peças e antes de limpar.
- Se detetar quaisquer sinais de mau funcionamento ou se o produto estiver danificado devido a queda, pare de o utilizar e solicite um serviço de reparação.
- A utilização de acessórios não recomendados ou não autorizados pode provocar incêndios, choques elétricos ou ferimentos.
- Não desmonte, modifique ou ajuste o produto por qualquer meio. O fabricante não se responsabiliza por problemas causados pela desmontagem, modificação, alteração ou ajuste por parte do utilizador que não tenha sido efetuado por um serviço de reparação oficial.
- Não utilize o produto se o cabo de alimentação ou a ficha estiverem danificados.
- Se o cabo de alimentação estiver danificado, deve ser reparado ou substituído pelo fabricante, por um agente de assistência ou por um profissional certificado para evitar riscos.
- Se o produto não funcionar, desligue-o da tomada e verifique o disjuntor GFI da cozinha.
- Se o disjuntor estiver a funcionar corretamente, desligue o produto da tomada e evite utilizá-lo durante 24 horas.
- Se o problema não for resolvido, informe-se junto do centro de atendimento ao cliente.

AVISO:

- Para reduzir o risco de incêndios, mantenha têxteis, cortinados, ou qualquer outro produto inflamável a uma distância mínima de 1 metro da saída de ar.

- Este aparelho pode ser utilizado por crianças a partir dos 8 anos de idade e por pessoas com capacidades físicas, sensoriais ou mentais reduzidas ou com falta de experiência e conhecimentos, desde que tenham recebido supervisão ou instruções sobre a utilização do aparelho de forma segura e compreendam os perigos envolvidos.
- As crianças não devem brincar com o aparelho.
- A limpeza e a manutenção pelo utilizador não devem ser efetuadas por crianças sem supervisão.
- Não utilize este aparelho para deitar fora materiais duros, como vidro e metal.
- Desligue o aparelho ou retire a ficha da tomada antes de tentar libertar um rotor encravado com uma ferramenta.
- O aparelho não se destina a ser operado através de um temporizador externo ou de um sistema de controlo remoto separado.
- Este aparelho destina-se a ser utilizado em aplicações domésticas e similares, tais como:
 - áreas de cozinha do pessoal em lojas, escritórios e outros ambientes de trabalho;
 - casas de campo;
 - por clientes em hotéis, motéis e outros ambientes de tipo residencial;
 - ambientes do tipo "bed and breakfast".

Nós, a Dreame Trading (Tianjin) Co., Ltd., declaramos que este equipamento está em conformidade com as Diretivas e Normas Europeias aplicáveis e respetivas alterações. O texto completo da declaração de conformidade da UE está disponível no seguinte endereço de Internet:

<https://global.dreametech.com>

Para obter o manual eletrónico detalhado, vá, por favor, a <https://global.dreametech.com/pages/user-manuals-and-faqs>

Informação sobre o REEE



Todos os produtos com este símbolo são resíduos de equipamentos elétricos e eletrónicos (REEE, como especificado na Diretiva 2012/19/UE) que não devem ser misturados com resíduos domésticos não selecionados. Em vez disso, deve proteger a saúde humana e o ambiente, entregando os seus resíduos de equipamentos elétricos e eletrónicos, designado pelo governo ou pelas autoridades locais. A eliminação e reciclagem corretas ajudarão a prevenir potenciais consequências negativas para o ambiente e a saúde humana. Contacte o instalador ou as autoridades locais para mais informações sobre o local, bem como sobre os termos e condições desses pontos de recolha.

Componentes e nomes dos produtos

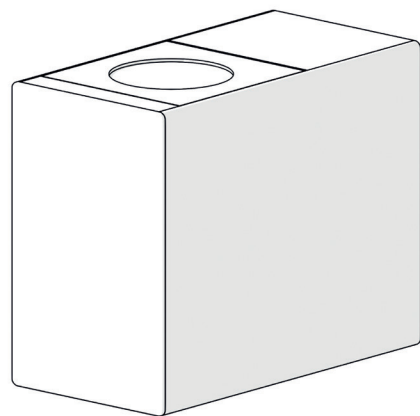

Unidade principal

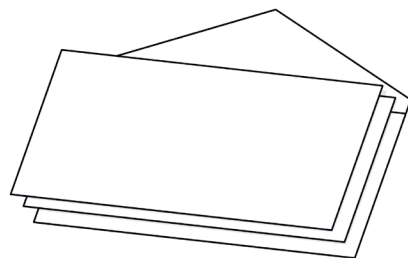

Manual e garantia

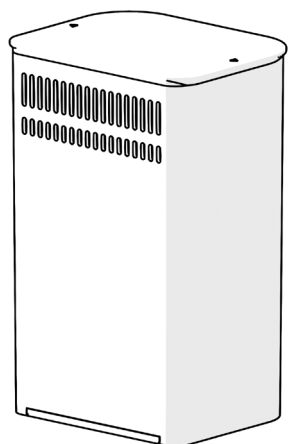

Filtro de carvão ativado

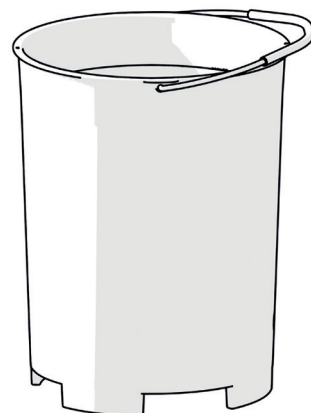

Recipiente de secagem

Componentes e nomes dos produtos

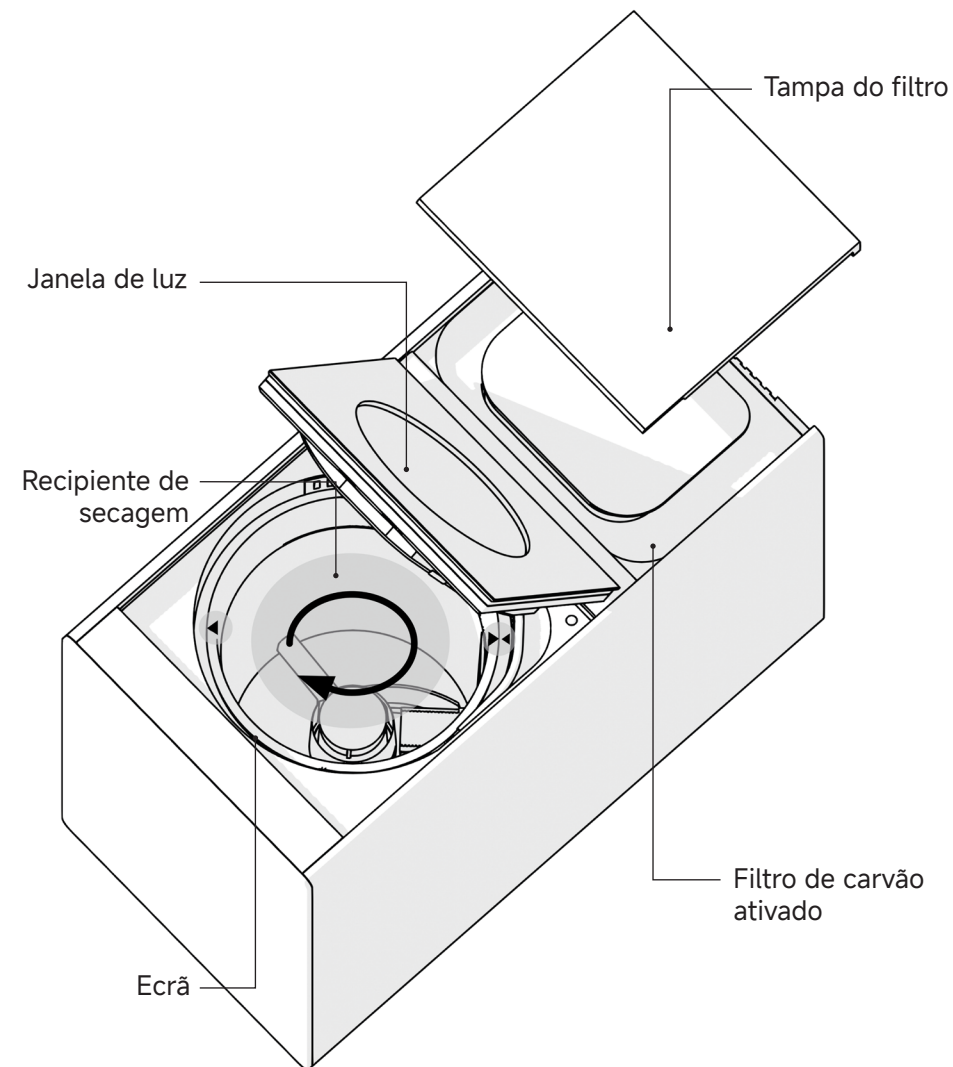

1. Alinhe as marcas triangulares na caixa e no corpo da unidade.
2. Faça pequenos ajustes laterais enquanto gira suavemente até ouvir um “clique” de confirmação, sinalizando que a instalação está segura.
3. Se não encaixar, gire o caixote 180 graus e tente novamente.

Instalação do produto - Seleção do local

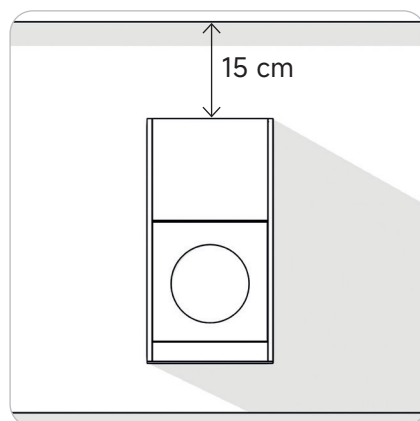

Instale o produto a uma distância mínima de 15 cm de todas as paredes.



Coloque num local seco e sem humidade.

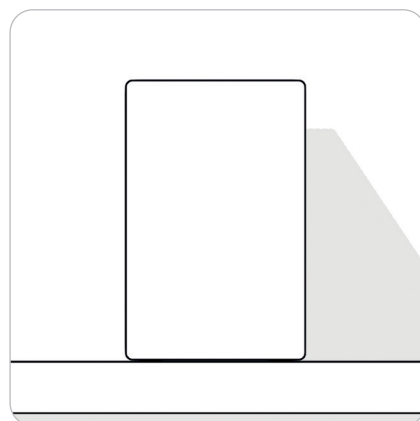

Instale o produto numa superfície estável e plana.

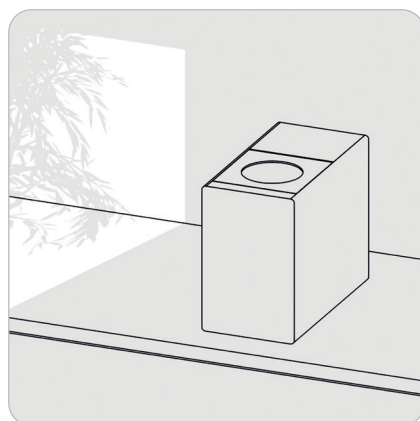

Mantenha o produto afastado da luz solar direta e assegure um bom fluxo de ar.

Instalação do produto - Preparação para a utilização

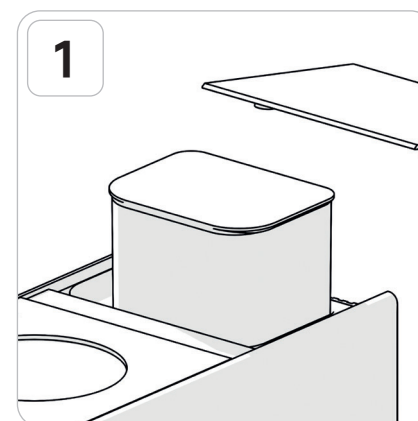

Abra a tampa e retire o filtro de carvão ativado.

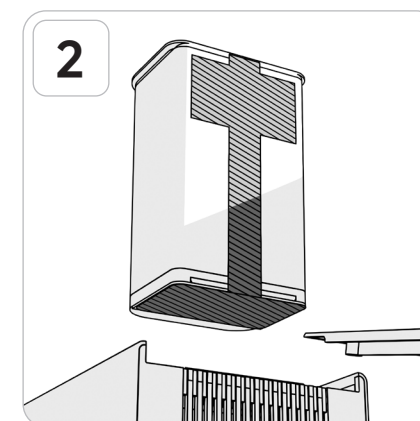

Retire a película e os autocolantes do filtro.

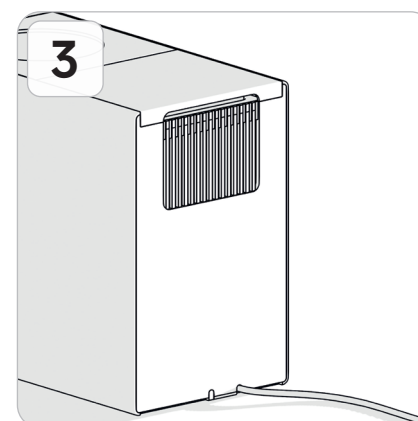

Volte a colocar o filtro, retire o outro autocolante e ligue o cabo.

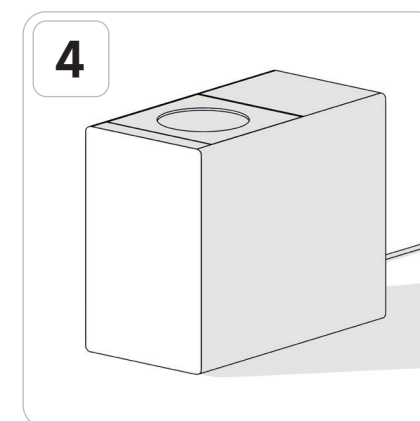

O produto está pronto a ser utilizado!

! Antes de instalar o filtro de carvão ativado, remova os adesivos da sua superfície e certifique-se de que as aberturas de ventilação na parte traseira e inferior não estejam cobertas.

Alimentos não permitidos na entrada

Processe apenas resíduos alimentares com este produto. Além disso, confirme com o seu governo local a classificação de artigos não alimentares como resíduos gerais.

Resíduos alimentares duros

- Cascas de frutos secos: nozes, amendoins, castanhas, etc.
- Conchas de crustáceos e moluscos ou ossos de animais: ossos de vaca, ossos de porco, ossos de galinha, conchas de caranguejo, cascas de camarão, conchas de mexilhão, conchas de ostra
- Sementes de frutos de caroço: pêssigo, alperce, dióspiro, etc.

Resíduos alimentares fibrosos

- Cascas de frutos duros: casca e caroço de ananás, cascas de coco, etc.
- Legumes duros: talos e cascas de milho, raízes de cebolinha, cascas de cebola, etc.
- Ramos: casca de canela, casca de gengibre.

Outros resíduos alimentares de difícil decomposição

- Resíduos de chá verde ou de medicamentos à base de plantas
- Cascas de ovos de galinhas, patos e codornizes
- Salsa, raízes de cebolinha, talos de alho, etc.
- Alimentos à base de gelatina (geleia, pudim, konjac, etc.)
- Escamas de peixe ou pastilha elástica, etc.

Utilização do produto - Visor

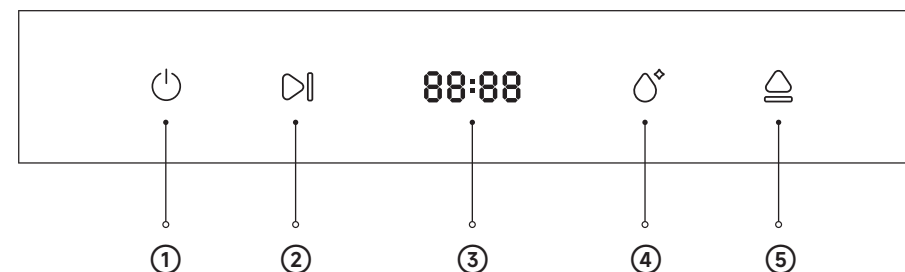

- ① **Botão de alimentação:** Liga a alimentação do produto.
- ② **Botão Iniciar:** Inicia ou coloca o produto em pausa.
- ③ **Ecrã:** Apresenta a hora/temperatura/estado do bloqueio para crianças.
- ④ **Botão de limpeza:** Liga ou desliga o modo de limpeza.
- ⑤ **Botão Abrir:** Abre a tampa do produto.

Utilização do produto - Fluxo de trabalho

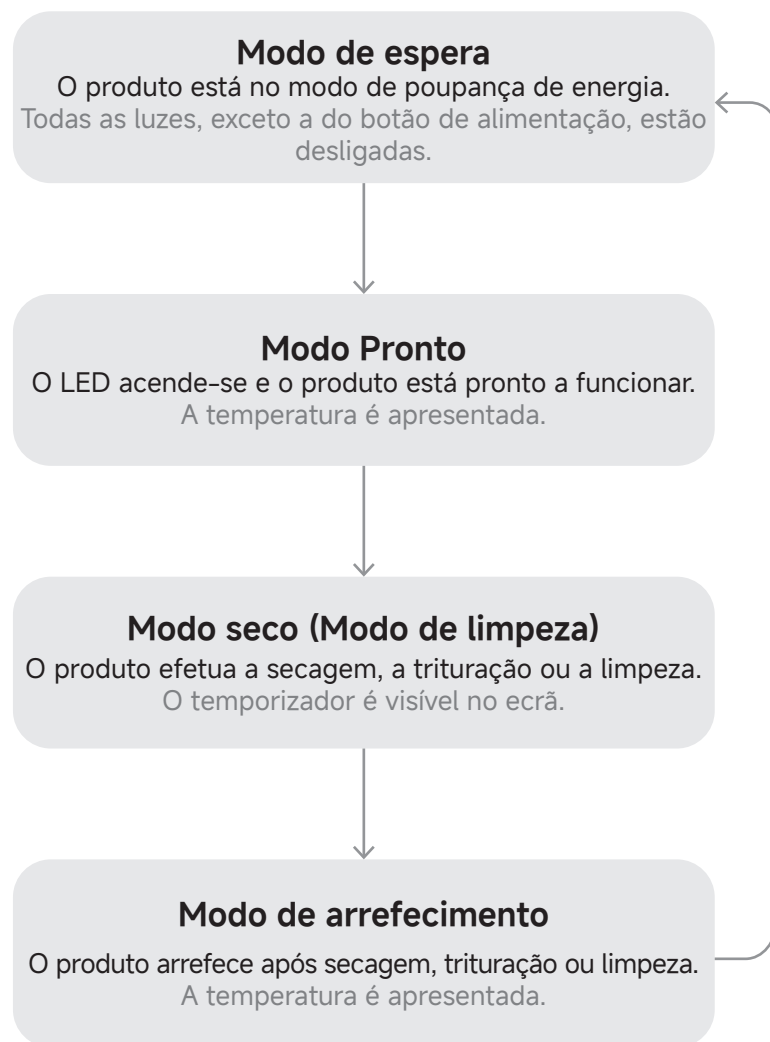

Utilização do produto - Modo seco

Retire a humidade dos resíduos alimentares antes de os introduzir para melhorar a eficiência da secagem e a vida útil do filtro.

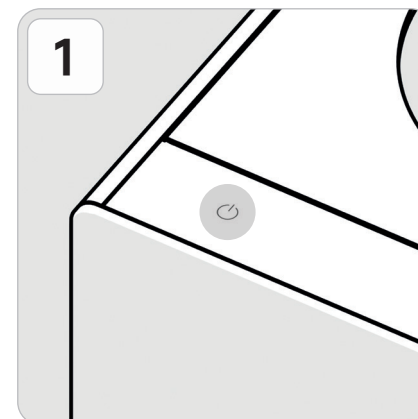

Prima o "Botão de alimentação" para ativar o modo Pronto.

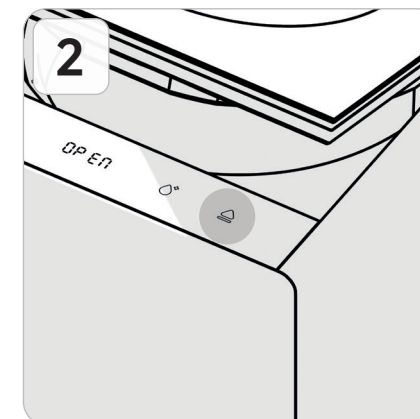

Quando o LED do visor estiver aceso, prima "Botão Abrir" para abrir a tampa.

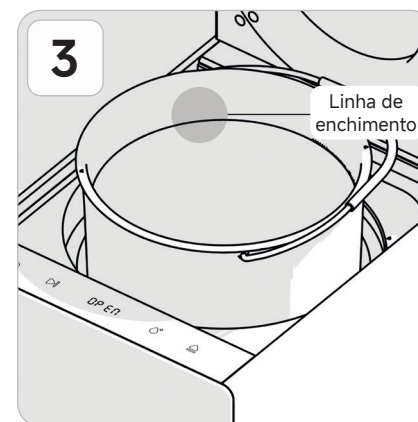

Depois de retirar o recipiente de secagem, coloque os resíduos alimentares abaixo da linha de enchimento.

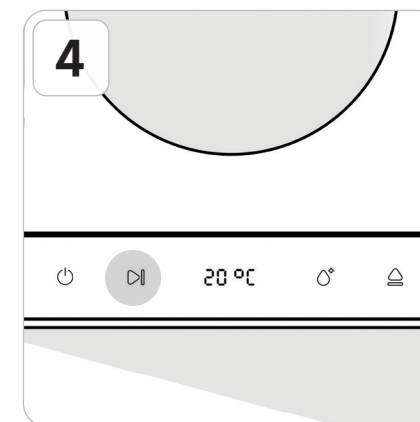

Introduza o recipiente de secagem, feche a porta e prima o "Botão Iniciar".

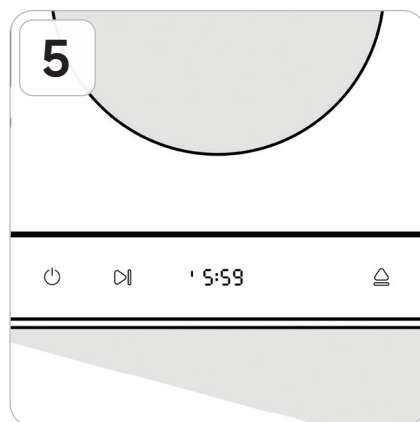

O processamento dos resíduos alimentares começa, com o tempo restante indicado no ecrã.

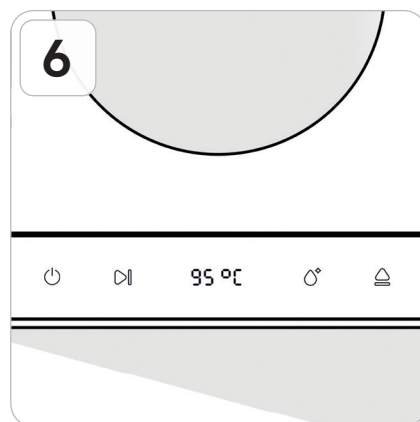

Quando o processamento estiver concluído, o modo de arrefecimento inicia-se automaticamente e a temperatura interna é apresentada.

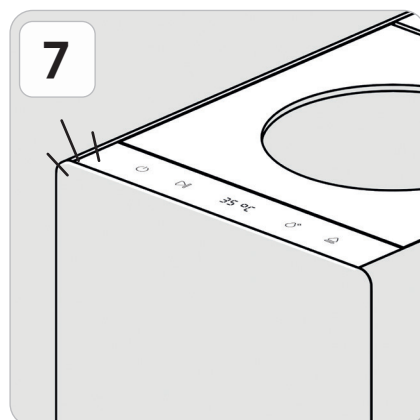

Quando o modo de arrefecimento estiver concluído, ouvirá uma notificação por voz a anunciar que pode retirar o recipiente de secagem em segurança.



Retire o recipiente de secagem do aparelho e deite fora os resíduos alimentares.

Utilização do produto - Modo de limpeza

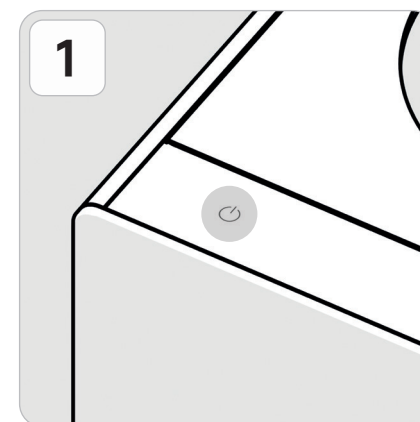

Prima o "Botão de alimentação" para ativar o modo Pronto.

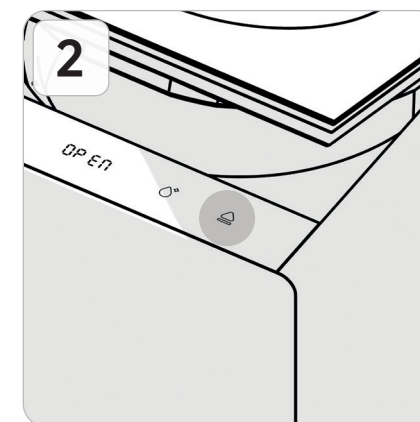

Quando o LED do visor estiver aceso, prima o "Botão Abrir" para abrir a tampa do produto.

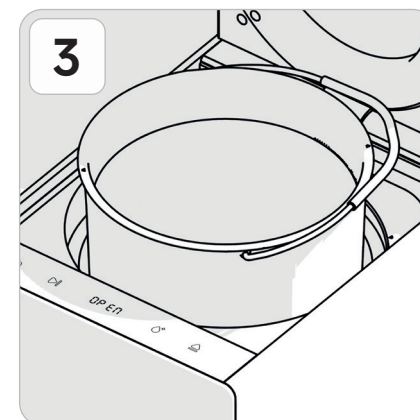

Retire o recipiente de secagem dos alimentos e encha-o aproximadamente até meio com água.

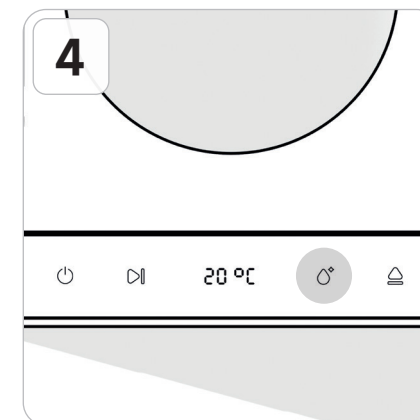

Volte a colocar o recipiente de secagem, feche a porta e prima o botão de limpeza.

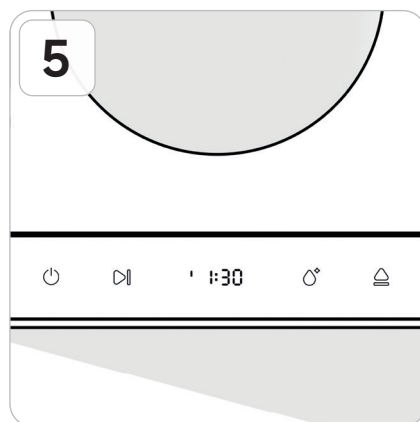

Quando o modo de limpeza é iniciado, é apresentado o tempo restante.

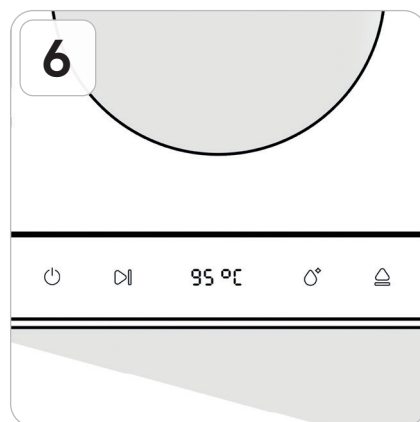

Quando a limpeza estiver concluída, o modo de arrefecimento inicia-se automaticamente e a temperatura interna é apresentada.

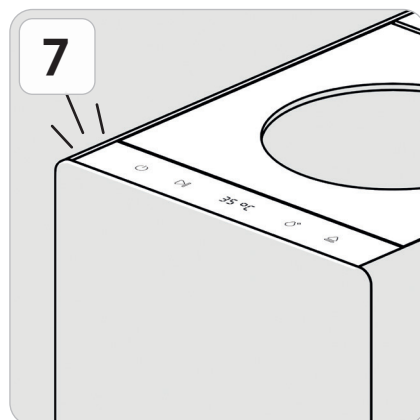

Quando o modo de arrefecimento terminar, ouvirá um sinal sonoro de finalização, após o qual poderá retirar o recipiente de secagem de alimentos em segurança.



Retire o recipiente de secagem e deite fora a água que se encontra no seu interior.

Utilização do produto - Bloqueio para crianças

O bloqueio para crianças desbloqueia automaticamente depois de atingir uma temperatura segura quando a operação estiver concluída.

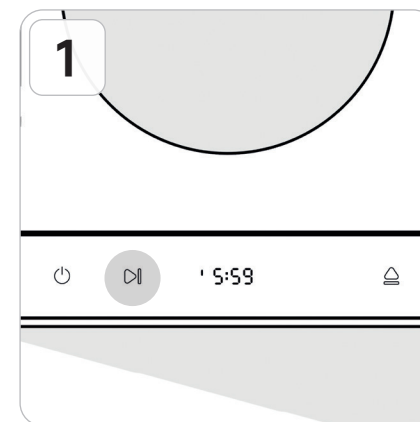

Inicie o produto.
(No modo de secagem ou de limpeza)



Prima simultaneamente o "Botão de alimentação" e o "Botão Abrir" durante 3 segundos.

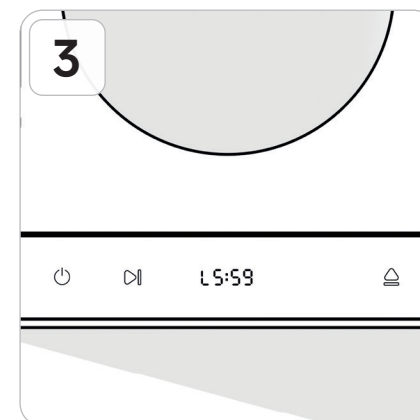

Quando o bloqueio para crianças está ativado, aparece um "L" no lado esquerdo do visor e desativa os botões de toque.



Para desligar o bloqueio para crianças, prima sem soltar os botões de alimentação e de abertura em simultâneo durante 3 segundos.

Utilização do produto - Modo silencioso

O modo silencioso silencia os sons dos botões e os avisos de voz. O modo silencioso permanece ativo até ser desligado.



Prima e mantenha premido o "Botão Iniciar" e o "Botão limpar" ao mesmo tempo durante 3 segundos enquanto o produto está no Modo Pronto.

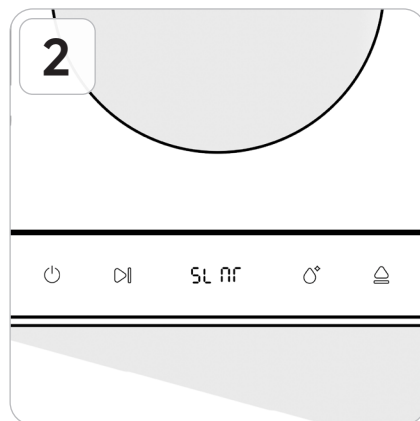

No visor aparece "SLNT (Silencioso)", passando o produto para o modo silencioso.



Para desativar o modo silencioso, prima sem soltar o "Botão Iniciar" e o "Botão limpar" em simultâneo durante 3 segundos.

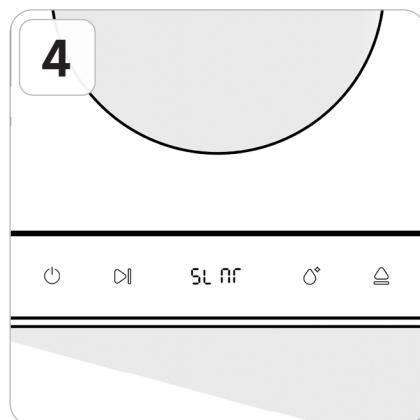

"SLNT (Silencioso)" será apresentado no visor e o modo silencioso será desligado.

Utilização do produto - Interruptor de idioma



Prima o "Botão de alimentação" e o "Botão Iniciar" ao mesmo tempo durante 3 segundos.

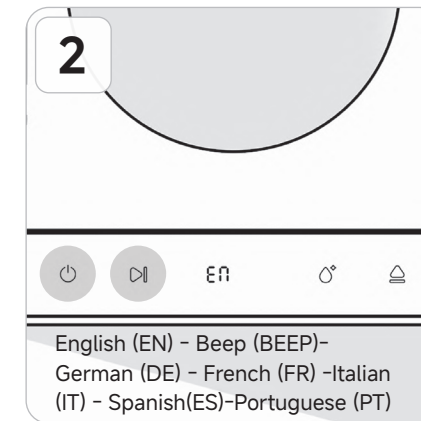

Prima brevemente o botão para alterar o idioma atualmente apresentado no visor.



As definições serão automaticamente concluídas após 5 segundos sem operação.

Limpeza de produtos - Limpeza de contentores de secagem

A limpeza com ferramentas afiadas, como uma escova de aço, pode danificar o revestimento do recipiente de secagem.

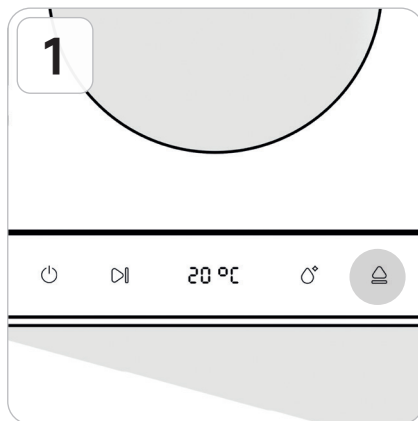

Se o recipiente de secagem precisar de ser limpo, prima o "Botão Abrir" para abrir a tampa.



Retire o recipiente de secagem do produto.

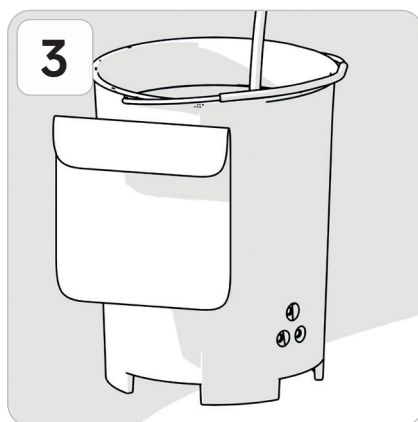

Limpe suavemente o recipiente de secagem utilizando uma esponja macia com detergente neutro e água morna.

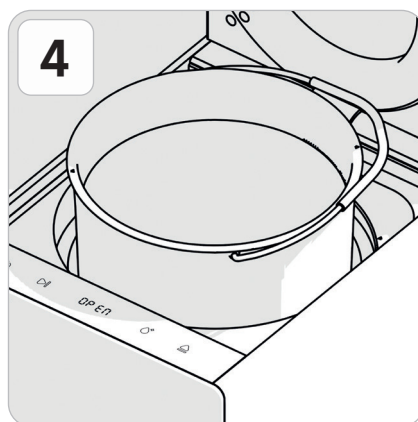

Quando a limpeza estiver concluída, deixe o recipiente de secagem secar completamente e, em seguida, fixe-o ao produto.

Limpar o produto e a janela de vidro

A limpeza com materiais abrasivos, como esfregões de aço, pode causar danos no produto e nas superfícies de vidro.

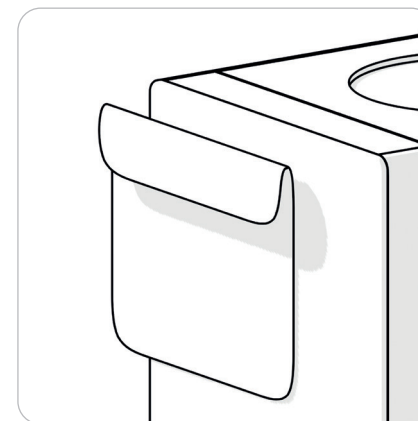

Limpe o vidro frontal e o exterior com um pano limpo e húmido.

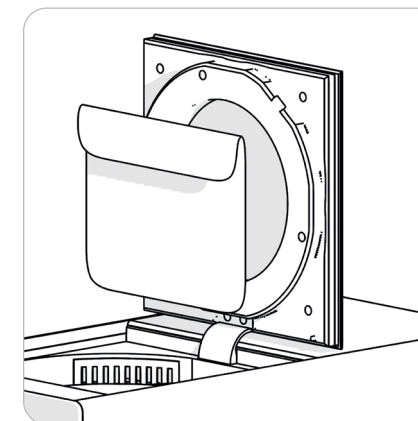

Para limpar o interior do vidro superior, abra a tampa e limpe-o cuidadosamente.

Limpeza e substituição do filtro - Limpar o filtro

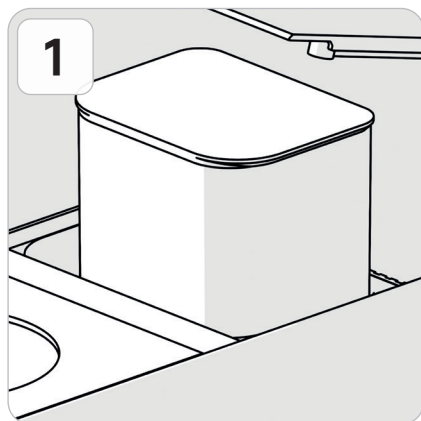

Abra a tampa e retire o filtro.

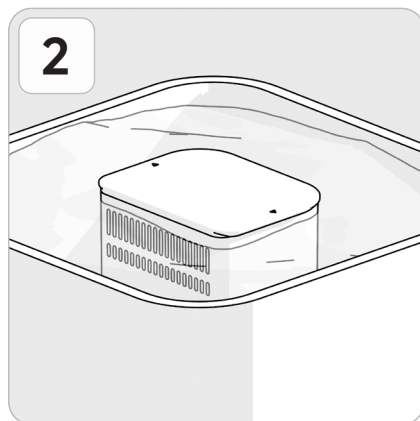

Mergulhe o filtro em água durante 3 minutos.

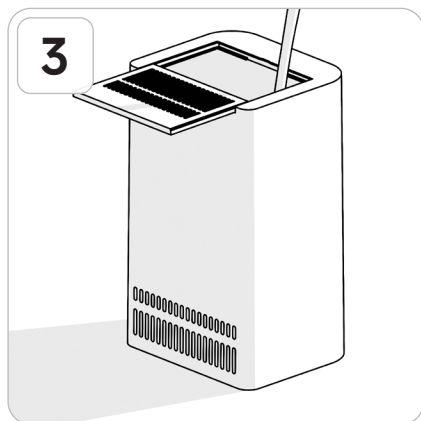

Em seguida, limpe-o sob água corrente durante 90 segundos.

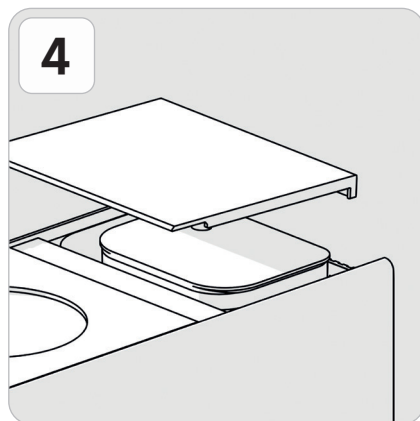

Quando o filtro estiver limpo e completamente seco, volte a colocá-lo. Uma limpeza acrescenta aproximadamente 2 meses à vida útil do filtro.

Limpeza e substituição de filtros - Substituição de filtros

Com base na utilização, substitua o filtro aproximadamente de 6 em 6 meses.

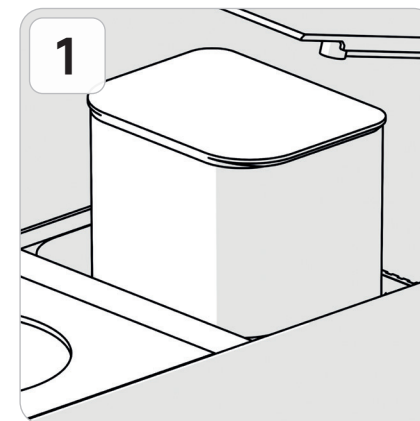

Abra a tampa e retire o filtro.

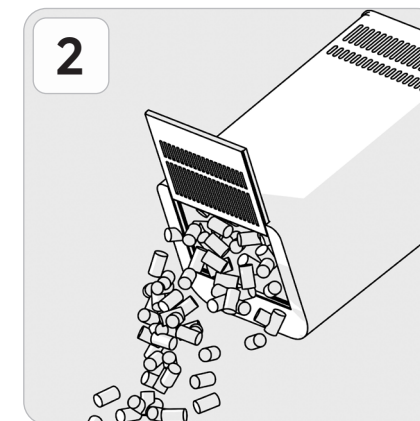

Abra a tampa inferior e retire o carvão ativado antigo*. (*Descartar no lixo comum)

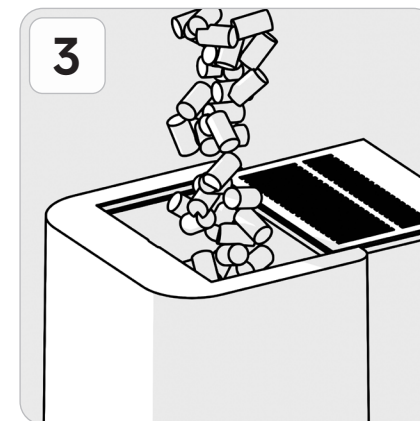

Introduza o carvão ativado novo e feche a tampa deslizante.

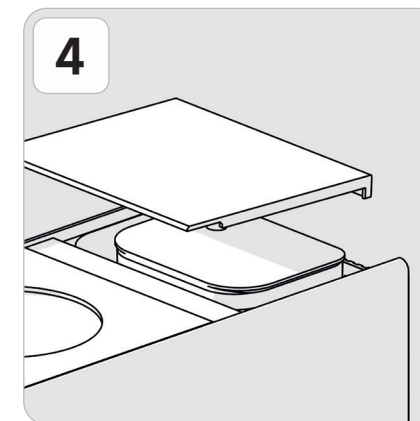

Volte a colocar o filtro no produto e feche a tampa do filtro.

Resolução de problemas

Aqui, pode encontrar ajuda para resolver eventuais problemas. Se o problema não for resolvido, contacte o serviço de apoio ao cliente.

Sintoma	Solução
O produto faz ruídos altos ou agudos ou vibra durante a utilização.	<ul style="list-style-type: none"> • Pare o funcionamento e deixe a unidade arrefecer durante cerca de 10 minutos num espaço bem ventilado. • Verifique se o recipiente de secagem está bloqueado ou se existem materiais duros no seu interior.
O produto emite um odor durante a utilização.	<ul style="list-style-type: none"> • Verifique o calendário de substituição do filtro e substitua regularmente o carvão ativado. • Mantenha o interior e o exterior do produto limpos para evitar odores e o crescimento de bactérias.

Ecrã	Problema	Solução
E:01	Erro do motor	<ul style="list-style-type: none"> • Desligue o produto e aguarde até que o recipiente de secagem arrefeça. • Verifique se existem obstruções no interior do recipiente de secagem. • Verifique se a saída de escape está desimpedida.
E:02	Anomalia de temperatura	
E:03	Avaria na ventoinha de ventilação	

Resolução de problemas

Se a entrada de alimentos estiver bloqueada por razões desconhecidas, siga as instruções abaixo para a abrir manualmente.

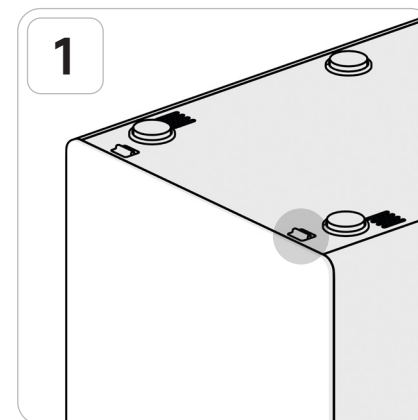

Retire o tampão de borracha indicado na parte inferior do produto.

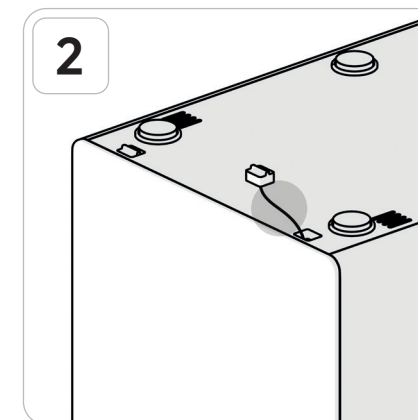

Puxe o cabo ligado à ficha para abrir a porta.

Especificações

Nome do produto	Dreame SF25 Food Waste Disposer
Nome do modelo	CVF70A
Cor	Bege
Tensão nominal, frequência	CA 220 V - 240 V, 50 / 60 Hz
Entrada de energia	470 W
Consumo mensal de eletricidade	33,6 kWh/mês
Capacidade	2,5 L
Duração do processamento	6 horas (com base em 2,5 L)
Informações sobre o filtro	Intervalo de substituição: 6 meses (6 horas/dia padrão)
Método de processamento	Método de pulverização a seco
Rácio de redução	90%
Medidas	194 x 305 x 377 mm (L x A x P)
Peso	8,0 kg
Nível de ruído	< 27 dB(A)
Fabricante/País	DREAME Technology/China
Espera em rede	≤2 W
Em espera	≤0,5 W
Tempo máximo para entrar no modo de espera	≤20 mins

* Consumo de energia indicado com base nas recomendações da instituição nacional de qualidade acreditada.

* O nível de ruído do sussurro é de 30 dB(A), o ruído típico de uma sala de estar tranquila é de cerca de 40 dB(A). (Sistema Nacional de Informação sobre o Ruído)

Ao adicionar materiais com elevado teor de amido, água ou óleo, o equipamento pode atrasar automaticamente o tempo de processamento até 8 horas com base em monitorização inteligente.

Waarschuwingen

Om een veilig gebruik van het product te garanderen, dient u de volgende waarschuwingen in acht te nemen.

Het niet naleven hiervan kan leiden tot ernstig letsel of een ernstig ongeval.

Bij installatie

- Lees alle bij het product meegeleverde handleidingen zorgvuldig door.
- Om elektrische schokken te voorkomen, mogen het netsnoer, de stekker of het product niet in contact komen met water of andere vloeistoffen.
- Zorg ervoor dat de stekker alleen wordt aangesloten op een correct geaard stopcontact.
- Dompel het product nooit in water of andere vloeistoffen.
- Leg het netsnoer zodat niemand erover kan struikelen of erover kan struikelen.
- Zorg voor voldoende ventilatie: houd het product minstens 15 cm vrij van muren en obstakels en plaats het op een goed geventileerde plek.
- Zet het product op een vlakke, droge en stabiele ondergrond.
- Stel het product niet bloot aan direct zonlicht.

Tijdens het gebruik

- Laat kinderen, ouderen of personen die het product niet correct kunnen gebruiken, het apparaat niet bedienen.
- Trek altijd de stekker uit het stopcontact voordat u onderdelen monteert, demonteert of reinigt om ongelukken te voorkomen.
- De voedseldroogcontainer moet van het hoofdapparaat worden verwijderd vóór reiniging
- Dit product is uitsluitend bedoeld voor gebruik binnenshuis.
- Houd het apparaat uit de buurt van hete warmtebronnen zoals elektrische branders.
- Eet nooit voedselafval dat door dit apparaat is verwerkt.
- Deponeer geen voedselafval dat de maximale capaciteit overschrijdt.
- Deponeer alleen voedselafval in de voedseldroogcontainer.
- Snijd voedselresten groter dan de palm van uw hand in kleinere stukken. (inclusief harde stengels en vezelige groenten)

- Open de klep voor voedselinvoer pas nadat de hitte na het proces voldoende is afgekoeld (ongeveer 35 minuten na voltooiing)
- Zorg ervoor dat het apparaat volledig is gestopt voordat u de klep voor voedselinvoer of handgreep opent. Tijdens het openen of sluiten van de klep voor voedselinvoer pauzeert het apparaat tijdelijk.
- Steek geen handen in het apparaat voordat alle processen en het afkoelen volledig zijn afgerond.

Onderhoud en probleemoplossing

- Trek altijd de stekker uit het stopcontact wanneer het apparaat niet in gebruik is, voordat u onderdelen monteert of demonteert, en vóór het reinigen.
- Stop het gebruik onmiddellijk en vraag een reparatieservice aan als het apparaat schade vertoont of is gevallen.
- Het gebruik van niet-aanbevolen of niet-goedgekeurde accessoires kan brand, elektrische schokken of letsel veroorzaken.
- Demonteer, wijzig of pas het product op geen enkele manier zelf aan. De fabrikant is niet aansprakelijk voor schade of storingen veroorzaakt door demontage, wijziging of aanpassing door de gebruiker.
- Gebruik het product niet als het netsnoer of de stekker beschadigd is.
- Laat een beschadigd netsnoer uitsluitend vervangen door de fabrikant, een erkend servicecentrum of een gekwalificeerde technicus.
- Als het apparaat niet werkt, trek dan de stekker uit het stopcontact en controleer de aardlekschakelaar.
- Als de aardlekschakelaar correct werkt, trek dan opnieuw de stekker uit het stopcontact en gebruik het apparaat voor 24 uur niet.
- Neem contact op met de klantenservice als het probleem daarna niet is opgelost.

WAARSCHUWING:

- Houd textiel, gordijnen of andere brandbare materialen op minimaal 1 m afstand van de luchtuitlaat om brandgevaar te voorkomen.
- Dit apparaat mag worden gebruikt door kinderen vanaf 8 jaar en personen met beperkte fysieke, zintuiglijke of geestelijke vermogens of met gebrek aan ervaring en kennis, mits zij onder toezicht staan of instructie hebben gekregen over het veilige gebruik van het toestel en de gevaren begrijpen die ermee gepaard gaan.
- Kinderen mogen niet met dit apparaat spelen.
- Reiniging en onderhoud door de gebruiker mogen niet zonder toezicht door kinderen worden uitgevoerd.

- Gebruik dit apparaat niet voor het verwerken van harde materialen zoals glas of metaal.
- Schakel het apparaat uit of trek de stekker uit het stopcontact voordat u probeert een vastgelopen rotor te ontgrendelen.
- Dit apparaat mag niet worden bediend met een externe timer of afstandsbediening.
- Dit apparaat is bedoeld voor gebruik in huishoudelijke en vergelijkbare toepassingen, zoals:
 - personeelskeukens in winkels, kantoren en andere werkomgevingen;
 - boerderijen;
 - door gasten in hotels, motels en andere residentiële omgevingen;
 - bed-and-breakfastaccommodaties.

Wij van Dreame Trading (Tianjin) Co., Ltd. verklaren hierbij, dat dit apparaat in overeenstemming is met de toepasselijke richtlijnen en Europese Normen en herzieningen hieraan. De volledige tekst van de EU-conformiteitsverklaring is beschikbaar op het volgende internetadres: <https://global.dreametech.com>

Ga voor een gedetailleerde elektronische handleiding naar <https://global.dreametech.com/pages/user-manuals-and-faqs>

AEEA-informatie



Alle producten met dit symbool zijn afgedankte elektrische en elektronische apparatuur (AEEA zoals in richtlijn 2012/19/EU) die niet samengevoegd mogen worden met ongesorteerd huishoudelijk afval. In plaats daarvan moet u de volksgezondheid en het milieu beschermen door uw afgedankte apparatuur in te leveren bij een door de overheid of de plaatselijke autoriteiten aangewezen inzamelpunt voor het recyclen van afgedankte elektrische en elektronische apparatuur. Een correcte verwijdering en recycling zal mogelijke negatieve gevolgen voor het milieu en de volksgezondheid helpen voorkomen. Neem contact op met de installateur of de plaatselijke autoriteiten voor meer informatie over de locatie en de voorwaarden van dergelijke inzamelpunten.

Productonderdelen en -namen

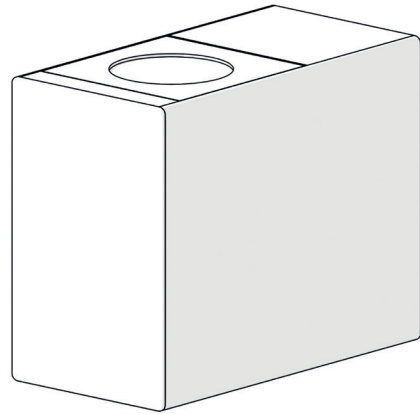

Hoofdeenheid

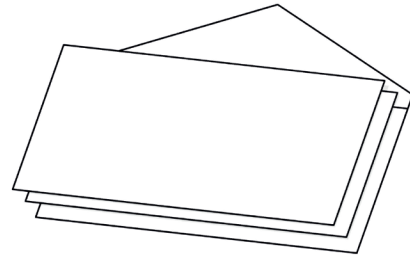

Handleiding en garantie

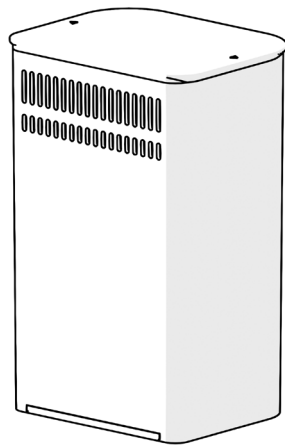

Actief koolstoffilter

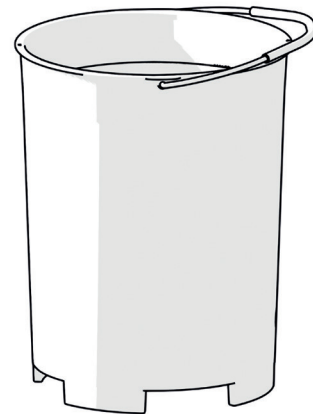

Droogcontainer

Productonderdelen en -namen

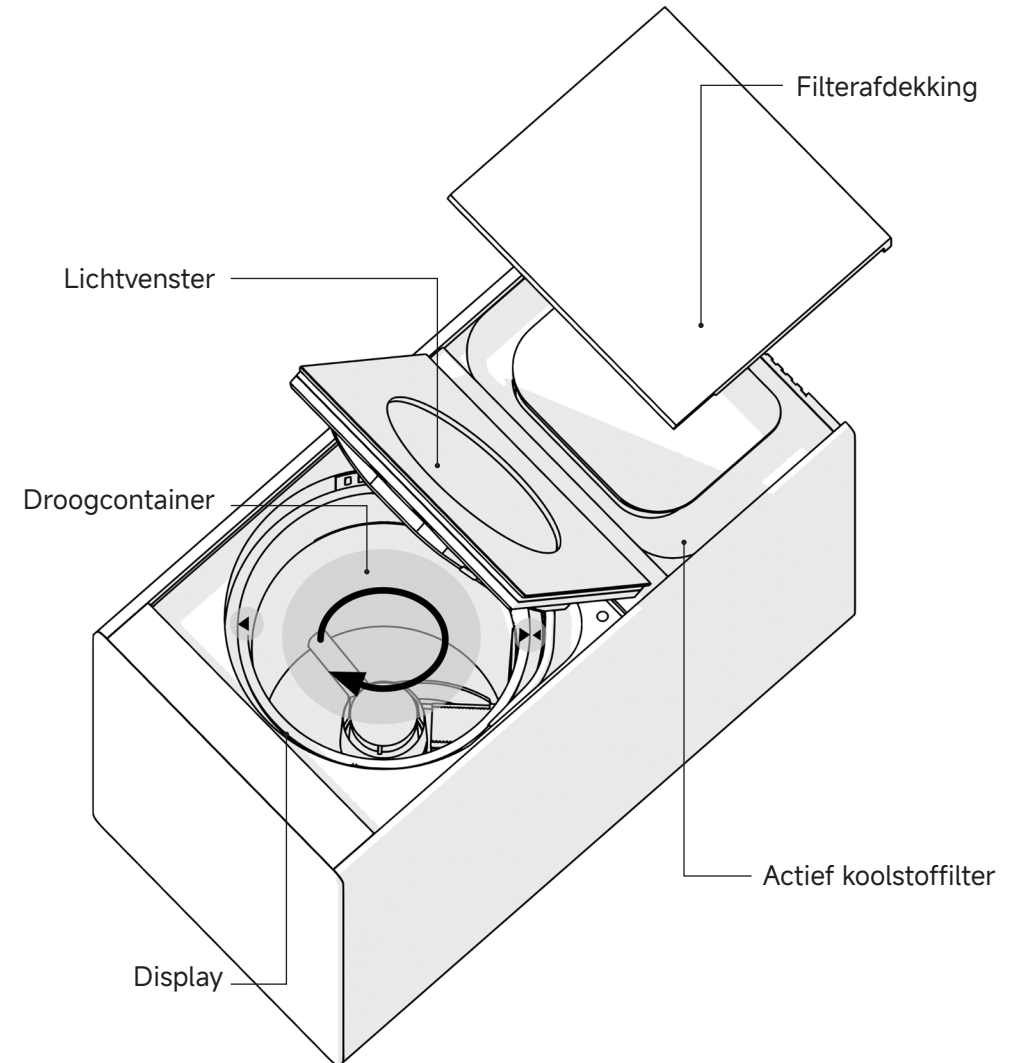

1. Lijn de driehoeksmarkeringen op de bak en de hoofdeenheid op elkaar uit.
2. Draai de container licht heen en weer terwijl u voorzichtig draait totdat u een "klikgeluid" hoort — dit betekent dat de installatie goed vastzit.
3. Als u geen klik hoort, draai de container dan 180° en probeer opnieuw.

Productinstallatie – Plaatskeuze

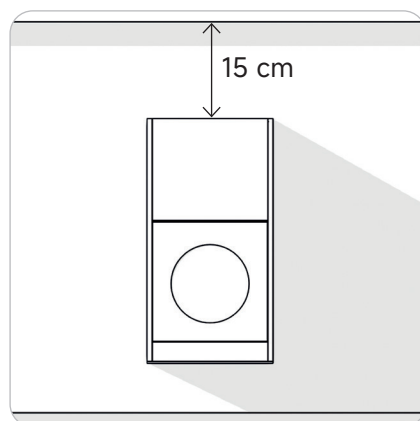

Plaats het apparaat op minstens 15 cm afstand van muren.



Zet het in een droge, goed geventileerde ruimte, uit de buurt van vocht.

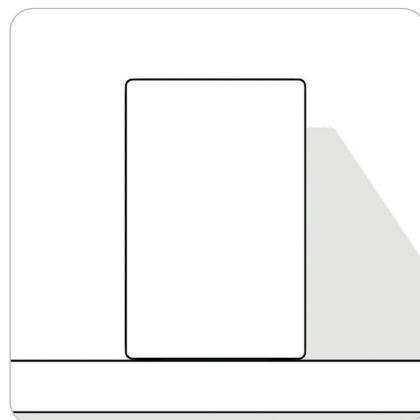

Plaats op een stabiele, vlakke ondergrond.

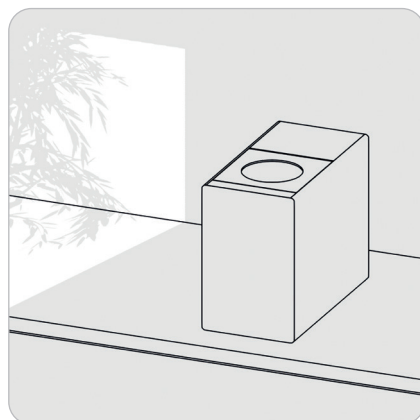

Vermijd direct zonlicht en zorg voor voldoende luchtcirculatie rondom het apparaat.

Productinstallatie – Voorbereiding voor gebruik

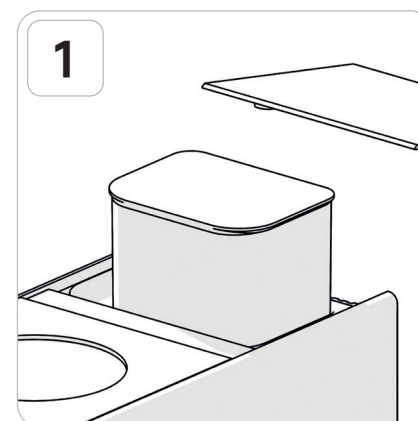

Open de afdekking en haal het actieve koolstoffilter eruit.

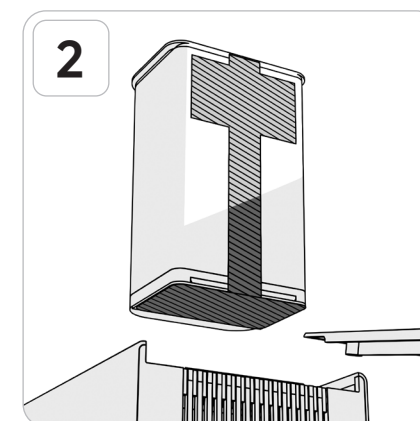

Verwijder de folie en stickers van het filter.

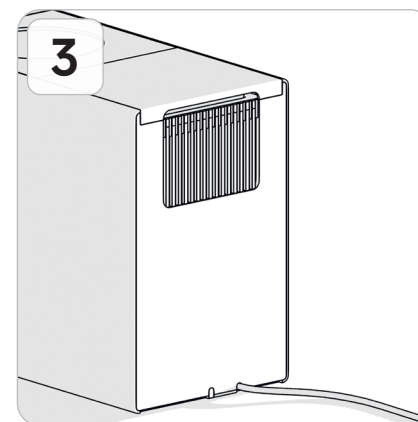

Plaats het filter terug, verwijder de overige sticker en sluit het netsnoer aan.

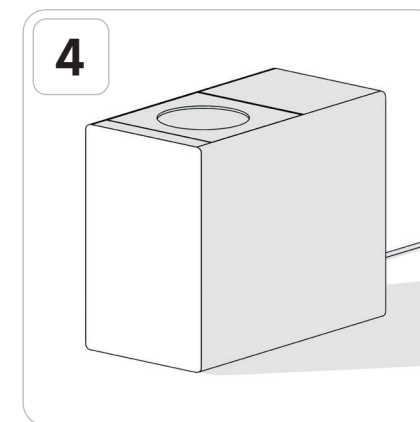

Het apparaat is nu klaar voor gebruik!

! Verwijder vóór installatie alle stickers op het oppervlak van het actieve koolstoffilter. Controleer dat de ventilatieopeningen aan de achterkant en onderzijde niet zijn afgedekt.

Niet toegestaan voedsel

Gebruik dit product uitsluitend voor het verwerken van voedselafval. Neem contact op met uw lokale autoriteit om te controleren hoe niet-voedselresten als algemeen afval moeten worden afgevoerd.

Hard voedselafval

- Notendoppen: walnoten, pinda's, kastanjes enzovoort
- Schalen van schaaldieren en schelpdieren of dierlijke botten: rund-, varkens- en kippenbotten, krab- en garnaalschalen, mossel- en oesterschelpen
- Steenvruchtenpitten: perzik, abrikoos, kaki enz.

Vezelrijk voedselafval

- Harde vruchtenschillen: ananasschil en kern, kokosnoot enz.
- Stevige groenten: maïsstengels en -schillen, worteluiteinden van lente-uien, uienvellen enz.
- Takachtige bestanddelen: kaneelschors, gemberschil

Overige moeilijk afbreekbare voedselresten

- Resten van groene thee of kruidengeneesmiddelen
- Eierschalen van kippen, eenden of kwartels
- Waterkers, wortels van lente-uien, knoflookstengels enz.
- Gelei- of gelatinehoudende voedingsmiddelen (zoals pudding, jelly, konjac)
- Visschubben, kauwgom of vergelijkbare materialen enz.

Produktgebruik – Display

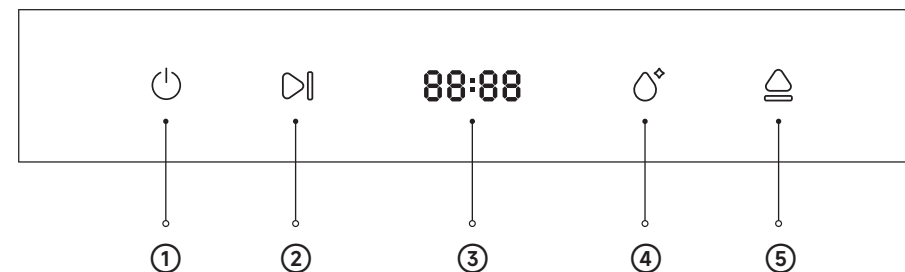

- ① **Aan/Uit-knop:** schakelt het apparaat in.
- ② **Startknop:** start of pauzeert het apparaat.
- ③ **Display:** toont tijd, temperatuur en status van het kinderslot.
- ④ **Reinigingsknop:** schakelt de reinigingsmodus in of uit.
- ⑤ **Openknop:** opent de klep van het apparaat.

Productgebruik – Bedrijfsmodi

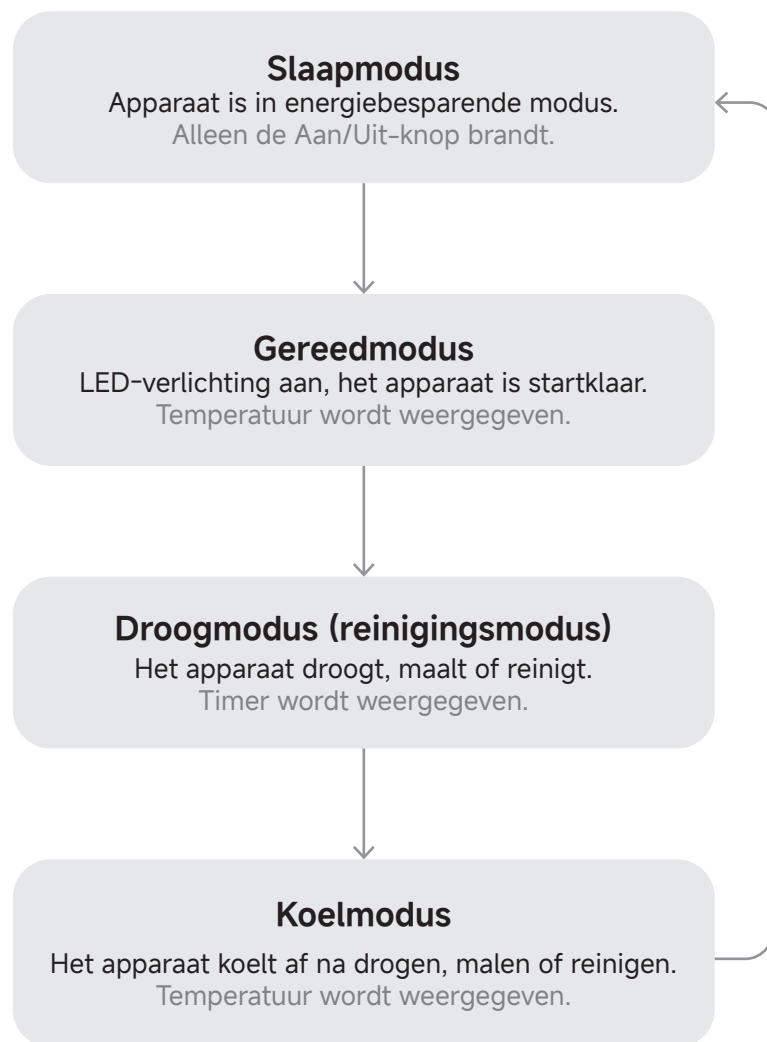

Productgebruik – Droogmodus

Verwijder overtollig vocht uit voedselafval om de droofofficiëntie en levensduur van het filter te verbeteren.

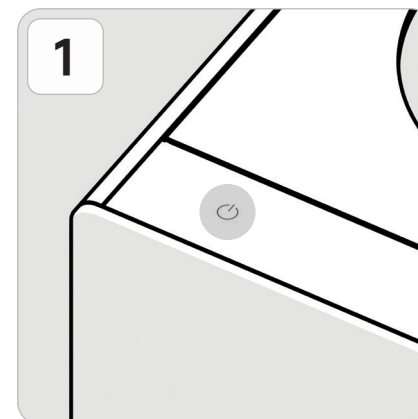

Druk op de 'Aan/Uit-knop' om de gereedmodus te activeren.

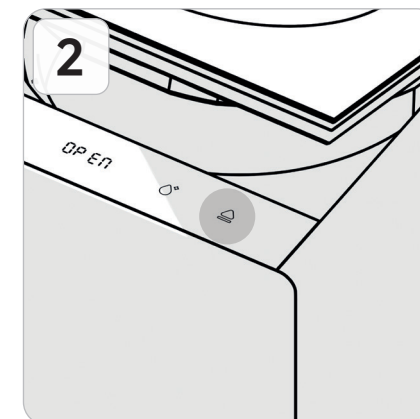

Wanneer het display brandt, drukt u op de 'openknop' om de klep te openen.

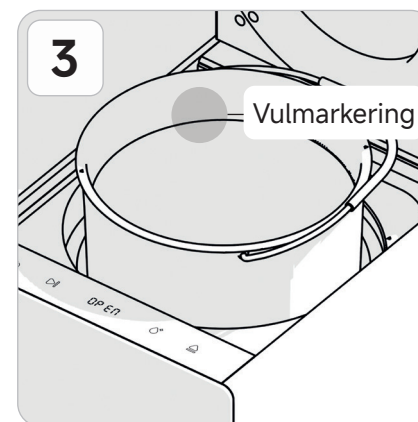

Verwijder de droogcontainer en vul tot onder de vulmarkering.

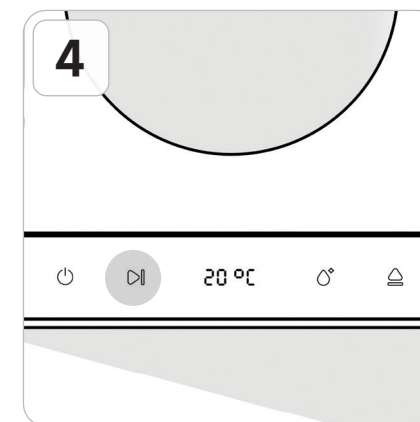

Plaats de droogcontainer terug, sluit de klep en druk op de 'startknop'.

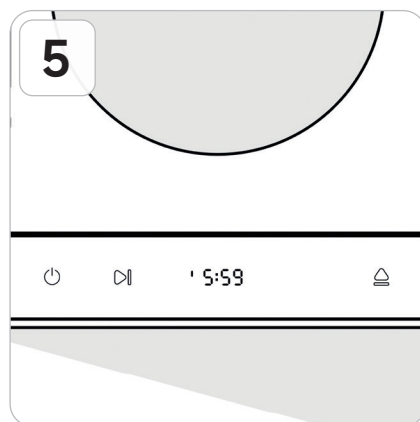

De verwerking van voedselafval start; de resterende tijd wordt op het display getoond.

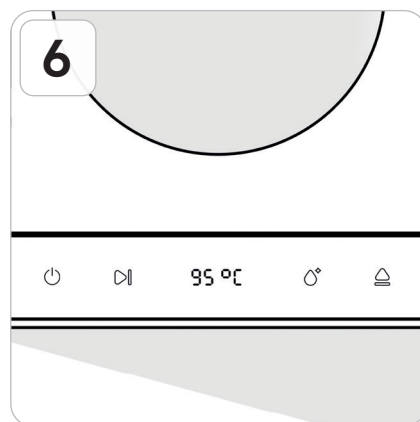

Na afloop start automatisch de koelmodus en wordt de interne temperatuur weergegeven.

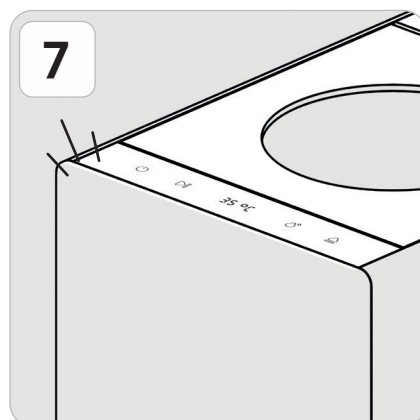

Na het afkoelen klinkt een stemmelding dat u de droogcontainer veilig kunt verwijderen.



Verwijder de droogcontainer uit het apparaat en gooi het afval weg.

Productgebruik – Reinigingsmodus

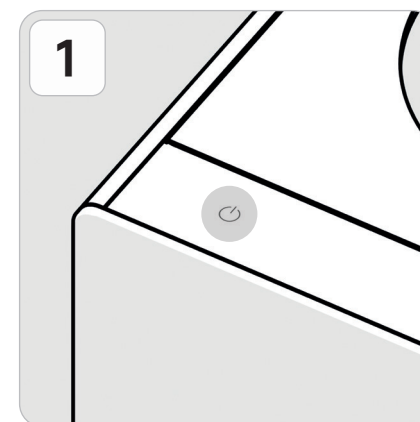

Druk op de 'Aan/Uit-knop' om de gereedmodus te activeren.

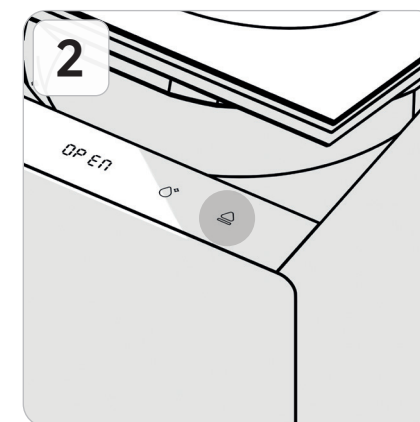

Wanneer het display brandt, drukt u op de 'openknop' om de klep te openen.

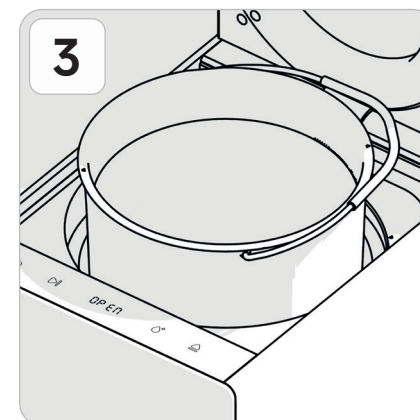

Haal de droogcontainer eruit en vul deze ongeveer voor de helft met water.

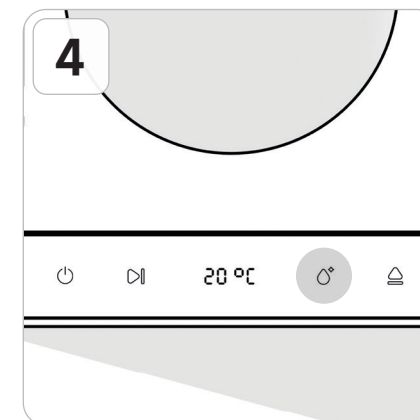

Plaats de droogcontainer terug, sluit de klep en druk op de reinigingsknop.

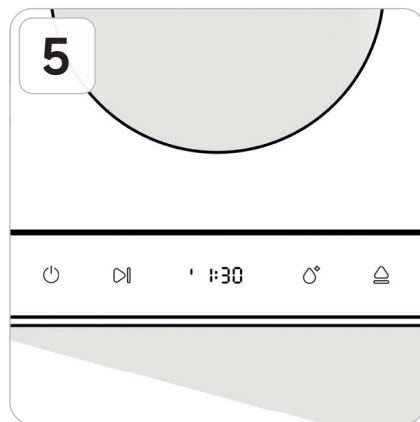

Wanneer de reinigingsmodus start, wordt de resterende tijd weergegeven.

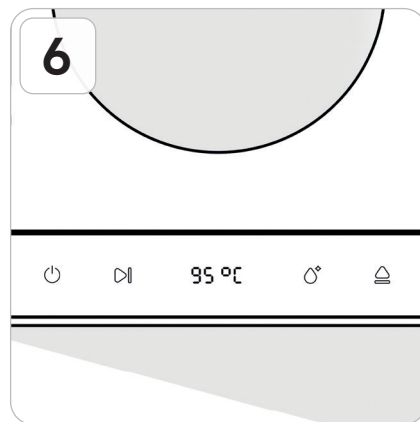

Na afloop start automatisch de koelmodus en wordt de interne temperatuur weergegeven.

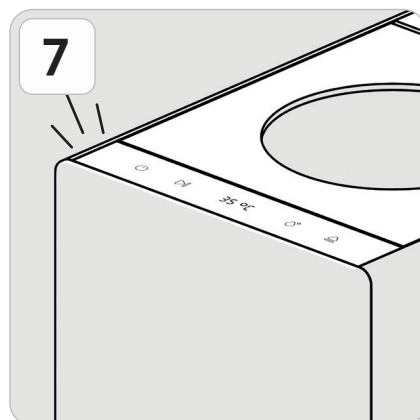

Wanneer de koelmodus eindigt, klinkt een eindsignaal en kunt u de droogcontainer veilig verwijderen.



Haal de droogcontainer eruit en giet het water weg.

Productgebruik – Kinderslot

Het kinderslot wordt automatisch ontgrendeld zodra na afloop een veilige temperatuur is bereikt.

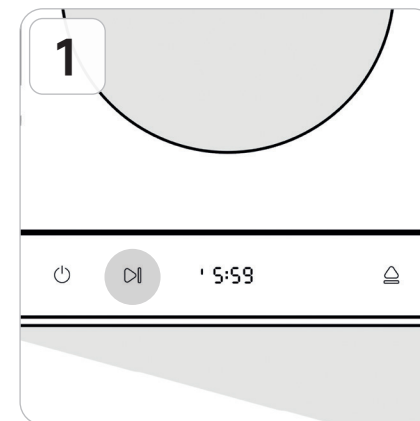

Start het apparaat.
(In droog- of reinigingsmodus)

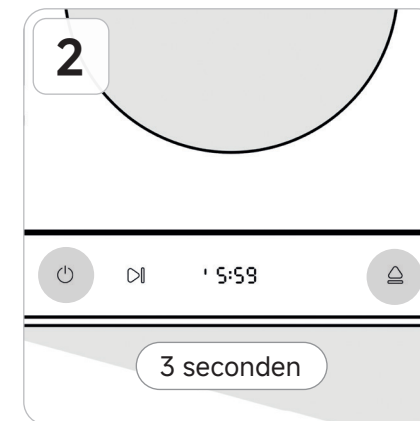

Houd de 'Aan/Uit-knop' en de 'openknop' 3 seconden tegelijk ingedrukt.

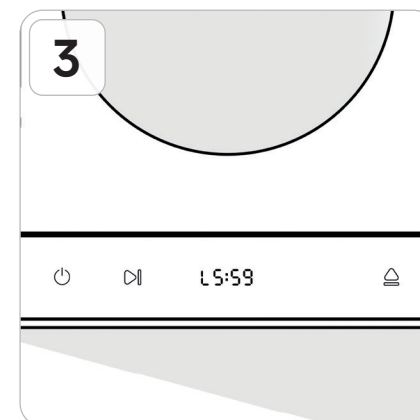

Wanneer het kinderslot actief is, verschijnt er links op het display een 'L' en worden de aanraaktoetsen uitgeschakeld.

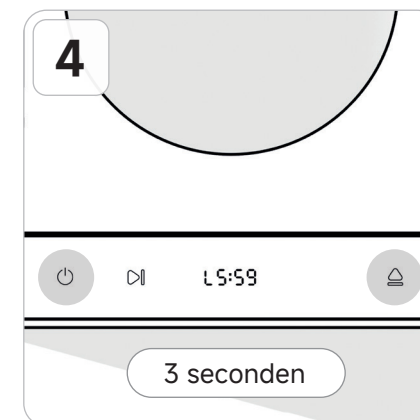

Om het kinderslot uit te schakelen, houdt u de Aan/Uit-knop en openknop 3 seconden tegelijk ingedrukt.

Productgebruik – Stille modus

In de stille modus worden toetsgeluiden en spraakmeldingen uitgeschakeld. De stille modus blijft actief tot deze wordt uitgeschakeld.

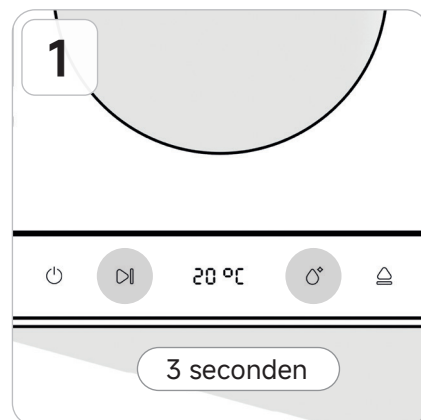

Houd de 'startknop' en de 'reinigingsknop' 3 seconden tegelijk ingedrukt wanneer het apparaat in gereedmodus staat.

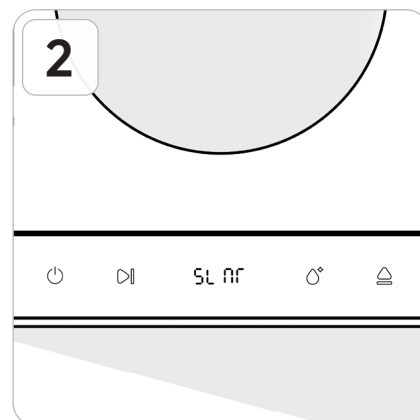

'SLNT (Silent)' verschijnt op het display; de stille modus wordt ingeschakeld.

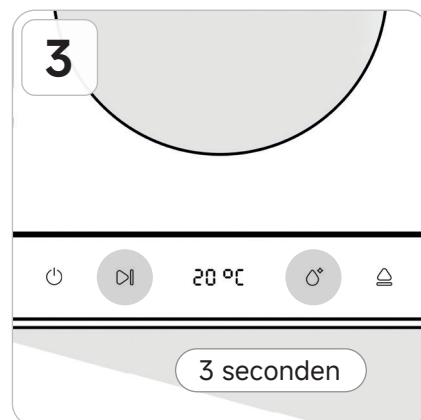

Om de stille modus uit te schakelen, houdt u de 'startknop' en de 'reinigingsknop' 3 seconden tegelijk ingedrukt.

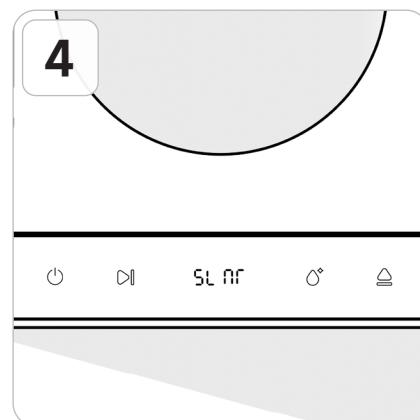

'SLNT (Silent/Stil)' verschijnt op het display; de stille modus is uitgeschakeld.

Productgebruik – Taalinstelling

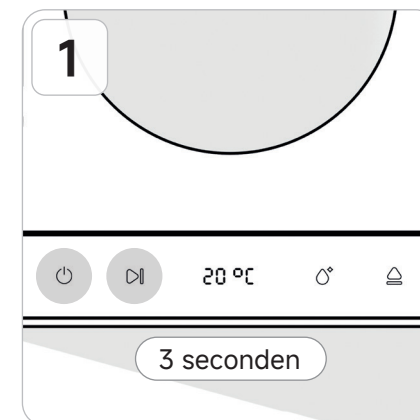

Houd de 'Aan/Uit-knop' en 'startknop' tegelijk ingedrukt gedurende 3 seconden.

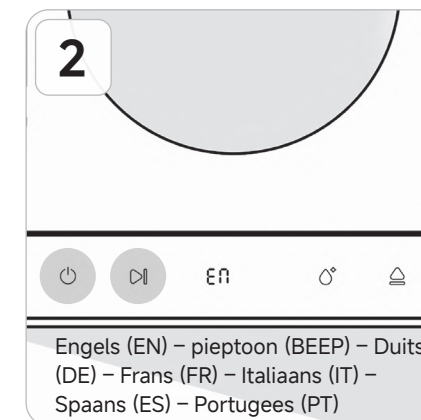

Druk kort op de knop om de momenteel weergegeven taal op het display te wijzigen.

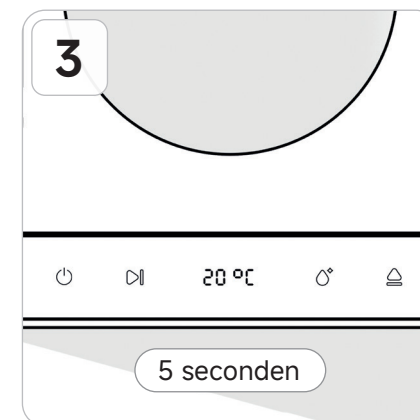

Instellingen worden automatisch opgeslagen na 5 seconden zonder handeling.

Productreiniging – Droogcontainer reinigen

Reiniging met scherpe hulpmiddelen, zoals een stalen schuurspons, kan de coating van de droogcontainer beschadigen.

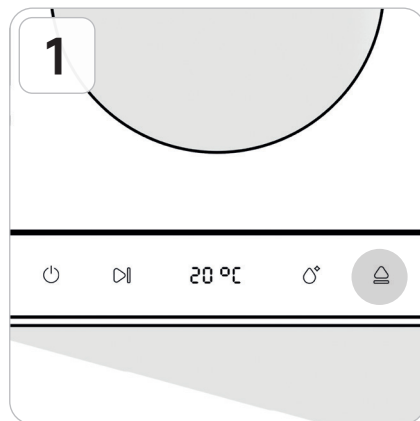

Als de droogcontainer moet worden gereinigd, druk dan op de 'openknop' om de klep te openen.



Verwijder de droogcontainer uit het apparaat.

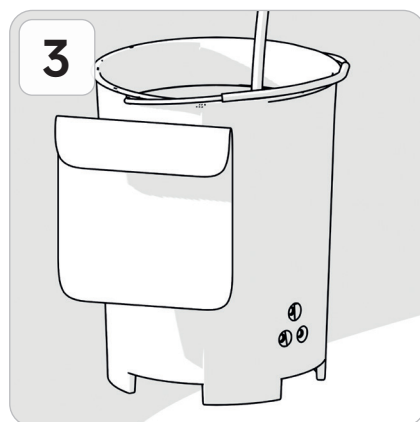

Reinig de droogcontainer voorzichtig met een zachte spons, lauw water en een neutraal schoonmaakmiddel.

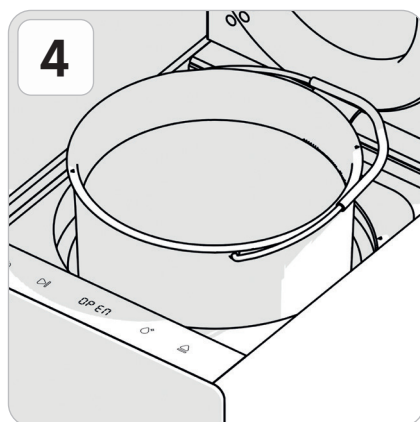

Laat de droogcontainer volledig drogen en plaats deze vervolgens terug.

Product en glas reinigen

Reinigen met schurende materialen, zoals stalen schuursponsjes, kan schade veroorzaken aan product- en glasoppervlakken.



Veeg het voorste glas en de buitenzijde af met een schone, vochtige doek.

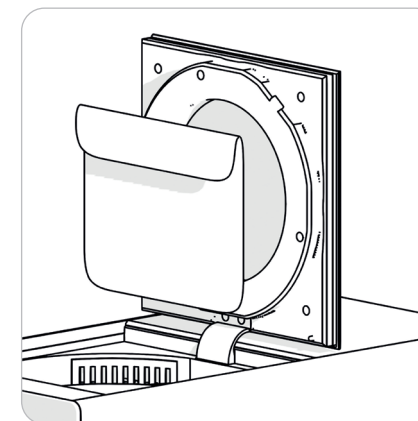

Om de binnenzijde van het bovenste glas te reinigen, opent u de klep en veegt u het voorzichtig schoon.

Filterreiniging en -vervanging – Filter reinigen

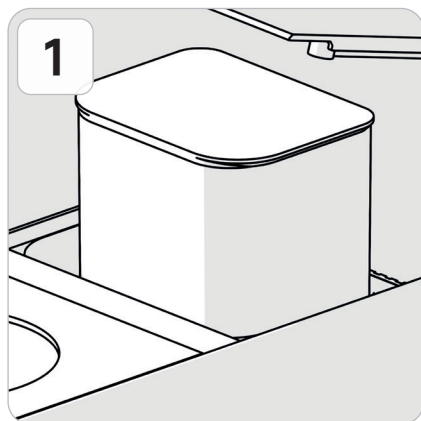

Open de afdekking en verwijder het filter.

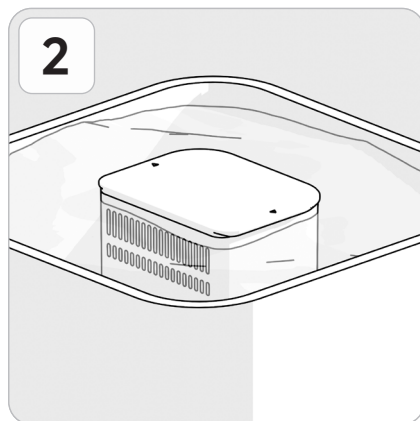

Laat het filter 3 minuten in water weken.

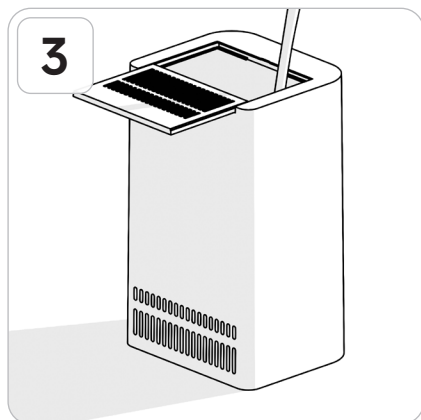

Reinig het vervolgens 90 seconden onder stromend water.

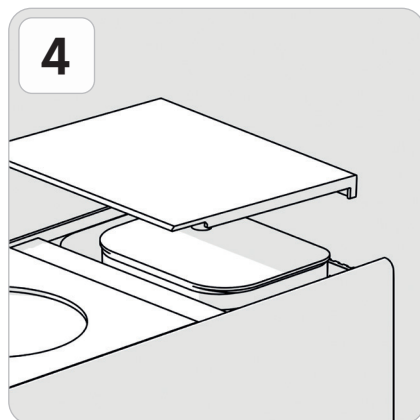

Zodra het filter schoon en volledig droog is, plaatst u het terug. Één reiniging verlengt de levensduur van het filter met ongeveer 2 maanden.

Filterreiniging en -vervanging – Filter vervangen

Vervang het filter op basis van gebruik ongeveer elke 6 maanden.

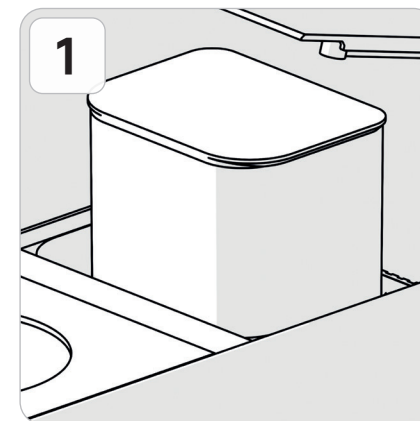

Open de afdekking en verwijder het filter.

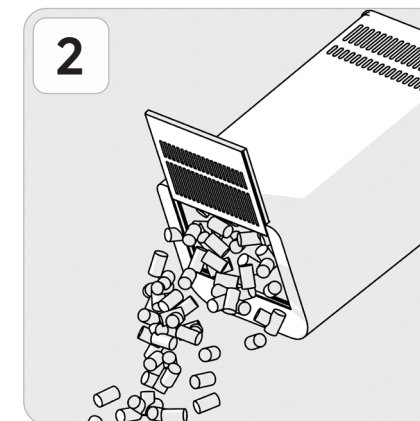

Schuif de onderafdekking open en verwijder de oude actieve koolstof*. (*Weggoien bij het gewone afval)

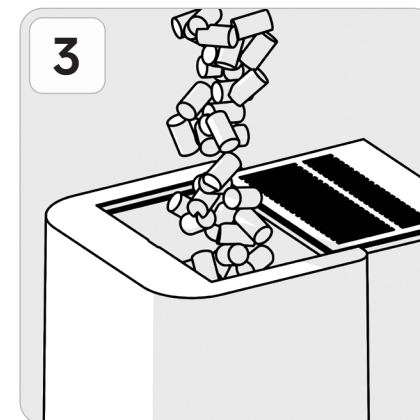

Plaats nieuwe actieve koolstof en sluit de schuifafdekking.

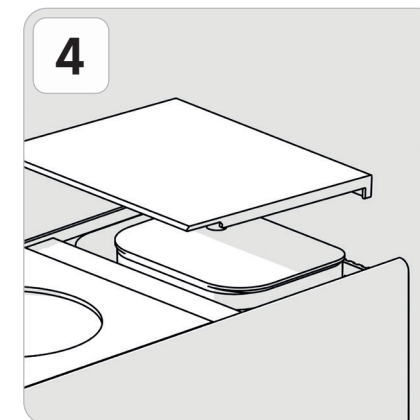

Plaats het filter terug en sluit de filterafdekking.

Probleemoplossing

Hier vindt u hulp bij het oplossen van mogelijke problemen. Als het probleem niet is opgelost, neem dan contact op met de klantenservice.

Probleem	Oplossing
Het apparaat maakt harde of scherpe geluiden of trilt tijdens gebruik.	<ul style="list-style-type: none"> • Stop de werking en laat het apparaat ongeveer 10 minuten afkoelen in een goed geventileerde ruimte. • Controleer of de droogcontainer is geblokkeerd of dat er harde materialen binnenin aanwezig zijn.
Het apparaat geeft tijdens gebruik een geur af.	<ul style="list-style-type: none"> • Controleer het vervangingschema voor het filter en vervang de actieve koolstof regelmatig. • Houd de binnen- en buitenkant schoon om geurvorming en bacteriegroei te voorkomen.

Display	Probleem	Oplossing
E:01	Motorfout	<ul style="list-style-type: none"> • Schakel het apparaat uit en wacht tot de droogcontainer is afgekoeld. • Controleer op eventuele obstakels in de droogcontainer. • Controleer of de uitlaatopening vrij is.
E:02	Temperatuurafwijking	
E:03	Ventilatorstoring	

Probleemoplossing

Als de klep voor voedselinvoer om onbekende redenen vastzit, volgt u de onderstaande instructies om deze handmatig te openen.

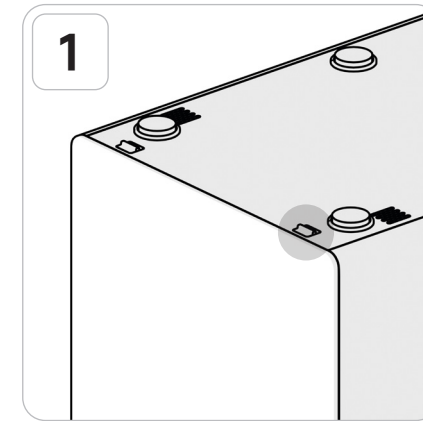

1 Verwijder de aangegeven rubberen plug aan de onderzijde van het apparaat.

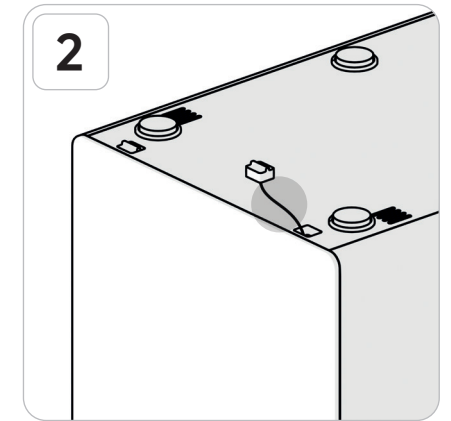

2 Trek aan het koord dat aan de plug is bevestigd om de deur te openen.

Technische gegevens

Productnaam	Dreame SF25 voedselrestenvermaler
Modelnaam	CVF70A
Kleur	Beige
Nominale spanning/ frequentie	AC 220 V - 240 V, 50/60 Hz
Vermogen	470 W
Maandelijks elektriciteitsverbruik	33,6 kWh/maand
Capaciteit	2,5 l
Verwerkingstijd	6 uur (gebaseerd op 2,5 l)
Filterinformatie	Vervangingsinterval: 6 maanden (6 uur/standaard per dag)
Verwerkingsmethode	Droog- en maalproces
Reductieverhouding	90%
Afmetingen	194 × 305 × 377 mm (B × H × D)
Gewicht	8,0 kg
Geluidsniveau	< 27 dB(A)
Fabrikant/Land	Dreame Technology/China
Netwerkstand-by	≤ 2 W
Stand-by	≤ 0,5 W
Maximale tijd tot stand-by	≤ 20 min

* Het stroomverbruik is gemeten volgens richtlijnen van een erkend nationaal kwaliteitsinstituut.

* Een fluistergeluid ligt rond 30 dB(A); het geluidsniveau in een stille woonkamer bedraagt ongeveer 40 dB(A). (Nationale geluidsinformatiedienst)

Wanneer materiaal met een hoog zetmeel-, water- of vetgehalte wordt toegevoegd, kan de verwerkingstijd automatisch tot 8 uur worden verlengd dankzij intelligente bewaking.

Προειδοποιήσεις

Για να διασφαλιστεί η ασφαλής χρήση του προϊόντος, τηρείτε τις παρακάτω προειδοποιήσεις.

Η μη τήρησή τους μπορεί να οδηγήσει σε σοβαρό τραυματισμό ή σοβαρό ατύχημα

Κατά την εγκατάσταση

- Διαβάστε προσεκτικά όλα τα εγχειρίδια που συνοδεύουν το προϊόν.
- Για την αποφυγή ηλεκτροπληξίας, μην αφήνετε το καλώδιο τροφοδοσίας, το φις ή το προϊόν να έρθουν σε επαφή με νερό ή οποιοδήποτε άλλο υγρό.
- Βεβαιωθείτε ότι το φις τροφοδοσίας είναι συνδεδεμένο μόνο σε σωστά γειωμένη πρίζα.
- Μη βυθίζετε το προϊόν σε κανενός είδους υγρό.
- Τακτοποιήστε το καλώδιο ρεύματος για την αποφυγή μπλεξίματος ή πρόκλησης ατυχήματος από πτώση.
- Για επαρκή αερισμό, κρατήστε το προϊόν σε απόσταση τουλάχιστον 15 cm από όλους τους γύρω τοίχους και εγκαταστήστε το σε σημείο που η ροή του αέρα είναι καλή.
- Βεβαιωθείτε ότι το προϊόν έχει τοποθετηθεί σε επίπεδη, στεγνή και σταθερή επιφάνεια.
- Κρατήστε το προϊόν μακριά από το άμεσο ηλιακό φως.

Κατά τη διάρκεια της χρήσης

- Το προϊόν δεν πρέπει να χρησιμοποιείται από βρέφη, ηλικιωμένους ή άτομα που δεν μπορούν να το χρησιμοποιήσουν σωστά.
- Πάντα να αποσυνδέετε το προϊόν από την πρίζα πριν από τη συναρμολόγηση, την αποσυναρμολόγηση ή τον καθαρισμό εξαρτημάτων, για να αποτρέψετε απρόβλεπτα ατυχήματα.
- Το δοχείο ξήρανσης τροφίμων πρέπει να διαχωριστεί από το κύριο σώμα πριν από τον καθαρισμό
- Αυτό το προϊόν πρέπει να χρησιμοποιείται μόνο σε εσωτερικούς χώρους.
- Κρατάτε το προϊόν μακριά από θερμές πηγές θερμότητας, όπως ηλεκτρικές εστίες.
- Ποτέ μην καταναλώνετε υπολείμματα τροφίμων που έχουν υποστεί επεξεργασία μέσω αυτού του προϊόντος.
- Μην εισαγάγετε υπολείμματα τροφίμων που υπερβαίνουν τη μέγιστη επιτρεπόμενη χωρητικότητα.
- Στο δοχείο επεξεργασίας τροφίμων τοποθετείτε μόνο υπολείμματα τροφίμων.

- Κόψτε τα υπολείμματα τροφίμων που είναι μεγαλύτερα από το μέγεθος της παλάμης σας σε μικρότερα κομμάτια. (Αυτό περιλαμβάνει σκληρά κοτσάνια και ινώδη λαχανικά.)
- Μετά την ολοκλήρωση της επεξεργασίας, ανοίξτε την είσοδο τροφίμων μόνο αφού η θερμοκρασία έχει μειωθεί επαρκώς. (Περίπου 35 λεπτά μετά την ολοκλήρωση της επεξεργασίας.)
- Βεβαιωθείτε ότι το προϊόν έχει σταματήσει να λειτουργεί πριν ανοίξετε με ασφάλεια την είσοδο τροφίμων και τη λαβή. Το προϊόν θα διακόψει προσωρινά τη λειτουργία του κατά το άνοιγμα ή το κλείσιμο της εισόδου τροφίμων.
- Μη βάζετε τα χέρια σας μέσα στο προϊόν μέχρι να ολοκληρωθούν όλες οι λειτουργίες και η ψύξη.

Συντήρηση και αντιμετώπιση προβλημάτων

- Για λόγους ασφαλείας, αποσυνδέετε πάντα το καλώδιο τροφοδοσίας όταν το προϊόν δεν χρησιμοποιείται, πριν από τη συναρμολόγηση ή την αποσυναρμολόγηση εξαρτημάτων και πριν από τον καθαρισμό.
- Εάν παρατηρήσετε οποιαδήποτε ένδειξη δυσλειτουργίας ή εάν το προϊόν έχει υποστεί ζημιά λόγω πτώσης, διακόψτε τη χρήση του και ζητήστε επισκευή.
- Η χρήση μη συνιστώμενων ή μη εγκεκριμένων αξεσουάρ μπορεί να οδηγήσει σε πυρκαγιά, ηλεκτροπληξία ή τραυματισμό.
- Απαγορεύεται η αποσυναρμολόγηση, η τροποποίηση ή ρύθμιση του προϊόντος με οποιονδήποτε τρόπο. Ο κατασκευαστής δεν φέρει καμία ευθύνη για προβλήματα που προκαλούνται από αποσυναρμολόγηση, τροποποίηση, μετατροπή ή ρύθμιση που πραγματοποιήθηκε από τον χρήστη και όχι από επίσημη υπηρεσία επισκευής.
- Μη χρησιμοποιείτε το προϊόν εάν το καλώδιο τροφοδοσίας ή το φινιρίσμα έχει υποστεί ζημιά.
- Εάν το καλώδιο τροφοδοσίας έχει υποστεί ζημιά, θα πρέπει να επισκευαστεί ή να αντικατασταθεί από τον κατασκευαστή, έναν αντιπρόσωπο σέρβις ή έναν πιστοποιημένο επαγγελματία, για την αποφυγή κινδύνων.
- Εάν το προϊόν δεν λειτουργεί, αποσυνδέστε το από την πρίζα και ελέγξτε τον διακόπτη GFI της κουζίνας.
- Εάν ο διακόπτης λειτουργεί σωστά, αποσυνδέστε το προϊόν από την πρίζα και αποφύγετε τη χρήση του για 24 ώρες.
- Εάν το πρόβλημα παραμένει άλυτο, επικοινωνήστε με το κέντρο εξυπηρέτησης πελατών.

ΠΡΟΕΙΔΟΠΟΙΗΣΗ:

- Για να μειώσετε τον κίνδυνο πυρκαγιάς, κρατήστε τα υφάσματα, τις κουρτίνες ή οποιοδήποτε άλλο εύφλεκτο υλικό σε ελάχιστη απόσταση 1 m από την έξοδο αέρα.

- Αυτή η συσκευή μπορεί να χρησιμοποιηθεί από παιδιά ηλικίας 8 ετών και άνω, καθώς και από άτομα με μειωμένες σωματικές, αισθητηριακές ή διανοητικές ικανότητες ή έλλειψη εμπειρίας και γνώσης, εάν τους παρέχεται επίβλεψη ή οδηγίες σχετικά με τη χρήση της συσκευής με ασφάλεια και κατανοούν τους σχετικούς κινδύνους.
- Τα παιδιά δεν πρέπει να παίζουν με τη συσκευή.
- Ο καθαρισμός και η συντήρηση από τον χρήστη δεν πρέπει να εκτελούνται από παιδιά χωρίς επίβλεψη.
- Μη χρησιμοποιείτε αυτήν τη συσκευή για την απόρριψη σκληρών υλικών όπως γυαλί και μέταλλο.
- Απενεργοποιήστε ή αποσυνδέστε τη συσκευή από την πρίζα πριν επιχειρήσετε να απελευθερώσετε έναν μπλοκαρισμένο ρότορα με ένα εργαλείο.
- Η συσκευή δεν προορίζεται για λειτουργία μέσω εξωτερικού χρονοδιακόπτη ή ξεχωριστού συστήματος τηλεχειρισμού.
- Αυτή η συσκευή προορίζεται για οικιακή χρήση και παρόμοιες εφαρμογές, όπως:
 - κουζίνες προσωπικού σε καταστήματα, γραφεία και άλλα εργασιακά περιβάλλοντα,
 - αγροικίες,
 - από πελάτες σε ξενοδοχεία, μοτέλ και άλλα οικιστικά περιβάλλοντα,
 - περιβάλλοντα τύπου bed and breakfast.

Εμείς, η Dreame Trading (Tianjin) Co., Ltd., δηλώνουμε δια του παρόντος ότι αυτός ο εξοπλισμός συμμορφώνεται με τις ισχύουσες οδηγίες και τα ευρωπαϊκά πρότυπα και τις τροποποιήσεις. Το πλήρες κείμενο της δήλωσης συμμόρφωσης EE διατίθεται στην ακόλουθη ηλεκτρονική διεύθυνση:

<https://global.dreametech.com>

Για λεπτομερές ηλεκτρονικό εγχειρίδιο, μεταβείτε στην ηλεκτρονική διεύθυνση <https://global.dreametech.com/pages/user-manuals-and-faqs>

Πληροφορίες ΑΗΗΕ



Όλα τα προϊόντα που φέρουν αυτό το σύμβολο είναι απόβλητα ηλεκτρικού και ηλεκτρονικού εξοπλισμού (ΑΗΗΕ σύμφωνα με την οδηγία 2012/19/ΕΕ) που δεν πρέπει να αναμιγνύονται με αδιαχώριστα οικιακά απόβλητα.

■ Στο πλαίσιο αυτό, πρέπει να προστατεύετε την ανθρώπινη υγεία και το περιβάλλον παραδίδοντας τα απόβλητα εξοπλισμού σας σε ένα καθορισμένο σημείο συλλογής για ανακύκλωση αποβλήτων ηλεκτρικού και ηλεκτρονικού εξοπλισμού, το οποίο έχει οριστεί από την κυβέρνηση ή τις τοπικές αρχές. Η ορθή απόρριψη και η ανακύκλωση θα συμβάλουν στην αποτροπή ενδεχόμενων αρνητικών επιπτώσεων στο περιβάλλον και την ανθρώπινη υγεία. Επικοινωνήστε με τον εγκαταστάτη ή τις τοπικές αρχές για περισσότερες πληροφορίες σχετικά με την τοποθεσία καθώς και τους όρους και τις προϋποθέσεις των εν λόγω σημείων συλλογής.

Μέρη προϊόντος και ονόματα

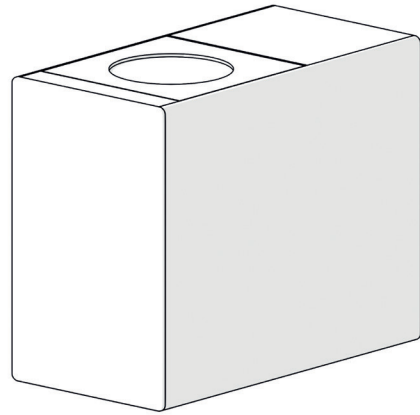

Κύρια μονάδα

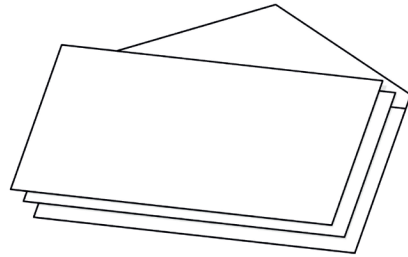

Εγχειρίδιο και εγγύηση

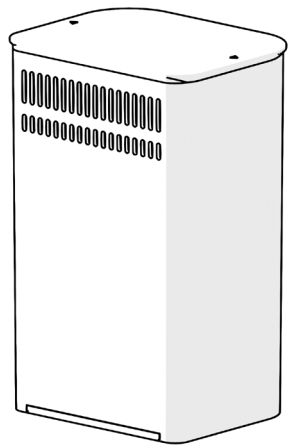

Φίλτρο ενεργού άνθρακα

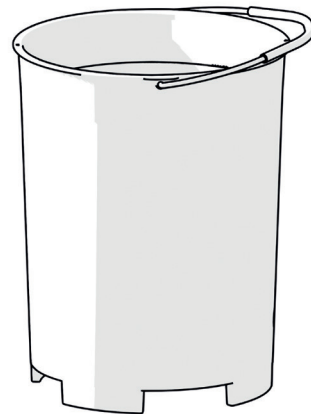

Δοχείο ξήρασης

Μέρη προϊόντος και ονόματα

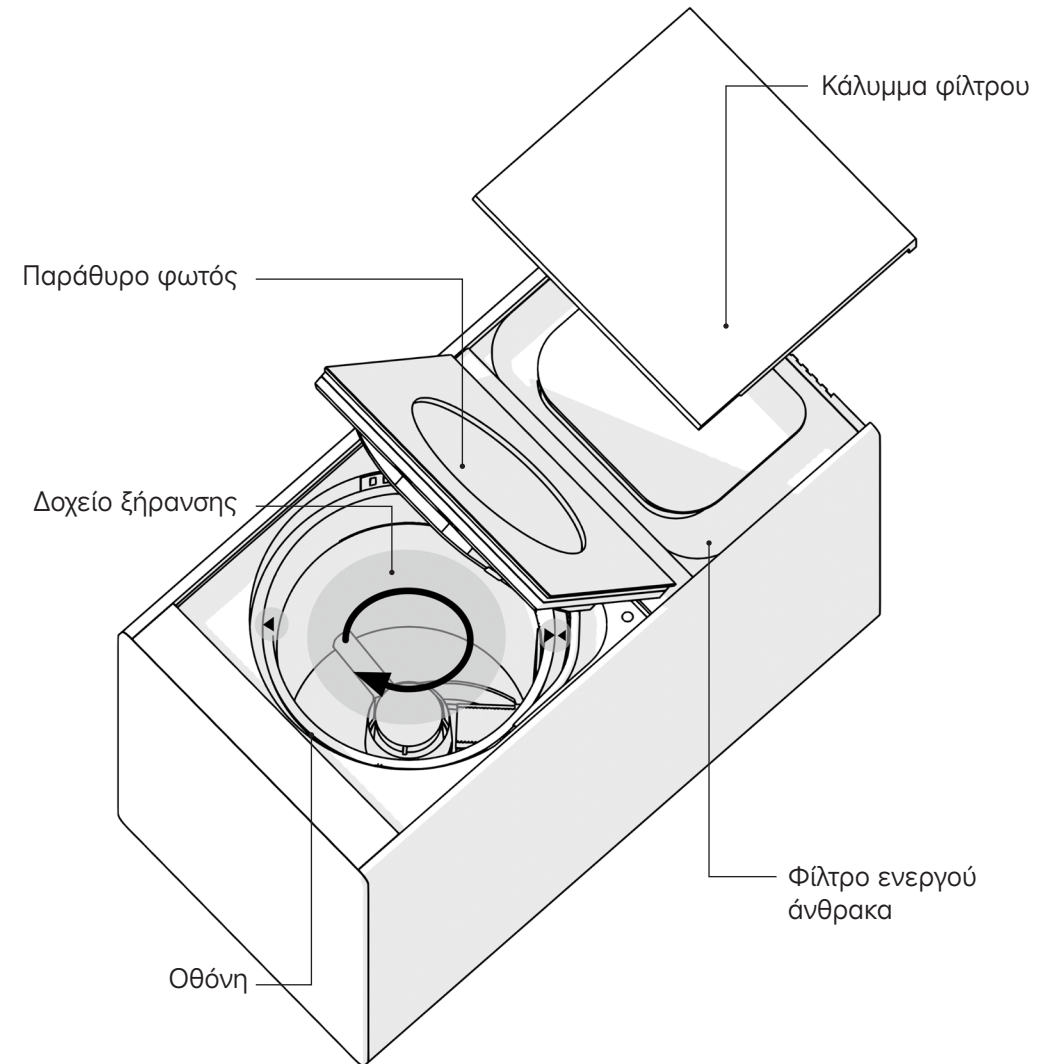

1. Ευθυγραμμίστε τα τριγωνικά σημάδια στον κάδο και στο σώμα της μονάδας.
2. Κάντε μικρές πλευρικές ρυθμίσεις περιστρέφοντας απαλά μέχρι να ακούσετε ένα επιβεβαιωτικό «κλικ», που σηματοδοτεί την ασφαλή εγκατάσταση.
3. Εάν δεν ασφαλίσει στη θέση του, περιστρέψτε τον κάδο κατά 180 μοίρες και δοκιμάστε ξανά.

Εγκατάσταση προϊόντος – Επιλογή τοποθεσίας

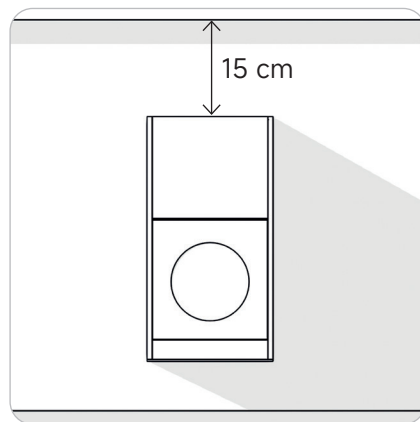

Εγκαταστήστε το προϊόν σε απόσταση τουλάχιστον 15 cm από όλους τους τοίχους.



Τοποθετήστε το σε ξηρό μέρος χωρίς υγρασία.

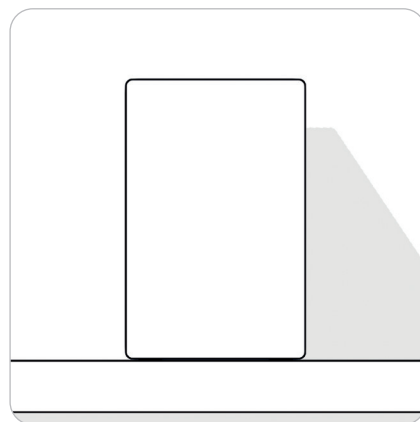

Εγκαταστήστε το προϊόν σε μια σταθερή, επίπεδη επιφάνεια.

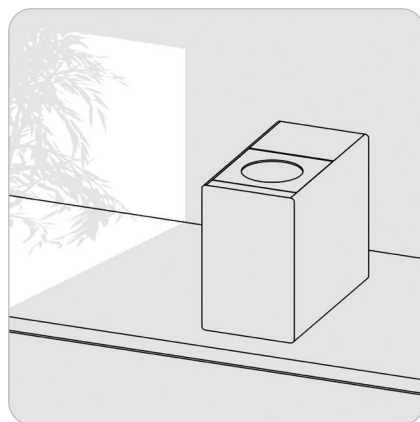

Κρατήστε το προϊόν μακριά από το άμεσο ηλιακό φως και εξασφαλίστε καλή κυκλοφορία του αέρα.

Εγκατάσταση προϊόντος – Προετοιμασία για χρήση

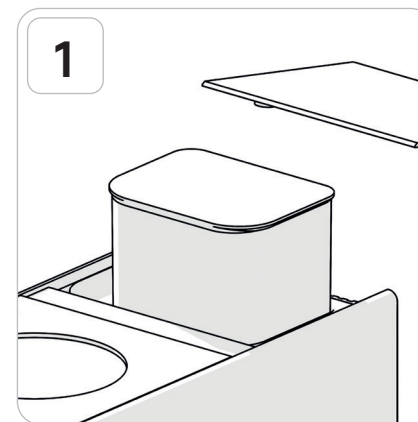

1 Ανοίξτε το κάλυμμα και αφαιρέστε το φίλτρο ενεργού άνθρακα.

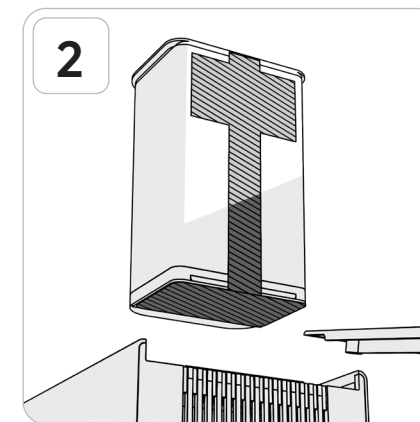

2 Αφαιρέστε τη μεμβράνη και τα αυτοκόλλητα από το φίλτρο.

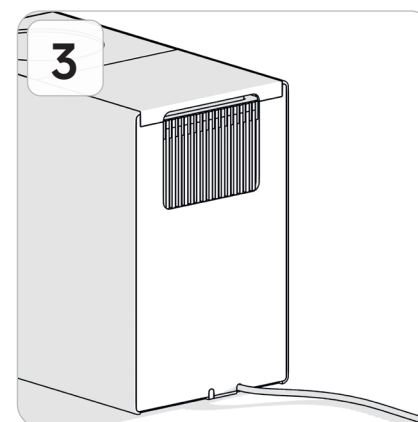

3 Τοποθετήστε ξανά το φίλτρο, αφαιρέστε το άλλο αυτοκόλλητο και συνδέστε το καλώδιο.

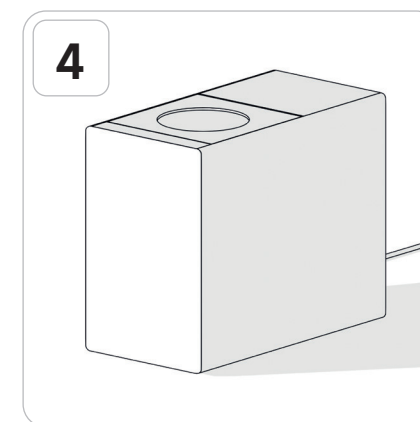

4 Το προϊόν είναι έτοιμο για χρήση!



Πριν εγκαταστήσετε το φίλτρο ενεργού άνθρακα, αφαιρέστε τα αυτοκόλλητα από την επιφάνειά του και βεβαιωθείτε ότι οι οπές αερισμού στο πίσω και το κάτω μέρος δεν είναι καλυμμένες.

Τρόφιμα που δεν επιτρέπονται για εισαγωγή

Επεξεργαστείτε μόνο υπολείμματα τροφίμων με αυτό το προϊόν. Επιπλέον, επιβεβαιώστε με την τοπική αυτοδιοίκηση ότι τα μη εδώδιμα είδη ταξινομούνται ως γενικά απόβλητα.

Απόβλητα σκληρών τροφίμων

- Κελύφη ξηρών καρπών: καρύδια, φιστίκια, κάστανα και ούτω καθεξής
- Κελύφη οστρακοειδών και μαλακίων ή οστά ζώων: οστά βοδινού, οστά χοιρινού, οστά κοτόπουλου, κελύφη καβουριών, κελύφη γαρίδας, μύδια, κελύφη στρειδιών
- Σπόροι πυρηνόκαρπων φρούτων: ροδάκινο, βερίκοκο, λωτός, κ.λπ.

Απόβλητα ινωδών τροφίμων

- Σκληρές φλούδες φρούτων: φλούδα και πυρήνας ανανά, κελύφη καρύδας, κ.λπ.
- Σκληρά λαχανικά: κοτσάνια και φλοιοί καλαμποκιού, ρίζες πράσινων κρεμμυδιών, φλούδες κρεμμυδιών, κ.λπ.
- Κλαδιά: φλοιός κανέλας, φλούδα τζίντζερ

Άλλα δύσκολα στην αποσύνθεση υπολείμματα τροφίμων

- Υπολείμματα πράσινου τσαγιού ή φυτικών φαρμάκων
- Κελύφη από αυγά κότας, πάπιας και ορτυκιού
- Μαϊντανός νερού, πράσινες ρίζες κρεμμυδιού, στέλεχος σκόρδου, κ.λπ.
- Τρόφιμα με βάση τη ζελατίνη (ζελέ, πουτίγκα, κονγιάκ κ.λπ.)
- Λέπια ψαριών, κόμμι κ.λπ.

Χρήση προϊόντος – Οθόνη

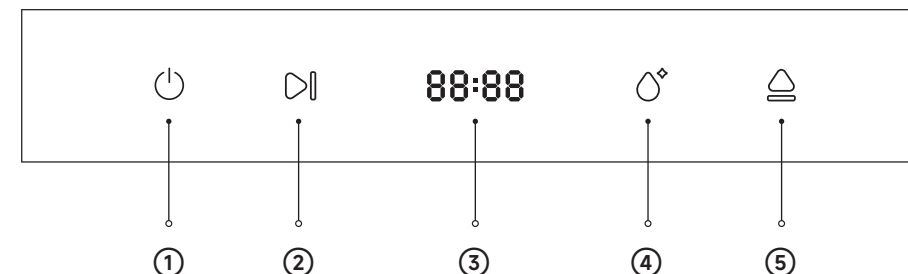

- ① **Κουμπί λειτουργίας:** Ενεργοποιεί το προϊόν.
- ② **Κουμπί έναρξης:** Ξεκινά ή θέτει σε παύση το προϊόν.
- ③ **Οθόνη:** Εμφανίζει την ώρα / θερμοκρασία / κατάσταση κλειδώματος ασφαλείας για παιδιά.
- ④ **Κουμπί καθαρισμού:** Ενεργοποιεί ή απενεργοποιεί τη λειτουργία καθαρισμού.
- ⑤ **Κουμπί ανοίγματος:** Ανοίγει το καπάκι του προϊόντος.

Χρήση προϊόντος – Ροή εργασίας

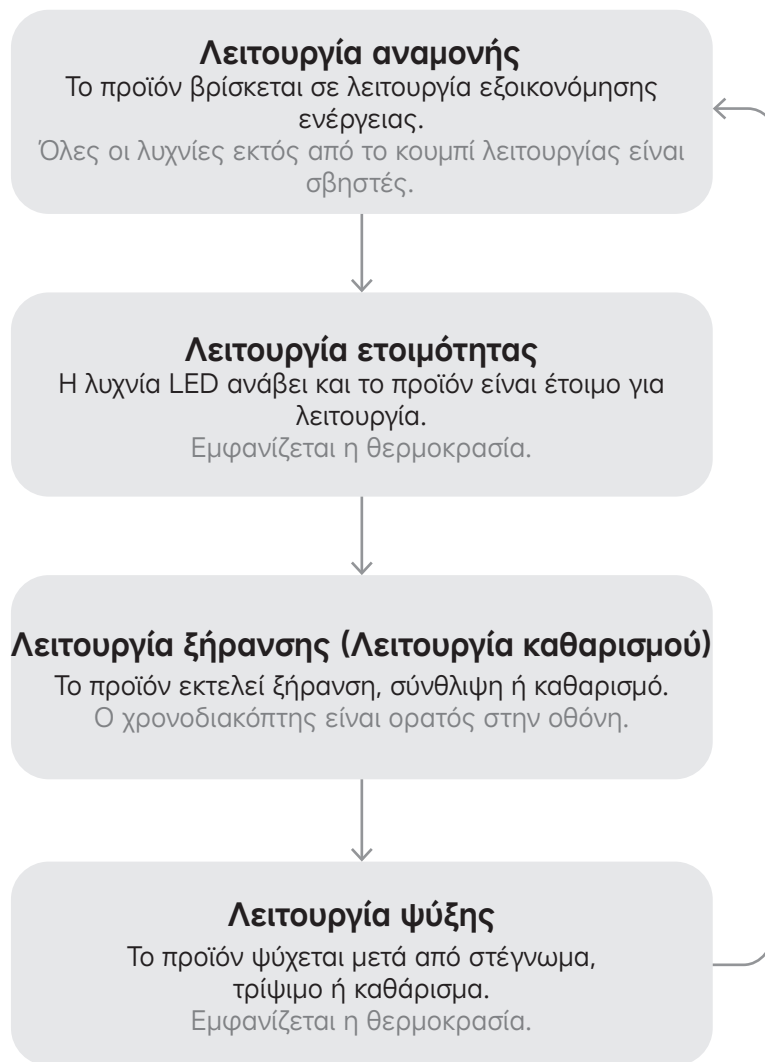

Χρήση προϊόντος – Λειτουργία ξήρανσης

Αφαιρέστε την υγρασία από τα υπολείμματα τροφίμων πριν τα εισάγετε, για να βελτιώσετε την απόδοση ξήρανσης και τη διάρκεια ζωής του φίλτρου.

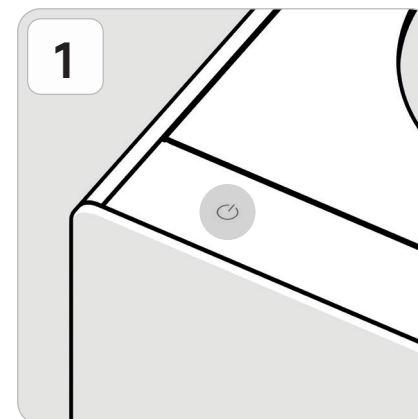

Πατήστε το «Κουμπί λειτουργίας» για να ενεργοποιήσετε τη λειτουργία ετοιμότητας.

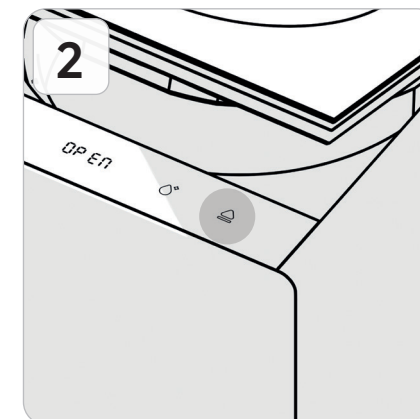

Μόλις ανάψει η λυχνία LED της οθόνης, πατήστε το «Κουμπί ανοίγματος» για να ανοίξετε το καπάκι.

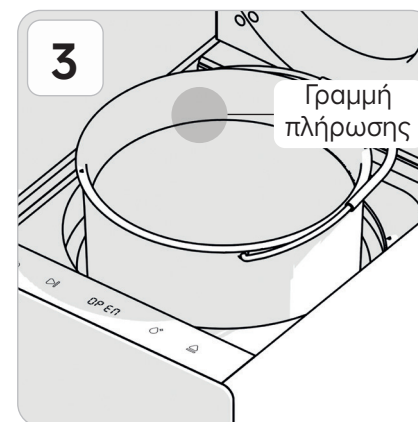

Αφού αφαιρέσετε το δοχείο ξήρανσης, τοποθετήστε τα υπολείμματα τροφίμων κάτω από τη γραμμή πλήρωσης.

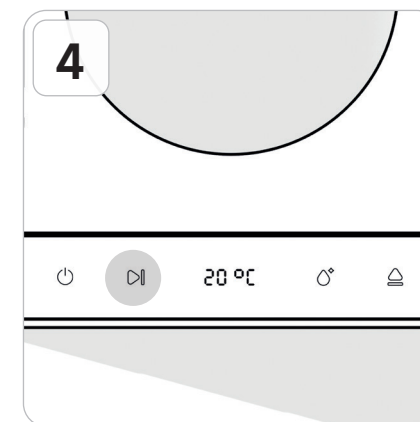

Τοποθετήστε το δοχείο ξήρανσης, κλείστε την πόρτα και, στη συνέχεια, πατήστε το «Κουμπί έναρξης».

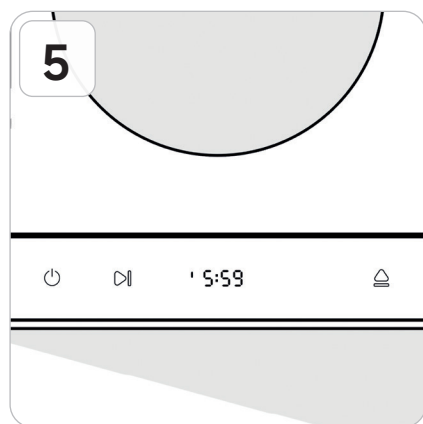

Η επεξεργασία των υπολειμμάτων τροφίμων ξεκινά, με τον υπολειπόμενο χρόνο να εμφανίζεται στην οθόνη.

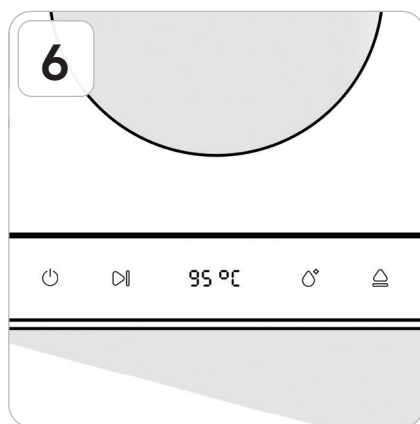

Μόλις ολοκληρωθεί η επεξεργασία, η λειτουργία ψύξης ξεκινά αυτόματα και εμφανίζεται η εσωτερική θερμοκρασία.

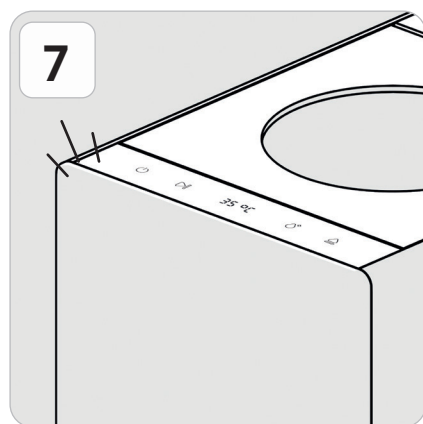

Μόλις ολοκληρωθεί η λειτουργία ψύξης, θα ακούσετε μια φωνητική ειδοποίηση που θα σας ανακοινώνει ότι μπορείτε να αφαιρέσετε με ασφάλεια το δοχείο ξήρασης.



Αφαιρέστε το δοχείο ξήρασης από τη μονάδα και απορρίψτε τα υπολείμματα τροφίμων.

Χρήση προϊόντος – Λειτουργία καθαρισμού

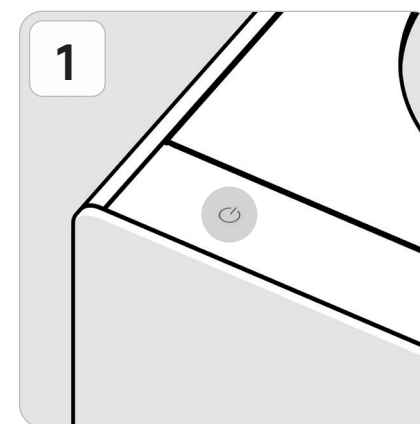

Πατήστε το «Κουμπί λειτουργίας» για να ενεργοποιήσετε τη λειτουργία ετοιμότητας.

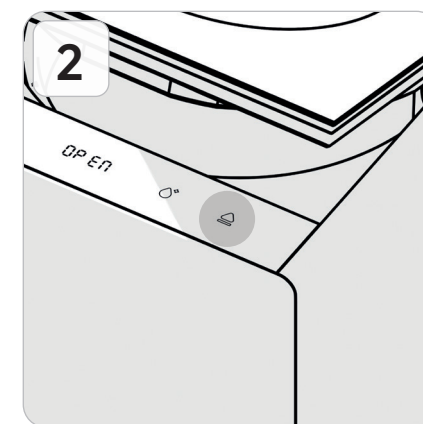

Μόλις ανάψει η λυχνία LED της οθόνης, πατήστε το «Κουμπί ανοίγματος» για να ανοίξετε το καπάκι του προϊόντος.

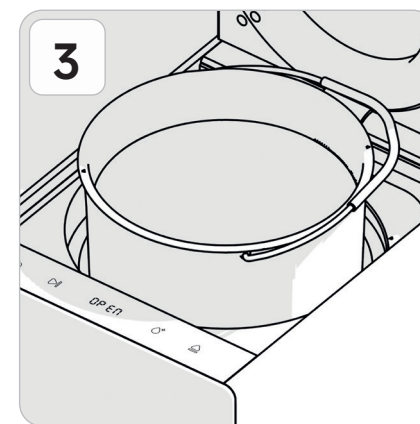

Αφαιρέστε το δοχείο ξήρασης τροφίμων και γεμίστε το περίπου μέχρι τη μέση με νερό.

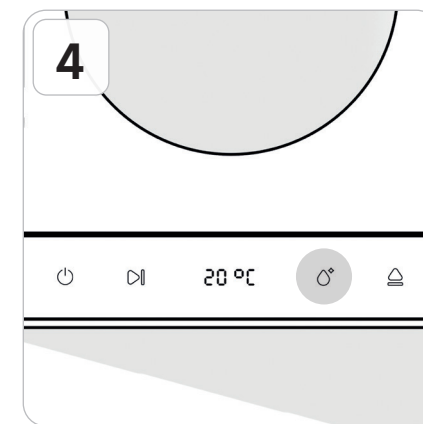

Επανατοποθετήστε το δοχείο ξήρασης, κλείστε την πόρτα και πατήστε το Κουμπί καθαρισμού.

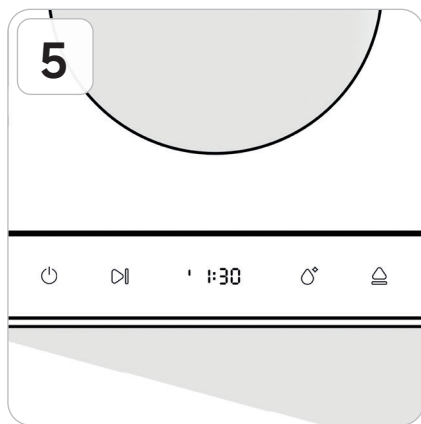

Όταν ξεκινήσει η λειτουργία καθαρισμού, θα εμφανιστεί ο υπολειπόμενος χρόνος.

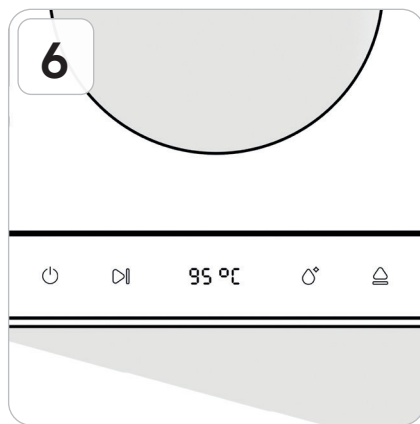

Μόλις ολοκληρωθεί ο καθαρισμός, η λειτουργία ψύξης θα ξεκινήσει αυτόματα και θα εμφανιστεί η εσωτερική θερμοκρασία.

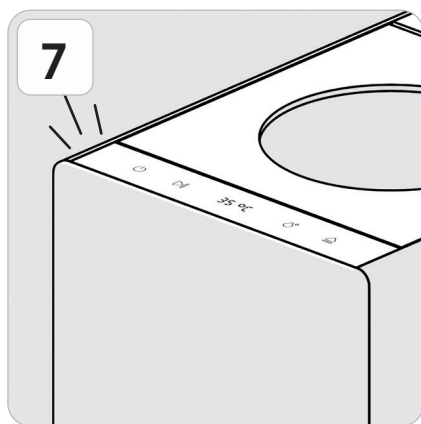

Όταν ολοκληρωθεί η λειτουργία ψύξης, θα ακούσετε έναν ήχο λήξης. Στη συνέχεια, μπορείτε να αποσυνδέσετε με ασφάλεια το δοχείο ξήρανσης τροφίμων.



Αφαιρέστε το δοχείο ξήρανσης και ρίξτε μέσα το νερό.

Χρήση προϊόντος - Κλείδωμα για παιδιά

Το κλείδωμα για παιδιά ξεκλειδώνει αυτόματα μόλις επιτευχθεί μια ασφαλής θερμοκρασία αφού ολοκληρωθεί η λειτουργία.

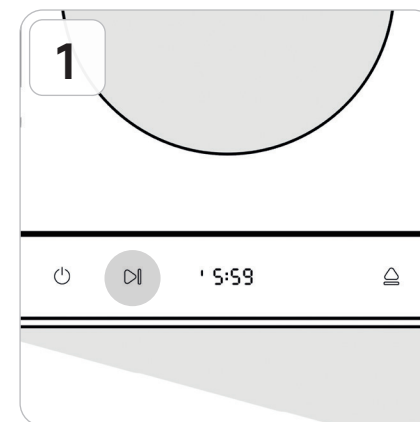

Θέστε το προϊόν σε λειτουργία. (Σε λειτουργία ξήρανσης ή καθαρισμού)



Πατήστε ταυτόχρονα το «Κουμπί λειτουργίας» και το «Κουμπί ανοίγματος» για 3 δευτερόλεπτα.

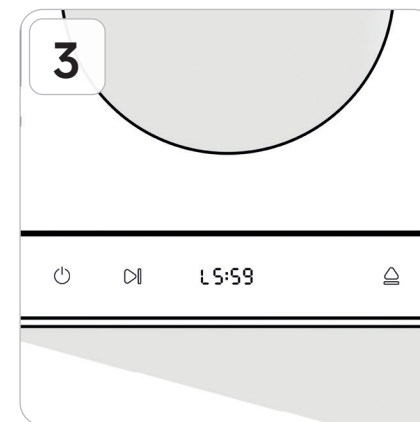

Όταν ενεργοποιηθεί το κλείδωμα για παιδιά, θα εμφανιστεί ένα «L» στην αριστερή πλευρά της οθόνης και θα απενεργοποιηθούν τα κουμπιά αφής.



Για να απενεργοποιήσετε το κλείδωμα για παιδιά, πατήστε παρατεταμένα τα κουμπιά λειτουργίας και ανοίγματος ταυτόχρονα για 3 δευτερόλεπτα.

Χρήση προϊόντος - Αθόρυβη λειτουργία

Η αθόρυβη λειτουργία απενεργοποιεί τους ήχους των κουμπιών και τις φωνητικές οδηγίες. Η αθόρυβη λειτουργία παραμένει ενεργή μέχρι να απενεργοποιηθεί.

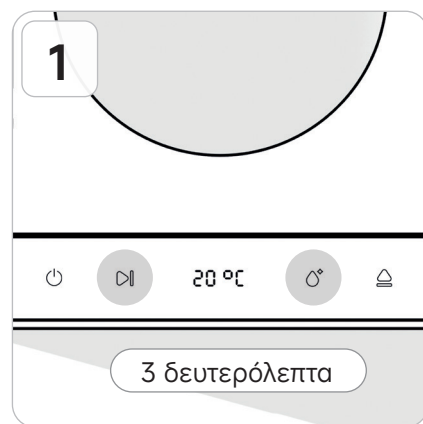

Πατήστε παρατεταμένα το «Κουμπί έναρξης» και το «Κουμπί καθαρισμού» ταυτόχρονα για 3 δευτερόλεπτα, ενώ το προϊόν βρίσκεται σε λειτουργία ετοιμότητας.



Για να απενεργοποιήσετε την αθόρυβη λειτουργία, πατήστε παρατεταμένα το «Κουμπί έναρξης» και το «Κουμπί καθαρισμού» ταυτόχρονα για 3 δευτερόλεπτα.

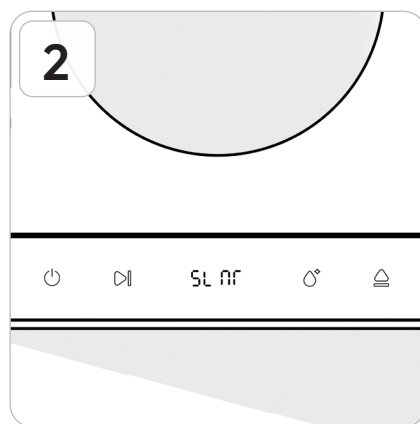

Στην οθόνη θα εμφανιστεί η ένδειξη «SLNT (Αθόρυβο)», θέτοντας το προϊόν σε αθόρυβη λειτουργία.

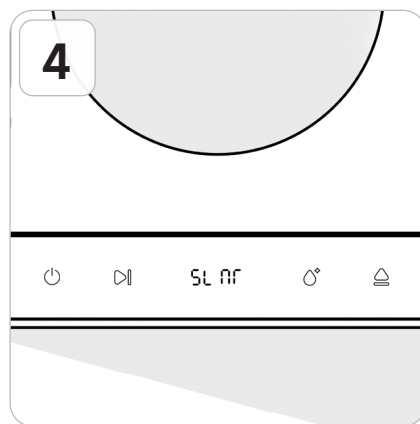

Στην οθόνη θα εμφανιστεί η ένδειξη «SLNT (Αθόρυβο)» και η αθόρυβη λειτουργία θα απενεργοποιηθεί.

Χρήση προϊόντος - Αλλαγή γλώσσας

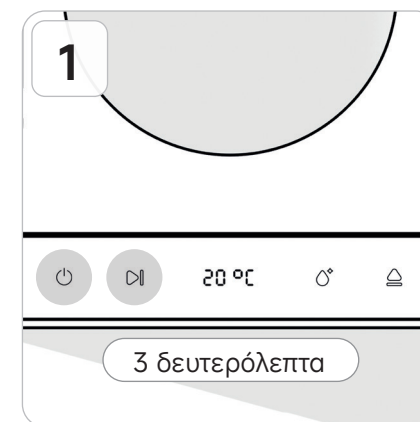

Πατήστε ταυτόχρονα το «Κουμπί λειτουργίας» και το «Κουμπί έναρξης» για 3 δευτερόλεπτα.

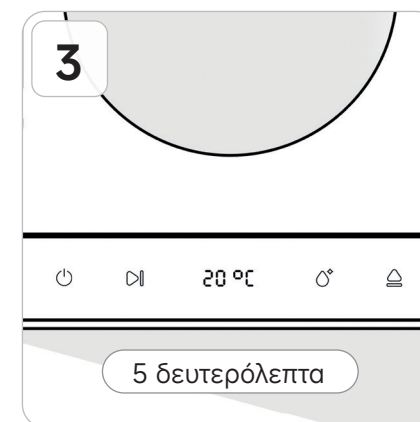

Οι ρυθμίσεις θα ολοκληρωθούν αυτόματα μετά από 5 δευτερόλεπτα χωρίς λειτουργία.

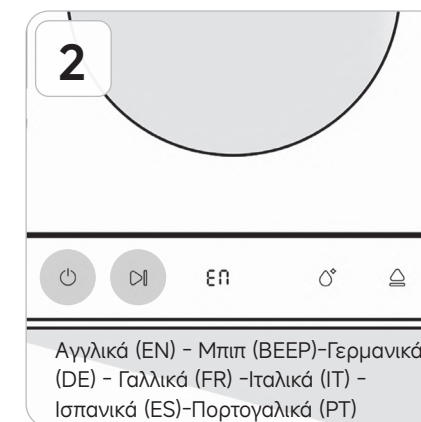

Πατήστε σύντομα το κουμπί για να αλλάξετε τη γλώσσα που εμφανίζεται τη δεδομένη στιγμή στην οθόνη.

Καθαρισμός προϊόντων - Καθαρισμός δοχείων ξήρανσης

Ο καθαρισμός με αιχμηρά εργαλεία, όπως ένα χαλύβδινο σφουγγάρι, μπορεί να προκαλέσει ζημιά στην επικάλυψη του δοχείου ξήρανσης.

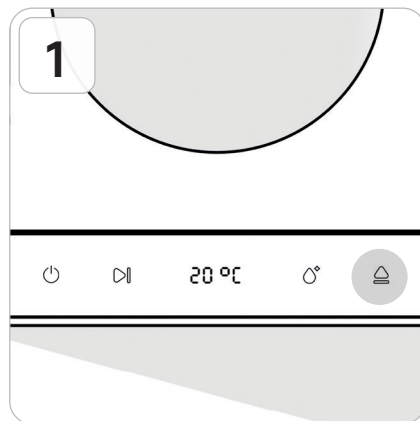

Εάν το δοχείο ξήρανσης χρειάζεται καθαρίσμα, πατήστε το «Κουμπί ανοίγματος» για να ανοίξετε το καπάκι.



Αφαιρέστε το δοχείο ξήρανσης από το προϊόν.

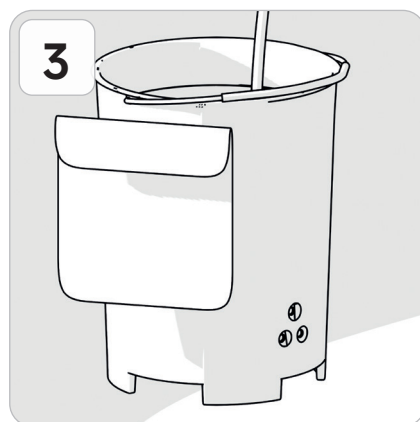

Καθαρίστε απαλά το δοχείο ξήρανσης χρησιμοποιώντας ένα μαλακό σφουγγάρι με ουδέτερο απορρυπαντικό και ζεστό νερό.

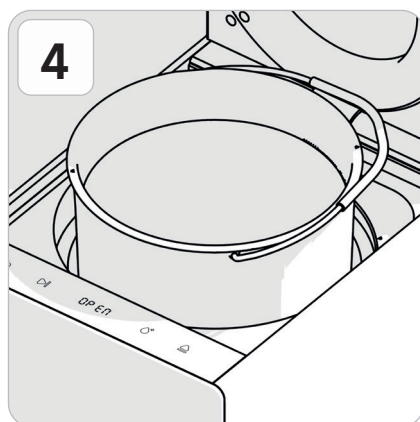

Μόλις ολοκληρωθεί ο καθαρισμός, αφήστε το δοχείο ξήρανσης να στεγνώσει εντελώς και στη συνέχεια τοποθετήστε το στο προϊόν.

Καθαρισμός του προϊόντος και του γυάλινου παραθύρου

Ο καθαρισμός με λειαντικά υλικά, όπως χαλύβδινα σφουγγάρια, μπορεί να προκαλέσει ζημιά στο προϊόν και στις γυάλινες επιφάνειες.

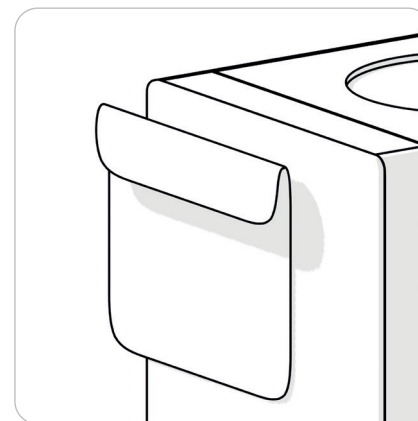

Σκουπίστε το μπροστινό γυαλί και το εξωτερικό με ένα καθαρό, υγρό πανί.

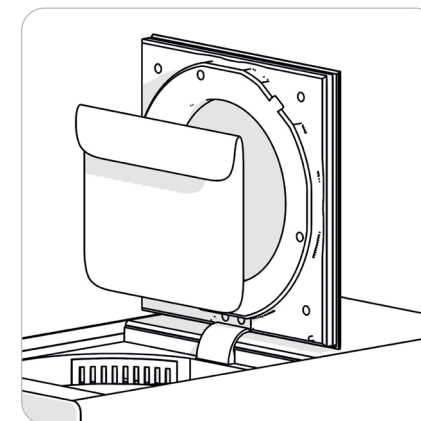

Για να καθαρίσετε το εσωτερικό του πάνω γυαλιού, ανοίξτε το καπάκι και σκουπίστε το προσεκτικά.

Καθαρισμός και αντικατάσταση φίλτρου – Καθαρισμός του φίλτρου

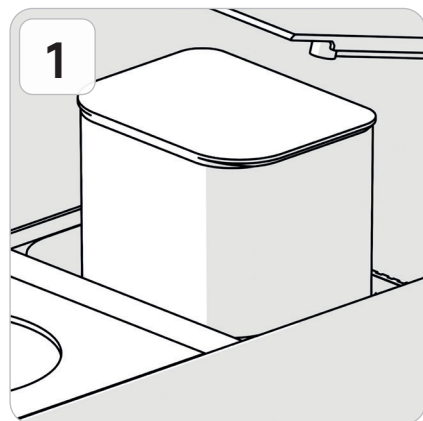

1 Ανοίξτε το κάλυμμα και αφαιρέστε το φίλτρο.

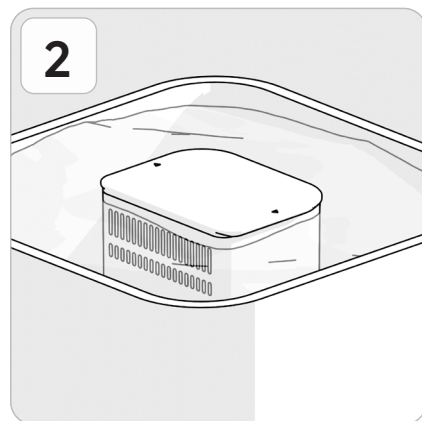

2 Μουλιάστε το φίλτρο σε νερό για 3 λεπτά.

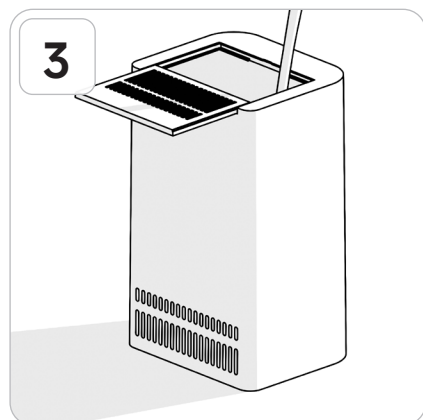

3 Στη συνέχεια, καθαρίστε το κάτω από τρεχούμενο νερό για 90 δευτερόλεπτα.

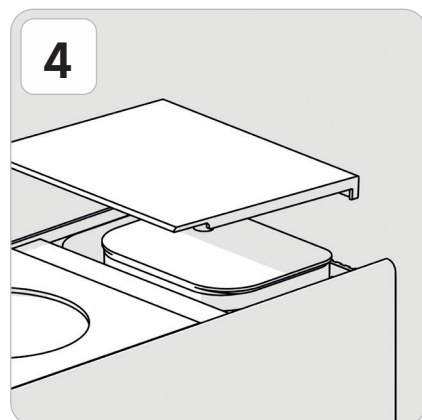

4 Μόλις καθαριστεί και στεγνώσει πλήρως το φίλτρο, επανατοποθετήστε το. Ένας καθαρισμός προσθέτει περίπου 2 μήνες στη διάρκεια ζωής του φίλτρου.

Καθαρισμός και αντικατάσταση φίλτρου – Αντικατάσταση φίλτρου

Ανάλογα με τη χρήση, αντικαθιστάτε το φίλτρο περίπου κάθε 6 μήνες.

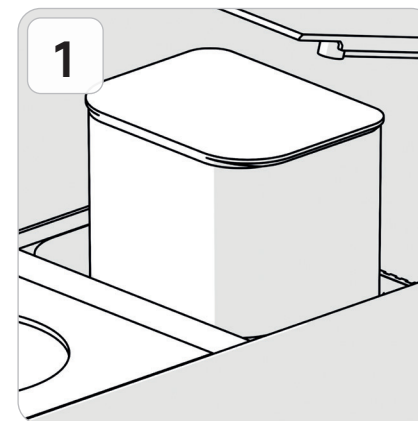

1 Ανοίξτε το κάλυμμα και αφαιρέστε το φίλτρο.

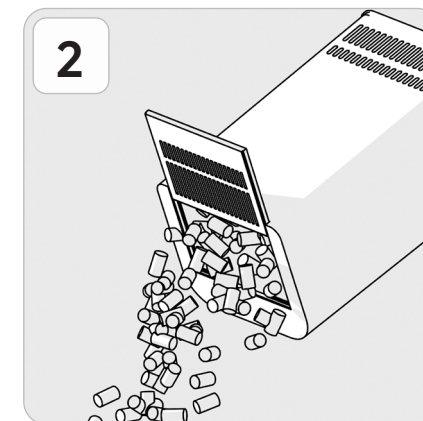

2 Σύρτε το κάτω κάλυμμα για να ανοίξετε και αφαιρέστε τον παλιό ενεργό άνθρακα*. (*Απορρίψτε σε κανονικά σκουπίδια)

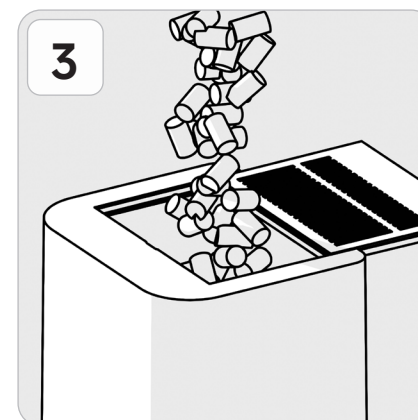

3 Τοποθετήστε νέο ενεργό άνθρακα και κλείστε το συρόμενο κάλυμμα.

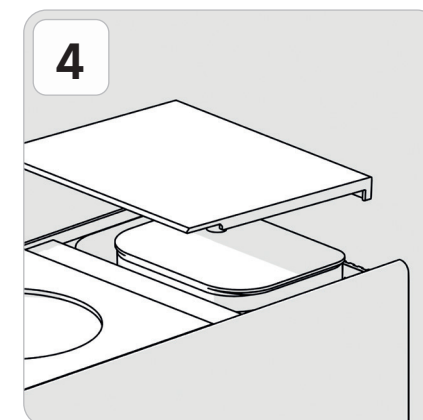

4 Επανατοποθετήστε το φίλτρο στο προϊόν και κλείστε το κάλυμμα του φίλτρου.

Αντιμετώπιση προβλημάτων

Εδώ, μπορείτε να βρείτε βοήθεια για την επίλυση πιθανών προβλημάτων. Εάν το πρόβλημα δεν επιλυθεί, επικοινωνήστε με την εξυπηρέτηση πελατών.

Σύμπτωμα	Λύση
Το προϊόν κάνει δυνατούς ή οξείς θορύβους ή δονείται κατά τη χρήση.	<ul style="list-style-type: none"> • Διακόψτε τη λειτουργία και αφήστε τη μονάδα να κρυώσει για περίπου 10 λεπτά σε καλά αεριζόμενο χώρο. • Ελέγξτε αν το δοχείο ξήρασης είναι φραγμένο ή αν υπάρχουν σκληρά υλικά στο εσωτερικό του.
Το προϊόν αναδύει μια δυσάρεστη οσμή κατά τη χρήση.	<ul style="list-style-type: none"> • Ελέγξτε το πρόγραμμα αντικατάστασης φίλτρου και αντικαθιστάτε τακτικά τον ενεργό άνθρακα. • Διατηρείτε το εσωτερικό και το εξωτερικό του προϊόντος καθαρό για να αποτρέψετε την ανάπτυξη οσμών και βακτηρίων.

Οθόνη	Πρόβλημα	Λύση
E:01	Σφάλμα μοτέρ	<ul style="list-style-type: none"> • Απενεργοποιήστε το προϊόν και περιμένετε μέχρι να κρυώσει το δοχείο ξήρασης. • Ελέγξτε για τυχόν εμπόδια μέσα στο δοχείο ξήρασης. • Βεβαιωθείτε ότι η έξοδος εξάτμισης είναι καθαρή.
E:02	Ανωμαλία θερμοκρασίας	
E:03	Δυσλειτουργία ανεμιστήρα εξαερισμού	

Αντιμετώπιση προβλημάτων

Εάν η είσοδος τροφίμων έχει κολλήσει για άγνωστους λόγους, ακολουθήστε τις παρακάτω οδηγίες για να την ανοίξετε χειροκίνητα.

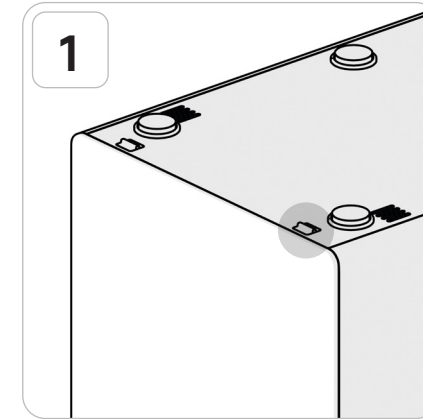

Αποσυνδέστε το υποδεικνυόμενο ελαστικό πώμα στο κάτω μέρος του προϊόντος.

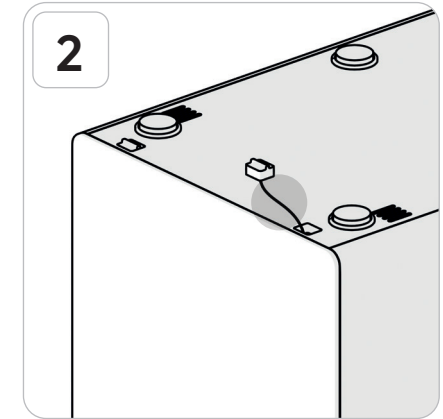

Τραβήξτε το καλώδιο που είναι συνδεδεμένο στο φιν για να ανοίξετε την πόρτα.

Προδιαγραφές

Όνομα προϊόντος	Σκουπιδοφάγος Dreame SF25
Όνομα μοντέλου	CVF70A
Χρώμα	Μπεζ
Ονομαστική τάση, συχνότητα	AC 220 V - 240 V, 50 / 60 Hz
Είσοδος ισχύος	470 W
Μηνιαία κατανάλωση ηλεκτρικής ενέργειας	33,6 kWh / μήνα
Χωρητικότητα	2,5 L
Διάρκεια επεξεργασίας	6 ώρες (με βάση 2,5 L)
Πληροφορίες φίλτρου	Διάστημα αντικατάστασης: 6 μήνες (βασισμένο σε χρήση 6 ωρών/ημέρα)
Μέθοδος επεξεργασίας	Μέθοδος ξηρής άλεσης
Αναλογία μείωσης	90%
Διαστάσεις	194 x 305 x 377 mm (Π x Υ x Β)
Βάρος	8,0 kg
Επίπεδο θορύβου	<27 dB(A)
Κατασκευαστής / Χώρα	DREAME Technology / Κίνα
Λειτουργία αναμονής με σύνδεση δικτύου	≤2 W
Κατάσταση αναμονής	≤0,5 W
Μέγιστος χρόνος για είσοδο στη λειτουργία αναμονής	≤20 λεπτά

* Η κατανάλωση ενέργειας υποδεικνύεται με βάση τις συστάσεις του εθνικού διαπιστευμένου φορέα ποιότητας.

* Το επίπεδο θορύβου ενός ψιθύρου είναι 30 dB(A), ενώ ο συνηθισμένος θόρυβος σε ένα ήσυχο σαλόνι είναι περίπου 40 dB(A). (Εθνικό Σύστημα Πληροφοριών για τον Θόρυβο)

Όταν προστίθενται υλικά με υψηλή περιεκτικότητα σε άμυλο, νερό ή λάδι, το μηχάνημα ενδέχεται να καθυστερήσει αυτόματα τον χρόνο επεξεργασίας έως και 8 ώρες βάσει έξυπνης παρακολούθησης.