

# DREAME

**Macchina di Lavaggio a Tamburo  
Automatica**  
Istruzioni per l'Uso

Per il Modello:  
DWF11L90TAEU  
DWF11L90WAEU

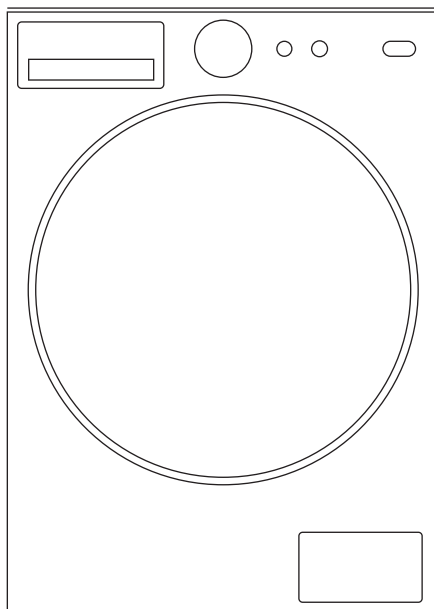

L'immagine è solo di riferimento.  
L'aspetto reale deve essere basato sull'oggetto fisico.

Dare forza alla vita dei vostri sogni



# Contenuti

Specifiche dei Prodotti.....	2
Precauzioni di Sicurezza .....	3
Suggerimenti Importanti.....	5
Panoramica della Lavatrice .....	6
Installazione della Lavatrice.....	7
Azionare la Lavatrice .....	11
Manutenzione .....	21
Risoluzione dei Problemi .....	24
Appendice.....	26
Scheda Prodotto .....	28
Istruzioni per il WiFi.....	32

# Specifiche dei Prodotti

Parametro/Capacità	Serie di Motori Inverter
Modello	DWF11L90TAEU DWF11L90WAEU
Tensione	220-240V~/50Hz
Potenza Nominale	1900 W
Pressione dell'Acqua	0,05-0,8MPa
Dimensioni Esterne (W*D*H)	600*630*850

## Schema Elettrico

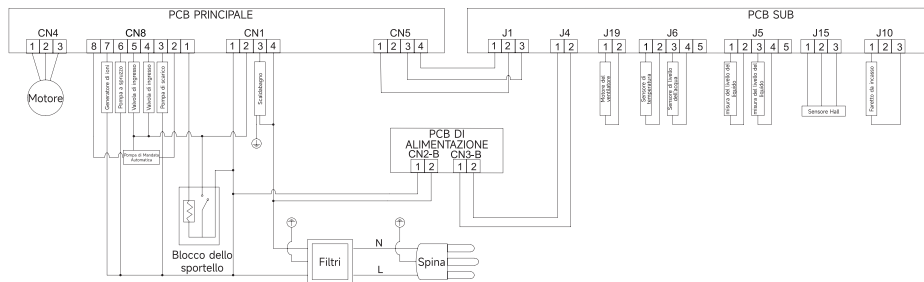

### ⚠️ NOTA:

1. Tutte le immagini del manuale sono utilizzate solo a scopo schematico. Potrebbe essere diverso da quello della macchina acquistata.
2. La funzione attuale e i dati in natura prevalgono.

# Precauzioni di sicurezza

## AVVERTIMENTO

Per ridurre il rischio di incendi, scosse elettriche o lesioni alle persone durante l'utilizzo dell'apparecchio, seguire le precauzioni di base, tra cui

- Se il cavo di alimentazione è danneggiato, deve essere sostituito dal produttore, dall'agente di assistenza o da persone analogamente qualificate per evitare il pericolo.
- I nuovi set di tubi flessibili forniti con la lavatrice devono essere utilizzati e i vecchi set di tubi flessibili non devono essere riutilizzati.
- Questo dispositivo non è destinato all'uso da parte di persone (compresi i bambini) con capacità fisiche, sensoriali o mentali ridotte, o mancanza di esperienza e conoscenza, a meno che non siano sotto supervisione o istruzione sull'uso del dispositivo da parte di una persona responsabile della loro sicurezza. I bambini devono essere sorvegliati per assicurarsi che non giochino con l'apparecchio. (Questo avviso non è destinato al mercato EUROPEO )
- Questo dispositivo può essere utilizzato da bambini di età pari o superiore a 8 anni e da persone con capacità fisiche, sensoriali o mentali ridotte o dalla mancanza di esperienza e conoscenza se siano sotto supervisione o istruzione sull'uso del dispositivo in modo sicuro e comprendono i pericoli coinvolti. I bambini non devono giocare con il dispositivo. La pulizia e la manutenzione dell'utente non devono essere eseguite da bambini senza supervisione. (Questo avviso è per il mercato EUROPEO )
- Il tappeto non ostruisce l'apertura per la lavatrice con le aperture di ventilazione nella base.
- I bambini di età inferiore ai 3 anni devono essere tenuti lontani, a meno che non siano costantemente sorvegliati.
- Avvertenza per l'uso della lavatrice all'esterno:
  - Questo prodotto è destinato esclusivamente all'uso domestico. La garanzia gratuita non copre l'uso in altri luoghi quali scuole, appartamenti, unità militari, aziende, ospedali, lavanderie, centri benessere, hotel, pensioni, guesthouse, ecc. Per un utilizzo ottimale, si consiglia di contattare regolarmente il nostro servizio post-vendita per la manutenzione e la cura, al fine di evitare danni.
- Fare attenzione che la tensione e la frequenza di alimentazione siano identiche a quelle della lavatrice.
- Per garantire la sicurezza dell'utente, la spina del cavo di alimentazione deve essere inserita in una presa con messa a terra. Controllare attentamente che la presa sia corretta e collegata a terra in modo affidabile.

# Precauzioni di sicurezza

- Non utilizzare prese con corrente nominale inferiore a quella della lavatrice.
- Non mettere in funzione la lavatrice se le parti sono mancanti o rotte.
- Non estrarre mai la spina di alimentazione con le mani bagnate.
- Sostituire immediatamente il cavo di alimentazione usurato, le spine e le prese di corrente allentate.
- Scollegare la spina della lavatrice prima di pulire o effettuare qualsiasi riparazione.
- Prima di aprire lo sportello, verificare che l'acqua all'interno del cestello sia stata scaricata. Non aprire lo sportello se è visibile dell'acqua.
- Lo sportello in vetro potrebbe essere molto caldo durante l'operazione. Tenere bambini e animali domestici lontani dalla lavatrice durante il funzionamento.
- Assicurarsi che il collegamento dell'acqua e del dispositivo elettrico sia effettuato da un tecnico qualificato in conformità alle istruzioni del produttore e alle norme di sicurezza locali.
- Prima di mettere in funzione la macchina, è necessario rimuovere tutti gli imballaggi e i bulloni di transito, altrimenti la lavatrice potrebbe subire gravi danni durante il lavaggio dei capi.
- Sono vietati i prodotti infiammabili, esplosivi o tossici. Benzina e alcool, ecc. Non devono essere utilizzati come detersivi. Scegliere solo detersivi adatti al lavaggio in lavatrice.
- Fare attenzione alle scottature quando la lavatrice scarica l'acqua calda.
- Non scollegare mai la lavatrice tirando il cavo di alimentazione. Afferrare sempre saldamente la spina ed estrarla direttamente dalla presa.
- Se il vecchio apparecchio non viene più utilizzato, si consiglia di rimuovere lo sportello e tagliare il cavo di alimentazione.
- I materiali di imballaggio possono essere pericolosi per i bambini. Si prega di tenere tutti i materiali di imballaggio (sacchetti di plastica, schiume, ecc.) lontano dai bambini.
- Non salire e sedersi sul coperchio superiore della macchina.
- Gli animali domestici e i bambini possono salire sulla macchina. Controllare la macchina prima di ogni operazione.
- Non appoggiarsi allo sportello della lavatrice.

# Suggerimenti Importanti

- La lavatrice domestica non è destinata ad essere incorporata.
- Questa lavatrice è solo per uso interno.
- Assicurarci che tutte le tasche siano vuote. Oggetti affilati e rigidi come monete, spille, chiodi, viti o pietre, ecc. Possono causare gravi danni alla lavatrice.
- Ricordarsi di scollegare l'acqua e l'alimentazione elettrica subito dopo il lavaggio dei capi.
- La lavatrice non deve essere installata in locali con bagno o molto umidi e in locali con gas esplosivi o caustici.
- Prima di lavare gli indumenti per la prima volta, la lavatrice deve essere messa in funzione in un ciclo di tutte le procedure senza gli indumenti all'interno.
- Non riparare o sostituire alcun componente della lavatrice a meno che non sia stato specificamente raccomandato nelle istruzioni per la riparazione da parte dell'utente e che non si disponga delle conoscenze e delle competenze necessarie per farlo.
- È vietato lavare tappeti e reggiseni con fili d'acciaio.
- Non riempire mai l'acqua a mano durante il lavaggio.
- Quando si consegna la macchina, l'acqua accumulata deve essere prima scaricata dalla macchina. Maneggiare la macchina con attenzione. Non afferrare mai ogni parte sporgente della macchina durante il sollevamento. Lo sportello della macchina non può essere utilizzata come maniglia durante il trasporto.
- La lavatrice con valvola di ingresso singola può essere collegata solo all'alimentazione dell'acqua fredda. La lavatrice con doppio ingresso può essere collegata all'alimentazione dell'acqua calda e dell'acqua fredda.

## Panoramica della Lavatrice

# CONSERVARE QUESTE ISTRUZIONI

**LA MACCHINA È SOLO PER USO DOMESTICO**

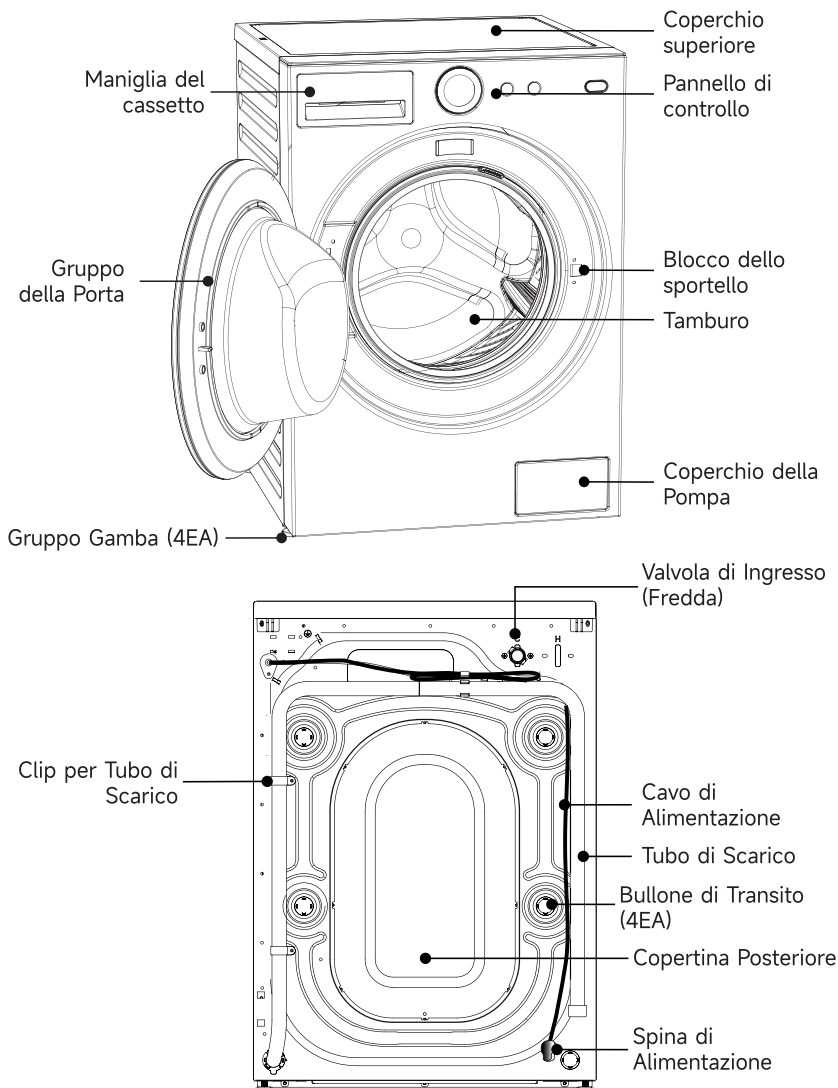

\* L'illustrazione è un semplice esempio del pannello di controllo del modello.  
L'illustrazione è solo a scopo di riferimento. Fare riferimento all'effetto reale.

# Installazione della Lavatrice

## NOTA

Si consiglia di far installare la nuova lavatrice da un tecnico qualificato. Se ritenete di essere in grado di installare la lavatrice, leggete attentamente le istruzioni per l'installazione prima di procedere.

## Strumenti necessari





Per l'installazione della lavatrice potrebbe essere necessario disporre dei seguenti strumenti:

- Forbici
- Pinze
- Cacciavite Standard
- Guanti
- Chiave Inglese

## Disimballaggio della macchina

Disimballare la lavatrice e verificare se ci sono stati danni durante il trasporto. Assicuratevi inoltre di aver ricevuto tutti gli articoli (come indicato di seguito) nella busta allegata. Se la lavatrice subisce danni durante il trasporto o se qualche articolo è mancante o danneggiato, si prega di contattare immediatamente il rivenditore locale.

\*Se la lavatrice non è a doppio ingresso, la macchina non ha il tubo di ingresso dell'acqua calda.

Tubo di Ingresso (collegare all'alimentazione dell'acqua fredda)	Tubo di Ingresso per acqua calda (da collegare all'alimentazione dell'acqua calda)	Copriforo (4EA) (utilizzato per tappare i fori dei bulloni di transito)	Staffa di Supporto del Tubo di Drenaggio (utilizzata per avvolgere l'estremità del tubo di drenaggio)	Chiave Inglese (1. Usato per regolare la parte inferiore della macchina. 2. Rimuovere il bullone di trasporto sul retro della macchina)
				

## Scegliere la posizione dell'installazione

Prima di installare la lavatrice, è necessario scegliere la posizione caratterizzata come segue:

- Superficie rigida, asciutta e piana (se non è piana, farla livellare facendo riferimento alla figura seguente "Gamba Regolabile").
- Evitare la luce diretta del sole.
- Ventilazione sufficiente.
- La temperatura ambiente deve essere compresa tra 0-40°C.
- L'umidità ambientale deve essere inferiore al 95% (quando la temperatura è di 25°C).
- Tenere lontano da fonti di calore quali carbone o gas. Assicurarsi che la lavatrice non poggi sul cavo di alimentazione. Non installare la lavatrice su un pavimento in moquette.

# Installazione della Lavatrice

## ■ Rimozione dei bulloni di trasporto

Prima di utilizzare questa lavatrice, è necessario rimuovere i bulloni di trasporto dalla parte posteriore della macchina. Per rimuovere i bulloni, procedere come segue:

⚠ Conservare correttamente i bulloni di trasporto per un uso futuro.

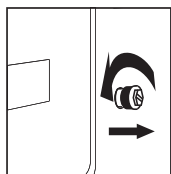

1. Allentare i 4 bulloni di trasporto con una chiave

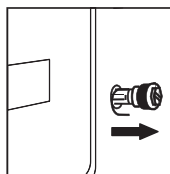

2. Prendere la testa di ogni bullone e farla passare attraverso la parte larga del foro. Ripetere l'operazione per ogni bullone.

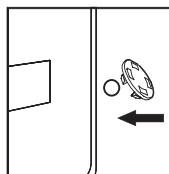

3. Riempire i fori con i coperchi di plastica in dotazione.

## ■ Livellare la lavatrice

Installare o posizionare la lavatrice a una temperatura ambientale non inferiore a 0°C, ma non all'aperto, perché potrebbe danneggiare il programmatore.

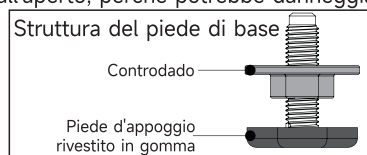

Stato di fabbrica

- Dado di bloccaggio vicino al fondo della scatola
- Piede di appoggio vicino al dado di bloccaggio

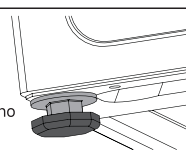

⚠ **Nota:** Per facilitare l'installazione, lo stato di fabbrica dei piedini potrebbe non essere tutto bloccato; assicurarsi di bloccare tutti e quattro i piedini prima di regolare il livello

1. Quando si posiziona la macchina, verificare che il piedino inferiore sia nello stato di fabbrica. In caso contrario, riportare il piedino inferiore allo stato di fabbrica: il dado di bloccaggio deve essere serrato saldamente sul fondo della macchina e il piedino di supporto bloccato saldamente sul dado di bloccaggio.

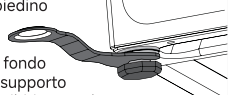

3. Per assicurarsi che la macchina sia posizionata in modo corretto, allentare il dado di bloccaggio secondo la direzione indicata nella figura con la chiave allegata fino all'altezza appropriata, affinché il piede di supporto non è vicino al terreno e la macchina non è soggetta a scosse

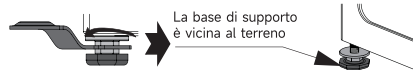

2. Dopo aver posizionato la macchina, premere con entrambe le mani l'angolo opposto della piastra di copertura superiore della lavatrice e scuoterla verticalmente verso il basso per verificare se il piede di supporto è vicino al pavimento e se la macchina oscilla

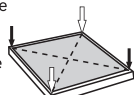

4. Infine, utilizzare la chiave per ruotare il dado di bloccaggio verso il fondo della scatola per bloccarlo (è anche possibile fissare leggermente il piede di supporto a mano per evitare che il piede di supporto si muova di nuovo)

Assicurarsi che i piedi d'appoggio non si muovano di nuovo



⚠ **CAUTELA**

1. La macchina deve essere perfettamente livellata e stabilizzata quando i quattro piedi di appoggio sono vicini al suolo. Abbassare i piedi il più possibile, a condizione che la macchina sia livellata.

2. Un errato livellamento può causare un forti rumori, vibrazioni della macchina, spostamento della macchina e altri fenomeni anomali.

3. La presa d'aria è posizionata sul fondo della macchina (per evitare che si blocchi).

Installare la lavatrice su un terreno solido, liscio e non scivoloso. Non collocare la lavatrice su coperte morbide o pavimenti in legno, o su vari piani di lavoro e supporti, per evitare di ferirsi inutilmente.

# Installazione della Lavatrice

I pulsanti delle applicazioni possono variare a seconda del modello. Seguire le istruzioni in base al tubo dell'acqua fornito.

## ■ Collegare il tubo di ingresso

Collegamento a un rubinetto filettato

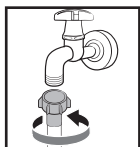

1. Collegare il tubo flessibile dell'acqua al rubinetto, quindi ruotare il connettore in senso orario come illustrato.

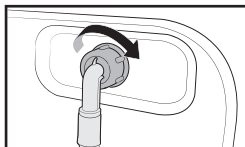

2. Collegare l'altra estremità del tubo dell'acqua alla valvola di ingresso sul retro della lavatrice. Ruotare il tubo in senso orario per serrarlo.

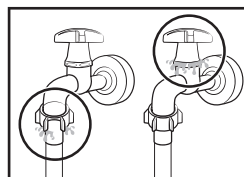

3. Aprire il rubinetto dell'acqua e controllare se ci sono perdite nelle zone di collegamento. Se ci sono perdite d'acqua, ripetere i passaggi precedenti.

Collegamento a un rubinetto dell'acqua non filettato

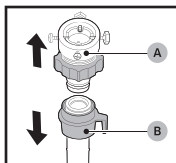

1. Rimuovere l'**adattatore (A)** dal **tubo dell'acqua (B)**.

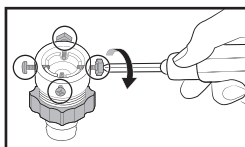

2. Utilizzare un cacciavite a croce per allentare le quattro viti dell'adattatore.

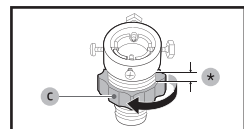

3. Tenere l'adattatore e la parte **(C)** nella direzione della freccia per allentarla di 5 mm (\*).

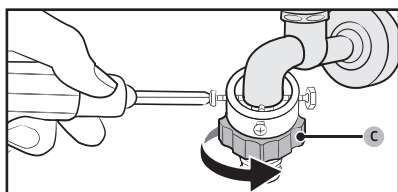

4. Inserire l'adattatore sul rubinetto dell'acqua, quindi stringere le viti sollevando l'adattatore.

5. Ruotare la **parte (C)** nella direzione della freccia per serrarla.

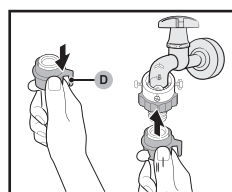

6. Tirando verso il basso la **parte (D)** del tubo dell'acqua, collegare il tubo dell'acqua all'adattatore. Quindi, rilasciare la **parte (D)**. Il tubo si inserisce nell'adattatore con un suono di clic.

7. Per completare il collegamento del tubo dell'acqua, vedere i punti 2 e 3 della sezione "Collegamento a un rubinetto filettato".

### ⚠️ NOTA

- Se si verificano perdite dal tubo dopo il collegamento, ripetere i passaggi per collegare il tubo di ingresso.
- Non piegare il tubo.
- Controllare attentamente il collegamento del tubo di ingresso prima di utilizzare la lavatrice ogni volta.

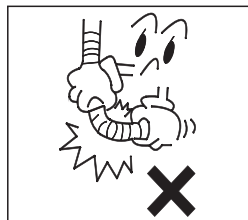

# Installazione della Lavatrice

## ■ Collegare il tubo di scarico

- Il tubo di scarico deve essere posizionato a un'altezza di 65-100 cm dal pavimento, altrimenti il drenaggio potrebbe risultare insufficiente.
- È possibile utilizzare la staffa di supporto del tubo di scarico in dotazione per far passare il tubo di scarico nella parete, in un condotto di scarico o nella vasca della lavanderia.
- Assicuratevi che tutti i collegamenti siano ben saldi.

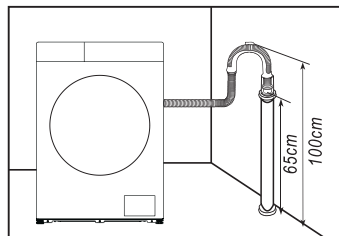
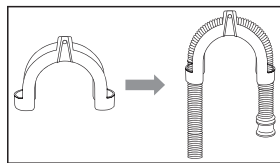

### ⚠ NOTA

- L'estremità del tubo di scarico non può essere immersa nell'acqua per il corretto funzionamento della lavatrice.

## ■ Collegare all'alimentazione

- Poiché la corrente massima che attraversa l'unità è di 10A quando si utilizza la funzione di riscaldamento, assicurarsi che il sistema di alimentazione (corrente, tensione di alimentazione e cavo) della propria abitazione sia in grado di soddisfare i normali requisiti di carico degli apparecchi elettrici.
- Collegare l'alimentazione a una presa correttamente installata e dotata di adeguata messa a terra.
- Assicurarsi che la tensione di alimentazione della rete sia uguale a quella nominale della macchina.
- La spina di alimentazione deve corrispondere alla presa.
- Non utilizzare spine o prese multiuso come prolunghe.
- Non collegare o staccare la spina con le mani bagnate.
- Quando si estrae la spina, afferrarla saldamente e poi estrarla. Non tirare il cavo di alimentazione con forza.
- Se il cavo di alimentazione è danneggiato o presenta segni di rottura, è necessario scegliere o acquistare un cavo di alimentazione speciale dal produttore o dal centro di assistenza per la sostituzione.

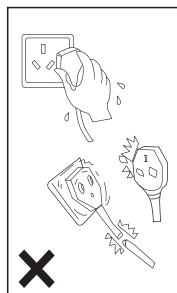

### ⚠ AVVERTIMENTO

1. La macchina deve essere collegata a terra in modo corretto. In caso di cortocircuito, la messa a terra può ridurre il pericolo di scosse elettriche.
2. La lavatrice deve funzionare in un circuito separato dagli altri apparecchi elettrici. In caso contrario, il protettore di alimentazione potrebbe intervenire o il fusibile potrebbe bruciarsi.



# Azionare la Lavatrice

## ⚠ NOTA

**Assicurarsi che la macchina sia installata correttamente prima dell'uso.**

Prima di lavare i capi per la prima volta, è necessario eseguire un ciclo completo senza capi.

**Per farlo:**

1. Collegare la fonte di alimentazione e l'acqua.
2. Mettere un po' di detergente (circa 10 g) nel cassetto e chiuderlo.
3. Premere il pulsante  **Accensione**
4. Ruotare la manopola per impostare il programma "  **Cotone**".
5. Premere il pulsante  **Avvio/Pausa**.

In questo modo si rimuove l'acqua del test del produttore rimasta nella macchina.

## ■ Preparare i capi

Leggere attentamente queste raccomandazioni per evitare problemi alla lavatrice e danni ai capi.

1. Non mettere gli indumenti oltre il carico della capacità nominale.
2. Ordinare il bucato per colore e per etichetta di manutenzione. La maggior parte degli indumenti presenta un'etichetta per la cura dei tessuti nel colletto o nella cucitura laterale.
3. Assicurarsi che tutte le tasche siano vuote. Gli oggetti estranei (ad esempio chiodi, monete, graffette, ecc.) possono danneggiare i capi e i componenti della macchina.
4. Chiudere le cerniere, fissare i ganci ecc. prima del lavaggio.
5. I vestiti da lavare devono essere ordinati in base al colore. Soprattutto i capi scuri non dovrebbero essere lavati con quelli chiari.
6. Le aree molto sporche, le macchie, ecc. devono essere pretrattate con detergente liquido, smacchiatori, ecc.
7. Prima di metterli in macchina, rivoltate i capi che si ammaccano facilmente e che hanno una superficie di lana.

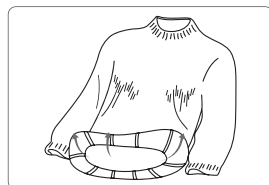
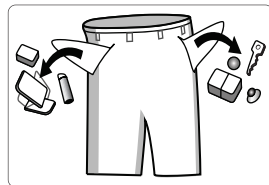

**⚠ Nota:** Assicurarsi che nessun indumento rimanga incastrato tra lo sportello e la guarnizione.

# Azionare la Lavatrice

## ■ Mettere il detersivo

- Come illustrato, il cassetto del detersivo comprende scomparti per il "dosaggio singolo (detersivo per bucato/ in polvere), il detersivo a erogazione automatica e l'ammorbidente";
- La macchina è dotata di una funzione di dosaggio automatico, che evita di dosare ripetutamente il detersivo per bucato. Un eccesso di detersivo per bucato produce una grande quantità di schiuma e ne compromette la dissoluzione, con il risultato di un risciacquo insufficiente.
- Utilizzare un detersivo specifico a bassa schiumosità e un ammorbidente per lavatrici a carica frontale.  
Non superare il livello MAX quando si aggiunge l'ammorbidente.

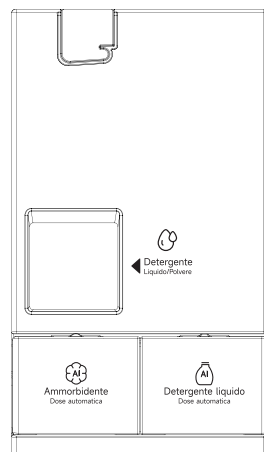

## ⚠ CAUTELA

- È normale che una piccola quantità di detersivo fluisca nella cassetta dell'acqua quando si estrae la cassetta. Si consiglia di evitare di aprire e chiudere ripetutamente il cassetto durante l'uso per ridurre la perdita di detersivo.
- Per il dosaggio, consultare le istruzioni del produttore dell'ammorbidente. Un eccesso di ammorbidente danneggia la fibra artificiale;
- Il livello massimo di liquido del detersivo e dell'ammorbidente non deve superare l'indicazione MAX sulla vaschetta del distributore;
- L'ammorbidente o la candeggina devono essere diluiti prima di essere inseriti nella scatola del dispenser;

# Azionare la Lavatrice

## ■ Fasi di Lavaggio

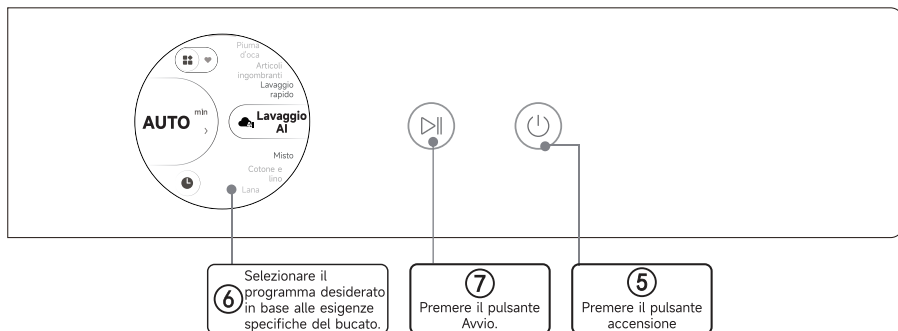
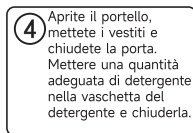
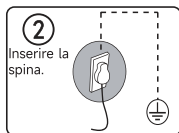
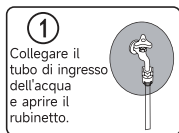

## ■ Introduzione al Pannello di Controllo

Il pannello di controllo di questo modello è illustrato di seguito a solo scopo di riferimento. Si prega di fare riferimento al prodotto reale (il pannello potrebbe subire modifiche senza preavviso):

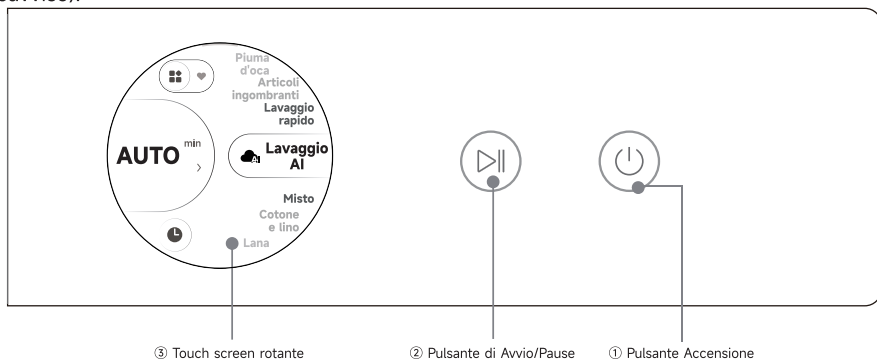

### 1 Pulsante di accensione

Premere a lungo per 1,5 secondi per accendere o spegnere il dispositivo. La macchina può essere spenta in qualsiasi stato durante il funzionamento.

### 2 Pulsante di avvio/pausa

- Nella modalità di selezione del programma e dei parametri, premere brevemente il pulsante Avvio/Pausa per avviare il programma corrente;
- In modalità di funzionamento o di ritardo, premere brevemente il pulsante Avvio/Pausa per mettere in pausa l'attività corrente.

# Azionare la Lavatrice

## 3 Touch screen rotante

La manopola può essere ruotata per selezionare i programmi e i menu, i programmi visualizzati sul display, il tempo rimanente, le informazioni sullo stato, ecc, la macchina può essere controllata tramite la manopola o il touch screen.

## ■ Introduzione ai Programmi di Lavaggio

Guida al Programma				
Programma	Tessuti applicabili	Temperatura opzionale (°C)	Velocità Opzionale (r/min)	Capacità di lavaggio e centrifuga consigliata (kg)
Lavaggio AI	Per il lavaggio misto di capi in cotone, lino e fibre chimiche. La lavatrice imposta automaticamente l'afflusso di acqua, il tempo di lavaggio, ecc. in base al peso dei capi per ottenere il miglior effetto di lavaggio	Intelligente	Intelligente	6
Misto	Per il lavaggio misto di capi in cotone, lino e fibre chimiche	Acqua fredda-90	0-Massimo	6
Lavaggio rapido	Per il lavaggio di cotone, lino e tessuti in fibra chimica non troppo sporchi	Acqua fredda-40	0-1000	2
Cotone	Per il lavaggio in lavatrice di capi in cotone e lino	Acqua fredda-90	0-Massimo	10
Articoli di grandi dimensioni	Per il lavaggio di capi di grandi dimensioni lavabili in lavatrice	Acqua fredda-60	0-Massimo	6
Cura del bambino	Per l'abbigliamento dei bambini, come tessuti di cotone e lino, biancheria intima, vestiti per bambini, ecc.	Acqua fredda-60	0-Massimo	5
Piumino	Per il lavaggio di capi in piuma e piumini sottili lavabili in lavatrice	Acqua fredda-40	0-800	2
Lana	Per il lavaggio di tessuti di lana o misto lana lavabili in lavatrice	Acqua fredda-40	0-800	2
Antiallergico	Per la sterilizzazione e l'eliminazione degli acari dagli indumenti impostando 60°C per la pastorizzazione o 90°C per la sterilizzazione ad alta temperatura	60/90	0-Massimo	3

# Azionare la Lavatrice

Risciacquo + centrifuga	Per sciacquare e centrifugare i capi	-	0-Massimo	10
Solo centrifuga	Solo per la filatura dei vestiti	-	0-Massimo	10
Pulizia del cestello	Per la pulizia automatica del cestello. In questo caso, non inserire gli indumenti nella macchina per il lavaggio	60/90	800	0
Pulizia profonda (APP)	Per capi sporchi o tessuti resistenti all'usura.	Acqua fredda-60	0-Massimo	4
Delicati	Aumentare i tempi di risciacquo per eliminare completamente i residui di detergente sui capi, migliorando la sterilizzazione ad alta temperatura. È adatto per il lavaggio di canottiere di cotone e lino, biancheria intima, ecc.	Acqua fredda-60	0-1000	3
Abbigliamento sportivo (App)	Per lavare l'abbigliamento sportivo	Acqua fredda-40	0-1000	2
Camicie (APP)	Per il lavaggio di capi in cotone e fibre miste per ridurre le pieghe	Acqua fredda-40	0-1000	2
Seta (APP)	Per seta e altri tessuti pregiati.	Acqua fredda-40	0-800	2
Programma igienizzante (APP)	Per gli indumenti che necessitano di sterilizzazione.	60/90	0-Massimo	2
Cura del colore (APP)	Per il lavaggio di capi scuri e facilmente colorabili	Acqua fredda-40	0-1000	5
Soprabito (APP)	Per il lavaggio di indumenti da esterno con rivestimento impermeabile	Acqua fredda-40	0-1000	2
Asciugamani	Per lavare gli asciugamani	Acqua fredda-60	0-Massimo	2
ECO 40-60	Per il Nuovo test energetico UE	40	Massimo	10
Divisa scolastica (APP)	Per il lavaggio delle divise scolastiche	Acqua fredda-40	0-1000	2

## Consigli

- Non aggiungere ripetutamente detergente, polvere per bucato, cialda per bucato e altri prodotti per il lavaggio a coagulazione. Un eccesso di detergente produrrà una grande quantità di schiuma e non si scioglierà facilmente; di conseguenza, potrebbe non essere risciacquato via facilmente:
- Per i capi leggermente sporchi, è possibile controllare bene sia il tempo di lavaggio che l'effetto di ciascun programma di lavaggio. Se i capi sono sporchi, riducete la quantità di bucato o scegliete un programma di lavaggio più lungo.
- Questa macchina è dotata di una protezione eccentrica, grazie alla quale i capi vengono ridistribuiti e scossi per diverse volte durante il lavaggio. Tuttavia, il tempo di lavaggio effettivo sarà più lungo, il che è normale.
- Quando è in corso un programma di asciugatura, non toccare la macchina per evitare scottature dovute all'alta temperatura!

# Azionare la Lavatrice

## ■ Introduzione alla funzione

### Come Utilizzare Lavaggio Intelligente

Le immagini sono solo di riferimento. Fare riferimento all'effetto reale.

#### • Pagina iniziale

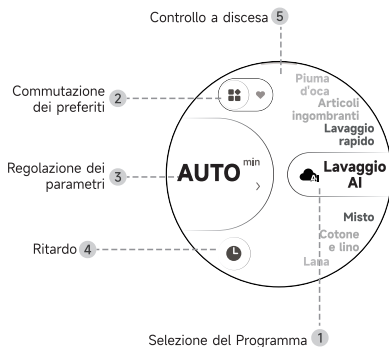

- 1 Selezione del programma
  - Il programma bloccato nella posizione centrale viene selezionato ruotando la manopola
  - È possibile selezionare il programma scorrendo verso l'alto e verso il basso
- 2 Commutazione dei preferiti
  - Toccare il pulsante per accedere alla pagina dei preferiti
- 3 Regolazione parametro
  - Toccare il pulsante per accedere alla pagina di modifica dei parametri
- 4 Ritardo
  - Toccare il pulsante per accedere alla pagina di selezione del tempo di ritardo
- 5 Controllo a discesa
  - Tirare verso il basso dalla parte superiore dello schermo per accedere ad altri menu di funzioni
  - compresi il WiFi, la regolazione della luminosità, le impostazioni e la modalità notturna

#### • Regolazione dei parametri

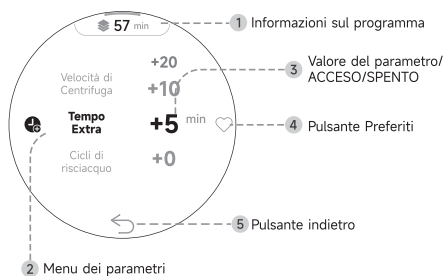

Stato di blocco dei parametri



Stato di selezione dei parametri



- 1 Informazioni sul programma
  - Viene visualizzata l'ora corrente del programma
- 2 Menu dei parametri
  - Selezionare ruotando la manopola
  - Selezionare scorrendo verso l'alto e verso il basso
  - L'opzione di menu rimane per 1s per selezionare automaticamente la voce corrente
- 3 Valore del parametro
  - Regolare il valore toccando le frecce su e giù
  - Regolare il valore scorrendo verso l'alto e verso il basso
- 4 Pulsante Preferiti
  - Toccare il pulsante Preferiti per salvare le informazioni sui parametri del programma nella pagina Preferiti
  - Toccare nuovamente il pulsante Preferiti per annullare i Preferiti
- 5 Pulsante Indietro
  - Toccare il pulsante Indietro per tornare alla pagina precedente

# Azionare la Lavatrice

## • Selezione del tempo di ritardo



- 1 **Puntatore del tempo**
  - Il tempo di ritardo può essere selezionato facendo scorrere il puntatore, con un passo di 1 ora
  - Il tempo di ritardo può essere selezionato ruotando la manopola
- 2 **Visualizzazione dell'ora**
  - Viene visualizzato il tempo di avvio del ritardo
  - Intervallo di visualizzazione: 0-23 ore
- 3 **Pulsante avvio**
  - Toccare il pulsante Start per ritardare
  - Nella pagina corrente, toccare il pulsante Avvio/Pausa per ritardare l'esecuzione del lavoro
- 4 **Pulsante Indietro**
  - Toccare il pulsante Indietro per tornare alla pagina precedente

## • Interfaccia operativa

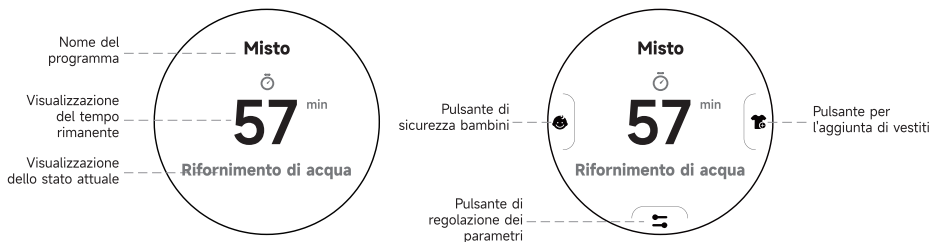

## • Menu a discesa

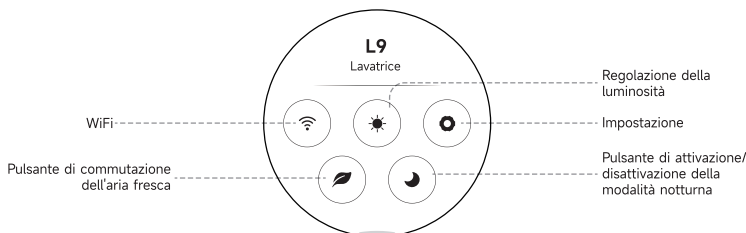

## • Come utilizzare il programma di lavaggio

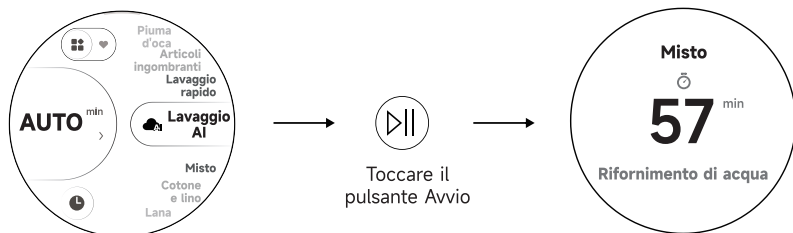

# Azionare la Lavatrice

- Come utilizzare la funzione Preferiti



- Selezionare il programma corrente per accedere alla pagina di regolazione dei parametri e toccare il pulsante "♥" per aggiungere il programma Preferiti;
- Toccare di nuovo per annullare i Preferiti.



- Nel "Menu a tendina - Impostazioni - Impostazioni homepage", selezionare "Visualizza programma preferiti" e salvare. All'avvio successivo, il sistema accederà automaticamente alla pagina dei Preferiti.
- I preferiti non saranno abilitati senza un programma.

## ■ Altre caratteristiche

Funzione	Introduzione della funzione
Sicurezza bambini	<ol style="list-style-type: none"> <li>1. Attivare o disattivare la funzione di blocco bambini secondo le necessità;</li> <li>2. La funzione di sicurezza bambini può impedire ai bambini di operare in modo scorretto durante il processo. Una volta avviato il programma, il pannello di controllo sarà bloccato (ad eccezione del pulsante di accensione). Per sbloccare la porta o impostare i parametri a metà strada, toccare lo schermo rotante e premere a lungo il segno di sblocco per disattivare il blocco bambini</li> <li>3. L'impostazione della funzione di sicurezza bambini non può essere mantenuta dopo lo spegnimento.</li> </ol>
WiFi	<ol style="list-style-type: none"> <li>1. Per le istruzioni sulla connessione WiFi, consultare la guida operativa WiFi;</li> <li>2. Dopo una connessione WiFi riuscita, il display rotante mostra l'icona WiFi "📶"</li> </ol>

# Azionare la Lavatrice

Funzione	Introduzione della funzione
Ritardo	<ol style="list-style-type: none"><li>1. Toccare il segno di ritardo sullo schermo rotante come necessario per attivare la funzione di ritardo e selezionare il tempo di ritardo (0-23) ruotando la manopola</li><li>2. Il tempo di ritardo si riferisce al tempo di completamento dell'operazione del dispositivo. Dopo l'avvio, la macchina può essere messa in pausa a metà per l'impostazione. Tuttavia, alcune operazioni, come il cambio di programma, annullano il ritardo.</li></ol>
Detergente	<ol style="list-style-type: none"><li>1. Attivare o disattivare la funzione di dosaggio automatico del detergente per bucato secondo le necessità. Questa funzione non è disponibile per alcuni programmi;</li><li>2. Il dosaggio automatico del detergente per bucato può essere impostato su "Intelligente", "Alto", "Medio", "Basso" e "Spento";</li></ol>
Ammorbidente	<ol style="list-style-type: none"><li>1. Attivare o disattivare la funzione di dosaggio automatico dell'ammorbidente secondo le necessità. Questa funzione non è disponibile per alcuni programmi;</li><li>2. Il dosaggio automatico dell'ammorbidente può essere impostato su "Intelligente", "Alto", "Medio", "Basso" e "Spento";</li></ol>
Velocità	Attivare la funzione secondo le necessità e regolare la velocità di rotazione. Questa funzione non è disponibile per alcuni programmi;
Risciacquo con Acqua Pulita	Una volta attivata questa funzione, si forma un flusso d'acqua dinamico che immette continuamente acqua pulita durante il risciacquo per eliminare efficacemente e rapidamente i residui di detergente e le macchie dai vestiti, migliorando così l'efficienza del lavaggio. Questa funzione non è disponibile per alcuni programmi.
Aggiorna	Una volta attivata, questa funzione può impedire la formazione di odori negli indumenti che non vengono tolti tempestivamente dopo il lavaggio e garantire un'efficace rimozione degli odori durante la cura degli indumenti. Con un'impostazione predefinita di 12 ore. Il programma può essere interrotto in qualsiasi momento toccando il pulsante Avvio/Pausa. Questa funzione non è disponibile per alcuni programmi.

# Azionare la Lavatrice

## ■ Introduzione di Altre Funzioni

### **Sblocco dello sportello di emergenza** (non applicabile in alcuni modelli)

- Se si desidera estrarre i vestiti in caso di interruzione di corrente per lungo tempo, assicurarsi che il livello dell'acqua nel tamburo sia inferiore al livello di sicurezza, che la temperatura sia inferiore a 40°C e che il tamburo interno non ruoti, quindi staccare il tubo di scarico e abbassarlo; riposizionare il tubo una volta esaurita l'acqua;
- Aprire il coperchio della pompa di scarico in basso a destra sul lato anteriore, tirare leggermente verso il basso l'asta, quando si sente un suono leggero, aprire lo sportello ed estrarre o mettere i vestiti;
- Sostituire il coperchio della pompa di drenaggio;
- Questo metodo può essere utilizzato solo in caso di emergenza.



### **Funzione di Ripresa**

Questa macchina dispone della funzione di ripresa in caso di interruzione di corrente. Se si verifica un'interruzione di corrente o una spina allentata durante il processo di lavorazione, la macchina può ricordare lo stato di funzionamento e riprendere il lavoro quando viene ripristinata l'alimentazione.

### **Protezione dallo Squilibrio**

- Quando la macchina è pronta per la centrifuga, la lavatrice potrebbe impiegare un po' di tempo per bilanciare i capi a causa di un forte sbilanciamento.
- Se i vestiti sono ancora sbilanciati nel tamburo, la velocità di rotazione può essere ridotta per evitare grandi vibrazioni.
- Se i capi nel tamburo sono troppo pochi, la macchina potrebbe non girare a causa della protezione da sbilanciamento, quindi è necessario aggiungere altri capi nella macchina per farla girare.

### **Spruzzatura** (non applicabile in alcuni modelli)

- Questa macchina adotta la tecnologia di erogazione automatica del detergente; l'acqua fluisce dalla vaschetta del detergente per convogliare il detergente nel cestello. Inoltre, spruzza acqua sul vetro della finestra di osservazione, con un effetto migliore di pulizia della schiuma e delle macchie sui vestiti e sulla finestra. Questo renderà il processo di lavaggio più pulito e costruirà un ambiente di lavaggio altamente efficiente, a basso consumo di acqua e pulito!

**Nota:** A causa dell'aggiornamento del modello del prodotto, la configurazione delle funzioni può essere diversa da questa descrizione, si prega di prendere la funzione del modello reale come standard!

# Manutenzione

Una corretta manutenzione dell'apparecchio può prolungarne la vita della lavatrice.

## AVVERTIMENTO

**Prima di iniziare la manutenzione, estrarre la spina o scollegare l'alimentazione e chiudere il rubinetto.**

### ■ Pulire il mobile e il pannello di controllo

- Pulire con un panno morbido e umido;
- Non utilizzare detergenti contenenti sostanze abrasive;
- Rimuovere subito eventuali residui di detergente dopo la pulizia.
- Non spruzzare acqua per pulire la lavatrice.

### ■ Pulire il cestello, la guarnizione dell'oblò, la maniglia dell'oblò, ecc.

- Aprire l'oblò della lavatrice e lasciarlo asciugare.
- Macchie di ruggine e sporco: Si prega di utilizzare subito detergenti privi di cloro per rimuoverle. Non utilizzare pagliette di acciaio.

### ■ Pulire la pompa di scarico

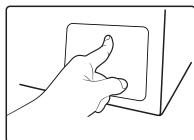

1. Premi delicatamente per aprire il coperchio protettivo della pompa di scarico;

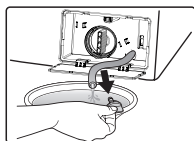

2. Estrai il tubo di scarico di emergenza dal luogo fisso, stacca il tappo del tubo di scarico di emergenza per scaricare l'acqua residua, e riponi il tappo dopo lo scarico;

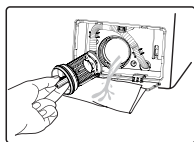

3. Sgira lentamente il coperchio della pompa di scarico, estrai i residui di tessuto dalla pompa di scarico e puliscila accuratamente finché le lame possono ruotare liberamente;

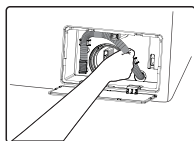

4. Installa il coperchio della pompa di scarico e stringilo, mantenendo il pomello verticale, come mostrato nella figura. Posiziona il tubo di scarico di emergenza nel luogo fisso e installa il coperchio protettivo della pompa di scarico!

# Manutenzione

## ■ Pulire il filtro della valvola di ingresso

Il filtro di ingresso deve essere pulito se l'acqua non entra o entra in quantità insufficiente quando si apre il rubinetto.

1. Controllare la pressione dell'acqua:
  - a. Chiudere il rubinetto.
  - b. Selezionare una procedura qualsiasi, tranne quella di "Centrifuga".
  - c. Premere il pulsante "Avvio/Pausa" e mantenere la procedura in corso per circa 40 secondi.
  - d. Estrarre la spina di alimentazione.
2. Rimuovere il tubo di ingresso dal rubinetto.
3. Lavare il filtro con acqua.
4. Ricollegare il tubo di ingresso.

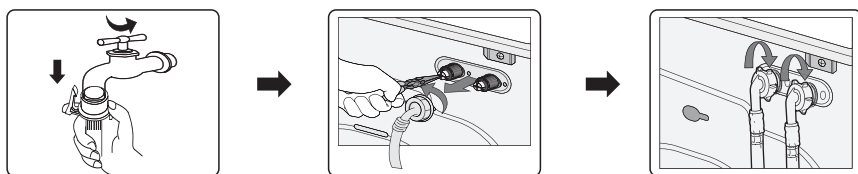

## ■ Pulire il cassetto del detersivo

La struttura del cassetto del detersivo può variare a seconda della configurazione dei modelli. Come illustrato nella figura seguente, è possibile pulire la scatola dei materiali seguendo i seguenti passaggi e metodi:

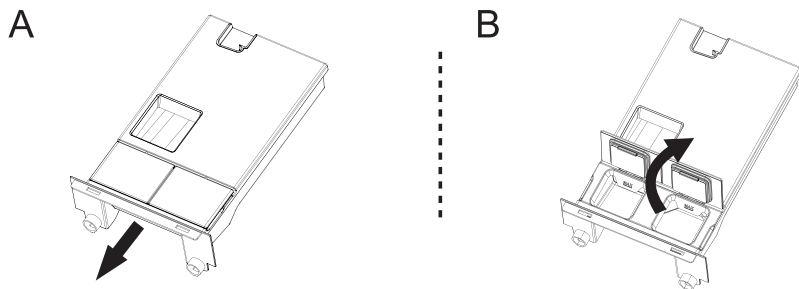

- Se ci sono residui di detersivo o ammorbidente nel cassetto:
  - Come illustrato nella Figura A, estrarre completamente il cassetto del detersivo;
  - Come mostrato nella Figura B, rimuovi il coperchio del cassetto (tira delicatamente verso l'alto);
  - Risciacquare il cassetto del detersivo con acqua del rubinetto o pulirlo con una spazzola;
  - Ripristina il coperchio del materiale e inserisci il cassetto nella sua posizione originale.

# Manutenzione

- È normale che una piccola quantità di detergente scorra nel vano dell'acqua quando si estrae il cassetto. Si consiglia di evitare di aprire e chiudere ripetutamente la cassetta del materiale durante l'uso, per ridurre la perdita di detergente.
- Quando si regola la lavatrice (ad esempio inclinandola o trasportandola), prestare attenzione all'overflow del detergente, che causerà disagio (la cassetta del materiale può essere estratta prima di regolare).

## ■ Recupero dal congelamento

La lavatrice può congelare quando la temperatura scende al di sotto di 0°C .

1. Spegnerla la lavatrice e scollegare il cavo di alimentazione.
2. Versare acqua calda sul rubinetto dell'acqua per allentare il tubo dell'acqua.
3. Scollegare il tubo dell'acqua e immergerlo in acqua calda.
4. Versare acqua calda nel tamburo e lasciarla agire per circa 10 minuti.
5. Ricollegare il tubo dell'acqua al rubinetto.

### **NOTA**

1. Quando la lavatrice viene riutilizzata, accertarsi che la temperatura ambiente sia superiore a 0°C .
2. Se la lavatrice si trova in una stanza in cui può congelarsi facilmente, scaricare accuratamente l'acqua residua all'interno del tubo di scarico e del tubo di ingresso.
3. Se la lavatrice è congelata, contattare un tecnico.

# Risoluzione dei Problemi

## PROBLEMI

## SOLUZIONI

C'è dell'acqua residua nella macchina



Questo è normale ed è il risultato dei test dell'acqua eseguiti in fabbrica.

La lavatrice non funziona



Controllare che la spina di alimentazione sia ben inserita.

Controllare se il rubinetto è aperto.  
Controllare se il pulsante "Accensione" è premuto.  
Controllare se il pulsante "Avvio/Pausa" è premuto.  
Controllare se la funzione di ritardo è attivata.

Perdita d'acqua



Controllare e fissare il tubo di ingresso.  
Pulire il tubo di scarico e chiedere a un tecnico specializzato di ripararlo se necessario.

Rumore anormale e forti vibrazioni



Controllare se i bulloni di transito sono stati rimossi.  
Controllare che le gambe regolabili siano regolate in piano.  
Verificare che la lavatrice sia installata su un pavimento solido e livellato.  
Controllare se all'interno ci sono barrette o articoli metallici.

L'efficienza di lavaggio non è soddisfatta



Selezionare una procedura adeguata.  
Aggiungere la giusta quantità di detergente secondo le istruzioni della confezione.

La macchina non risponde dopo aver premuto i pulsanti



Controllare se è stata attivata la funzione "Blocco bambini".  
Premere prima il pulsante "Avvio/Pausa" e poi gli altri pulsanti.

Il tempo effettivo di esecuzione delle procedure non corrisponde al tempo visualizzato



Controllare se i vestiti nel tamburo sono sufficientemente dispersivi.  
Controllare se l'acqua esce o affluisce bene.

La lavatrice si riempie durante lo scarico



Controllare se l'altezza massima del tubo di scarico è inferiore a 65 cm.  
Controllare se il tubo di scarico è immerso.

# Risoluzione dei Problemi



DISPLAY	SIGNIFICA	SOLUZIONI
E 1	Riempimento della lavatrice oltre il tempo previsto	Controllare se il rubinetto è aperto. Controllare se la pressione dell'acqua è troppo bassa. Controllare se il tubo di ingresso è bloccato.
E 2	Scarico dell'acqua oltre il tempo previsto	Controllare se la pompa di scarico è bloccata. Se necessario, contattare un tecnico.
E 3	La serratura dello sportello è guasta	Chiudere bene lo sportello nuovamente. Controllare se i vestiti sono incastrati tra lo sportello e la guarnizione. Se necessario, contattare un tecnico.
E 4	L'acqua è traboccata	L'acqua viene versata automaticamente fino a quando il livello dell'acqua è adatto alla procedura di lavaggio. Se necessario, contattare un tecnico.
E 5	Il motore elettrico è guasto	Contattare un tecnico.
E 6	L'unità non funziona	Contattare un tecnico.
E 7	Si è verificato un guasto al sensore di temperatura	Contattare un tecnico.
E 8	Software/hardware non corrisponde sulla scheda madre e sul pannello di inversione di frequenza.	Contattare un tecnico.
E 9	Errori di comunicazione	Contattare un tecnico.
E 10	Guasti all'inverter	Contattare un tecnico.
nSP	Errore di centrifuga all'avvio dell'asciugatura, arresto dell'operazione e segnalazione di allarme	Forza eccentrica da sovraccarico: distribuire i vestiti o aggiungerne alcuni; riavviare il programma di asciugatura dopo aver aggiunto i vestiti; se il problema persiste, contattare l'assistenza per la manutenzione.

## Nota:

Per la visualizzazione dei guasti, fare riferimento al modello effettivamente acquistato. Diversi modelli hanno piastre di montaggio diverse.

# Appendice

## ■ Etichetta per la Cura dei Tessuti

	Materiale resistente		Può essere stirato a 100°C max
	Tessuto delicato		Non stirare
	L'articolo può essere lavato a 90°C		Può essere lavato a secco con qualsiasi solvente
	L'articolo può essere lavato a 60°C		Lavare a secco solo con percloruro, carburante per accendini, alcool puro o R113
	L'articolo può essere lavato a 40°C		Pulire a secco solo con carburante per aviazione, alcool puro o R113
	L'articolo può essere lavato a 30°C		Non lavare a secco
	L'articolo può essere lavato a mano		Stendere in piano
	Solo lavaggio a secco		Può essere appeso ad asciugare
	Può essere candeggiato in acqua fredda		Asciugare su appendiabiti
	Non candeggiare		Asciugare in asciugatrice, a calore normale
	Può essere stirato a 200°C max		Asciugare in asciugatrice, a calore ridotto
	Può essere stirato a 150°C max		Non asciugare in asciugatrice

## ■ Avvertenza Elettrica

Per evitare incendi, scosse elettriche e altri incidenti, ricordate le seguenti indicazioni:

- È possibile utilizzare solo la tensione indicata nell'etichetta di alimentazione. Se non vi è chiaro il voltaggio di casa, contattate l'ufficio locale per l'energia elettrica.

- Quando si utilizza la funzione di riscaldamento, la corrente massima che attraversa la lavatrice raggiunge i 10A. Pertanto, assicurarsi che le unità di alimentazione (corrente, tensione e cavo) siano in grado di soddisfare i normali requisiti di alimentazione della macchina.

- Proteggere adeguatamente il cavo di alimentazione. Il cavo di alimentazione deve essere fissato bene in modo che non inciampi le persone o altri oggetti e non si danneggi. Si deve prestare particolare attenzione alla posizione della spina.

- Non sovraccaricare la presa a muro e non allungare il cavo. Il sovraccarico del cablaggio può causare incendi o scosse elettriche. Non estrarre mai la spina dalla presa con le mani bagnate.

- Per garantire la vostra sicurezza, le spine di alimentazione devono essere inserite in una presa con messa a terra. Verificare attentamente che la presa sia collegata a terra in modo corretto e affidabile.

# Appendice

## ■ Proteggere l'ambiente

- La lavatrice è prodotta con materiali riciclabili. Se si decide di smaltire questa lavatrice, rispettare le norme locali sullo smaltimento dei rifiuti. Tagliare il cavo di alimentazione in modo che la lavatrice non possa essere collegata alla corrente. Rimuovere lo sportello per evitare che piccoli animali e bambini rimangano intrappolati all'interno della lavatrice.
- Non superare le quantità di detersivo raccomandate nelle istruzioni del produttore del detersivo.
- Usare prodotti per la rimozione delle macchie e dei residui prima del ciclo di lavaggio solo se strettamente necessario.
- Risparmiate acqua ed elettricità lavando solo carichi completi (la quantità esatta dipende dal programma utilizzato).

## ■ Corrette Misure di Smaltimento del Prodotto



Questo marchio indica che questo prodotto non può essere smaltito con altri rifiuti domestici in tutta l'UE. Per evitare eventuali danni all'ambiente o alla salute umana dovuti a uno smaltimento errato dei rifiuti, riciclarli in modo responsabile per promuovere il riutilizzo sostenibile delle risorse materiali. Per restituire il dispositivo usato, utilizzare i sistemi di restituzione e raccolta o contattare il rivenditore presso il quale è stato acquistato il prodotto. In questo modo il prodotto verrà riciclato in modo sicuro per l'ambiente.

### **NOTA**

1. L'efficienza energetica è stata testata con la procedura "Eco 40-60".
2. Per ulteriori informazioni sul prodotto, scansionare il codice QR riportato sull'etichetta energetica.
3. Quando la lavatrice fornisce codici di errore, assicuratevi di contattare il nostro team di assistenza per la riparazione. Non saremo responsabili di eventuali problemi causati da riparazioni non autorizzate.
4. Il pannello del display deve visualizzare "FINE" per 1 minuto dopo la fine del ciclo.
5. Al fine di migliorare le prestazioni dell'intera lavatrice, l'aspetto e le specifiche possono essere modificati senza ulteriori avvisi.

# Scheda Prodotto

<b>Nome o marchio del fornitore:</b> DREAME					
<b>Indirizzo del fornitore:</b> Dreame Technology Netherlands B.V., Spicalaan 29, 2132 JG Hoofddorp Hoofd-dorp, NL					
<b>Identificativo modello:</b> DWF11L90TAEU, DWF11L90WAEU					
<b>Parametri generali del prodotto:</b>					
Parametro	Valore		Parametro	Valore	
Capacità nominale <sup>(a)</sup> (kg)	11,0		Dimensioni in cm	Altezza	85
				Larghezza	60
				Profondità	63
Indice di efficienza alvaggio <sup>(a)</sup> (EEL <sub>w</sub> )	31,2		Classe di efficienza energetica <sup>(a)</sup>	A	
Indice di efficienza di lavaggio <sup>(a)</sup>	1,031		Efficacia di risciacquo (g/kg) <sup>(a)</sup>	5,0	
Consumo di energia in kWh per ciclo, basato sul programma eco 40-60 con una combinazione di carichi completi e parziali. Il consumo effettivo di energia dipende dalle modalità di utilizzo dell'apparecchio	0,318		Consumo di acqua in litri per ciclo, in base al programma eco 40-60 con una combinazione di carichi completi e parziali. Il consumo effettivo di acqua dipende dalle modalità di utilizzo dell'apparecchio e dalla durezza dell'acqua	54	
Temperatura massima all'interno del tessuto trattato <sup>(a)</sup> (°C )	Capacità nominale	35	Contenuto ponderato di umidità residua <sup>(a)</sup> (%)	53,9	
	Metà	30			
	Quarto	27			
Velocità di centrifuga <sup>(a)</sup> (rpm)	Capacità nominale	1 320	Classe di efficienza della centrifuga <sup>(a)</sup>	B	
	Metà	1 320			
	Quarto	1 320			

# Scheda Prodotto

Durata del programma (h:min) <sup>(a)</sup>	Capacità nominale	4:00	Tipo	A libera installazione
	Metà	3:00		
	Quarto	3:00		
Emissioni di rumore aereo nella fase di centrifuga <sup>(a)</sup> (dB(A) re 1 pW)		76	Classe di emissione del rumore aereo <sup>(a)</sup> (fase di rotazione)	B
Modalità Off (Spento) (W) (se applicabile)		0,50	Modalità Standby (W) (se applicabile)	-
Avvio ritardato (W) (se applicabile)		4,00	Standby in rete (W) (se applicabile)	N/A
<b>Durata minima della garanzia offerta dal fornitore: 24 mesi</b>				
<b>Questo prodotto è stato progettato per rilasciare ioni d'argento durante il ciclo di lavaggio.</b>			<b>NO</b>	

# Scheda Prodotto

PARAMETRO	VALORE DICHIARATO	UNITÀ
Capacità nominale per il programma eco 40-60, a intervalli di 0,5 kg (c)	11,0	kg
Consumo energetico del programma eco 40-60 a capacità nominale ( $E_{W,full}$ )	0,665	kWh/ciclo
Consumo energetico del programma eco 40-60 a metà della capacità nominale ( $E_{W,1/2}$ )	0,290	kWh/ciclo
Consumo energetico del programma eco 40-60 a un quarto della capacità nominale ( $E_{W,1/4}$ )	0,150	kWh/ciclo
Consumo energetico ponderato del programma eco 40-60 ( $E_W$ )	0,318	kWh/ciclo
Consumo energetico standard del programma eco 40-60 ( $SCE_W$ )	1,020	kWh/ciclo
Indice di efficienza energetica ( $EEL_W$ )	31,2	-
Consumo d'acqua del programma eco 40-60 a capacità nominale ( $W_{W,full}$ )	75,0	L/ciclo
Consumo d'acqua del programma eco 40-60 a metà della capacità nominale ( $W_{W,1/2}$ )	52,0	L/ciclo
Consumo d'acqua del programma eco 40-60 a un quarto della capacità nominale ( $W_{W,1/4}$ )	44,0	L/ciclo
Consumo d'acqua ponderato ( $W_W$ )	54	L/ciclo
Indice di efficienza di lavaggio del programma eco 40-60 a capacità nominale ( $I_W$ )	1,031	-
Indice di efficienza di lavaggio del programma eco 40-60 a metà capacità nominale ( $I_W$ )	1,031	-
Indice di efficienza di lavaggio del programma eco 40-60 al quarto di capacità nominale ( $I_W$ )	1,031	-
Efficacia di risciacquo del programma eco 40-60 a capacità nominale ( $I_R$ )	5,0	g/kg
Efficacia di risciacquo del programma eco 40-60 a metà della capacità nominale ( $I_R$ )	5,0	g/kg
Efficacia di risciacquo del programma eco 40-60 a un quarto della capacità nominale ( $I_R$ )	5,0	g/kg

# Scheda Prodotto

PARAMETRO	VALORE DICHIARATO/VALUE	UNITÀ
Durata del programma eco 40-60 a capacità nominale (tw)	4:00	h:mm
Durata del programma eco 40-60 a metà della capacità nominale (tw)	3:00	h:mm
Durata del programma eco 40-60 a un quarto della capacità nominale (tw)	3:00	h:mm
Temperatura raggiunta per almeno 5 minuti all'interno del carico durante il programma eco 40-60 a capacità nominale (T)	35	°C
Temperatura raggiunta per almeno 5 minuti all'interno del carico durante il programma eco 40-60 a metà della capacità nominale (T)	30	°C
Temperatura raggiunta per almeno 5 minuti all'interno del carico durante il programma eco 40-60 a un quarto della capacità nominale (T)	27	°C
Velocità di centrifuga nella fase di filatura del programma eco 40-60 a capacità nominale (S)	1320	rpm
Velocità di centrifuga nella fase di filatura del programma eco 40-60 a metà capacità nominale (S)	1320	rpm
Velocità di centrifuga nella fase di filatura del programma eco 40-60 a un quarto della capacità nominale (S)	1320	rpm
Contenuto ponderato di umidità residua (D)	53,9	%
Emissioni di rumore aereo durante il programma eco 40-60 (fase di rotazione)	76	dB (A) re 1 pW
Consumo energetico in modalità "spento" (Po) (se applicabile)	0,50	W
Consumo energetico in modalità "standby" (Psm) (se applicabile)	N/A	W
La "modalità standby" include la visualizzazione di informazioni?	N/A	-
Consumo di energia in "modalità standby" (Psm) in condizione di standby in rete (se applicabile)	N/A	W
Consumo di energia in "avvio ritardato" (Pds) (se applicabile)	4,00	W

# Istruzioni per il WiFi

Inserire la spina dell'asciugatrice in una presa di corrente con messa a terra affidabile e non utilizzare un pannello di cablaggio.

1. Cercare "DREAME" nell'App Store, scaricare e installare l'applicazione DREAME seguendo le istruzioni;
2. Tieni premuto il tasto di accensione per 1,5 secondi per accendere la macchina; nello stato di accensione, seguire la pagina di guida del display o toccare il pulsante dell'icona WiFi nella pagina a discesa; l'icona WiFi lampeggerà;
3. Aprire l'applicazione DREAME, aggiungere il dispositivo tramite Bluetooth o selezionando manualmente la modalità e completare la configurazione di rete secondo le istruzioni;
4. La configurazione WiFi è riuscita (dopo che la rete è stata configurata con successo, quando l'alimentazione viene interrotta e poi accesa o il dispositivo viene spento, se la rete domestica è normale, sarà sempre accesa dopo la connessione alla rete; se la rete domestica non funziona, sarà lampeggiante);
5. Nello stato di accensione, toccare WiFi nella pagina a discesa per accedere alla pagina WiFi, toccare reset funzione WiFi e riaccoppiare il terminale mobile.



## Certificato di garanzia

Grazie per aver acquistato il nostro prodotto!  
Faremo del nostro meglio per offrirti un servizio di qualità.

Questo prodotto è coperto da garanzia in conformità ai requisiti legali e normativi del luogo di vendita. I difetti che si manifestano entro il periodo di garanzia, in condizioni di normale utilizzo e corretta manutenzione, possono beneficiare del relativo servizio di garanzia. In caso di guasti o difficoltà di utilizzo del prodotto, contatta anche i rivenditori locali o un centro di assistenza autorizzato per ricevere supporto.

---

### La garanzia non copre:

1. Qualsiasi prodotto che non sia stato installato, utilizzato o sottoposto a manutenzione in conformità con le istruzioni per l'uso del produttore fornite con il prodotto.
  2. Qualsiasi danno accidentale, danno dovuto a uso improprio o abuso, mancanza di adeguata cura, manomissione o tentativi di riparazione da parte di persone non autorizzate.
  3. Qualsiasi fluttuazione della tensione o modifica/regolazione effettuata per conformarsi ai requisiti locali di tensione, ai sistemi di trasmissione e ad altri standard di sicurezza o tecnici.
- 

### Contattaci



### Contatti:

- Se riscontri problemi durante l'utilizzo, puoi scansionare il codice QR a sinistra per ottenere il numero della hotline di assistenza e chiamare per una consulenza.

---

Sito web: [global.dreametech.com](http://global.dreametech.com)

Produttore: NexChip PureTech (Nanjing) Co., Ltd.

Indirizzo: Stanza 1005, Blocco A, Edificio Kechuang n.  
1, Futian Road, Zona di Sviluppo Economico di Lishui,  
Nanchino, Jiangsu, Cina

Post eitzahl: 2132 JG

Stadt: Spicalaan

Land: Niederlande

Kontaktperson: Cao Lili

E-Mail-Adresse: [compliance.eu@dreame.tech](mailto:compliance.eu@dreame.tech)

Vertreter Firmenname: Dreame Technology Netherlands B.V.

Straße Adresse: Spicalaan 29, 2132JG Hoofddorp, Niederlande

# Annotazione sull'Etichetta per il Bucato



Non smontare!  
Una volta smontato, non funzionerà più.



UK:+44 808 502 1616  
DE:+49 800 000 1747  
ES:+34 900 759 957

FR:+33 805 980 353  
IT:+39 800 939 215  
PL:+48 800 013 054



Numero assistenza post-vendita



Pulire la pompa di scarico  
(consigliato una volta ogni sei mesi)



Consigli pratici per la pulizia del filtro della lanugine

Si raccomanda di pulire il filtro interno dopo ogni utilizzo e di prolungare adeguatamente il ciclo di pulizia del filtro esterno. Cautela! Quando si rimuove il filtro esterno, fare attenzione che non cadano corpi estranei.

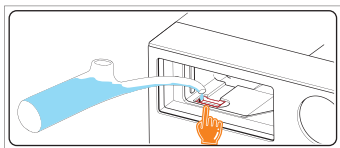

Quando il display ricorda di aggiungere acqua, iniettare una quantità adeguata di **acqua pura** nella porta di iniezione dell'acqua del generatore di vapore fino a quando il messaggio non scompare. Il volume di iniezione iniziale è di circa 400-500 ml.

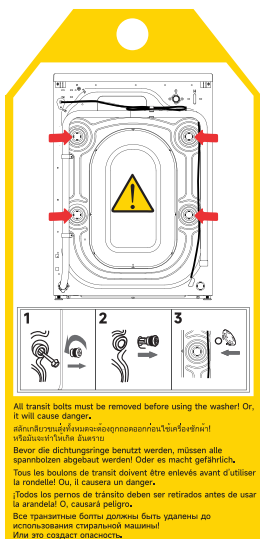

Rimuovere tutti i bulloni di trasporto prima di usare la lavatrice! In caso contrario, si creerà una situazione di pericolo.