

# Dreame Bot W10

Self-Cleaning Robot Vacuum and Mop

## User Manual



Before using the appliance, read this manual carefully and keep it for future reference.

**dreame**tech

## Contents

<b>EN</b>	User Manual .....	1
<b>FR</b>	Manuel d'utilisation .....	25
<b>ES</b>	Manual de usuario .....	49

# IMPORTANT SAFETY INSTRUCTIONS

When using an electrical appliance, basic precautions should always be followed, including the following:

READ ALL INSTRUCTIONS BEFORE USING (THIS APPLIANCE), Failure to follow the warnings and instructions may result in electric shock, fire and/or serious injury.

## WARNING - To reduce the risk of fire, electric shock, or injury:

- Do not use outdoors or on wet surfaces.
- Do not allow to be used as a toy. Close attention is necessary when used by or near children, pets or plants.
- Use only as described in this manual. Use only manufacturer's recommended attachments.
- Do not use with damaged cord or plug. If appliance is not working as it should, has been dropped, damaged, left outdoors, or dropped into water, return it to a service center.
- Do not pull or carry by cord, use cord as a handle, close a door on cord, or pull cord around sharp edges or corners. Do not run appliance over cord. Keep cord away from heated surfaces.
- Do not unplug by pulling on cord. To unplug, grasp the plug, not the cord.
- Do not handle charger, including charger plug, and charger terminals with wet hands.
- Do not put any object into openings. Do not use with any opening blocked; keep free of dust, lint, hair, and anything that may reduce air flow.
- Keep hair, loose clothing, fingers, and all parts of body away from openings and moving parts.
- Do not use to pick up flammable or combustible liquids, such as gasoline, or use in areas where they may be present.
- Do not pick up anything that is burning or smoking, such as cigarettes, matches, or hot ashes.
- Do not use without dust bag.
- Prevent unintentional starting. Ensure the switch is in the off-position before connecting to battery pack, picking up or carrying the appliance. Carrying the appliance with your finger on the switch or energizing appliance that have the switch on invites accidents.

## EN Safety Information

- Do not use and store in extremely hot or cold environments (below 0°C/ 32 °F or above 40°C/104 °F). Please charge the robot in temperature above 0°C/ 32 °F and below 40°C/104 °F.
- Recharge only with the charger specified by the manufacturer. A charger that is suitable for one type of battery pack may create a risk of fire when used with another battery pack.
- Use appliances only with specifically designated battery packs. Use of any other battery packs may create a risk of injury and fire.
- When battery pack is not in use, keep it away from other metal objects, like paper clips, coins, keys, nails, screws or other small metal objects, that can make a connection from one terminal to another. Shorting the battery terminals together may cause burns or a fire.
- Under abusive conditions, liquid may be ejected from the battery; avoid contact. If contact accidentally occurs, flush with water. If liquid contacts eyes, additionally seek medical help. Liquid ejected from the battery may cause irritation or burns.
- Do not use a battery pack or appliance that is damaged or modified. Damaged or modified batteries may exhibit unpredictable behavior resulting in fire, explosion or risk of injury.
- Do not expose a battery pack or appliance to fire or excessive temperature. Exposure to fire or temperature above 130°C may cause explosion.
- Follow all charging instructions and do not charge the battery pack or appliance outside of the temperature range specified in the instructions. Charging improperly or at temperatures outside of the specified range may damage the battery and increase the risk of fire.
- Have servicing performed by a qualified repair person using only identical replacement parts. This will ensure that the safety of the product is maintained.
- Do not modify or attempt to repair the appliance or the battery pack except as indicated in the instructions for use and care.
- Place the cords from other appliances out of the area to be cleaned.
- Do not operate the vacuum in a room where an infant or child is sleeping.
- Do not operate the vacuum in an area where there are lit candles or fragile objects on the floor to be cleaned.
- Do not operate the vacuum in a room that has lit candles on furniture that the vacuum may accidentally hit or bump into.
- Do not allow children to sit on the vacuum.
- Do not use the vacuum on a wet surface.

## Safety Information

- Use only with RCS3 supply unit.
- Unplug the self-wash base before cleaning or servicing.
- Turn off all controls before unplugging the self-wash base.
- Unplug the self-wash base before connecting mechanical accessory.
- Use only Dreame cleaning products intended for use with the appliance.
- Risk Of Injury. Brush May Start Unexpectedly.  
Switch off the appliance and Remove the brush Before Cleaning or Servicing.

## SAVE THESE INSTRUCTIONS

### Household use only.

To reduce the risk of electric shock, the self-wash base has a polarized plug (one blade is wider than the other). This plug will fit in a polarized outlet only one way. If the plug does not fit fully in the outlet, reverse the plug. If it still does not fit, contact a qualified electrician to install the proper outlet. Do not change the plug in any way.

### Caution:

This device complies with Part 15 of the FCC Rules / Innovation, Science and Economic Development Canada's licence-exempt RSS(s). Operation is subject to the following two conditions: (1) this device may not cause harmful interference. (2) this device must accept any interference received, including interference that may cause undesired operation.

Changes or modifications not expressly approved by the party responsible for compliance could void the user's authority to operate the equipment.

This equipment has been tested and found to comply with the limits for a Class B digital device, pursuant to part 15 of the FCC Rules. These limits are designed to provide reasonable protection against harmful interference in a residential installation. This equipment generates uses and can radiate radio frequency energy and, if not installed and used in accordance with the instructions, may cause harmful interference to radio communications. However, there is no guarantee that interference will not occur in a particular installation. If this equipment does cause harmful interference to radio or television reception, which can be determined by turning the equipment off and on, the user is encouraged to try to correct the interference by one or more of the following

## Safety Information

measures:

- Reorient or relocate the receiving antenna.
- Increase the separation between the equipment and receiver.
- Connect the equipment into an outlet on a circuit different from that to which the receiver is connected.
- Consult the dealer or an experienced radio/TV technician for help.

### MPE Reminding

To satisfy FCC / IC RF exposure requirements, a separation distance of 20 cm or more should be maintained between the antenna of this device and persons during device operation.

To ensure compliance, operations at closer than this distance is not recommended.

To disable Wi-Fi module on robot, power the robot ON. Place the robot on the Charging Dock. Ensure the Charging Contacts on robot and the Charging Dock Pins make a connection.

Press and hold the Dock Button on the robot for 20 seconds until the Wi-Fi module is turned off.

When the Wi-Fi module is turned off, press any button on the robot to turn the Wi-Fi module on .

---	Direct current
~	Alternating current

This Device Complies with DHHS Radiation Rules, 21CFR Chapter 1, Subchapter J.

# Product Overview

## Accessories



Cleaning Tool

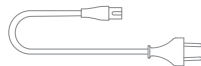

Power Cord



Mop Pad (x2)

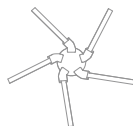

Side Brush

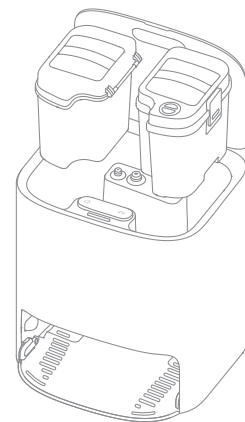

Self-Wash Base  
(Including a fresh tank, waste tank,  
and washboard)

**Note:** The illustrations in this manual are for reference only. Please refer to the actual product.

# Product Overview

## Robot

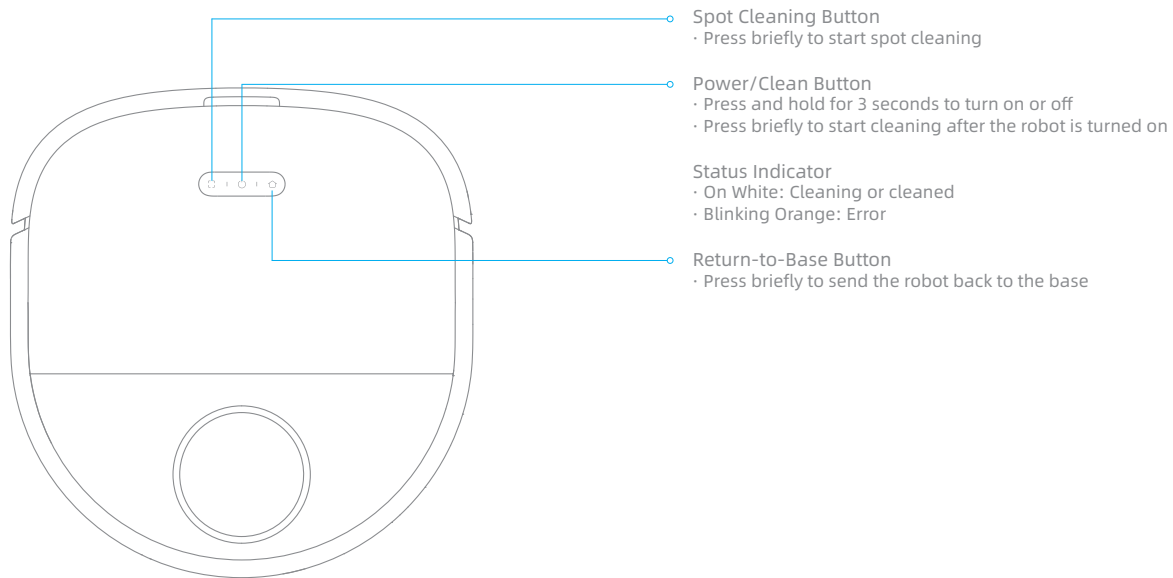



# Product Overview

## Robot and Sensors

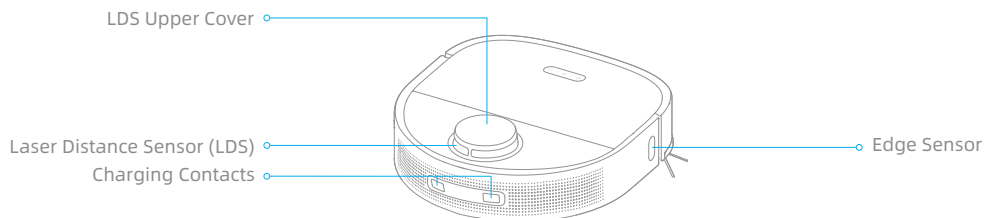
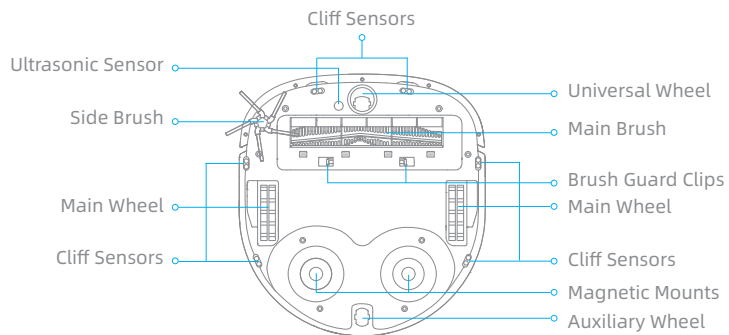
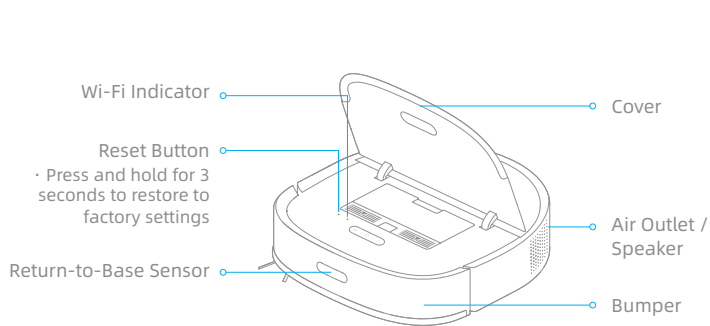

# Product Overview

## Self-Wash Base

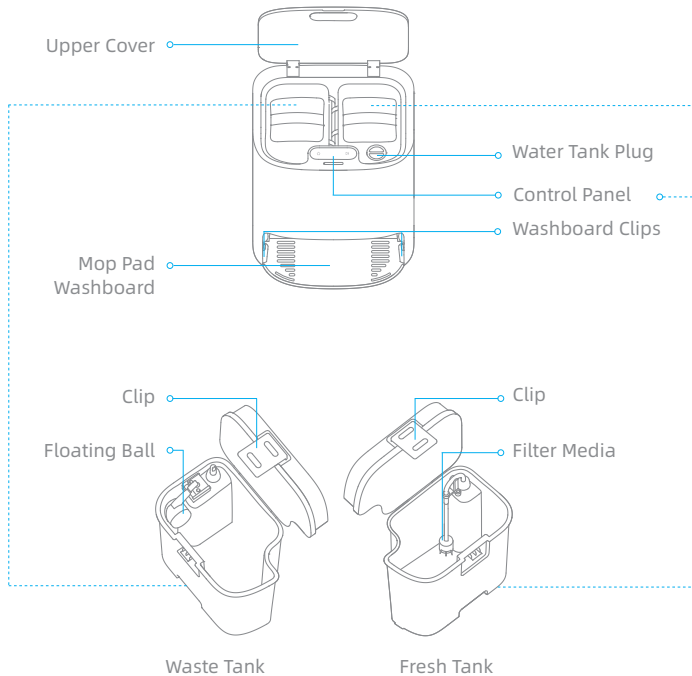

## Control Panel

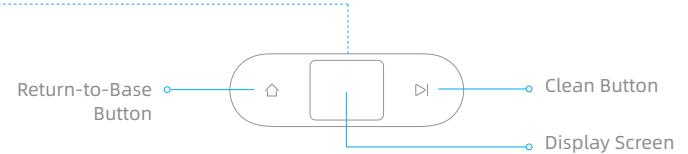

### Return-to-Base Button

- Press briefly to send the robot back to the base. The robot resumes cleaning after the mop pad is cleaned.
- Press and hold for 3 seconds to stop cleaning and send the robot back to the base to have the mop pad cleaned and dried. If the robot is placed onto the base when you press and hold this button for 3 seconds, the mop pad is cleaned and dried immediately.

### Clean Button

Press briefly to start or pause cleaning.

### Child Lock

Press and hold the  and  buttons for 3 seconds to activate or deactivate Child Lock.

# Product Overview

## Self-Wash Base

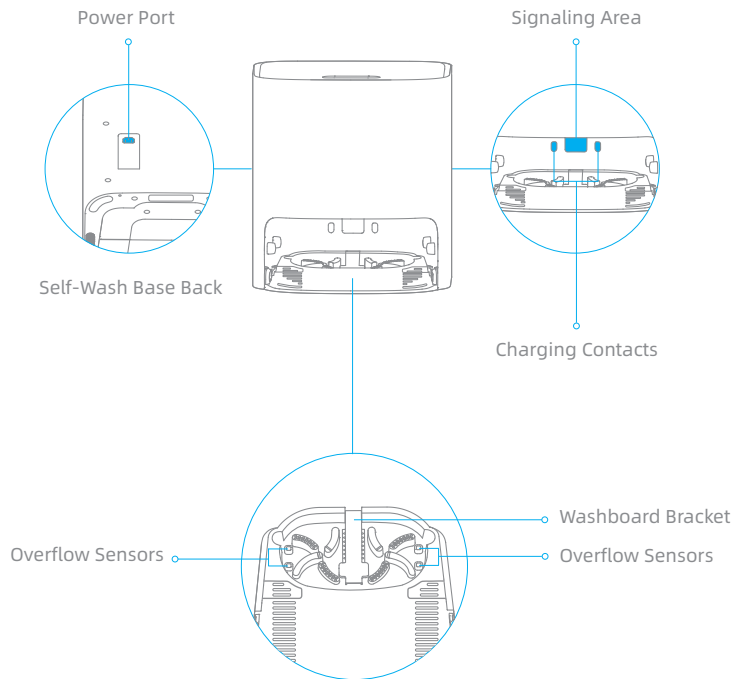

## Dust Bin

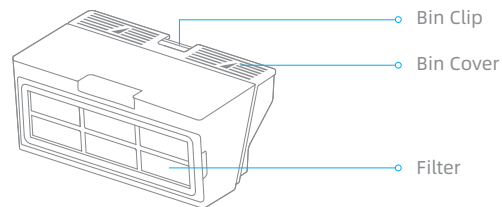

## EN Clearing Home Environment

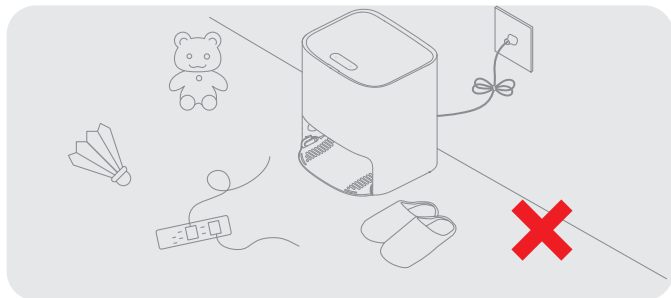

Remove power cords and small objects to prevent the robot from getting entangled and trapped.

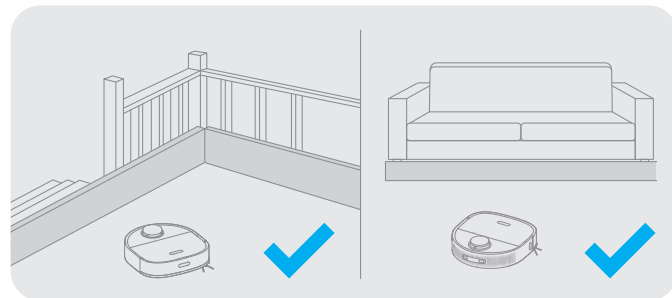

Before cleaning, place a physical barrier at the edge of the stairs and sofa to ensure the secure and smooth operations of the robot.

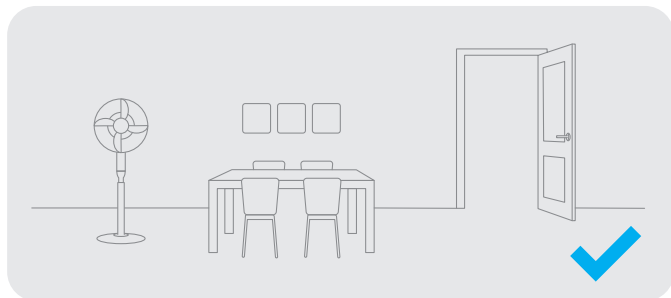

Open the door of the room to be cleaned, and put the furniture in its proper place to make more space.

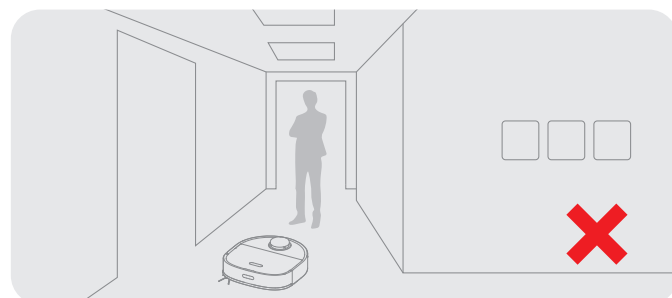

To prevent the robot from not recognizing areas that need to be cleaned, do not stand in front of the robot, threshold, hallway, or narrow places.

# Preparations Before Use

## 1. Remove the protective strips

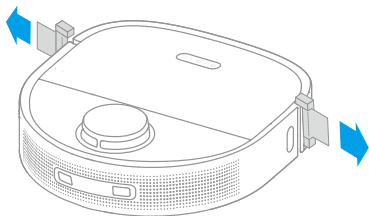

## 2. Install the side brush

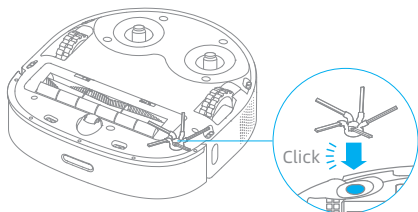

**Note:** Install the side brush until it clicks into place.

## 3. Place the base against the wall and charge the robot

- Install the base in as open a location as possible with a good Wi-Fi signal.
- Insert the power cord into the base and plug it into the socket.
- Place the robot onto the base, and the robot will turn on automatically and start charging.
- It is recommended to fully charge the robot before the first use. After the robot is fully charged, the status indicator illuminates white for 10 minutes and then lights down.

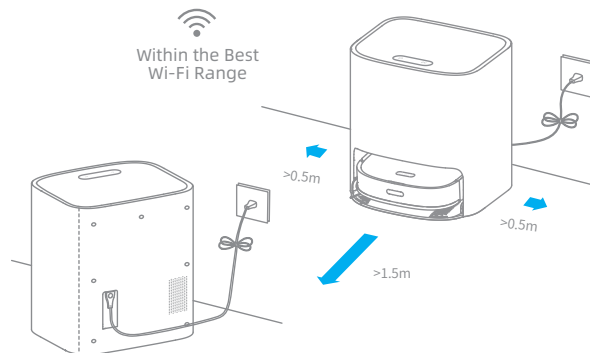

### **Note:**

- Remove any objects that are closer than 1.5 m from the front and 0.5 m from either side of the base.
- Make sure that no objects might block the signaling area.
- To prevent water stains from wetting wood floors or carpets, the self-wash base is recommended to be placed on tile floors or marble floors.

# Connecting with Mi Home/Xiaomi Home App

The appliance works with the Mi Home/Xiaomi Home app, which can be used to control the appliance and make it interact with other smart devices.

## 1. Download the Mi Home/Xiaomi Home App

Scan the QR code on the robot to download and install the Mi Home/Xiaomi Home app.

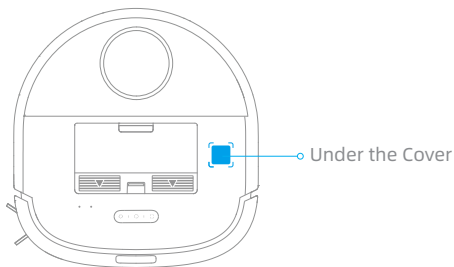

## 2. Add Device

Open the Mi Home/Xiaomi Home app, and tap "+" in the upper-right corner to go to the Add Device page. Then, tap "📶" in the upper-right corner, scan the QR code on the robot to add "Dreame Bot W10", and then connect the device as prompted.

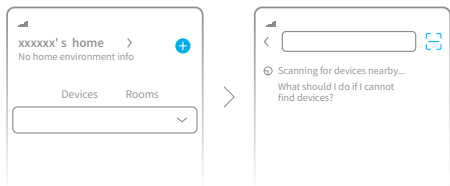

### Note:

- Only 2.4 GHz Wi-Fi is supported.
- The app software is upgrading, and the actual operations may be different from the statements in this manual. Please follow the instructions based on the current app version.

## 3. Reset Wi-Fi

Simultaneously press and hold the 📶 and 🏠 buttons until you hear a voice prompt saying, "Waiting for the network configuration." Once the Wi-Fi indicator is blinking slowly, the Wi-Fi has been reset.

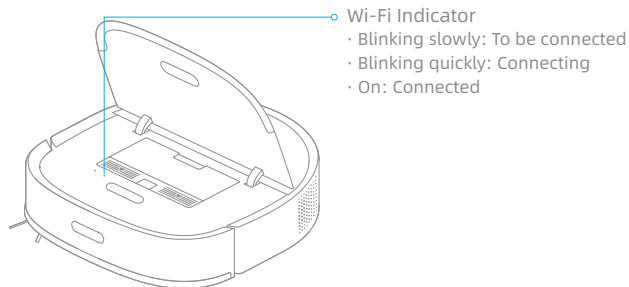

**Note:** If the robot cannot connect to your phone, Reset the Wi-Fi network and try again.



# How to Use

## Fast Mapping



Do not attach the mop pad. Place the robot on the base, and the robot turns on automatically.

The first time you use the robot, build a map as instructed on the app. Then, the robot moves around to scan the environment and builds a map without cleaning. After the robot returns to the base, a map is built and saved automatically.

## Turn On/Off

Press and hold the  button for 3 seconds to turn on the robot. Once the power indicator is permanently on, the robot is on standby. To turn off the robot, press and hold the  button for 3 seconds when the robot is not moving.

## Start Cleaning

Press briefly the  and  buttons on the base, and the robot starts cleaning.

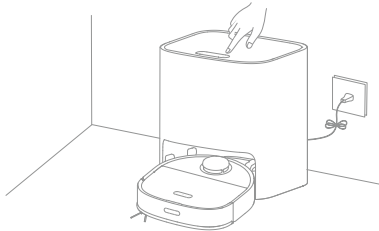

### Note:

- Make sure that the robot is fully charged before using it. Do not manually move the robot when it is cleaning.
- If the battery gets low while cleaning, the robot returns to the base and resumes cleaning after charging its battery. The Resume Cleaning function must be enabled on the app in advance.

## Cleaning Mode

After the robot is turned on, it cleans each room by cleaning along the edges and walls first and then cleaning in an S-shaped pattern. The robot automatically returns to the base to charge its battery after cleaning.

## Pause/Sleep

When the robot is cleaning, press briefly any buttons on the robot or the  button on the base to pause the robot.

If the robot pauses for more than 10 minutes, it automatically enters the sleep mode, and the power indicator and charging indicator stop glowing. Press any buttons on the robot or base, or tap on the app to wake up the robot.

### Note:

- The robot will turn off automatically if it is left in the sleep mode for more than 12 hours.
- If the robot is paused and placed onto the base, the current cleaning process will end.

## Spot Cleaning

When the robot is paused or on standby, press and hold the  button for 3 seconds to enable the spot cleaning mode. In this mode, the robot cleans a square-shaped area of 1.5 × 1.5 meters around it and returns to its starting point once the spot cleaning is completed.

## Additional App Functions

A map must be built before using the preceding functions.

Follow the instructions on the app to use more functions.

The app software is upgrading, and the actual app user interface may be different from the statements in this manual. Please follow the instructions based on the current app version.

# How to Use

## Mopping Function

1. Attach the mop pad

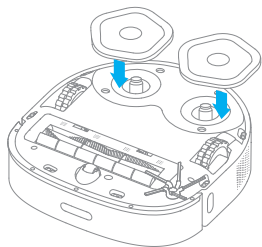

2. Add water to the fresh tank

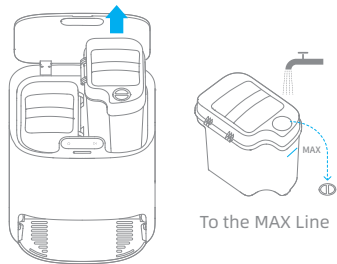

To the MAX Line

3. Place the fresh tank into the base

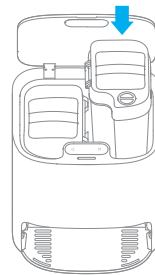

**Note:** Do not use detergent or disinfectant. Otherwise, the functions of the base may be affected.



## How to Use

### 4. Start cleaning

Press briefly the  button. The robot starts from the base and mops the house based on the optimal cleaning plan scheduled by the map.

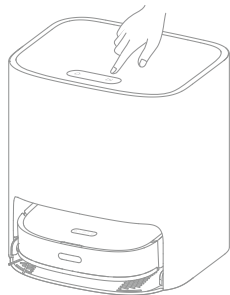

### Mopping Paths

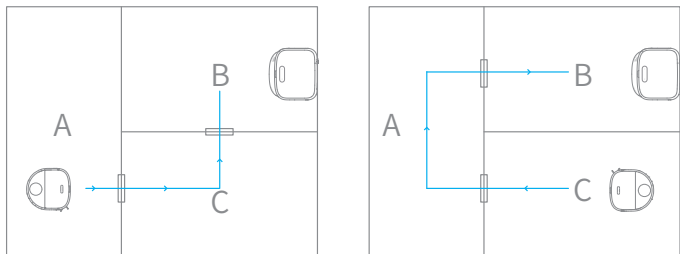

#### Note:

- If the robot is not on the base, please put it back before starting it.
- The robot will clean the mop pad before cleaning, please wait patiently until the mop pad is cleaned.
- Do not manually move the base, fresh tank, waste tank, or washboard while mopping.

### 5. Return to self-clean

While mopping, the robot will return to the base to have the mop pad cleaned as cleaning conditions set in the app. The robot resumes cleaning after the mop pad is cleaned.

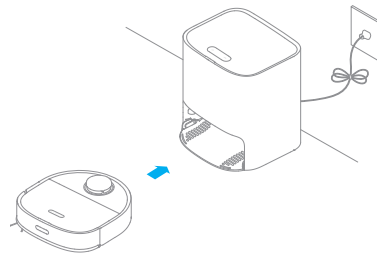

### 6. Clean the mop pad

After the robot completes cleaning and returns to charge, the base starts cleaning and drying the mop pad.

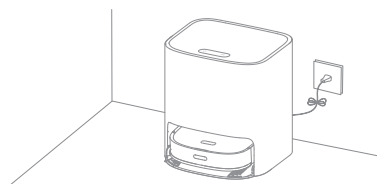

#### Note:

- To clean the mop pad at any time, press and hold the  button on the base for 3 seconds to start cleaning.
- While cleaning the mop pad, if the water in the fresh tank is insufficient or the waste tank is full, the robot will send a voice prompt, or the app will send a notification. After the mop pad is cleaned, clean the waste tank in time to avoid mold or odor.

# Routine Maintenance

## Dust Bin \* Clean after each use

1. Open the robot cover and press the dust bin clip to remove the dust bin.

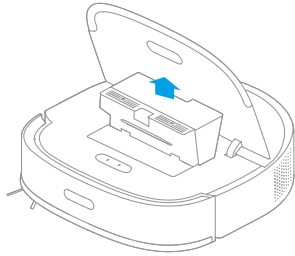

2. Open the bin cover and empty the bin as shown in the diagram.

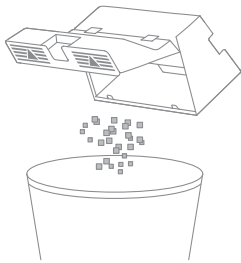

## Filter

1. Remove the filter and tap its basket gently.

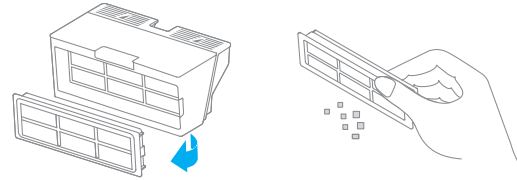

**Note:** Do not attempt to clean the filter with brushes or fingers.

2. Rinse the dust bin and filter under the running water and dry them completely before re-installing.

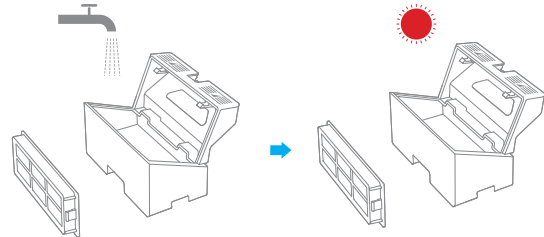

**Note:**

- Rinse the dust bin and filter with clean water only. Do not use any detergent.
- Only use the dust bin and filter when they are completely dry.
- The filter is recommended to be cleaned every two weeks and replaced every three months.

## Routine Maintenance

### Fresh Tank \* Clean the filter media once every 3 months

1. Open the fresh tank cover, move the hose to the side to remove and clean the filter media as shown in the diagram.

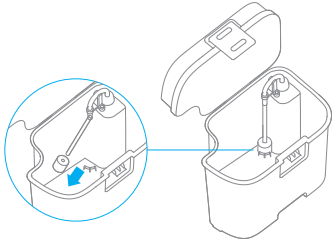

2. Put the filter media and hose back.

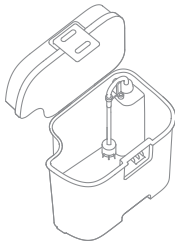

### Waste Tank \* Clean after each use

1. Take out the waste tank, open the waste tank cover, and then dump the wastewater.

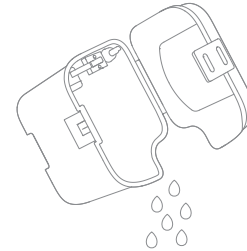

2. Clean the waste tank with water and put it back to the base.



**Note:** The floating ball in the waste tank is a moving part. Do not clean the floating ball excessively in case of affecting its functions.

## Routine Maintenance

### Washboard \* Clean once every 2 weeks

1. Press the clips on both sides of the bottom of the base to remove the washboard.

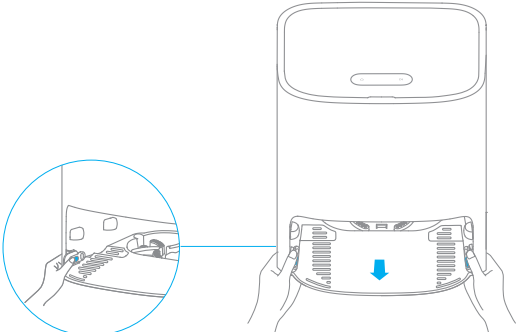

2. Use the provided cleaning tool to clean the washboard completely.

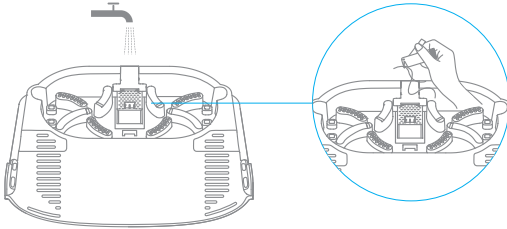

3. Wipe the bottom of the base with a dry cloth.

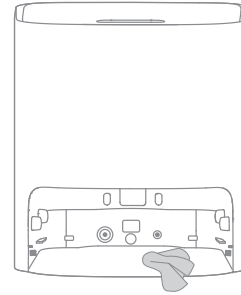

4. Insert the washboard into the base as shown in the diagram, making sure that both clips are in place.

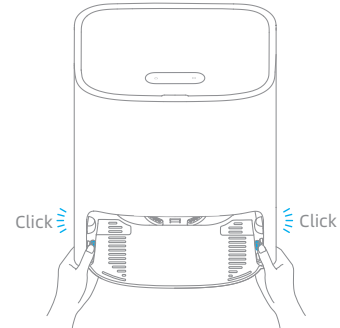

**Note:** Make sure that the washboard brackets are in place.

# Routine Maintenance

## Cleaning the Main Brush

Press the brush guard clips inwards to remove the brush guard and lift the brush out of the robot.

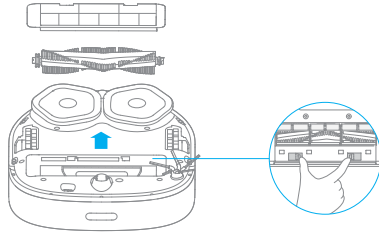

Pull out the brush covers as shown in the diagram. Use the provided cleaning tool to remove the hair tangled in the brush.

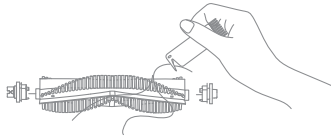

**Note:** Do not pull out the hair tangled in the brush excessively. Otherwise, the main brush may be damaged.

## Cleaning the Side Brush

Remove and clean the side brush.

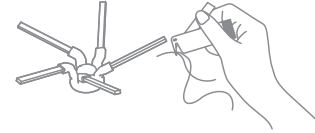

## Cleaning the Universal Wheel/Auxiliary Wheel

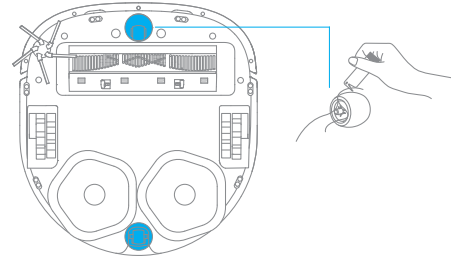

**Note:**

- Use a tool such as a small screwdriver to separate the axle and tire of the universal wheel. Do not use excessive force.
- Rinse the universal wheel under the running water and put it back after drying it completely.

# Routine Maintenance

## Robot Sensors and Charging Contacts

Wipe sensors and charging contacts of the robot by using a soft, dry cloth:

- Cliff sensors at the bottom of the robot
- Charging contacts at the back of the robot
- Return-to-base sensor at the front of the robot
- Bumper at the front of the robot
- LDS on the top of the robot

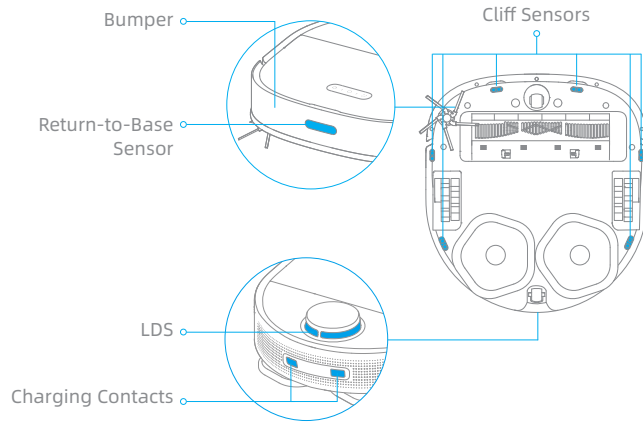

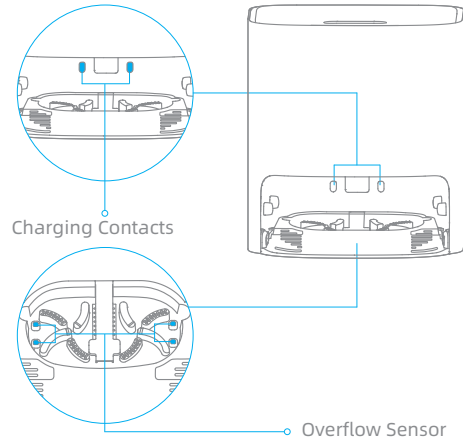

**Note:** Wet cloth can damage sensitive elements within the robot and base. Please use dry cloth for cleaning.

## Self-Wash Base Charging Contacts and Overflow Sensor



## Robot Restarting





If the robot stops responding or cannot be turned off, press and hold down the  button for 10 seconds to forcefully turn it off. Then, press and hold the  button for 3 seconds to turn the robot on.

## Battery

The robot contains a high-performance lithium-ion battery pack. Make sure that the battery remains well-charged for daily use to maintain optimal battery performance. If the robot is not used for an extended period of time, turn it off and put it away. To prevent damages from over-discharging, charge the robot at least once every three months.

## Errors

If the base does not work properly, an error icon and message will be displayed on the display screen. Read the message and handle the issue based on the following table.

Error Icon	Error Message	Solution
	Insufficient Water in Fresh Tank	Add a sufficient amount of water to the fresh tank.
	Fresh Tank Not Installed	Put the fresh tank in place.
	Waste Tank Malfunction	Put the waste tank in place. Empty the wastewater.
	Washboard Not Installed	Check whether the washboard is installed and whether the clips on both sides of the washboard are in place.
	Abnormal Washboard Water Level	Check whether the waste port is clogged. If yes, clean it.
	Robot Malfunction	Check whether an exception occurs to the robot. Please refer to the "FAQ" section in this manual for troubleshooting.

Problem	Solution
The robot will not turn on.	The battery is low. Recharge the robot on the base and try again. The ambient temperature is too low (below 0° C) or too high (above 40° C). The operating temperature of the robot is 0° C to 40° C.
The robot will not charge.	The base is unplugged. Make sure that both ends of the power cord are plugged in. Poor contact. Wipe the charging contacts of the base and robot.
The robot will not return to the base.	There are obstructions around the base. Place the base in a more open area. Wipe the signaling area of the base. Moving the robot may cause it to re-position itself or re-map its surroundings. If the robot is too far from the base, it might not be able to automatically return to the base, in which case you need to manually place the robot onto the base.
The robot is malfunctioning.	Turn off the robot and then restart it.
The robot is making a strange noise.	The main brush, side brush, or main wheels may be entangled with hair or debris. Turn off the robot and remove any hair or debris.
The suction power is weak while cleaning.	The dust bin is full. Empty the dust bin. The filter is clogged. Clean the filter. The main brush is entangled with hair or debris. Remove the hair and debris tangled around the main brush.



Problem	Solution
The robot is not able to connect to Wi-Fi.	<p>An exception occurs while connecting to Wi-Fi. Reset the Wi-Fi network and try again.</p> <p>The positioning permission is not enabled. Make sure that the positioning permission on the Mi Home/ Xiaomi Home app is enabled.</p> <p>The Wi-Fi signal is weak. Make sure that the robot is within the range of your Wi-Fi signal.</p> <p>5 GHz Wi-Fi is not supported. Make sure that the robot connects to the 2.4 GHz Wi-Fi.</p> <p>The entered Wi-Fi username or password is incorrect. Enter the correct username and password.</p>
The robot will not clean automatically at the scheduled time.	The robot has low battery. The scheduled cleaning will not start unless the battery level is over 15%.
The robot will not resume cleaning after charging.	<p>Make sure that the robot is not set to the Do Not Disturb (DND) mode, which will prevent it from resuming cleaning.</p> <p>The robot does not resume cleaning when it is manually recharged or placed onto the base.</p>
The mop pad is not able to rotate.	The mop pad may be entangled with hair or debris. Clean it.
The washboard overflows.	Wipe the overflow sensor with a dry cloth.
The mop pad is wet after being cleaned.	The base dries the mop pad only after the cleaning task is complete.

# Specifications

## Robot

Model	RLS5C
Battery	6400 mAh (Nominal Capacity)
Charging Time	Approx. 6 hours
OS Compatibility	Android 4.4 or iOS 10.0 and later
Wireless Connectivity	Wi-Fi IEEE 802.11b/g/n 2.4 GHz
Rated Voltage	14.4 V $\text{---}$
Rated Power	55 W
Operation Frequency	2400-2483.5 MHz
Maximum Output Power	< 20 dBm

## Self-Wash Base

Model	RCS3
Rated Input	100-240 V ~ 50-60 Hz 1.5 A
Rated Output	20.0 V $\text{---}$ 1 A

Under normal use of condition, this equipment should be kept a separation distance of at least 20 cm between the antenna and the body of the user.

# IMPORTANTES MESURES DE SÉCURITÉ

L'utilisation d'un appareil électrique demande certaines précautions:

LIRE TOUTES LES INSTRUCTIONS AVANT DE FAIRE FONCTIONNER (CETAPPAREIL), Le non-respect des mises en garde et des instructions peut causer des chocs électriques, des incendies et/ou des blessures graves.

## CONSERVER CES INSTRUCTIONS

Usage Domestique seulement.

Pour réduire le risque de choc électrique, cet appareil est muni d'une fiche polarisée (une des lames est plus large que l'autre). Cette fiche ne peut être insérée dans une prise polarisée que si elle est orientée dans le bon sens. Si elle ne peut pas être insérée dans un sens, inverser la fiche dans l'autre sens. Si elle ne peut toujours pas être insérée dans la prise, faire installer la prise appropriée par un électricien compétent. Ne pas modifier la prise en aucune façon.

## AVERTISSEMENT - Pour réduire les risques d'incendie, de choc électrique ou de blessure:

- Ne pas exposer à la pluie, Ranger à l'intérieur.
- Ne pas permettre aux enfants de jouer avec l'appareil. Une attention particulière est nécessaire lorsque l'appareil est utilisé par des enfants ou à proximité de ces derniers.
- N'utiliser que conformément à cette notice avec les accessoires recommandés par le fabricant.
- Ne pas utiliser si le cordon ou la fiche est endommagé. Retourner l'appareil à un atelier de réparation s'il ne fonctionne pas bien, s'il est tombé ou s'il a été endommagé, oublié à l'extérieur ou immergé.
- Ne pas tirer soulever ni trainer l'appareil par le cordon. Ne pas utiliser le cordon comme une poignée, le coincer dans l'embrasure d'une porte ou l'appuyer contre des arêtes vives ou des coins. Ne pas faire rouler l'appareil sur le cordon. Garder le cordon à l'écart des surfaces chaudes.
- Ne pas débrancher en tirant sur le cordon. Tirer plutôt la fiche.

## Informations sur la sécurité

- Ne pas manipuler le chargeur, y compris la prise du chargeur, et les bornes du chargeur avec les mains mouillées.
- N'insérer aucun objet dans les ouvertures. Ne pas utiliser l'appareil lorsqu'une ouverture est bloquée. S'assurer que de la poussière, de la peluche, des cheveux ou d'autres matières ne réduisent pas le débit d'air.
- Maintenir les cheveux, les vêtements amples, les doigts et toutes les parties du corps à l'écart des ouvertures et des pièces mobiles.
- Ne pas aspirer des liquides inflammables ou combustibles, comme de l'essence, et ne pas faire fonctionner dans des endroits où peuvent se trouver de tels liquides.
- Ne pas aspirer de matières en combustion ou qui dégagent de la fumée, comme des cigarettes, des allumettes ou des cendres chaudes.
- Ne pas utiliser l'appareil si le sac à poussière ou le filtre n'est pas en place.
- Éviter une mise en marche accidentelle. S'assurer que l'interrupteur est à la position arrêt avant de raccorder la batterie, de lever ou de déplacer l'appareil. Transporter l'appareil en gardant un doigt sur l'interrupteur, ou mettre sous tension un appareil dont l'interrupteur est à la position marche peut causer un accident.
- Retirer la batterie de l'appareil avant d'effectuer des réglages, changer les accessoires ou ranger l'appareil. Ces mesures de sécurité ont pour but d'éviter une mise en marche accidentelle de l'appareil.
- Recharger uniquement avec le chargeur prescrit par le fabricant. Un chargeur convenant à un type de batterie peut présenter un risque d'incendie lorsqu'il est utilisé avec une autre batterie.
- Utiliser uniquement les batteries recommandées pour l'appareil. L'utilisation d'autres types de batteries peut présenter un risque de blessure ou d'incendie.
- Lorsque l'appareil n'est pas utilisé, tenir la batterie loin d'objets métalliques comme des trombones, des pièces de monnaie, des clés, des clous, des vis ou autres petits objets qui pourraient établir une liaison entre les bornes. Un court-circuit des bornes des batteries peut causer des brûlures ou un incendie.
- En condition d'usage abusif, du liquide peut s'échapper de la batterie ; éviter tout contact avec ce liquide. En cas de contact accidentel, rincer abondamment avec de l'eau. En cas de contact avec les yeux, consulter également un médecin. Le liquide projeté peut causer des irritations ou des brûlures.

## Informations sur la sécurité

- Ne pas utiliser une batterie ou un appareil endommagé ou qui a été modifié. Des batteries endommagées ou modifiées peuvent avoir un comportement imprévisible pouvant causer un incendie, une explosion ou un risque de blessure.
- Ne pas exposer une batterie ou un appareil à la flamme ou à des températures excessives. L'exposition à une flamme ou à des températures supérieures à 130 °C peut causer une explosion.
- Respecter toutes les instructions de chargement et ne pas charger la batterie ou l'appareil à des températures qui ne sont pas incluses dans la gamme de températures indiquées dans la notice d'instructions. Un chargement mal effectué.
- Confier les réparations à une personne qualifiée qui utilisera uniquement des pièces de remplacement identiques. Cette façon de faire garantira la sécurité du produit.
- Ne pas modifier ni tenter de réparer l'appareil ou la batterie sauf comme il est indiqué dans les instructions d'utilisation et d'entretien.
- Éloigner les cordons d'autres appareils de la zone à nettoyer.
- Ne pas utiliser l'aspirateur dans une pièce où un nourrisson ou un enfant dort.
- Ne pas utiliser l'aspirateur dans un endroit où il ya des bougies allumées ou des objets fragiles sur le plancher à nettoyer.
- Ne pas utiliser l'aspirateur dans une pièce où il ya des bougies allumées sur les meubles que l'aspirateur peut heurter ou se cogner accidentellement.
- Ne pas laisser les enfants s'asseoir sur l'aspirateur.
- Ne pas utiliser l'aspirateur sur une surface mouillée.
- Débrancher l'appareil avant le nettoyage ou le dépannage.
- Éteignez toutes les commandes avant de débrancher.
- Débrancher l'appareil avant de connecter de l'accessoire.
- Utiliser seulement le produit de nettoyage Dreame prévu pour cet appareil.
- N'utiliser que l'unité d'approvisionnement RCS3.

## Informations sur la sécurité

L'émetteur/récepteur exempt de licence contenu dans le présent appareil est conforme aux CNR d'Innovation, Sciences et Développement économique Canada applicables aux appareils radio exempts de licence. L'exploitation est autorisée aux deux conditions suivantes :

1. L'appareil ne doit pas produire de brouillage;
2. L'appareil doit accepter tout brouillage radioélectrique subi, même si le brouillage est susceptible d'en compromettre le fonctionnement.

L'antenne installée doit être située de façon à ce que la population ne puisse être exposée à une distance de moins de 20 cm. Installer l'antenne de façon à ce que le personnel ne puisse approcher à 20 cm ou moins de la position centrale de l'antenne.

La FCC des États-Unis stipule que cet appareil doit être en tout temps éloigné d'au moins 20 cm des personnes pendant son fonctionnement.

Pour désactiver le module Wi-Fi sur le robot, mettez le robot sous tension et le placez sur le socle de charge. Assurez qu'il est en train de se charger par les contacts de charge. Appuyez sur le bouton nettoyage concentré pendant 20 secondes jusqu'à ce que le module Wi-Fi s'éteigne.

Quand le module Wi-Fi sur le robot est désactivé, appuyez sur n'importe quel bouton du panneau pour réactiver le module Wi-Fi.

	Courant continu
	Courant alternatif

Cet appareil est conforme aux règles de radiation du DHHS, 21 CFR chapitre 1, sous-chapitre J.

# Présentation du produit

## Liste des accessoires



Outil de nettoyage

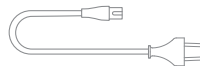

Câble d'alimentation



Serpillère (x2)

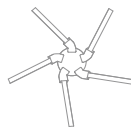

Brosse latérale

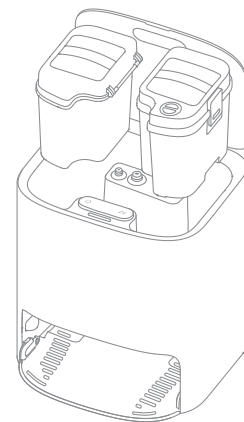

Base d'auto-lavage

(Incluant un réservoir d'eau propre, un réservoir d'eau sale et une planche à laver la serpillière)

**Remarque :** Les illustrations de ce manuel sont fournies à titre de référence uniquement, veuillez vous référer au produit pour l'aspect réel.

# Présentation du produit

## Robot

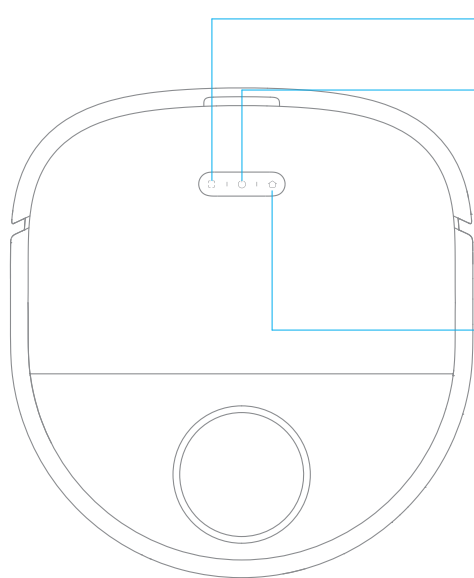

### Nettoyage local

- Appuyez brièvement pour commencer le nettoyage local

### Bouton d'alimentation/nettoyage

- Appuyez sur cette touche pendant 3 secondes pour allumer ou éteindre le robot
- Appuyez brièvement sur cette touche pour lancer le nettoyage après la mise en marche du robot

### Indicateur d'état

- Lumière blanche : nettoyage en cours ou nettoyé
- Clignotant orange : erreur

### Touche de retour à la base

- Appuyez brièvement pour renvoyer le robot à la base



# Présentation du produit

## Robot et capteurs

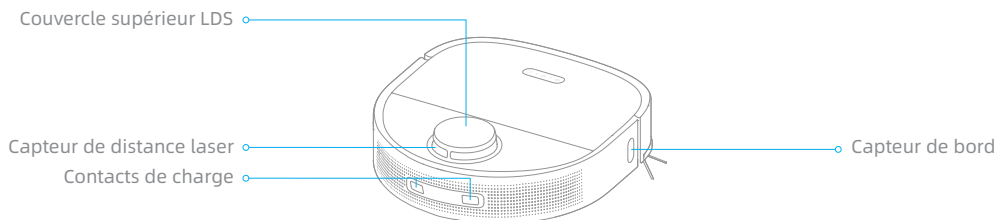
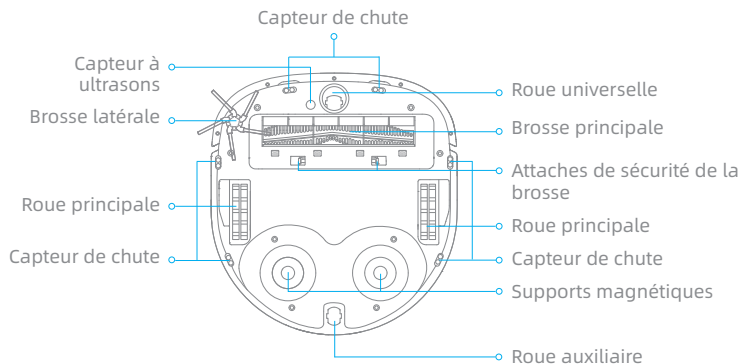
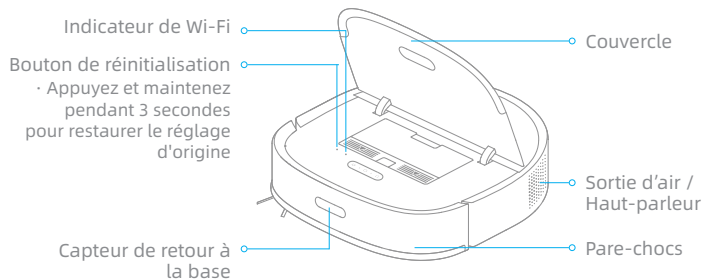

# Présentation du produit

## Base d'auto-lavage

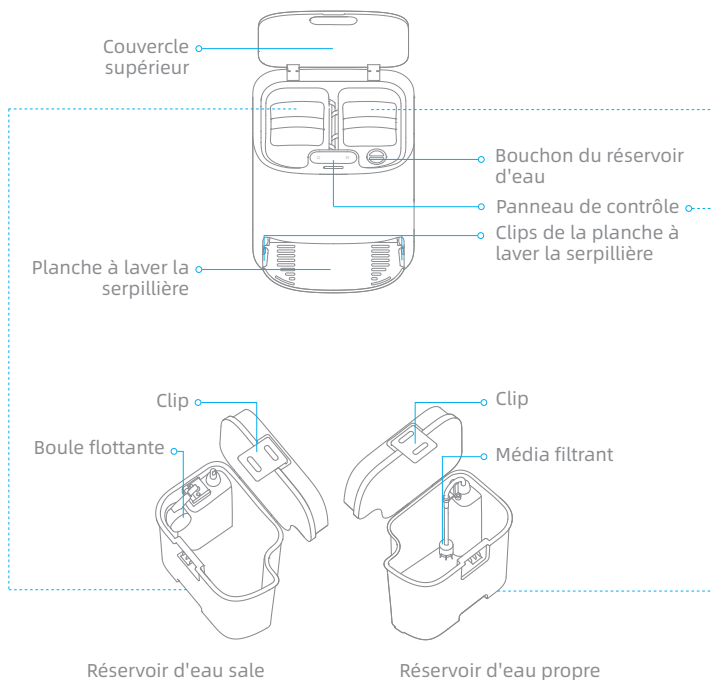

## Panneau de contrôle

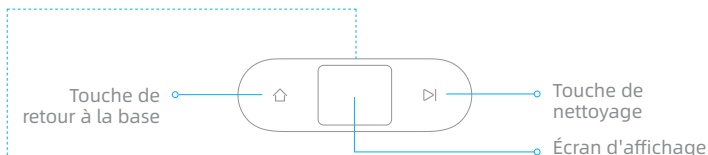

### Touche de retour à la base

- Appuyez brièvement sur cette touche pour renvoyer le robot vers la base. Le robot reprend le nettoyage après que la serpillière soit nettoyée.
- Appuyez sur la touche pendant 3 secondes pour arrêter le nettoyage et renvoyer le robot à la base d'auto-lavage afin de nettoyer et de sécher la serpillière. Si le robot est placé sur la base d'auto-lavage lorsque vous appuyez sur le bouton pendant 3 secondes, la serpillière est nettoyée et séchée immédiatement.

### Touche de nettoyage

Appuyez brièvement pour démarrer ou interrompre le nettoyage.

### Sécurité enfants

Appuyez sur les touches  et  pendant 3 secondes pour activer ou désactiver le verrouillage de la sécurité enfants.

# Présentation du produit

## Base d'auto-lavage

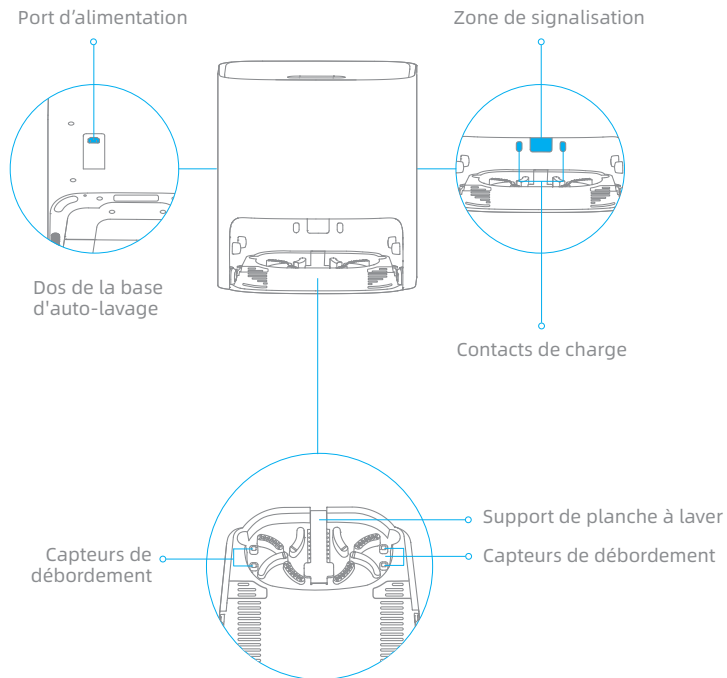

## Poubelle

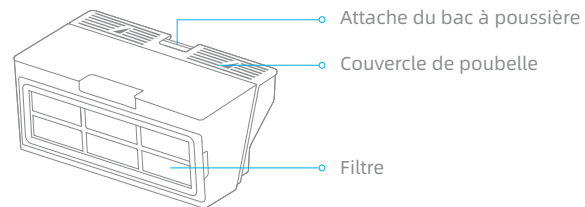

## Nettoyage domestique

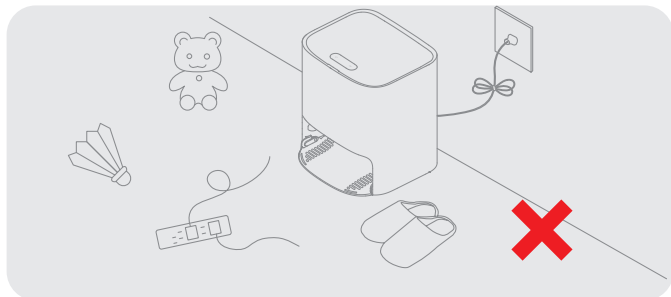

Retirez les câbles d'alimentation et les petits objets pour éviter que le robot ne s'emmêle et ne se coince.

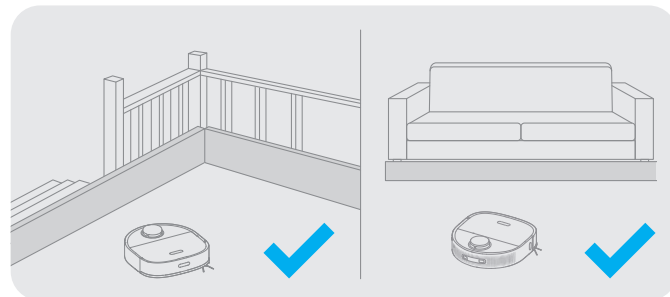

Veuillez utiliser des clôtures physiques pour éviter les zones suspendues ou basses avant le nettoyage afin d'assurer la sécurité et le bon fonctionnement du robot.

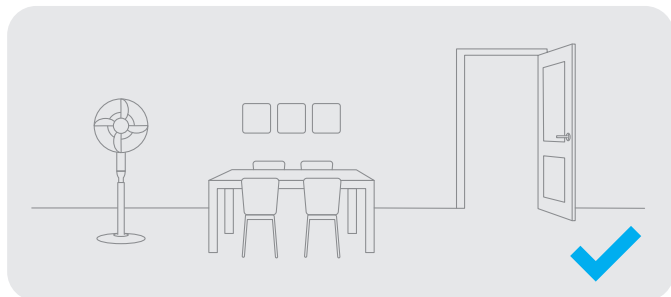

Ouvrez la porte de la pièce à nettoyer, et rangez les meubles dans un endroit approprié pour faire plus de place.

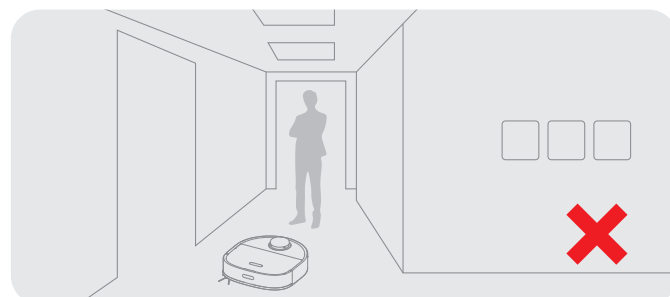

Pour éviter que le robot ne reconnaisse pas la zone à nettoyer, ne restez pas devant le robot, sur le palier, dans le couloir ou dans les endroits étroits.

# Préparations avant utilisation

## 1. Retirez les bandes de protection

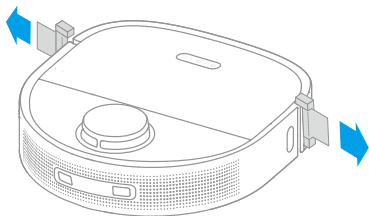

## 2. Installer la brosse latérale

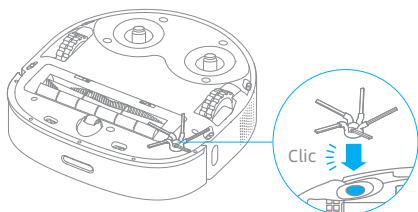

**Remarque :** La brosse latérale est installée lorsque vous entendez un clic.

## 3. Placez la base contre le mur et chargez-la

- Installez la base dans un endroit aussi dégagé que possible, avec une bonne connexion de Wi-Fi.
- Insérez le câble d'alimentation dans la base et branchez-le dans la prise.
- Placez le robot sur la base. Le robot s'allume automatiquement et commence à se charger.
- Il est recommandé de charger complètement le robot avant la première utilisation. Une fois le robot entièrement chargé, le voyant d'état s'allume en blanc pendant 10 minutes, puis s'éteint.

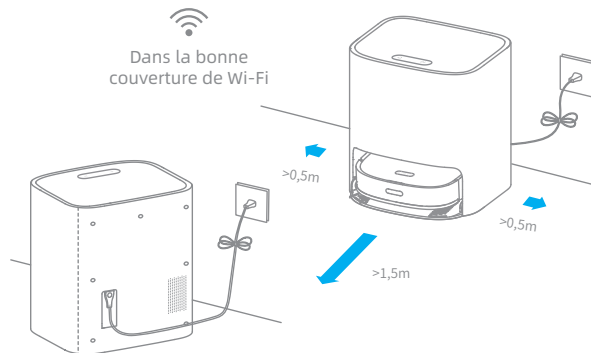

### Remarque :

- Retirez tous les objets qui se trouvent à moins de 1,5 m de l'avant et de 0,5 m de chaque côté de la base.
- Assurez-vous qu'aucun objet ne risque de bloquer la zone de signalisation.
- Pour éviter que les taches d'eau ne mouillent les sols en bois ou les tapis, il est recommandé de placer la base d'auto-lavage sur le sol en carrelage ou en marbre.

# Connexion avec l'application Mi Home/Xiaomi Home

Ce produit fonctionne avec l'application Mi Home/Xiaomi Home. Contrôlez et interagissez avec votre appareil ainsi que d'autres appareils domotiques intelligents avec l'application Mi Home/Xiaomi Home.

## 1. Téléchargez l'application Mi Home / Xiaomi Home

Scannez le code QR sur l'appareil pour télécharger et installer l'application Mi Home/Xiaomi Home.

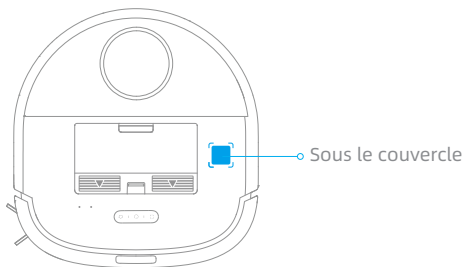

## 2. Ajouter un appareil

Ouvrez l'application Mi Home/Xiaomi Home, et appuyez sur "+" dans le coin supérieur droit pour accéder à la page Ajouter un appareil. Ensuite, appuyez sur "📱" dans le coin supérieur droit, scannez le code QR sur l'appareil pour ajouter "Dreame Bot W10", puis connectez l'appareil comme indiqué.

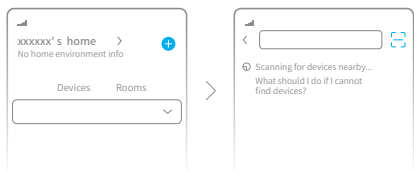

### Remarque :

- Seul le Wi-Fi 2,4GHz est pris en charge.
- Le logiciel de l'application est en cours de mise à jour, les opérations réelles peuvent être différentes des instructions dans ce manuel. Veuillez suivre les instructions en fonction de la version actuelle de l'application.

## 3. Réinitialiser le Wi-Fi

Maintenez simultanément les touches et enfoncées jusqu'à ce que vous entendiez le message « En attente de la configuration réseau ». Lorsque le voyant du Wi-Fi clignote lentement, le Wi-Fi a été réinitialisé avec succès.

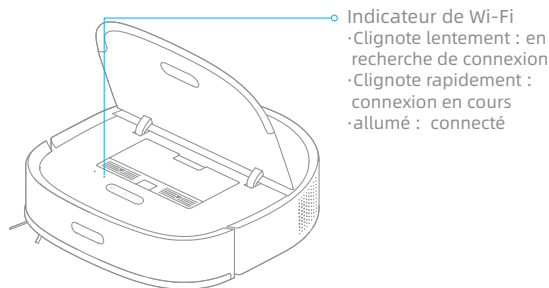

**Remarque :** Si robot ne peut pas se connecter à votre téléphone, réinitialisez le réseau Wi-Fi et réessayez.



# Mode d'utilisation

## Cartographie rapide

N'installez pas la serpillière. Placez le robot sur la base, et le robot s'allume automatiquement.

La première fois que vous utilisez le robot, créez une carte en suivant les instructions de l'application. Le robot se déplace pour scanner l'environnement et construit une carte sans nettoyage. Lorsque le robot revient à la base, une carte est créée et sauvegardée automatiquement.

## Allumer/éteindre

Appuyez sur le bouton  et maintenez-le enfoncé pendant 3 secondes pour allumer le robot. Lorsque le voyant d'alimentation devient blanc, le robot est en mode veille. Pour éteindre le robot, appuyez sur le bouton  pendant 3 secondes lorsque le robot est à l'arrêt.

## Commencer le nettoyage

Appuyez brièvement sur les boutons  et  de la base, et le robot commence à nettoyer.

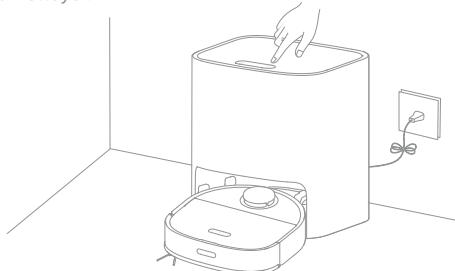

### Remarque :

- Le robot doit être entièrement chargé avant de l'utiliser. Ne déplacez pas manuellement le robot lorsqu'il est en train de nettoyer.
- Si la batterie est devenue trop faible pendant le nettoyage, le robot retourne à la base et reprend le nettoyage après avoir rechargé sa batterie.
- La fonction Reprendre le nettoyage doit être activée sur l'APP préalablement.

## Mode nettoyage

Une fois le robot allumé, il nettoie chaque pièce en commençant par le long des bords et des murs, puis en procédant à un nettoyage en forme de S. Le robot retourne automatiquement à la base pour charger sa batterie après le nettoyage.

## Pause/Veille

Lorsque le robot est en train de nettoyer, appuyez brièvement sur un bouton du robot ou sur le bouton  de la base pour mettre le robot en pause. Si le robot se met en pause pendant plus de 10 minutes, il passe automatiquement en mode veille, et le voyant d'alimentation et le voyant de charge s'éteignent. Appuyez sur un bouton du robot ou de la base, ou tapez sur l'APP pour réveiller le robot.

### Remarque :

- Le robot s'éteint automatiquement s'il reste en mode veille pendant plus de 12 heures.
- Si le robot est mis en pause et placé sur la base, le processus de nettoyage en cours se termine.

## Nettoyage local

Lorsque le robot est en pause ou en veille, appuyez sur le bouton  pendant 3 secondes pour activer le mode de nettoyage local. Dans ce mode, le robot nettoie une zone de forme carrée de 1,5 × 1,5 mètre autour de lui et revient à son point de départ une fois le nettoyage terminé.

## Plus de fonctionnalités concernant l'APP

Une carte doit être créée avant d'utiliser les fonctions précédentes. Suivez les instructions de l'application pour utiliser d'autres fonctions. Le logiciel de l'application est en cours de mise à jour, l'interface utilisateur réelle de l'application peut être différente de celle indiquée dans ce manuel. Veuillez suivre les instructions en fonction de la version réelle de l'application.

# Mode d'utilisation

## Fonction de balayage

1. Installez la serpillière

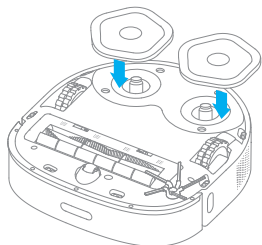

2. Ajoutez de l'eau dans le réservoir d'eau propre

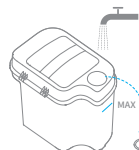
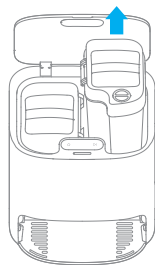

jusqu'à la ligne MAX

**Remarque :** N'utilisez pas de détergent ni de désinfectant. Sinon, les fonctions de la base peuvent être compromises.

3. Placez le réservoir d'eau propre dans la base

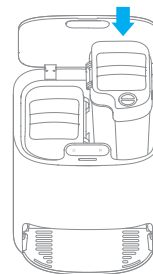



# Mode d'utilisation

## 4. Démarrez le balayage

Appuyez brièvement sur le bouton . Le robot part de la base et passe la serpillière dans la maison en fonction du plan de nettoyage optimal programmé par la carte.

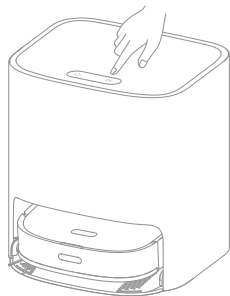

## Itinéraire de balayage

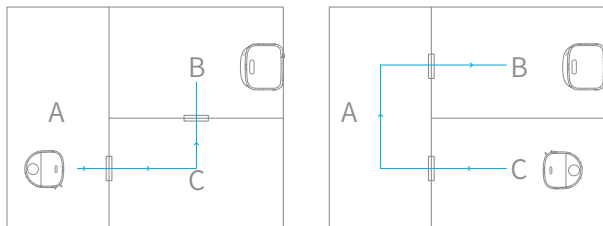

### Remarque :

- Si le robot n'est pas sur la base, veuillez le remettre en place avant de le démarrer.
- Le robot nettoiera la serpillière avant le nettoyage, veuillez attendre patiemment que le nettoyage de la serpillière soit terminé
- Ne déplacez pas manuellement la base, le réservoir d'eau propre, le réservoir d'eau sale ou la planche à laver la serpillière pendant le nettoyage.

## 5. Retour à l'auto-lavage

Pendant le balayage, le robot retourne à la base pour que la serpillière soit nettoyée selon les conditions de nettoyage définies dans l'APP. Le robot reprend le nettoyage après le nettoyage de la serpillière.

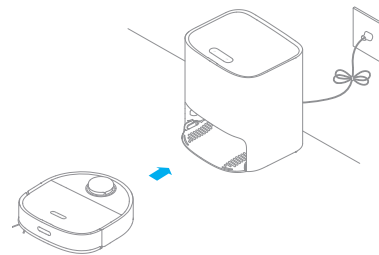

## 6. Nettoie la serpillière

Une fois que le robot termine le nettoyage et retourne à la charge, la base commence à nettoyer et à sécher la serpillière.

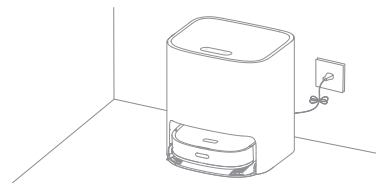

### Remarque :

- Si vous voulez nettoyer la serpillière à tout moment, appuyez sur le bouton  de la base et maintenez-le enfoncé pendant 3 secondes.
- Durant le nettoyage de serpillière, si l'eau dans le réservoir d'eau propre est insuffisante ou si le réservoir d'eau sale est plein, le robot enverra un message vocal ou l'APP enverra une notification.
- Après le nettoyage de la serpillière, nettoyez le réservoir d'eau sale à temps pour éviter les moisissures ou les odeurs.

## Maintenance de routine

### Bac à poussière \* Nettoyez-les après chaque utilisation

1. Ouvrez le couvercle du robot et appuyez sur l'attache du bac à poussière pour le retirer.

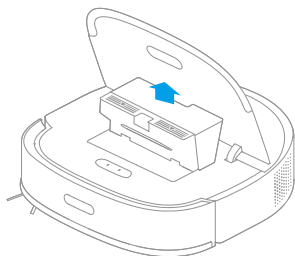

2. Ouvrez le couvercle du bac et videz le bac comme indiqué sur le schéma.

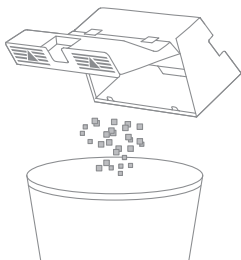

### Filtre

1. Retirez le filtre et tapez doucement sur son panier.

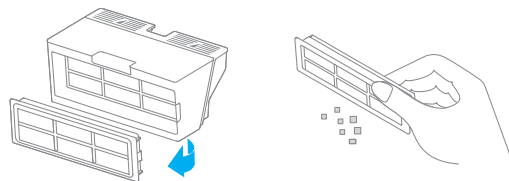

**Remarque :** Veuillez ne pas nettoyer le filtre avec des brosses ou les doigts.

2. Rincez le bac à poussière et le filtre sous l'eau courante et séchez-les complètement avant de les réinstaller.

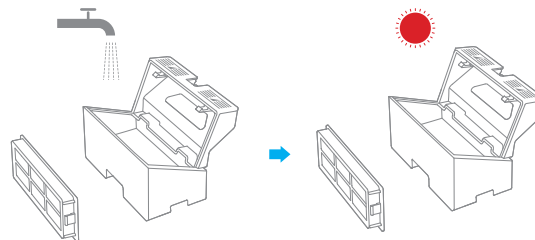

#### Remarque :

- Rincez le bac à poussière et le filtre à l'eau claire uniquement. N'utilisez pas de détergent.
- N'utilisez le bac à poussière et le filtre que lorsqu'ils sont complètement secs.
- Veuillez nettoyer le filtre toutes les deux semaines et de le remplacer tous les trois mois.

## Maintenance de routine

### Réservoir d'eau propre \* Nettoyez le média filtrant une fois tous les 3 mois

1. Ouvrez le couvercle du réservoir d'eau propre, déplacez le tuyau sur le côté pour retirer et nettoyer le média filtrant comme indiqué sur le schéma.

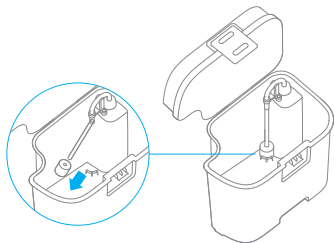

2. Remettez le média filtrant et le tuyau en place.

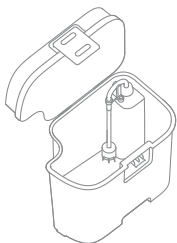

### Réservoir d'eau sale \* Nettoyez-le après chaque utilisation

1. Sortez le réservoir d'eau sale, ouvrez le couvercle du réservoir d'eau sale, puis videz les eaux usées.

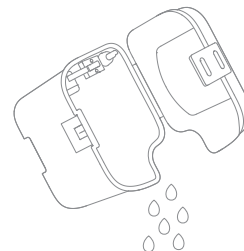

2. Nettoyez le réservoir d'eau sale avec de l'eau et remettez-le sur la base.



**Remarque :** La boule flottante du réservoir d'eau sale est une pièce mobile. Veuillez ne pas nettoyer excessivement la boule flottante au risque d'affecter ses fonctions.

## Maintenance de routine

### Planche à laver la serpillère \* Nettoyez-la une fois toutes les 2 semaines

1. Appuyez sur les clips situés au fond de la base pour retirer la planche à laver.

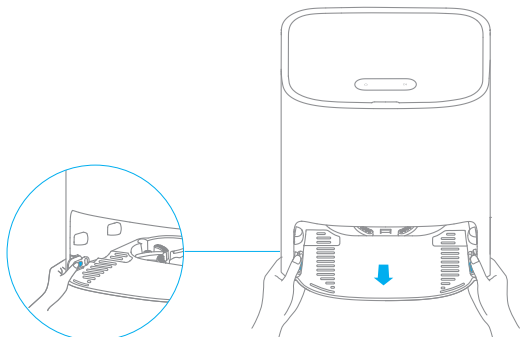

2. Utilisez l'outil de nettoyage fourni pour nettoyer complètement la planche à laver.

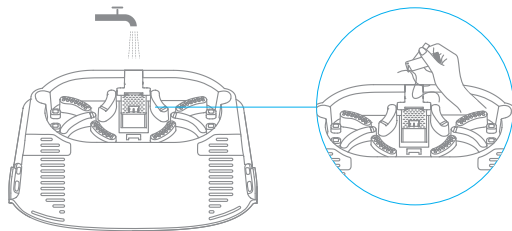

3. Essuyez le fond de la base avec un chiffon sec.

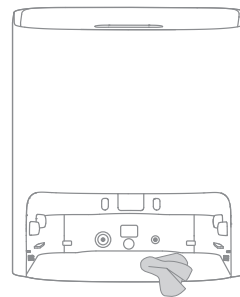

4. Insérez la planche à laver dans la base comme indiqué sur le schéma, en vous assurant que les deux clips sont en place.

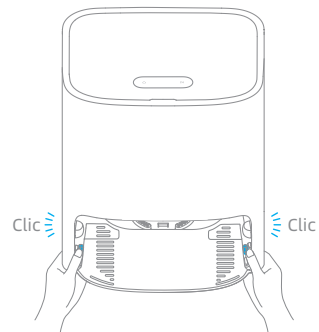

**Remarque :** S'assurer que les supports de la planche à laver sont en place.

# Maintenance de routine

## Nettoyage de la brosse principale

Appuyez sur les clips de protection de la brosse vers l'intérieur pour retirer la protection de la brosse et faites sortir la brosse du robot.

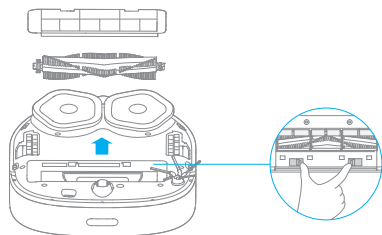

Retirez les couvercles de la brosse comme indiqué sur le schéma. Utilisez l'outil de nettoyage fourni pour retirer les poils emmêlés dans la brosse.

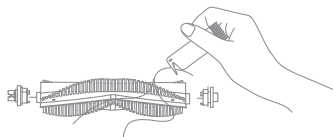

**Remarque :** Ne tirez pas excessivement fort sur les cheveux emmêlés dans la brosse. Sinon, la brosse principale risque d'être endommagée.

## Nettoyage de la brosse latérale

Retirez et nettoyez la brosse latérale.

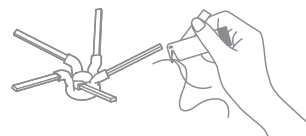

## Nettoyage de la roue universelle/roue auxiliaire

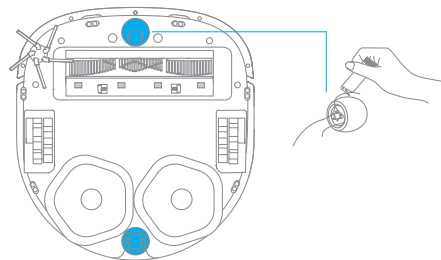

### Remarque :

- Utilisez un outil tel qu'un petit tournevis pour séparer l'essieu et le pneu de la roue universelle. Ne le faites pas de force brute.
- Rincez la roue universelle sous l'eau courante et remettez-la en place après l'avoir complètement séchée.

## Maintenance de routine

### Capteurs et contacts de charge du robot

Essayez les capteurs et les contacts de charge du robot à l'aide d'un chiffon doux et sec :

- Capteurs de chute situés en bas du robot
- Contacts de charge à l'arrière du robot
- Capteur de retour à la base à l'avant du robot
- Pare-chocs à l'avant du robot
- LDS sur le haut du robot

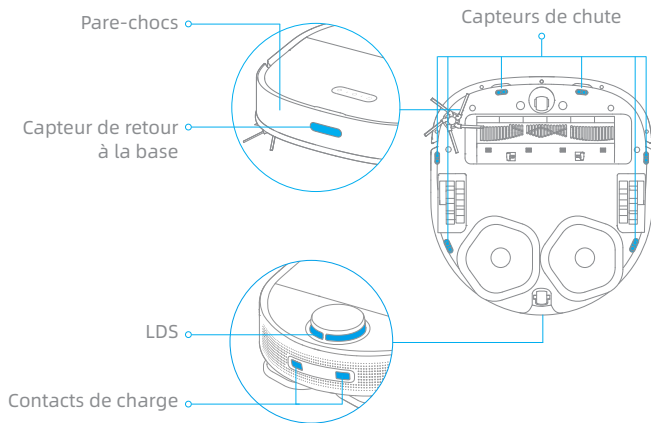

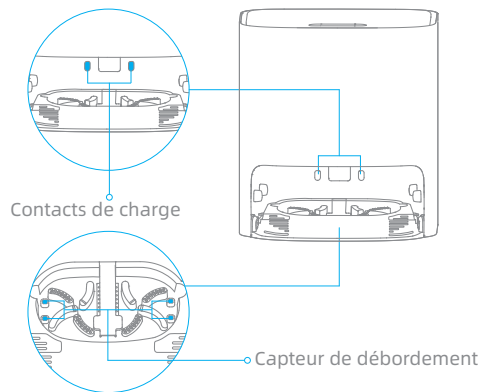

**Remarque** : Un chiffon humide peut endommager les éléments sensibles du robot et de la base. Veuillez utiliser un chiffon sec pour le nettoyage.

### Contacts de charge de la base d'auto-lavage et capteur de débordement



### Redémarrage du robot





Si le robot ne répond plus ou s'il est impossible de l'éteindre, appuyez sur le bouton  pendant 10 secondes pour forcer la mise hors tension. Après cela, appuyez sur le bouton  pendant 3 secondes pour rallumer le robot.

### Batterie

Le robot est équipé d'une batterie lithium-ion de haute performance. Veillez à ce que la batterie reste bien chargée lors d'une utilisation quotidienne afin de maintenir des performances optimales. Si le robot n'est pas utilisé pendant une longue période, éteignez-le et rangez-le. Pour éviter les dommages dus à une décharge excessive, chargez le robot au moins une fois tous les trois mois.

# Erreurs

Si la base ne fonctionne pas correctement, une icône d'erreur et un message s'affichent sur l'écran. Lisez le message et réglez le problème en vous basant sur le tableau suivant.

Icône d'erreur	Message d'erreur	Solution
	Eau insuffisante dans le réservoir d'eau propre	Ajoutez une quantité d'eau suffisante dans le réservoir d'eau propre.
	Schmutzwassertank nicht installiert	Setzen Sie den Reinwassertank ein.
	Dysfonctionnement du réservoir d'eau sale	Mettez le réservoir d'eau sale en place. Videz les eaux usées.
	Planche à laver non installée	Vérifiez si la planche à laver est installée et si les clips des deux côtés de la planche sont en place.
	Niveau d'eau anormal de la planche à laver	Vérifiez si la sortie d'évacuation est bouché. Si oui, nettoyez-le.
	Dysfonctionnement du robot	Veillez vérifier si le robot présente des anomalies, vous pouvez vous référer à la FAQ pour résoudre le problème.

Problème	Solution
Le robot ne s'allume pas.	La batterie est trop faible. Rechargez le robot sur la base et réessayez. La température ambiante est trop basse (inférieure à 0 °C) ou trop élevée (supérieure à 40 °C). La température de fonctionnement du robot est comprise entre 0 °C et 40 °C.
Le robot ne se charge pas.	La base est débranchée. Vérifiez que les deux bouts du câble d'alimentation sont bien branchés. Mauvais contact. Essayez les contacts de charge de la base et du robot.
Le robot ne retourne pas à la base.	Il y a des obstructions autour de la base. Placez la base dans une zone plus ouverte. Essuyez la zone de signalisation de la base. Le déplacement du robot peut l'amener à se repositionner ou à recomposer son environnement. Si le robot est trop éloigné de la base, il peut ne pas être en mesure de revenir automatiquement à la base, auquel cas vous devez placer manuellement le robot sur la base.
Le robot présente un dysfonctionnement.	Éteignez le robot, puis redémarrez-le.
Le robot fait un bruit étrange.	La brosse principale, la brosse latérale ou les roues principales peuvent être prises dans des cheveux ou des débris. Éteignez le robot et retirez les cheveux ou les débris.
La puissance d'aspiration est faible pendant le nettoyage.	Le bac à poussière est plein. Videz le bac à poussière. Le filtre est bouché. Nettoyez le filtre. La brosse principale est empêtrée dans des cheveux ou des débris. Retirez les cheveux et les débris emmêlés autour de la brosse principale.



Problème	Solution
Le robot ne parvient pas à se connecter au Wi-Fi.	<p>Une anomalie se produit lors de la connexion au Wi-Fi. Réinitialisez le réseau Wi-Fi et réessayez.</p> <p>L'autorisation de positionnement n'est pas activée. Veuillez vérifier que l'autorisation de positionnement est activée dans l'application Mi Home/Xiaomi Home.</p> <p>Le signal Wi-Fi est faible. Assurez-vous que le robot se trouve dans la zone couverte par un bon signal Wi-Fi.</p> <p>Le Wi-Fi 5 GHz n'est pas pris en charge. Assurez-vous que le robot se connecte à un réseau Wi-Fi 2,4 GHz.</p> <p>Le nom d'utilisateur ou le mot de passe Wi-Fi saisi est incorrect. Saisissez le nom d'utilisateur et le mot de passe corrects.</p>
Le robot n'effectue pas le nettoyage programmé automatiquement à l'heure prévue.	La batterie du robot est faible. Le nettoyage programmé ne commencera que si le niveau de la batterie est supérieur à 15 %.
Le robot ne reprend pas le nettoyage après la charge.	<p>Assurez-vous que le robot n'est pas en mode Ne Pas Détranger (DND), ce qui l'empêcherait de reprendre le nettoyage.</p> <p>Le robot ne reprend pas le nettoyage lorsqu'il est rechargé manuellement ou placé sur la base.</p>
La serpillière ne se tourne pas.	La serpillière peut être emmêlée avec des cheveux ou des débris. Nettoyez-la.
La planche à laver déborde.	Essayez le capteur de débordement avec un chiffonsec.
La serpillière est mouillée après avoir été nettoyée.	La base ne sèche la serpillière qu'une fois le nettoyage terminé.

# Spécifications

## Robot

Modèle	RL55C
Batterie	6400 mAh (capacité nominale)
Temps de Charge	Environ 6 heures
Compatibilité OS	Android 4,4 ou iOS 10,0 et ultérieur
Connectivité sans fil	Wi-Fi IEEE 802.11b/g/n 2,4 GHz
Tension nominale	14,4 V $\text{---}$
Puissance nominale	55 W
Fréquence de fonctionnement	2400-2483,5 MHz
Puissance maximale en sortie	< 20 dBm

## Base d'auto-lavage

Modèle	RCS3
Entrée nominale	100-240 V ~ 50-60 Hz 1,5 A
Sortie nominale	20,0 V $\text{---}$ 1 A

Dans des conditions normales d'utilisation, une distance d'au moins 20 cm entre l'antenne de cet équipement et le corps de l'utilisateur doit être maintenue.

# INSTRUCCIONES IMPORTANTES DE SEGURIDAD

Cuando utiliza un aparato eléctrico, siempre debe seguir las precauciones básicas, incluidas las siguientes:

LEA TODAS LAS INSTRUCCIONES ANTES DE USAR (ESTE APARATO), El incumplimiento de las advertencias e instrucciones puede provocar descarga eléctrica, incendio y/o lesiones graves.

## GUARDE ESTAS INSTRUCCIONES

Solo para uso doméstico.

**ADVERTENCIA**-Para reducir el riesgo de incendio, descarga eléctrica o lesiones:

- No lo utilice al aire libre o sobre superficies mojadas.
- No permita que se utilice como un juguete. Debe prestar mucha atención cuando se utiliza cerca de niños, mascotas o plantas.
- Use únicamente como se describe en este manual. Sólo utilice los accesorios recomendados por el fabricante
- No lo utilice con el cable o enchufe dañado. Si el aparato no funciona correctamente, se ha caído, dañado, dejado al aire libre o sumergido en agua, remítalo a un centro de servicio.
- No tire ni transporte agarrando el cable, no use el cable como asa, no cierre puertas encima del cable ni pase el cable por bordes o esquinas afiladas. No pase el aparato por encima del cable. Mantenga el cable alejado de superficies calientes.
- No desenchufe tirando del cable. Para desenchufar, agarre el enchufe, no el cable.
- No manipule el cargador, el enchufe del cargador y los terminales del cargador con las manos mojadas.
- No coloque ningún objeto en las aberturas. No lo utilice si tiene alguna abertura bloqueada; manténgalo libre de polvo, pelusas, cabello y cualquier material que pueda reducir el flujo de aire.

## Información de seguridad

- Mantenga el cabello, la ropa holgada, los dedos y todas las partes del cuerpo alejados de las aberturas y las piezas móviles.
- No lo use para limpiar líquidos inflamables o combustibles, como gasolina, ni lo use en zonas donde puedan estar presentes.
- No limpie nada que se esté quemando o humeando, como cigarrillos, cerillas o cenizas calientes.
- No lo utilice sin la bolsa para el polvo.
- Evite el encendido involuntario. Asegúrese de que el interruptor esté apagado antes de conectarlo a la batería, levantarlo o transportarlo. Transportar el aparato con el dedo apoyado en el interruptor o energizar el aparato con el interruptor encendido puede causar accidentes.
- Desconecte la batería del aparato antes de realizar cualquier ajuste, cambiar accesorios o almacenar el aparato. Estas medidas preventivas de seguridad reducen el riesgo de encender por accidente el aparato.
- Recargue sólo con el cargador especificado por el fabricante. Un cargador adecuado para un tipo de batería puede provocar riesgo de incendio si se utiliza en otra batería.
- Use sus aparatos sólo con las baterías específicamente indicadas. El uso de cualquier otra batería puede provocar riesgo de lesiones e incendio.
- Cuando la batería no esté en uso, manténgala alejada de objetos metálicos, como clips de papel, monedas, llaves, clavos, tornillos u otros objetos metálicos pequeños que pueden provocar la conexión de los terminales. Un cortocircuito en los terminales de la batería puede provocar quemaduras o incendios.
- Bajo condiciones abusivas, puede haber fugas de líquido en la batería; evite el contacto. Si ocurre contacto accidental, enjuague con agua. Si el líquido entra en contacto con los ojos, busque atención médica. El líquido derramado de la batería puede provocar irritación o quemaduras.
- No utilice una batería o un aparato dañado o modificado. Las baterías dañadas o modificadas pueden tener un comportamiento impredecible que resulte en fuego, explosión o lesiones.

## Información de seguridad

- No exponga una batería o un aparato al fuego ni a temperaturas excesivas. La exposición al fuego o una temperatura superior a 130°C puede provocar explosiones.
- Siga todas las instrucciones de carga y no cargue la batería o el aparato fuera del rango de temperatura indicado en las instrucciones. La carga incorrecta o a temperaturas fuera del rango indicado puede dañar la batería y aumentar el riesgo de incendio.
- Remita el servicio a un técnico calificado que utilice únicamente idénticas piezas de repuesto. Esto asegurará que se mantenga la seguridad del producto.
- No modifique ni intente reparar el aparato o la batería, excepto de la forma indicada en las instrucciones de uso y cuidado.
- Coloque los cables de otros aparatos fuera de la zona que va a limpiar.
- No opere la aspiradora en una habitación en la que duerme un bebé o un niño.
- No opere la aspiradora en una zona con velas encendidas u objetos frágiles en el suelo.
- No opere la aspiradora en una habitación con velas encendidas encima de aquellos muebles que la aspiradora pueda golpear accidentalmente.
- No permita que los niños se sienten encima de la aspiradora.
- No utilice la aspiradora sobre superficies húmedas.
- Usar sólo con la unidad de alimentación RCS3.

## Información de seguridad

Este dispositivo cumple con la Parte 15 de la Normativa FCC / RSS exentos de licencia de Canadá para la innovación, la ciencia y el desarrollo económico. Su operación queda sujeta a las dos condiciones siguientes: (1) este dispositivo no deberá causar ninguna interferencia nociva. (2) este dispositivo deberá aceptar cualquier interferencia que reciba, incluyendo toda interferencia que pueda causarle un funcionamiento no deseado.

Recordatorio en relación con la máxima exposición admisible (MPE)

A fin de cumplir con los requisitos de FCC / IC en materia de exposición a la radiofrecuencia, se deberá mantener una distancia mínima de 20 cm o más entre la antena de este dispositivo y cualquier persona durante el funcionamiento.

A fin de garantizar dicho cumplimiento, no se recomienda la utilización a una distancia inferior a la indicada.

Para desactivar el módulo Wi-Fi en robot, por favor encienda el robot. Coloque el robot en la Tomacorriente de Carga.

Asegúrese de que los Contactos de Carga del robot y los pines de la Tomacorriente de Carga estén conectados.

Mantenga presionando el Botón de Tomacorriente del robot durante 20 segundos hasta que el módulo Wi-Fi se apague.

Al apagar el módulo Wi-Fi, presione cualquier botón del robot para activar el módulo Wi-Fi.

---	Corriente continua
~	Corriente alterna

Este dispositivo cumple con las normas de radiación del DHHS, título 21 del CFR, capítulo 1, subcapítulo J.

# Descripción general del producto

## Lista de accesorios



Herramienta de limpieza

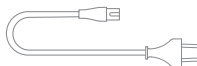

Cable de Alimentación



Almohadilla Trapeadora (x2)

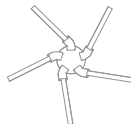

Cepillo lateral

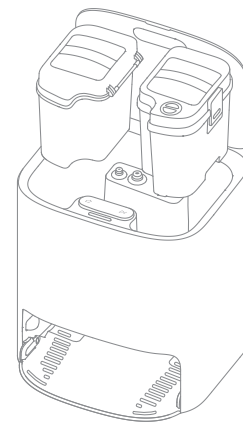

Base de Autolavado  
(Incluyendo un tanque fresco, un tanque de residuos y una tabla lavadora)

**Nota:** Las ilustraciones del presente manual son solo de referencia, consulte la apariencia real en el producto adquirido.

## Descripción general del producto

### Robot

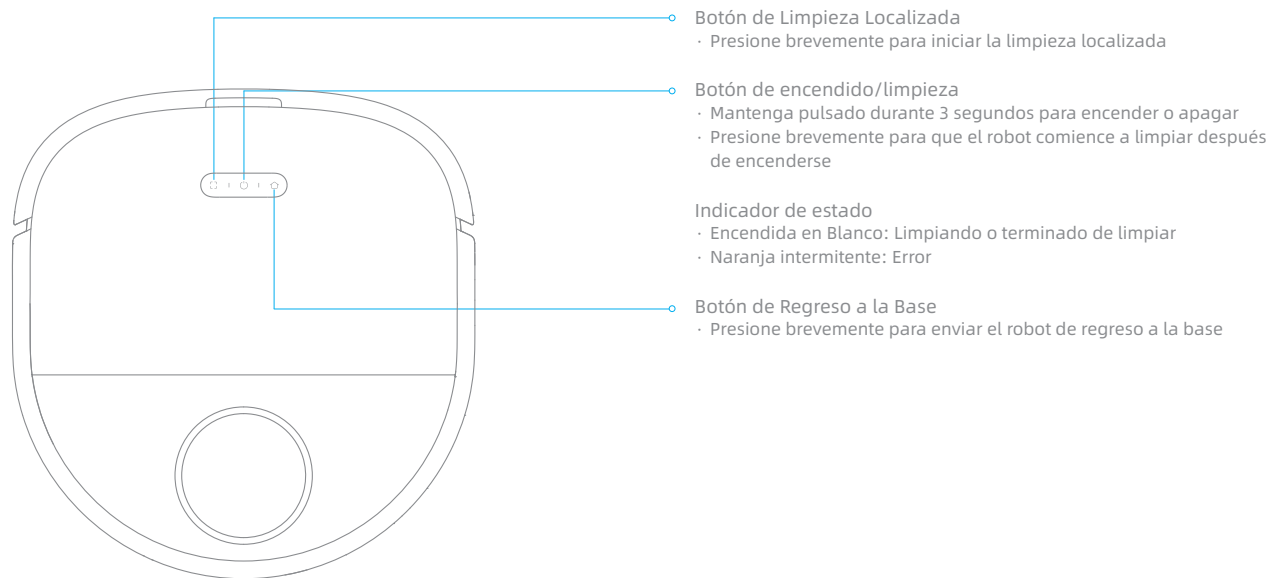



# Descripción general del producto

## Robot y Sensores

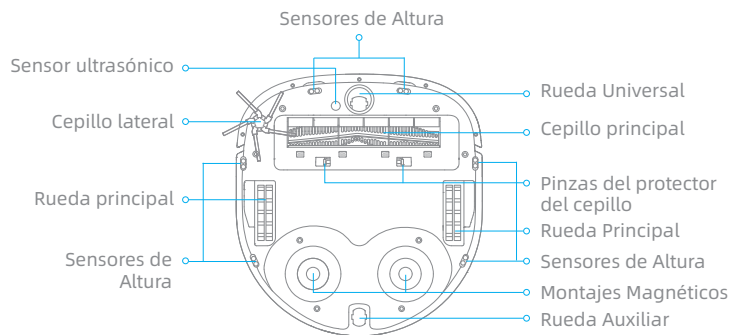
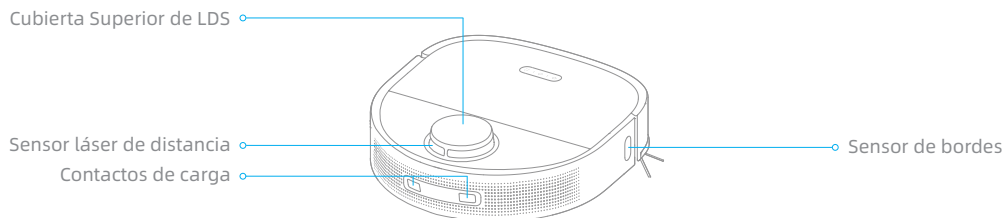
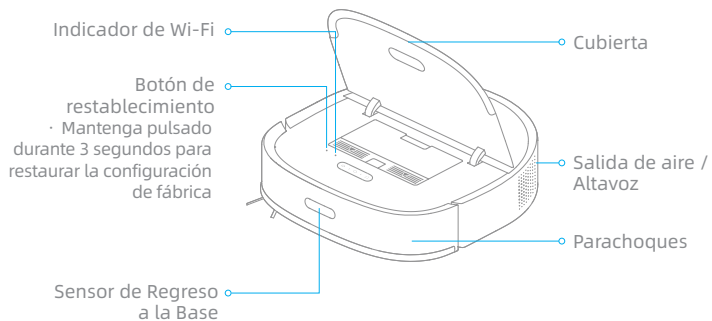

# Descripción general del producto

## Base de Autolavado

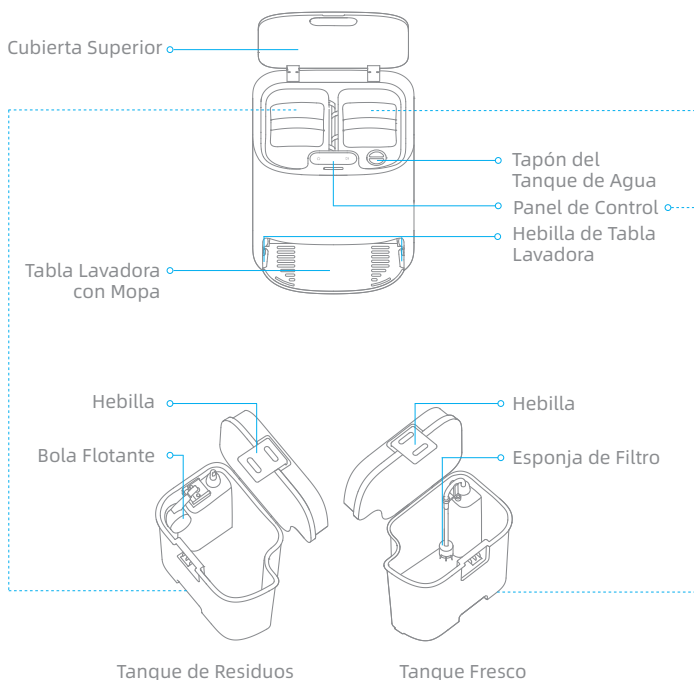

## Panel de Control

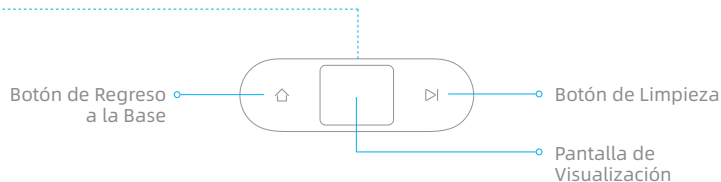

### Botón de Retorno a la Base

- Presione brevemente para enviar el robot de regreso a la base. El robot reanudará el trabajo después de limpiar la almohadilla trapeadora.
- Mantenga pulsado durante 3 segundos para parar la limpieza y enviar el robot de vuelta a la base para que se limpie y seque la almohadilla trapeadora. Si el robot está colocado sobre la base cuando usted mantiene el botón pulsado durante 3 segundos, se limpiará y se secará la almohadilla trapeadora inmediatamente.

### Botón de Limpieza

Presione brevemente para iniciar o pausar la limpieza.

### Bloqueo Infantil

Mantenga presionados los botones  y  durante 3 segundos para activar o desactivar el bloqueo infantil.

# Descripción general del producto

## Base de Autolavado

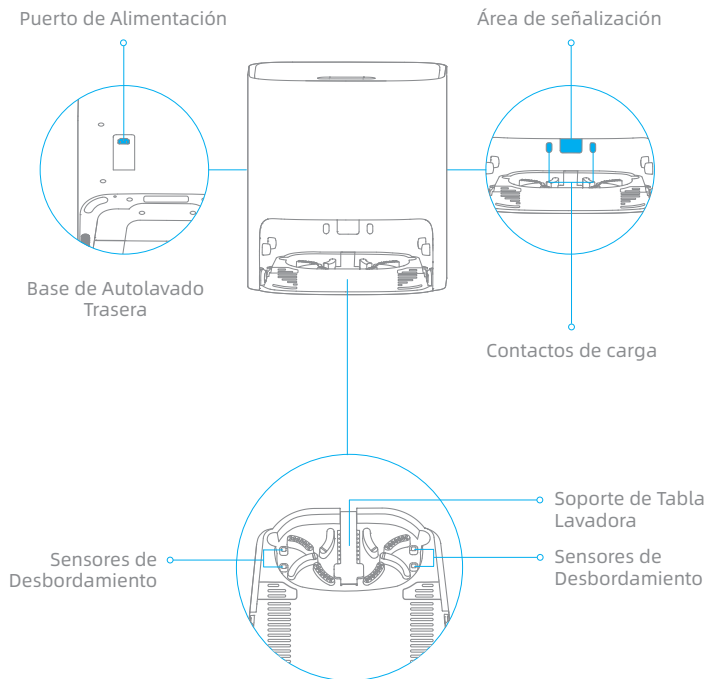

## Depósito de polvo

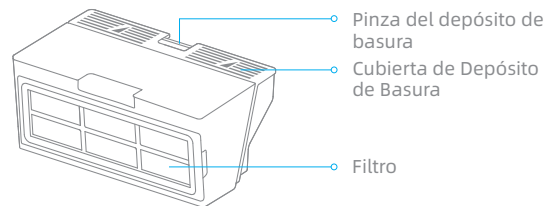

## Ordenar el entorno doméstico

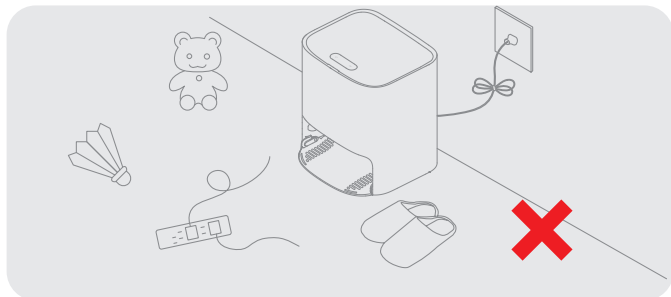

Guarde los cables de alimentación y los objetos pequeños para evitar que el robot se enrede y quede atrapado.

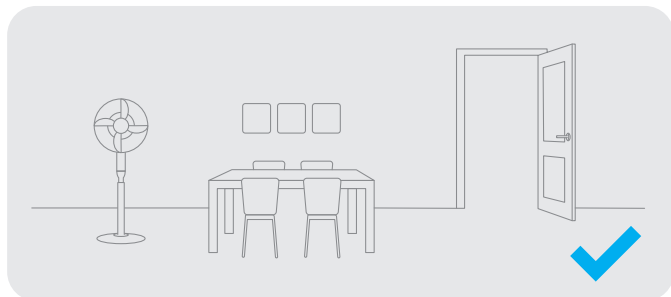

Abra la puerta de la habitación que va a limpiar y coloque los muebles en el lugar apropiado para hacer más espacio.

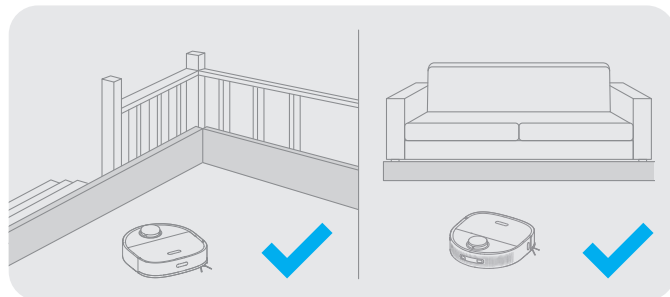

Antes de que empiece a limpiar, utilice la barrera física en el borde de las escaleras y el sofá para garantizar un funcionamiento seguro y fluido del aspirador robot.

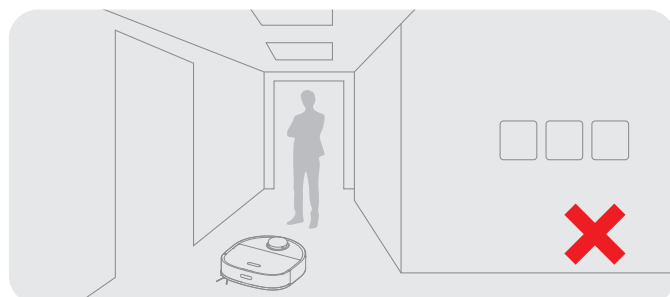

Para evitar que el robot no reconozca el área a limpiar, no permanezca de pie delante del robot, en el umbral, el pasillo o lugares estrechos.

# Preparativos antes del Uso

## 1. Quite las tiras protectoras

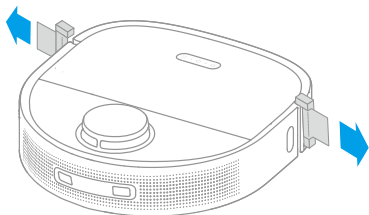

## 2. Instale el cepillo lateral

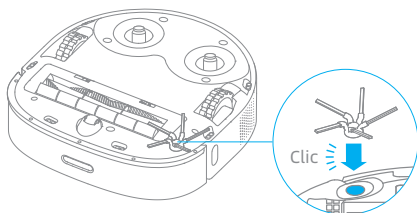

**Nota:** Instale los cepillos laterales hasta que encajen en su sitio.

## 3. Coloque la base contra la pared y cárguela

- Instale la base en un lugar lo más abierto posible con buena señal Wi-Fi.
- Inserte el cable de alimentación en la base y conéctelo al enchufe.
- Coloque el robot en la base, y el robot se encenderá automáticamente y comenzará a cargar.
- Se recomienda cargar completamente el robot antes del primer uso. Una vez que el robot está completamente cargado, el indicador de estado se ilumina en blanco durante 10 minutos y luego la luz se apaga.

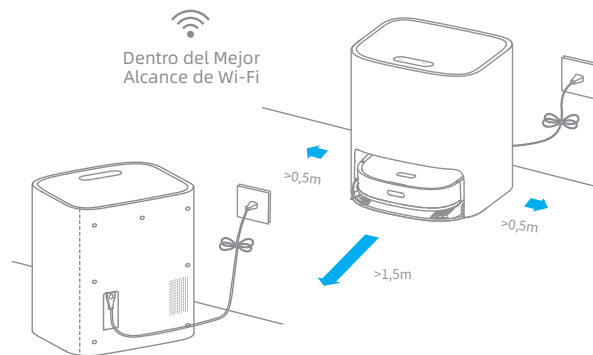

**Nota:**

- Quite cualquier objeto que esté a menos de 1,5 m del frente y 0,5 m de cada lado de la base.
- Asegúrese de que ningún objeto pueda bloquear el área de señalización.
- Para evitar que las manchas de agua mojen pisos de madera o alfombras, se recomienda colocar la base de autolavado sobre pisos de baldosas o mármol.

# Conectar con la aplicación Mi Home / Xiaomi Home

Este producto funciona con la aplicación Mi Home/Xiaomi Home. Controla tu dispositivo e interactúa con él y otros dispositivos inteligentes del hogar con la aplicación Mi Home/Xiaomi Home.

## 1. Descargue la Aplicación Mi Home/Xiaomi Home

Escanee el código QR del aparato para descargar e instalar la aplicación Mi Home / Xiaomi Home.

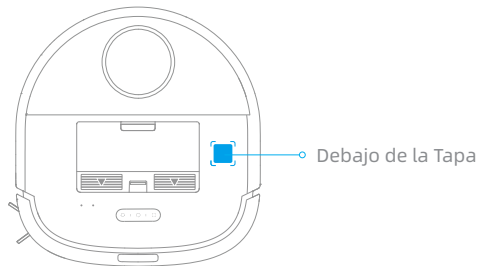

## 2. Añadir dispositivo

Abra la aplicación Mi Home / Xiaomi Home y toque "+" en la esquina superior derecha para ingresar en la página Agregar Dispositivo. Luego, toque "QR" en la esquina superior derecha, escanee el código QR en el dispositivo para agregar "Dreame Bot W10", y conecta el dispositivo como se le indique.

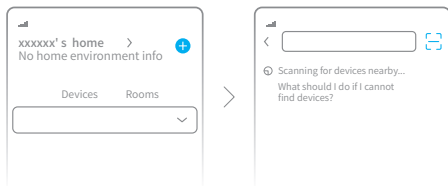

### Nota:

- Solo admite Wi-Fi de 2,4 GHz.
- El software de la aplicación se está actualizando, las operaciones actuales pueden ser diferentes de las instrucciones en este manual. Siga las instrucciones basadas en la versión más nueva de la aplicación.

## 3. Restablecer Wi-Fi

Mantenga pulsados al mismo tiempo los botones y hasta que escuche: «Esperando configuración de red». Cuando el indicador parpadee lentamente, el Wi-Fi se habrá restablecido correctamente.

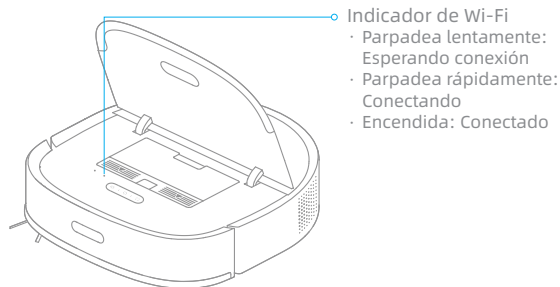

- Indicador de Wi-Fi
- Parpadea lentamente: Esperando conexión
- Parpadea rápidamente: Conectando
- Encendida: Conectado

**Nota:** Si el robot no puede conectarse a su móvil, reinicie la red Wi-Fi y vuelva a intentarlo.



## Modo de uso

### Mapeo Rápido

No instale la almohadilla trapeadora. Coloque el robot en la base y el robot se encenderá automáticamente.

La primera vez que usa el robot, por favor cree un mapa como se indica en la aplicación. Luego, el robot se mueve para escanear el entorno y crear un mapa sin iniciar la limpieza. Una vez que el robot regrese a la base, el mapa se generará y se guardará automáticamente.

### Encender/apagar

Mantenga pulsado el botón  durante 3 segundos para encender el robot. Una vez que el indicador de encendido se vuelva completamente blanco, el robot entrará en modo de espera. Para apagar el robot, mantenga pulsado el botón  durante 3 segundos mientras esté parado.

### Empezar la limpieza

Presione brevemente los botones  y  de la base y el robot comenzará a limpiar.

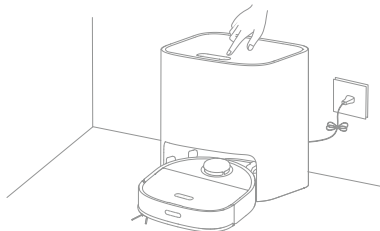

#### Nota:

- Asegúrese de que el robot esté completamente cargado antes de usarlo. No mueva manualmente el robot cuando está limpiando.
- Si la batería se agota durante la limpieza, el robot regresa a la base y reanuda la limpieza después de cargar la batería. La función Reanudar Limpieza debe estar activada en la aplicación de antemano.

### Modo de limpieza

Después de encender el robot, él se pondrá a limpiar cada habitación siguiendo primero los bordes y las paredes y luego en un patrón en forma de S. El robot regresará automáticamente a la base para cargar la batería después de la limpieza.

### Pausa/Dormir

Cuando el robot está limpiando, presione brevemente cualquier botón del robot o el botón  de la base para pausar el robot.

Si el robot se detiene durante más de 10 minutos, ingresa automáticamente al modo de dormir y los indicadores de encendido y de carga dejarán de brillar. Presione cualquier botón del robot o la base o toque la aplicación para activar el robot.

#### Nota:

- El robot se apagará automáticamente si se mantiene en modo Suspensión durante más de 12 horas.
- Si el robot es pausado y colocado en la base, la limpieza actual se finalizará.

### Limpieza Localizada

Cuando el robot está en pausa o en espera, presione y mantenga presionado el botón  durante 3 segundos para activar el modo de limpieza localizada. En este modo, el robot limpiará un área cuadrada de 1,5 x 1,5 metros a su alrededor y regresará a su punto de partida una vez que se complete la limpieza localizada.

### Más Funciones de la aplicación

A map must be built before using the preceding functions.

Follow the instructions on the app to use more functions.

The app software is upgrading, and the actual app user interface may be different from the statements in this manual. Please follow the instructions based on the current app version.

## Modo de uso

### Función de Trepado

1. Coloque la almohadilla trapeadora

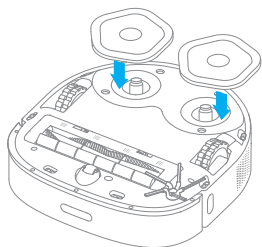

2. Agregue agua al tanque fresco

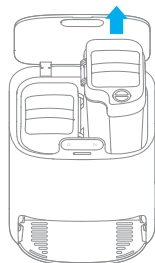

A la línea MAX

**Nota:** No utilice detergente ni desinfectante. De lo contrario, el funcionamiento de la base puede quedar afectada.

3. Coloque el tanque fresco en la base

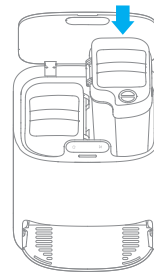



## Modo de uso

### 4. Empezar a limpiar

Presione brevemente el botón ▶. El robot comenzará desde la base y limpiará el hogar según el plan de limpieza óptimo programado por el mapa.

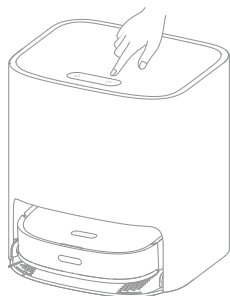

### Camino de Trapeado

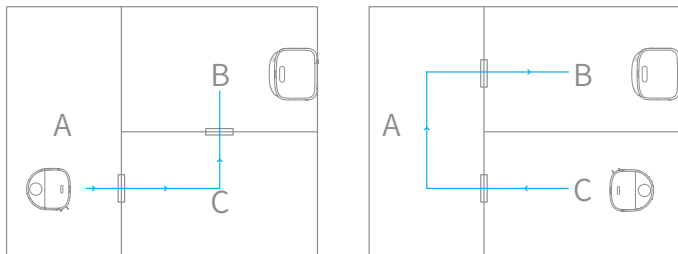

#### Nota:

- Si el robot no está en la base, vuelva a colocarlo antes de ponerlo en marcha.
- El robot lavará la almohadilla trapeadora antes de limpiar, espere con paciencia hasta que se termine de lavar la almohadilla.
- No mueva manualmente la base, el tanque fresco, el tanque de residuos o la tabla lavadora cuando el robot está trapeando.

### 5. Regresar por Autolavado

Durante la limpieza, el robot regresará a la base para lavar la almohadilla trapeadora según las condiciones de limpieza establecidas en la aplicación. El robot reanudará la limpieza después de haber lavado la almohadilla

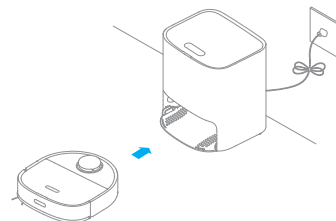

### 6. Limpiar la almohadilla trapeadora

Una vez que el robot completa la limpieza y regresa a cargarse, la base comenzará a lavar y secar la almohadilla trapeadora.

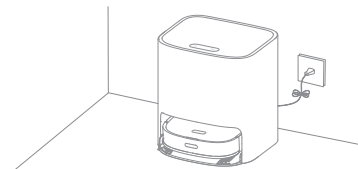

#### Nota:

- Para lavar la almohadilla trapeadora en cualquier momento, presione y mantenga presionado el botón ⬆ en la base durante 3 segundos para comenzar el lavado.
- Al lavar almohadilla trapeadora, si el agua en el tanque fresco está insuficiente o el tanque de residuos está lleno, el robot enviará un mensaje de voz o la aplicación enviará una notificación.
- Después de lavar la almohadilla trapeadora, por favor limpie el tanque de residuos pronto para evitar el moho u olores. Después de lavar la almohadilla trapeadora, por favor limpie el tanque de residuos pronto para evitar el moho u olores.

## Mantenimiento rutinario

### Depósito de Basura \* Limpie después de cada uso

1. Abra la cubierta del robot y presione la hebilla del depósito de basura para retirar el depósito.

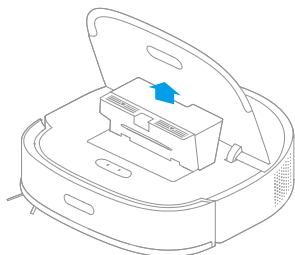

2. Abra la cubierta del depósito y vacíelo como se muestra en el diagrama.

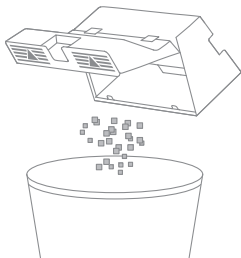

### Filtro

1. Retire el filtro y golpee suavemente su canasta.

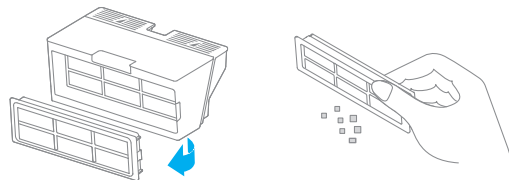

**Nota:** No intente limpiar el filtro con cepillos o dedos.

2. Enjuague el depósito de basura y el filtro con agua corriente y séquelos completamente antes de volver a instalarlos.

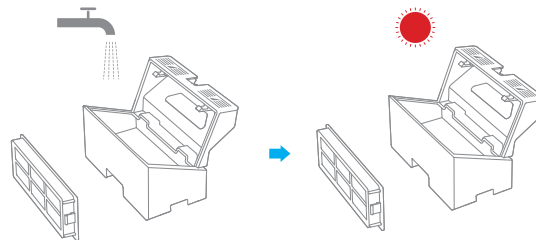

**Nota:**

- Enjuague el depósito de basura y el filtro únicamente con agua limpia, no utilice detergente.
- Utilice el depósito de basura y el filtro sólo cuando están completamente secos.
- Se recomienda limpiar el filtro cada dos semanas y reemplazarlo cada tres meses.

## Mantenimiento rutinario

### Tanque Fresco \* Limpie la esponja de filtro una vez cada 3 meses

1. Abra la cubierta del tanque fresco, mueva la manguera hacia un lado para poder quitar y limpiar la esponja de filtro como se muestra en el diagrama.

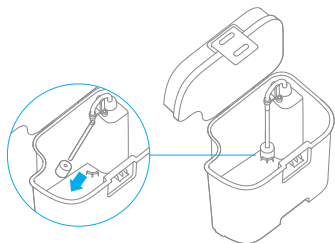

2. Vuelva a colocar la esponja de filtro y la manguera.

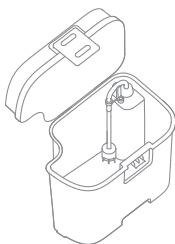

### Tanque de Residuos \* Limpie después de cada uso

1. Saque el tanque de residuos, abra la cubierta del tanque de residuos y luego vacíe las aguas residuales.

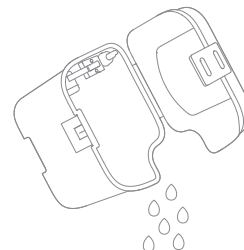

2. Limpie el tanque de residuos con agua y vuelva a colocarlo en la base.

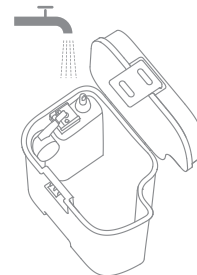

**Nota:** La bola flotante en el tanque de residuos es una pieza móvil. No la limpie excesivamente para evitar afectar sus funciones.

## Mantenimiento rutinario

### Tabla Lavadora \* Límpie una vez cada 2 semanas

1. Presione las hebillas en ambos lados de la parte inferior de la base para quitar la tabla lavadora

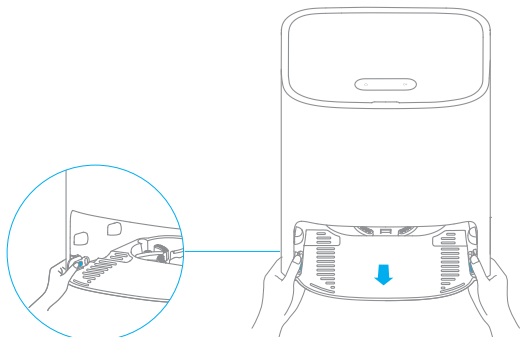

2. Utilice la herramienta de limpieza proporcionada para limpiar completamente la tabla de lavar.

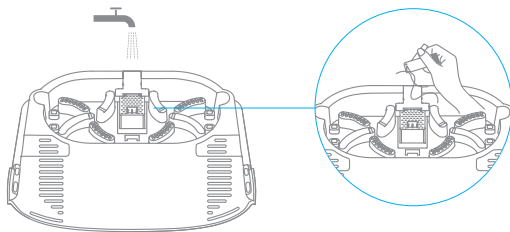

3. Limpie la parte inferior de la base con un paño seco.

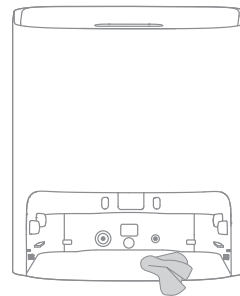

4. Inserte la tabla lavadora en la base como se muestra en el diagrama, asegurándose de que ambas hebillas estén bien cerradas.

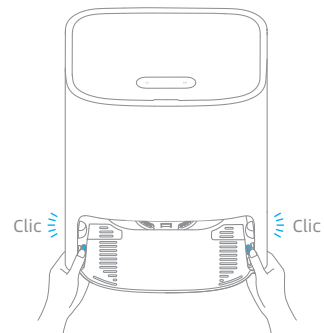

**Nota:** Asegúrese de que los soportes de la tabla lavadora estén en su lugar.

# Mantenimiento rutinario

## Limpiar el Cepillo Principal

Presione la cubierta del cepillo hacia dentro para retirar la cubierta de y elévelo para sacarlo del robot.

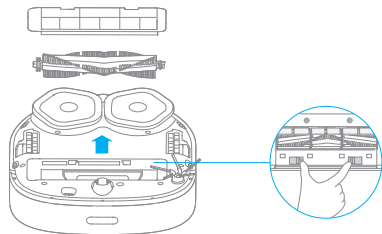

Retire las tapas del cepillo como se muestra en el diagrama. Utilice la herramienta de limpieza proporcionada para quitar los pelos enredados en el cepillo.

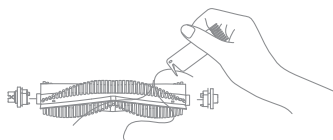

**Nota:** No tire con mucha fuerza los pelos enredados en el cepillo, de lo contrario el cepillo principal podría dañarse.

## Limpiar el Cepillo Lateral

Retire y limpie el cepillo lateral.

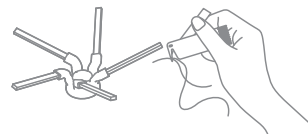

## Limpiar la Rueda Universal/Rueda Auxiliar

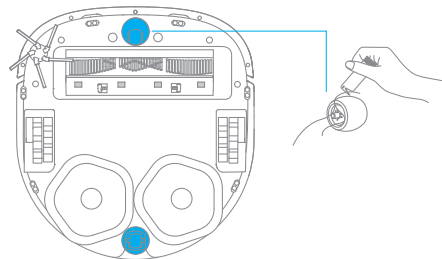

### Nota:

- Utilice una herramienta como un destornillador pequeño para separar el eje y el neumático de la rueda universal, no ejerza demasiada fuerza.
- Enjuague la rueda universal con agua corriente y vuelva a colocarla después de secarla por completo.

## Mantenimiento rutinario

### Sensores de Robot y Contactos de Carga

Limpie los sensores y los contactos de carga del robot con un paño suave y seco:

- Sensores de altura en la parte inferior del robot
- Contactos de carga en la parte trasera del robot
- Sensor de regreso a la base en la parte delantera del robot
- Parachoques en la parte delantera del robot
- LDS en la parte superior del robot

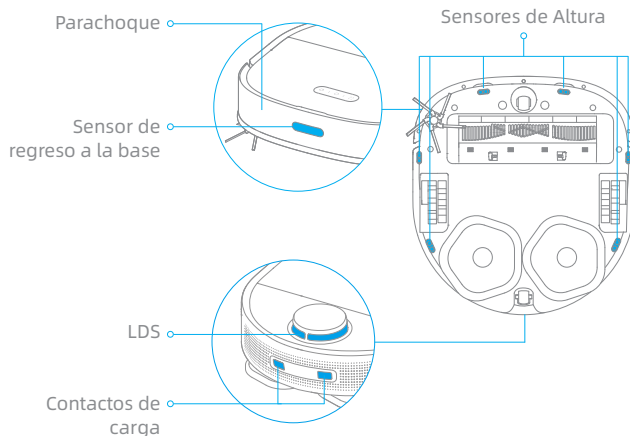

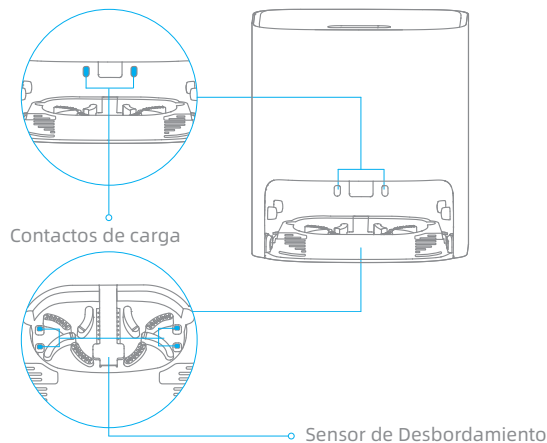

**Nota:** El paño húmedo puede dañar los elementos sensibles dentro del robot y la base. Utilice un paño seco para limpiar.

### Contactos de carga de la base de autolavado y sensor de reboso







### Reinicio del robot

Si el robot deja de responder o no se puede apagar, mantenga pulsado el botón  durante 10 segundos para forzar el apagado. A continuación, mantenga pulsado el botón  durante 3 segundos para encenderlo de nuevo.

### Batería

El robot contiene una batería de iones de litio de alto rendimiento. Asegúrese de que la batería permanezca bien cargada para el uso diario a fin de mantener un rendimiento óptimo. Si el robot no se utiliza durante un largo período de tiempo, apague el robot y guárdelo para evitar daños por descargas excesivas. Cargue el robot al menos una vez cada tres meses.

Si la base no funciona correctamente, se mostrará un icono de error y un mensaje en la pantalla. Lea el mensaje y resuelva el problema según la siguiente tabla.

Icono de Error	Mensaje de Error	Solución
	Agua insuficiente en el tanque fresco	Agregue una cantidad suficiente de agua al tanque fresco.
	Tanque de Residuos No Instalado	Coloque el tanque fresco en su lugar.
	Mal Funcionamiento del Tanque de Residuos	Coloque el tanque de residuos en su lugar. Vacíe las aguas residuales .
	Tabla lavadora no instalada	Compruebe si la tabla lavadora está instalada y si las hebillas en ambos lados de la tabla están bien cerradas.
	Nivel de agua anormal en la tabla lavadora	Compruebe si el puerto de desechos está obstruido. Límpielo en caso afirmativo.
	Mal funcionamiento del robot	Compruebe si se ha producido una anomalía en el robot. Consulte la sección "Preguntas Frecuentes" de este manual para solucionar problemas.

## Preguntas más frecuentes

Problema	Solución
El robot no se encenderá.	La batería está baja. Recargue el robot en la base y vuelva a intentarlo. La temperatura ambiente es demasiado baja (por debajo de los 0 ° C) o demasiado alta (por encima de los 40 ° C). La temperatura de funcionamiento del robot es de 0 ° C a 40 ° C.
El robot no se cargará.	La base está desenchufada. Asegúrese de que ambos extremos del cable de alimentación estén enchufados. Contacto malo. Limpie los contactos de carga de la base y el robot.
El robot no regresará a la base.	Hay obstrucciones alrededor de la base. Coloque la base en un área más abierta. Limpie el área de señalización de la base. Mover el robot puede hacer que se reubique o vuelva a mapear su entorno. Si el robot está demasiado lejos de la base, es posible que no pueda regresar automáticamente a la base, en cuyo caso usted necesitará colocar manualmente el robot en la base.
El robot no funciona correctamente.	Apague el robot y luego reinicielo.
El robot hace un ruido extraño.	El cepillo principal, el cepillo lateral o las ruedas principales pueden estar enredados con pelos o partículas. Apague el robot y elimine los pelos o las partículas.
La potencia de succión es débil durante la limpieza.	El depósito de basura está lleno. Por favor vacíelo. El filtro está obstruido. Por favor límpielo. El cepillo principal está enredado con pelos o suciedades. Quite los pelos y las suciedades enredados en el cepillo principal.



## Preguntas más frecuentes

Problema	Solución
El robot no puede conectarse a Wi-Fi.	Se produce una excepción al conectarse a una red Wi-Fi. Restablezca la red Wi-Fi y vuelva a intentarlo. El permiso de posicionamiento no está habilitado. Asegúrese de que el permiso de posicionamiento en la aplicación Mi Home / Xiaomi Home esté habilitado. La señal de Wi-Fi está débil. Asegúrese de que el robot esté dentro del alcance de su señal de Wi-Fi. No se admite Wi-Fi de 5 GHz. Asegúrese de que el robot se conecte a un Wi-Fi de 2,4 GHz. El nombre de usuario o la contraseña de Wi-Fi ingresados son incorrectos. Ingrese el nombre de usuario y la contraseña correctos.
El robot no realizará limpieza automáticamente a la hora programada.	La batería está baja. La limpieza programada no comenzará a menos que el nivel de la batería esté superior al 15%.
El robot no reanuda la limpieza después de la carga.	Asegúrese de que el robot no esté en modo No Molestar (DND), lo que prohibirá que reanude la limpieza. El robot no reanuda la limpieza cuando se carga manualmente o está colocado en la base.
La almohadilla trapeadora no puede girar.	La almohadilla trapeadora puede estar enredada con pelos o suciedades.
La tabla lavadora se desborda.	Limpie el sensor de desbordamiento con un paño seco.
La almohadilla trapeadora está mojada después de lavarse.	La base seca la almohadilla trapeadora sólo después de que el robot haya completado la tarea de limpieza.

**Robot**

Modelo	RLS5C
Batería	6400 mAh (capacidad nominal)
Tiempo de carga	Aprox.6 horas
Compatibilidad de SO	Android 4,4 o iOS 10,0 y más recientes
Conectividad inalámbrica	Wi-Fi IEEE 802.11b /g/n 2,4GHz
Tensión nominal	14,4 V ---
Potencia nominal	55 W
Frecuencia de operación	2400-2483,5 MHz
Potencia máxima de salida	< 20 dBm

**Base de Autolavado**

Modelo	RCS3
Entrada nominal	100-240 V ~ 50-60 Hz 1,5 A
Salida nominal	20,0 V --- 1 A

En condiciones normales de uso, este equipo debe mantenerse a una distancia de, al menos, 20 cm entre la antena y el cuerpo del usuario.

