

Dreame AirPursue™ PM10 Purifier

DREAME

EN	User Manual	01
FR	Mode d'emploi	15
DE	Benutzerhandbuch	29
IT	Manuale d'uso	42
ES	Manual de usuario	55
PL	Podręcznik użytkownika	69
SV	Bruksanvisning	84
NO	Bruksanvisning	97
FI	Käyttöopas	110
DK	Brugermanual	123
NL	Gebruikershandleiding	136
PT	Manual do utilizador	150
EL	Εγχειρίδιο χρήστη	164
TR	Kullanıcı Kılavuzu	178

Safety Instructions

READ ALL INSTRUCTIONS BEFORE USING (THIS APPLIANCE). Failure to follow the warnings and instructions may result in electric shock, fire and/or serious injury.

Warning

- This appliance can be used by children aged from 8 years and above under supervision.
- This appliance can be used by persons with reduced physical, sensory or mental capabilities or lack of experience and knowledge if they have been given supervision or instruction concerning use of the appliance in a safe way and understand the hazards involved.
- The purifier is not a toy. Children shall not play with or operate this product. Please exercise caution when using the purifier near children. Do not allow children to clean or maintain the purifier unless supervised by a parent or guardian.
- Do not use the purifier outdoors or on wet surfaces. Only use the product on dry indoor surfaces. Do not touch the plug or any part of the product with wet hands.
- To reduce the risk of fire, make sure that the supply cord and the product are kept away from heat sources or direct sunlight.
- Make sure the appliance is off and unplugged when not used for extended periods as well as prior to performing any maintenance or repairs.
- To reduce the risk of fire, explosion, or injury, make sure that the supply cord and lithium battery are undamaged before use. Do not use the appliance if the supply cord and lithium battery are damaged.
- If the supply cord is damaged, it must be replaced by the manufacturer, its service department, or similarly qualified personnel to avoid hazards.
- Do not stretch the cable or place the cable under strain. Do not unplug by pulling on the cable. To unplug, grasp the plug, not the cable. Do not use a power extension cord.
- Do not route the cable under the product. This product must not be placed directly below a socket.
- To avoid burns, do not let bare skin touch product's heating components.
- The fans can be used for tropical climates.
- Keep combustible materials, such as textiles and curtains, away from the product outlet.

- This appliance contains a UV-C emitter.
- Unintended use of the appliance or damage to the housing may result in the escape of dangerous UV-C radiation. UV-C radiation may, even in little doses cause harm to the eyes and skin.
- Appliances that are obviously damaged must not be operated.
- The replacement of the UV-C emitter by the user is not allowed.
- **Warning:** Do not spray or apply perfume directly on or near the filter. Keep essential oils and chemicals away from this product.
- Always carry the appliance by the base, do not carry it by the product header.
- Do not use the product if it is damaged or has been submerged in water.
- Do not lean the appliance against any unstable surface, as this may cause damage to the appliance or personal injury. If the appliance becomes damaged or is otherwise malfunctioning, please contact our authorized service department. Never attempt to disassemble the device on your own.
- **WARNING: Chemical Burn and Choking Hazard. Keep batteries away from children. If swallowed, contact your physician or local poison control.**
- Pacemakers, defibrillators and electronic storage media may be affected by strong magnetic fields. Anyone using a pacemaker, defibrillator or electronic storage media should avoid carrying the remote in their pocket or near the device.
- Only use accessories and replacement parts recommended by the manufacturer.
- Only use or install the product on dry indoor surfaces.
- Do not use this heater in the immediate surroundings of a bath, a shower or a swimming pool.
- Do not use this heater if it has been dropped.
- Do not use if there are visible signs of damage to the heater.
- Use this heater on a horizontal and stable surface.
- Children of less than 3 years should be kept away unless continuously supervised.
- Children aged from 3 years and less than 8 years shall only switch on/off the appliance provided that it has been placed or installed in its intended normal operating position and they have been given supervision or instruction concerning use of the appliance in a safe way and understand the hazards involved. Children aged from 3 years and less than 8 years shall not plug in, regulate and clean the appliance or perform user maintenance.
- **CAUTION** — Some parts of this product can become very hot and cause burns. Particular attention has to be given where children and vulnerable people are present.

WARNING: Do not use this heater in small rooms when they are occupied by persons not capable of leaving the room on their own, unless constant supervision is provided.

WARNING: To reduce the risk of fire, keep textiles, curtains, or any other flammable material a minimum distance of 1 m from the air outlet.

We, Dreame Trading (Tianjin) Co., Ltd., hereby, declares that this equipment is in compliance with the applicable Directives and European Norms, and amendments. The full text of the EU declaration of conformity is available at the following internet address:

<https://global.dreametech.com>

For detailed e-manual, please go to <https://global.dreametech.com/pages/user-manuals-and-faqs>

Product Overview

Note: The illustrations in this manual are indicative only. The actual product may differ.

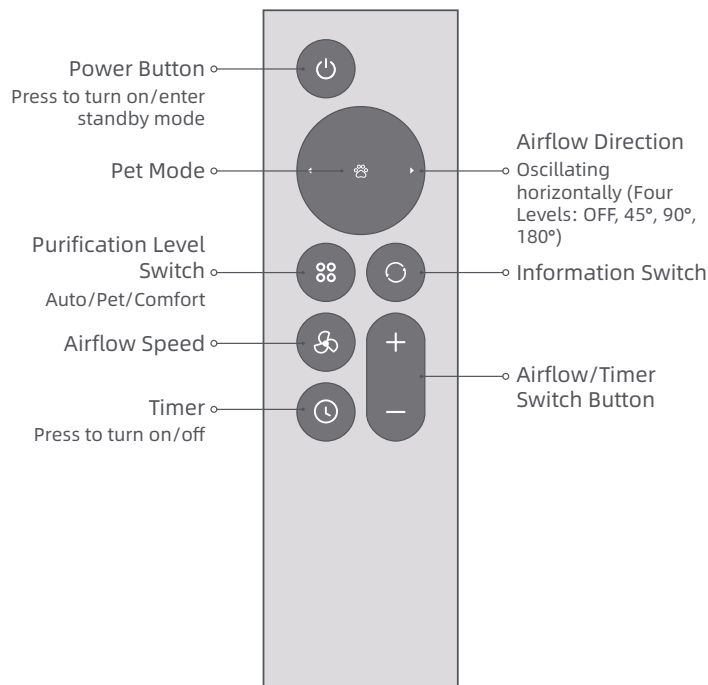
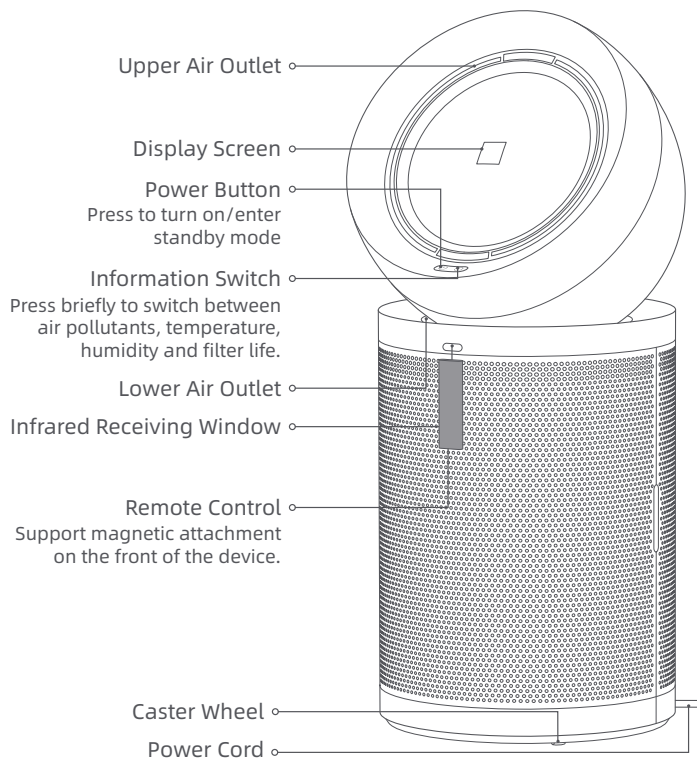

Product Overview

Filter Assembly

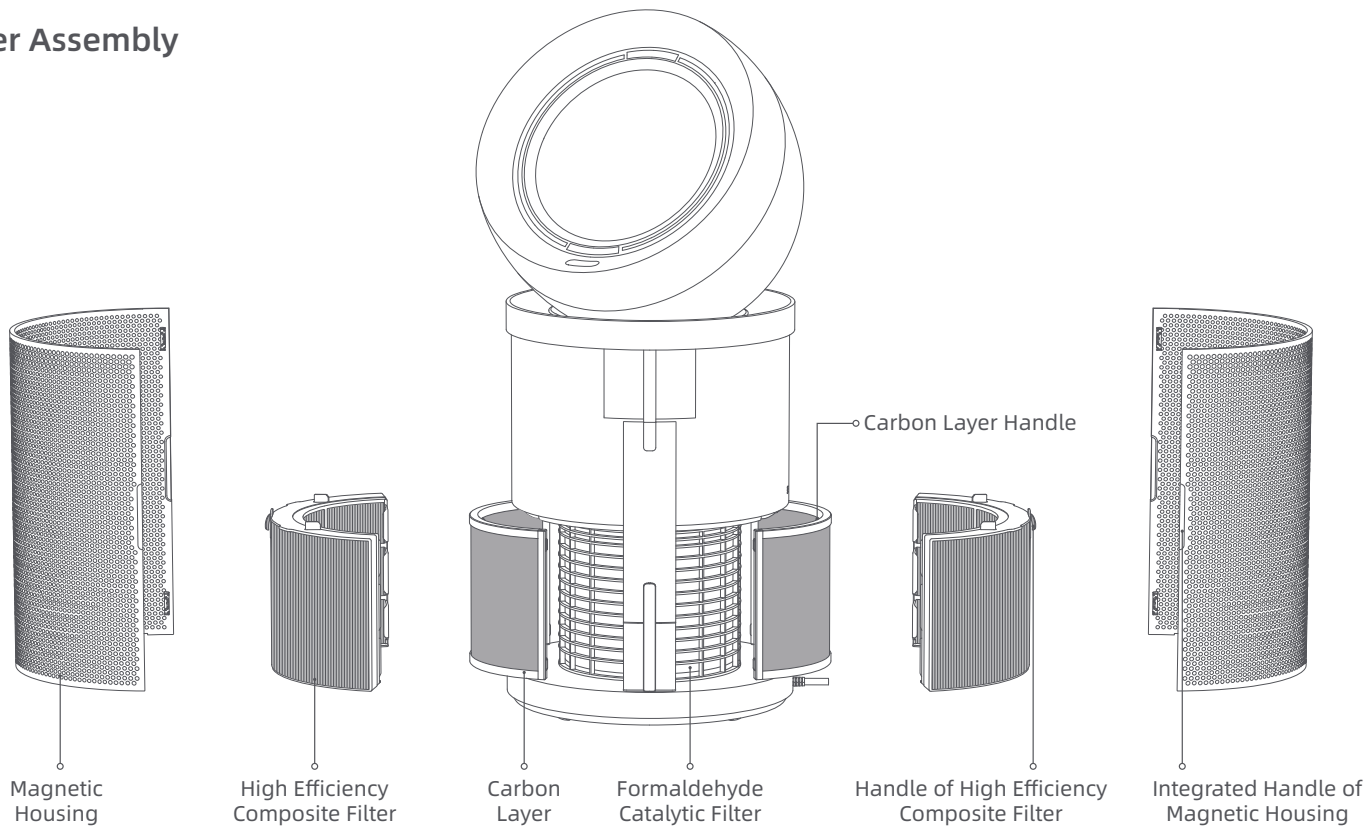

Product Overview

Display Screen

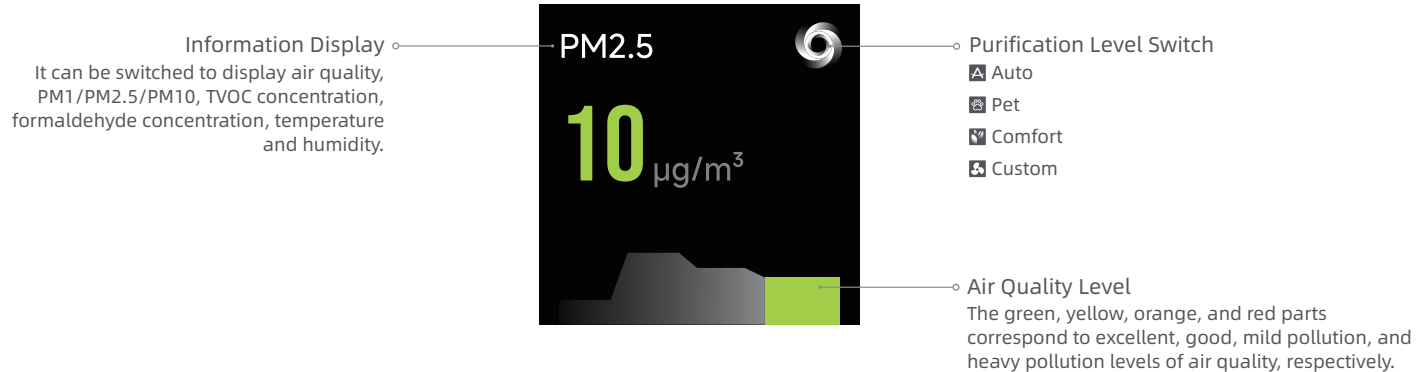

Connecting with the Dreamehome App

1. Download the Dreamehome App

Scan the QR code on the purifier, or search "Dreamehome" in the app store to download and install the app.

Note:

- Only 2.4 GHz Wi-Fi is supported.
- Due to upgrades in the app software, the actual operations may differ from the descriptions in this manual. Please follow the instructions based on the current app version.

2. Add Device

Open the Dreamehome App, tap "Scan QR code to connect" and scan the same QR code again to add the device. Please follow the prompts to finish the Wi-Fi connection.

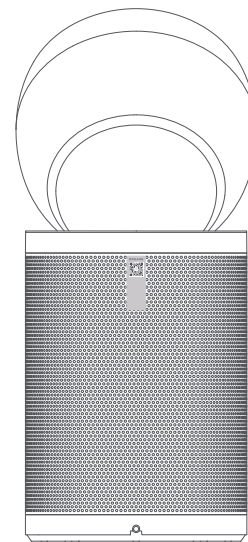

How to Use

Note:

- Do not pull or manually rotate the machine head.
- Before use, place the product steadily in a suitable position, and then connect the power supply.

⏻ Power On/Standby

Briefly press the power button on the machine or remote control to turn on the machine. Wi-Fi is enabled by default, and the factory default setting is auto mode. When the machine stops operating, it will resume the last settings upon restarting. Besides, you can enter the standby mode by pressing the power button.





Note: If the machine is in standby mode, it will automatically start working when it detects someone within a 3-meter range. It is disabled by default and can be enabled in the App.

How to Use

Information Switch

Briefly press the information switch button to switch between air quality, pollutants, temperature, humidity, and filter life.

Purification Level Switch

-  **Auto:** Airflow speed will be adjusted automatically based on air quality and the screen brightness will be adjusted automatically based on ambient light. When the target air quality has been reached, the airflow speed will be at the lowest level.
-  **Pet:** It supports capturing floating pet hair and odors from the air. When the function is enabled, both the upper and lower air outlets open simultaneously, airflow speed will be at the highest level and the screen brightness will be adjusted automatically based on ambient light.
-  **Comfort:** Airflow speed will be at the lowest level. If there is no operation for 3 seconds, the display will automatically turn off.
-  **Custom:** Briefly press the airflow speed button (“+”, “-”) to exit the selected purification level and adjust the airflow speed as needed.

Timer

Briefly press the timer button to enable the function. Within 3 seconds, briefly press the “+” or “-” buttons to adjust the time within the range of 0-12 hours. The time will be automatically confirmed after 3 seconds without any operation. Press the timer button again to cancel the timer.

How to Use

Directional Air Delivery

When only a single person is detected, air delivery follows the person's position. When multiple people are detected, air delivery oscillates between the largest angle formed by the people positions.

Note: It is disabled by default and can be turned on in the App. When fixed angle oscillation function is turned on, the function is disabled.

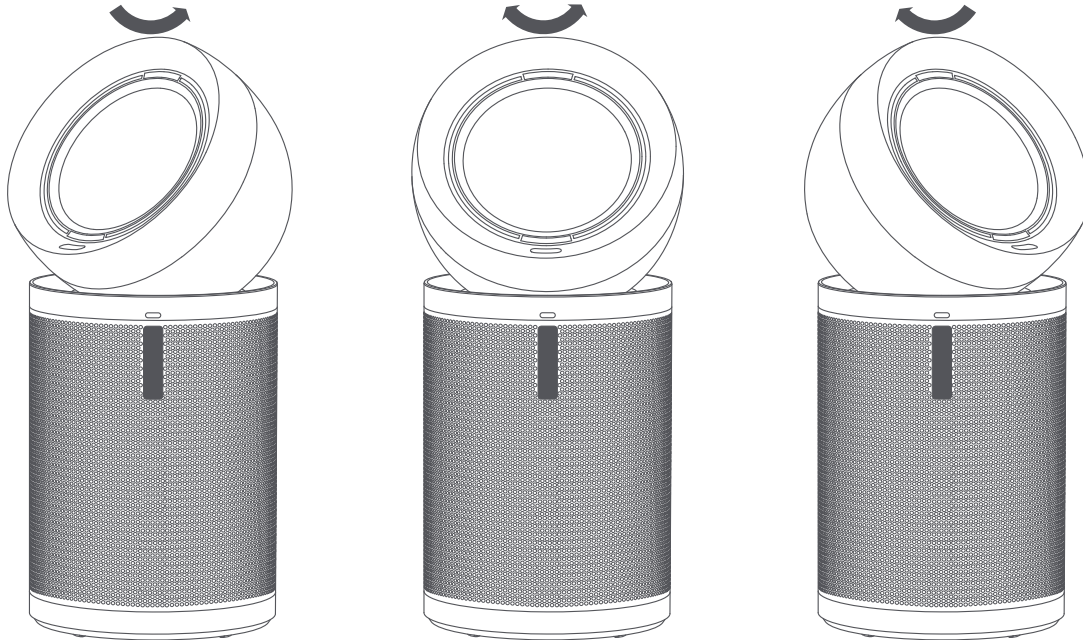

How to Use

Restore Factory Setting

If the machine stops responding or cannot be turned off, press and hold the power button for 10 seconds to forcefully turn it off. Then press and hold the power button for 3 seconds to turn the machine on.

Air Pollutants

Particulate matter (PM1): Microscopic particles up to 1 micron in size, suspended in the air we breathe. These include industrial emissions and vehicle exhaust.

Particulate matter (PM2.5): Microscopic particles up to 2.5 microns in size, suspended in the air we breathe. These include smoke, bacteria and allergens.

Particulate matter (PM10): Microscopic particles up to 10 microns in size, suspended in the air we breathe. These include dust, mould and pollen.

TVOC: Total Volatile Organic Compounds. Volatile Organic Compounds(VOCs) are indoor gases emitted from solids or liquids, typically from paint, carpets, ceilings, and adhesives.

Formaldehyde(HCHO): A common indoor pollutant. It can be usually released from new furniture and paint materials.



PM1



PM2.5



PM10



TVOC



HCHO

Care & Maintenance

Note:

- When the filter life remaining is 10%, the screen will display a reminder. When the life of the filter is exhausted, it means the filter is clogged with pollutants and may restrict purified air flow and may give off unpleasant smell if continue running over time. To ensure product running at maximum efficiency, kindly replace filter within scheduled maintenance.
- The remaining life of carbon layer and high efficiency composite filter can be checked in the App.
- According to Dreame's internal testing, based on 12 hours of daily usage, it is recommended to replace the carbon layer every 6 to 12 months and the high-efficiency composite filter every 16 to 24 months.
- Before the care and maintenance, please turn off the product and unplug the power cord.
- * Only use accessories and replacement parts recommended by the manufacturer.

Replacing the Carbon Layer

1. Remove the magnetic housing from the machine. Grab the handle of high efficiency composite filter to pull it out of the machine. Then, pull the handle of carbon layer upwards to take it out.
2. Insert the new carbon layer vertically into the high efficiency composite filter.

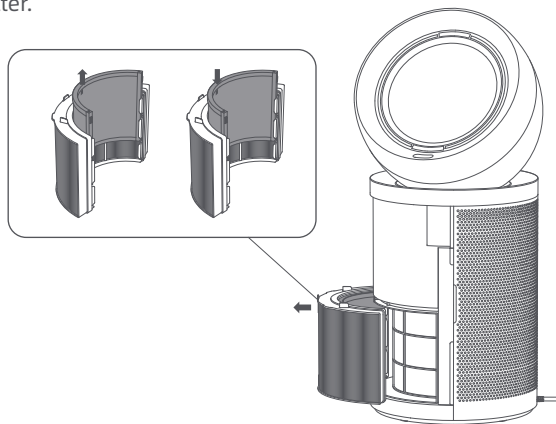

Replacing the High Efficiency Composite Filter

1. Remove the magnetic housing from the machine. Grab the handle of high efficiency composite filter to pull it out of the machine. Then, pull the handle of carbon layer upwards to take it out.
2. Insert the carbon layer vertically into the new high efficiency composite filter.

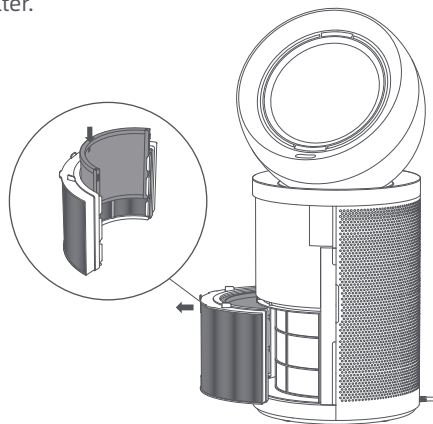

Care & Maintenance

Reset Filter Life

Slide the assembled high efficiency composite filter and carbon layer into the machine, then reinstall the magnetic housing. After replacing the new filter assembly, connect the power and start the machine. Briefly press the information switch button on the machine to select the filter life interface of the new filter. Then, simultaneously press and hold the power button and information switch button for 5 seconds until the screen prompts that the filter life reset is completed.

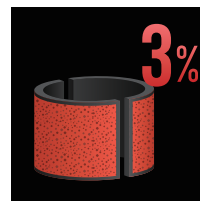
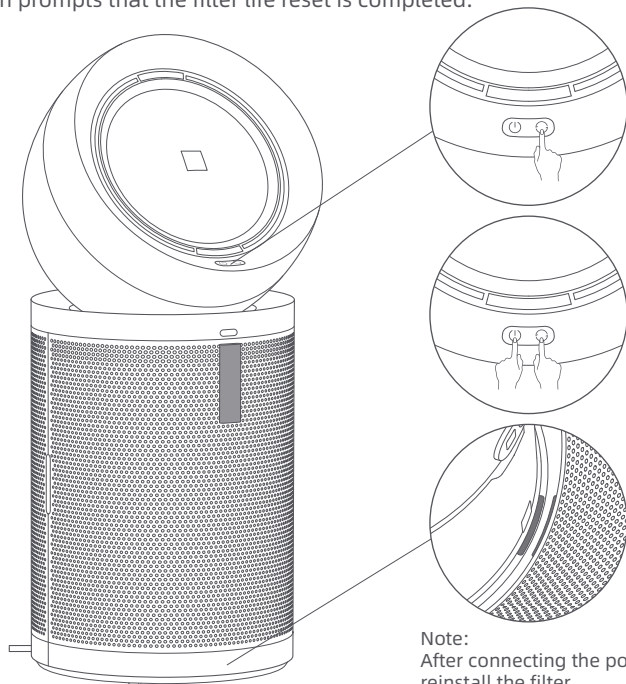

Life of Carbon Layer

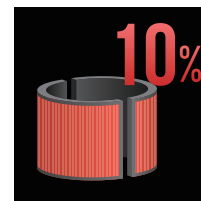

Life of High Efficiency Composite Filter



Life of Carbon Layer Reset Completed

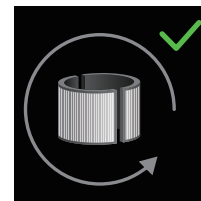

Life of High Efficiency Composite Filter Reset Completed

Note:

After connecting the power, if the screen displays "", the filter is not properly installed. Please reinstall the filter.

If the machine is not working properly, please refer to the table below.

Errors	Possible Causes	Solutions
Machine does not turn on.	The power is not connected or both ends of the charger are not plugged in correctly.	Check whether the power cord is connected to the socket. Ensure the power plug is properly inserted before use.
	No power in the socket.	Try another power socket.
	The machine is damaged.	Please contact the after-sales department for maintenance.
The machine emits an odor.	The air purifier is equipped with a formaldehyde decomposition filter. When first unpacked and exposed to air, its formaldehyde-removal formula reaches optimal activation state and may emit a faint medicinal-like odor. This is a normal characteristic of the formula activation process, and neither indicates product malfunction nor harmful gas emission.	After unpacking, place the air purifier in a well-ventilated area. It is recommended to enable the "Pet Mode" (at maximum air speed) and run the purifier for 3-5 hours with windows and doors slightly open to enhance indoor-outdoor air circulation. Generally, such odor will diminish and dissipate within 1 week, requiring no special treatment.
	The machine has absorbed excessive gaseous pollutants.	Replace the filter or place the filter in a well-ventilated area to air out.
	Filter is damp.	Air-dry the filter and ensure the product is in a dry environment.
	Filter life has expired.	Replace the filter and reset the filter life.
The machine makes a strange noise.	The machine is not placed stably.	Place the machine on a stable surface.
	If the problem persists after ruling out the above possibility, please contact the after-sales service department for maintenance.	
The machine continuously displays poor air quality.	Filter life has expired.	Replace the filter and reset the filter life.
	The outdoor air quality is poor, such as severe weather and smoke from combustion.	Please close windows and doors while using the machine.
	There is high-concentration pollution source interference in the room, such as smoke from smoking or cooking, incense, perfume or alcohol.	Please open windows for ventilation.
	If the problem persists after ruling out the above possibilities, please contact the after-sales service department for maintenance.	
The airflow direction cannot be adjusted.	The machine head does not rotate smoothly.	Check if there are any obstructions blocking the rotation of the machine head.
	If the problem persists after ruling out the above possibility, please contact the after-sales service department for maintenance.	

FAQ

Filter replacement reminder continues after replacement.	The filter life has not been reset.	After replacing the filter, please reset the filter life.
The screen displays an error code / icon.	Please contact the after-sales department for maintenance.	
The screen of the air purifier turns black during operation.	The product is subjected to impact, vibration, shaking, or tilting over 70° .	Place the air purifier on a flat and steady surface and restart it.
	The display module of the product is damaged.	Please contact our after-sales service personnel for repair.

Specifications

Model	CVF24A	Rated Input	220 V-240 V ~ 50-60 Hz	Rated Power (fan mode)	33 W
Dimensions	380 × 380 × 850 mm	Bacteria Removal Rate	≥99.9% (Staphylococcus epidermidis; Staphylococcus aureus)		
Clean Air Delivery Rate (CADR) (for particles)	≥300 m ³ /h	Cumulative Purification Volume (for particles)	P4	Purification Efficiency (for particles)	Level 1
Clean Air Delivery Rate (CADR) (for formaldehyde)	≥165 m ³ /h	Cumulative Purification Volume (for formaldehyde)	F4	Purification Efficiency (for formaldehyde)	Level 1

The purification values were obtained with the machine operating in Pet Mode with both upper and lower air outlets fully open.

The filter material of this machine adopts: treated H13 grade composite, treated activated carbon, and unique never needs replacing catalytic sponge.

The filter's purification performance gradually diminishes over its lifecycle. The machine's LCD screen will indicate the remaining filter life and notify when a replacement is needed.

WEEE Information



All products bearing this symbol are waste electrical and electronic equipment (WEEE as in directive 2012/19/EU) which should not be mixed with unsorted household waste. Instead, you should protect human health and the environment by handing over your waste equipment to a designated collection point for the recycling of waste electrical and electronic equipment, appointed by the government or local authorities. Correct disposal and recycling will help prevent potential negative consequences to the environment and human health. Please contact the installer or local authorities for more information about the location as well as terms and conditions of such collection points.

Consignes de sécurité

LISEZ TOUTES LES INSTRUCTIONS AVEC D'UTILISER (CET APPAREIL). Ces messages d'avertissement et ces instructions doivent être suivis pour éviter les risques d'électrocution, de départ de feu et d'éventuelles blessures.

Avertissement

- Cet appareil peut être utilisé par des enfants âgés de 8 ans et plus sous surveillance.
- Cet appareil peut être utilisé par des personnes ayant des capacités physiques, sensorielles ou mentales réduites ou manquant d'expérience et de connaissances si elles sont supervisées ou si elles ont reçu des instructions pour utiliser l'appareil en toute sécurité et si elles comprennent les dangers encourus.
- Le purificateur n'est pas un jouet. Les enfants ne doivent pas jouer avec ce produit ou l'utiliser. Soyez prudent lorsque vous utilisez le purificateur à proximité d'enfants. Ne laissez pas les enfants nettoyer ou entretenir le purificateur sans la surveillance d'un parent ou d'un tuteur.
- N'utilisez pas le purificateur à l'extérieur ou sur des surfaces humides. N'utilisez le purificateur que sur des surfaces intérieures sèches. Ne touchez pas la fiche ou toute autre partie du purificateur avec des mains mouillées.
- Pour réduire le risque d'incendie, veillez à ce que le cordon d'alimentation et le produit soient tenus à l'écart des sources de chaleur ou de la lumière directe du soleil.
- Vérifiez que l'appareil est hors tension et débranché lorsque vous ne l'utilisez pas pendant de longues périodes et aussi lorsque que vous effectuez des travaux d'entretien ou de réparation.
- Pour éviter les risques d'incendie, d'explosion ou de blessures, vérifiez que le cordon d'alimentation et la batterie lithium n'ont subi aucun dommage avant l'utilisation. N'utilisez pas l'appareil si le cordon d'alimentation ou la batterie au lithium sont endommagés.
- Si le cordon d'alimentation est endommagé, il doit être remplacé par le fabricant, son service après-vente ou un personnel de qualification équivalente, pour éviter les risques.
- N'étirez pas le cordon et ne le soumettez pas à des contraintes. Ne débranchez pas en tirant sur le cordon. Pour débrancher l'appareil, saisissez la fiche et non le cordon. N'utilisez pas de rallonge électrique.
- Ne faites pas passer le cordon sous le produit. Ce produit ne doit pas être placé directement sous une prise de courant.
- Pour éviter les brûlures, ne laissez pas la peau nue toucher les éléments chauffants du produit.
- Les ventilateurs peuvent être utilisés sous des climats tropicaux.
- Éloignez les matériaux combustibles, tels que les textiles et les rideaux, de la sortie du produit.

- Cet appareil contient un émetteur UV-C.
- Une utilisation non prévue de l'appareil ou des dommages au boîtier peuvent entraîner la fuite d'un rayonnement UV-C dangereux. Le rayonnement UV-C peut, même à petites doses, provoquer des lésions oculaires ou cutanées.
- Les appareils visiblement endommagés ne doivent pas être utilisés.
- Le remplacement de l'émetteur UV-C par l'utilisateur n'est pas autorisé.
- Avertissement : Ne vaporisez pas ou n'appliquez pas de parfum directement sur ou à proximité du filtre. Tenez les huiles essentielles et les produits chimiques à l'écart de ce produit.
- Transportez toujours l'appareil par la base, ne le transportez pas par la tête.
- N'utilisez pas le produit s'il est endommagé ou s'il a été immergé dans l'eau.
- Ne posez pas l'appareil contre toute surface instable, sous peine d'endommager l'appareil ou de provoquer des blessures. Si l'appareil est endommagé ou s'il fonctionne mal, veuillez contacter notre service après-vente agréé. N'essayez jamais de démonter l'appareil par vous-même.
- **AVERTISSEMENT : Risques de brûlure chimique et d'étouffement. Gardez les batteries hors de portée des enfants. En cas d'ingestion, contactez votre médecin ou le centre antipoison local.**
- Les stimulateurs cardiaques, les défibrillateurs et les supports de stockage électroniques peuvent être affectés par des champs magnétiques puissants. Toute personne utilisant un stimulateur cardiaque, un défibrillateur ou un support de stockage électronique doit éviter de transporter la télécommande dans sa poche ou à proximité de l'appareil.
- Utilisez uniquement des accessoires et pièces de rechange recommandées par le fabricant.
- N'utilisez ou n'installez le produit que sur des surfaces intérieures sèches.
- N'utilisez pas ce chauffage à proximité immédiate d'une baignoire, d'une douche ou d'une piscine.
- N'utilisez pas ce chauffage s'il est tombé par terre.
- Ne pas utiliser si le chauffage présente des signes visibles de dommages.
- Utilisez ce chauffage sur une surface horizontale et stable.
- Les enfants de moins de 3 ans doivent être tenus à l'écart à moins d'être surveillés en permanence.
- Les enfants âgés entre 3 et 8 ans ne doivent pas allumer/éteindre l'appareil sauf s'il a été placé ou installé dans sa position de fonctionnement normale prévue et s'ils sont supervisés ou ont reçu des instructions pour utiliser l'appareil en toute sécurité et s'ils comprennent les dangers impliqués. Les enfants âgés entre 3 ans et de 8 ans ne doivent pas brancher, régler et nettoyer l'appareil ni effectuer l'entretien prévu par l'utilisateur.
- ATTENTION - Certaines parties de ce produit peuvent devenir très chaudes et provoquer des brûlures. Une attention particulière doit être accordée en cas de présence d'enfants et de personnes vulnérables.

AVERTISSEMENT : N'utilisez pas ce chauffage dans de petites pièces lorsqu'elles sont occupées par des personnes incapables de quitter la pièce par elles-mêmes, à moins qu'une surveillance constante ne soit assurée.

AVERTISSEMENT : Pour éviter les risques d'incendie, les textiles, rideaux ou tout autre matériau inflammable doivent être à une distance minimale de 1 m de la sortie d'air.

Nous, Dreame Trading (Tianjin) Co., Ltd., déclarons par la présente que cet équipement est conforme aux directives, normes européennes et amendements applicables. L'intégralité du texte de la déclaration UE de conformité est disponible à l'adresse Internet suivante :

<https://global.dreametech.com>

Pour consulter le mode d'emploi en ligne, veuillez accéder à <https://global.dreametech.com/pages/user-manuals-and-faqs>

Présentation du produit

Remarque : Les illustrations figurant dans ce manuel ne sont fournies qu'à titre indicatif. Le produit réel peut être différent.

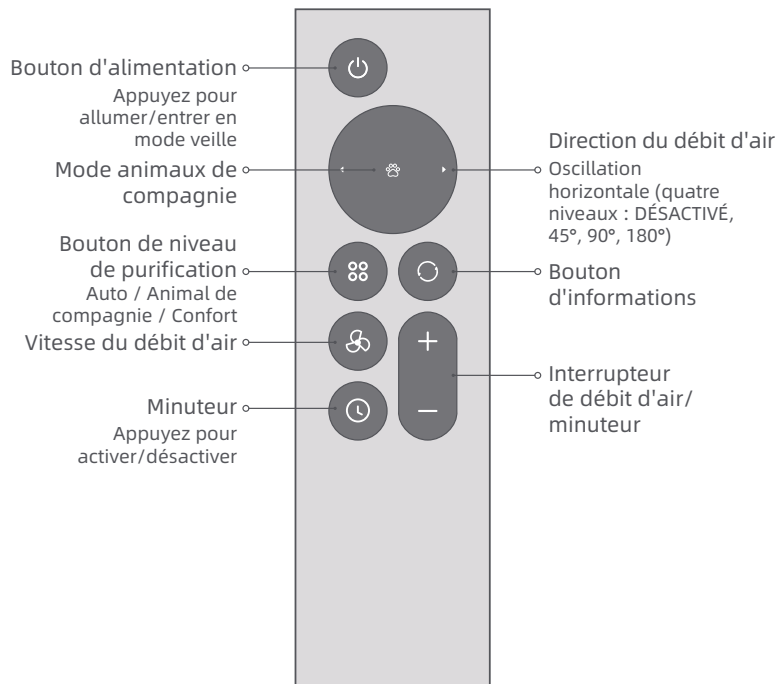
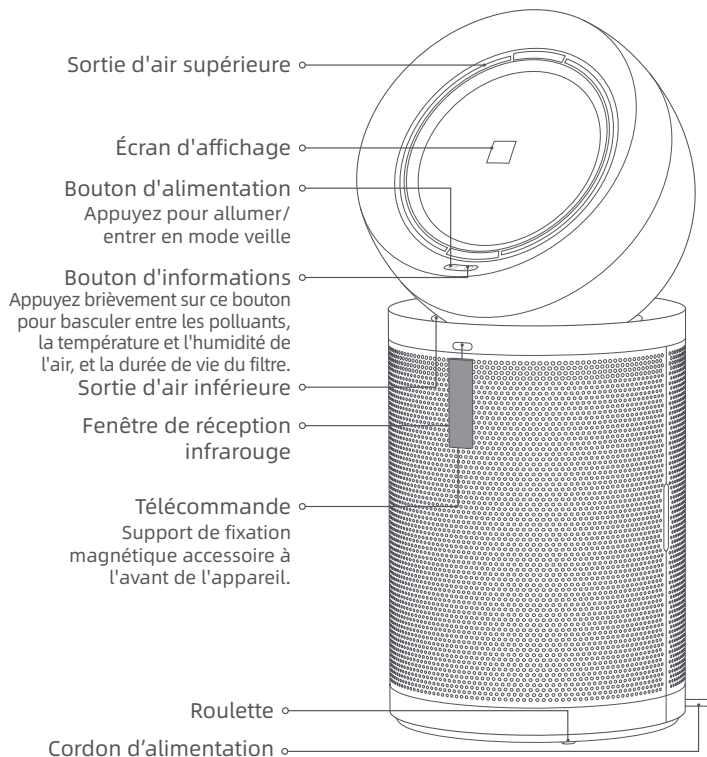

Présentation du produit

Assemblage du filtre

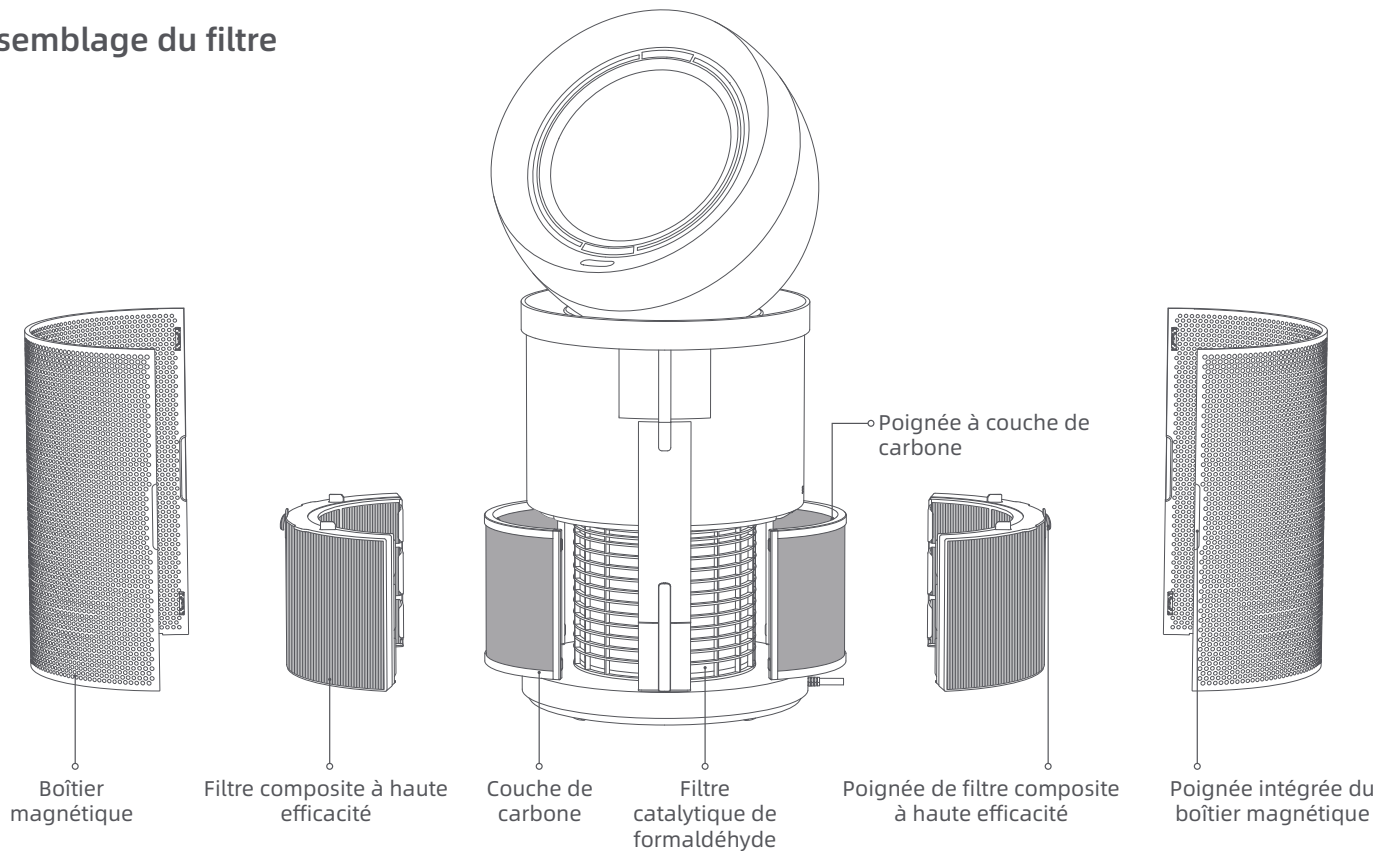

Présentation du produit

Écran d'affichage

Écran d'informations

Il peut être activé pour afficher la qualité de l'air, les PM1/PM2,5/PM10, la concentration de TVOC, la concentration de formaldéhyde, la température et l'humidité.



Bouton de niveau de purification

- Auto
- Animaux de compagnie
- Confort
- Personnalisé

Niveau de qualité de l'air

Les parties verte, jaune, orange et rouge correspondent respectivement aux niveaux de qualité de l'air excellent, bon, peu pollué et très pollué.

Connexion à l'application Dreamehome

1. Téléchargez l'application Dreamehome

Scannez le code QR sur le purificateur ou recherchez « Dreamehome » dans l'App Store pour télécharger et installer l'application.

Remarque :

- Seul le réseau Wi-Fi 2,4 GHz est reconnu.
- Le logiciel d'application étant soumis à des mises à jour, les opérations réelles peuvent donc différer des descriptions contenues dans ce manuel. Veuillez suivre les instructions selon la version actuelle de l'application.

2. Ajouter un appareil

Ouvrez l'application Dreamehome, appuyez sur « Scanner le code QR pour vous connecter » et scannez à nouveau le même code QR pour ajouter l'appareil. Suivez les messages d'instructions pour terminer la connexion Wi-Fi.

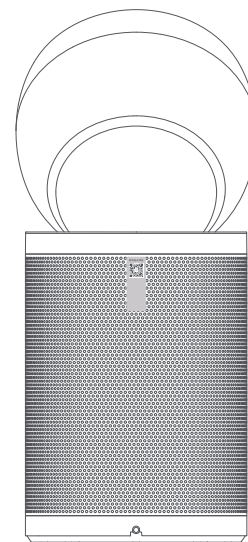

Mode d'utilisation

Remarque :

- Ne tirez pas ou ne faites pas tourner manuellement la tête de l'appareil.
- Avant l'utilisation, placez le produit de manière stable dans une position appropriée, puis branchez l'alimentation électrique.

Mise sous tension/Veille

Appuyez brièvement sur le bouton d'alimentation de l'appareil ou de la télécommande pour mettre l'appareil en marche. Le réseau Wi-Fi est activé par défaut et le réglage d'usine par défaut est le mode auto. Lorsque l'appareil cesse de fonctionner, il reprend les derniers réglages au redémarrage. En outre, vous pouvez passer en mode veille en appuyant sur le bouton d'alimentation.





Remarque : Si l'appareil est en mode veille, il se met automatiquement en marche lorsqu'il détecte une personne dans un rayon de 3 mètres. Il est désactivée par défaut et peut être activé dans l'application.

Mode d'utilisation

Bouton d'informations

Appuyez brièvement sur le bouton d'informations pour basculer entre la qualité, les polluants, la température et l'humidité de l'air, et la durée de vie du filtre.

Bouton de niveau de purification

-  **Auto** : La vitesse du débit d'air est réglée automatiquement en fonction de la qualité de l'air et la luminosité de l'écran est réglée automatiquement en fonction de la lumière ambiante. Lorsque la qualité de l'air cible est atteinte, la vitesse du débit d'air est au niveau le plus bas.
-  **Animaux de compagnie** : Il peut capturer les poils d'animaux flottants et les odeurs ambiantes. Lorsque la fonction est activée, les sorties d'air supérieure et inférieure s'ouvrent simultanément, la vitesse du débit d'air est maximale et la luminosité de l'écran est réglée automatiquement en fonction de la lumière ambiante.
-  **Confort** : La vitesse du débit d'air sera la plus faible possible. Si aucune opération n'est effectuée pendant 3 secondes, l'écran s'éteint automatiquement.
-  **Personnalisé** : Appuyez brièvement sur le bouton de la vitesse du débit d'air (« + », « - ») pour quitter le niveau de purification sélectionné et régler la vitesse du débit d'air si nécessaire.

Minuteur

Appuyez brièvement sur le bouton du minuteur pour activer la fonction. Dans les 3 secondes, appuyez brièvement sur les boutons « + » ou « - » pour régler l'heure dans la plage de 0 à 12 heures. L'heure sera automatiquement confirmée après 3 secondes sans aucune opération. Appuyez à nouveau sur le bouton du minuteur pour désactiver le minuteur.

Mode d'utilisation

Diffusion d'air directionnelle

Lorsqu'une seule personne est détectée, la diffusion de l'air suit la position de la personne. Lorsque plusieurs personnes sont détectées, la diffusion de l'air oscille entre l'angle le plus grand formé par les positions des personnes.

Remarque : Il est désactivée par défaut et peut être activé dans l'application. Lorsque la fonction d'oscillation à angle fixe est activée, la fonction est désactivée.

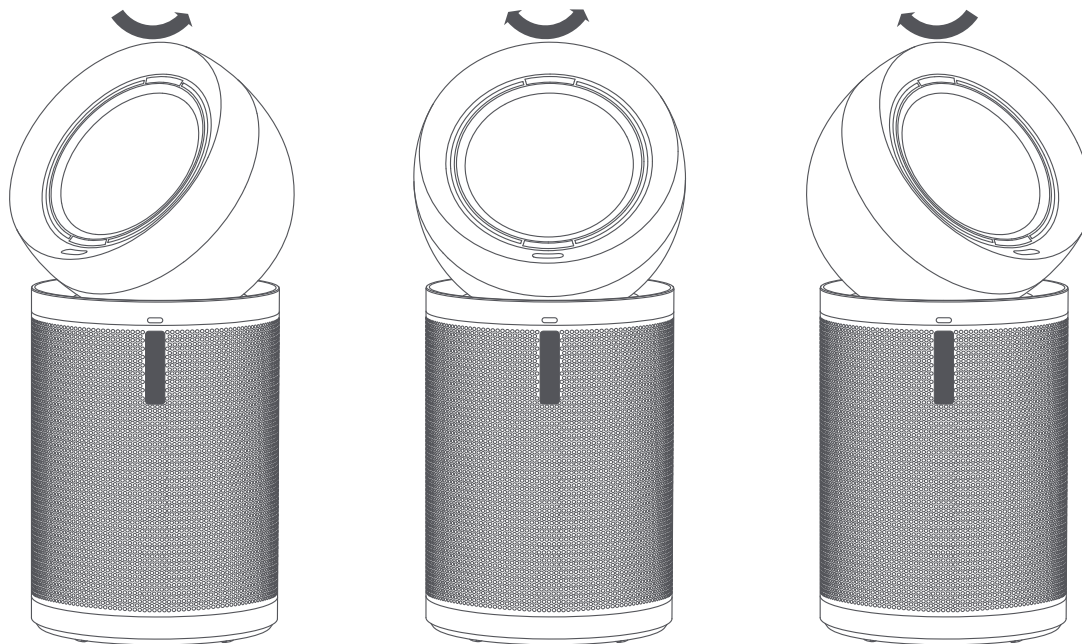

Mode d'utilisation

Rétablir le réglage d'usine

Si l'appareil ne répond plus ou ne peut pas être éteint, maintenez le bouton d'alimentation enfoncé pendant 10 secondes pour l'éteindre de force. Puis maintenez le bouton d'alimentation enfoncé pendant 3 secondes pour allumer l'appareil.

Polluants atmosphériques

Particules (PM1) : Particules microscopiques d'une taille allant jusqu'à 1 micron, en suspension dans l'air que nous respirons. Il s'agit notamment des émissions industrielles et des gaz d'échappement des véhicules.

Particules (PM2,5) : Particules microscopiques d'une taille allant jusqu'à 2,5 micron, en suspension dans l'air que nous respirons. Il s'agit notamment de la fumée, des bactéries et des allergènes.

Particules (PM10) : Particules microscopiques d'une taille allant jusqu'à 10 micron, en suspension dans l'air que nous respirons. Il s'agit notamment de la poussière, des moisissures et du pollen.

TVOC : Composés organiques volatils totaux. Les composés organiques volatils (COV) sont des gaz intérieurs émis par des solides ou des liquides, généralement par la peinture, les tapis/moquettes, les plafonds et les adhésifs.

Formaldéhyde (HCHO) : Un polluant intérieur courant. Il est généralement libéré par les meubles neufs et les matériaux de peinture.

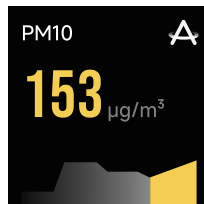

Entretien et maintenance

Remarque :

- Lorsque la durée de vie restante du filtre est de 10 %, l'écran affiche un rappel. Lorsque la durée de vie du filtre est épuisée, cela signifie que le filtre est obstrué par des polluants et que cela peut bloquer le flux d'air purifié et dégager une odeur désagréable s'il continue encore à fonctionner. Pour garantir un fonctionnement optimal du produit, remplacez le filtre dans le cadre de l'entretien programmé.
 - La durée de vie restante de la couche de carbone et du filtre composite à haute efficacité peut être vérifiée dans l'application.
 - Selon les tests internes de Dreame, basés sur 12 heures d'utilisation quotidienne, il est recommandé de remplacer la couche de carbone tous les 6 à 12 mois et le filtre composite à haute efficacité tous les 16 à 24 mois.
 - Avant l'entretien et la maintenance, éteignez le produit et débranchez le cordon d'alimentation.
- * Utilisez uniquement des accessoires et pièces de rechange recommandés par le fabricant.

Remplacement de la couche de carbone

1. Retirez le boîtier magnétique de la machine. Saisissez la poignée du filtre composite à haute efficacité pour le retirer de la machine. Ensuite, tirez la poignée de la couche de carbone vers le haut pour la retirer.
2. Insérez la nouvelle couche de carbone verticalement dans le filtre composite à haute efficacité.

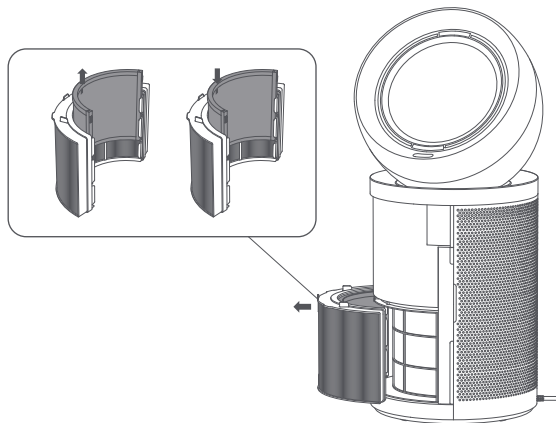

Remplacez la poignée de filtre composite à haute efficacité

1. Retirez le boîtier magnétique de la machine. Saisissez la poignée du filtre composite à haute efficacité pour le retirer de la machine. Ensuite, tirez la poignée de la couche de carbone vers le haut pour la retirer.
2. Insérez la couche de carbone verticalement dans le nouveau filtre composite à haute efficacité.

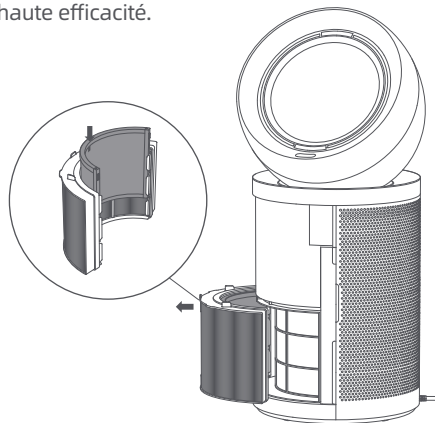

Entretien et maintenance

Réinitialiser la durée de vie du filtre

Glissez le filtre composite haute efficacité assemblé et la couche de carbone dans la machine, puis réinstallez le boîtier magnétique. Après avoir placé le nouvel assemblage du filtre, branchez l'appareil et mettez-le en marche. Appuyez brièvement sur le bouton d'informations de l'appareil pour sélectionner l'interface de durée de vie du nouveau filtre. Puis maintenez simultanément le bouton d'alimentation et le bouton d'informations enfoncés pendant 5 secondes jusqu'à ce que l'écran indique que la réinitialisation de la durée de vie du filtre est terminée.

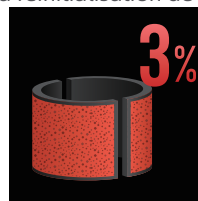
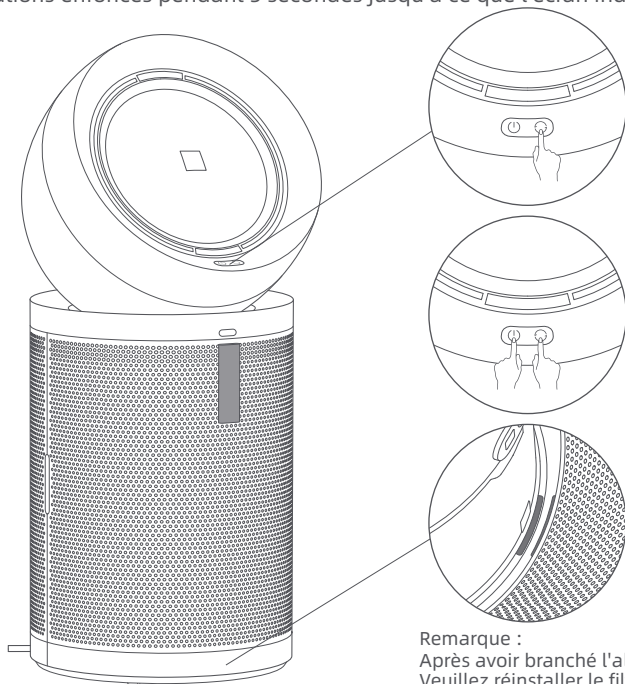

Durée de vie de la
couche de carbone

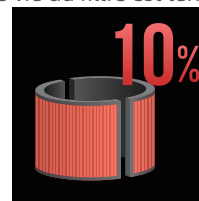

Durée de vie du
filtre composite à
haute efficacité



Réinitialisation de la
durée de vie de la couche
de carbone terminée

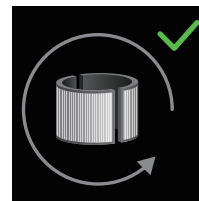

Réinitialisation de la
durée de vie du filtre
composite à haute
efficacité terminée

Remarque :

Après avoir branché l'alimentation, si l'écran affiche «  », le filtre n'est pas correctement installé. Veuillez réinstaller le filtre.

Si l'appareil ne fonctionne pas correctement, veuillez consulter le tableau ci-dessous.

Erreurs	Causes possibles	Solutions
L'appareil ne s'allume pas.	L'alimentation n'est pas connectée ou les deux extrémités du chargeur ne sont pas correctement branchées.	Vérifiez si le cordon d'alimentation est branché sur la prise. Assurez-vous que la fiche d'alimentation est correctement insérée avant l'utilisation.
	La prise n'est pas alimentée.	Essayez une autre prise de courant.
	L'appareil est endommagé.	Veuillez contacter le service après-ventes pour effectuer un entretien.
Émission d'odeur après le démarrage du purificateur d'air.	Le purificateur d'air est équipé d'un filtre de décomposition du formaldéhyde. Lorsqu'il est déballé pour la première fois et exposé à l'air, sa formule d'élimination du formaldéhyde atteint son état d'activation optimal et peut émettre une légère odeur ressemblant à celle d'un médicament. Il s'agit d'une caractéristique normale du processus d'activation de la formule, qui n'indique ni un dysfonctionnement du produit ni une émission de gaz nocifs.	Après le déballage, placez le purificateur d'air dans un endroit bien ventilé. Il est recommandé d'activer le « mode animal » (à vitesse maximale) et de faire fonctionner le purificateur pendant 3 à 5 heures avec les fenêtres et les portes légèrement ouvertes pour favoriser la circulation de l'air intérieur-extérieur. En général, cette odeur s'atténue et disparaît en moins d'une semaine, sans nécessiter de traitement particulier.
	L'appareil a absorbé des gaz polluants en quantité excessive.	Remplacez le filtre ou placez-le dans un endroit bien ventilé pour qu'il s'aère.
	Le filtre est humide.	Séchez le filtre à l'air et assurez-vous que le produit se trouve dans un environnement sec.
	La durée de vie du filtre a expiré.	Remplacez le filtre et réinitialisez la durée de vie du filtre.
L'appareil fait un bruit étrange.	L'appareil n'est pas stable.	Placez l'appareil sur une surface stable.
	Si le problème persiste après avoir éliminé les possibilités ci-dessus, veuillez contacter le service après-vente pour un entretien.	
L'appareil affiche en permanence une mauvaise qualité de l'air.	La durée de vie du filtre a expiré.	Remplacez le filtre et réinitialisez la durée de vie du filtre.
	La qualité de l'air extérieur est médiocre, par exemple en cas de mauvais temps ou de fumée de combustion.	Veuillez fermer les fenêtres et les portes lorsque vous utilisez l'appareil.
	Il y a des interférences de sources de pollution à forte concentration dans la pièce, telles que la fumée provenant d'une cigarette ou de la cuisine, l'encens, le parfum ou l'alcool.	Veuillez ouvrir les fenêtres pour aérer.
	Si le problème persiste après avoir écarté les possibilités ci-dessus, veuillez contacter le service après-vente pour l'entretien.	
La direction du débit d'air ne peut pas être réglée.	La tête de l'appareil ne tourne pas régulièrement.	Vérifiez qu'aucun obstacle ne bloque la rotation de la tête de l'appareil.
	Si le problème persiste après avoir éliminé les possibilités ci-dessus, veuillez contacter le service après-vente pour un entretien.	

Le rappel de remplacement du filtre se poursuit après le remplacement.	La durée de vie du filtre n'a pas été réinitialisée.	Après avoir remplacé le filtre, veuillez réinitialiser la durée de vie du filtre.
L'écran affiche un code d'erreur/une icône.	Veuillez contacter le service après-ventes pour effectuer un entretien.	
L'écran du purificateur d'air devient noir pendant le fonctionnement.	Le produit a subi un choc, des vibrations, des secousses ou une inclinaison supérieure à 70°.	Placez le purificateur d'air sur une surface plane et stable, puis redémarrez-le.
	Le module d'affichage du produit est endommagé.	Veuillez contacter notre service après-vente pour toute réparation.

Caractéristiques techniques

Modèle	CVF24A	Entrée nominale	220 V-240 V ~ 50-60 Hz	Puissance nominale (mode ventilateur)	33 W
Dimensions	380 × 380 × 850 mm	Taux d'élimination des bactéries	≥ 99,9 % (Staphylococcus epidermidis ; Staphylococcus aureus)		
Débit d'air pur (CADR) (pour les particules)	≥ 300 m ³ /heure	Volume de purification cumulé (pour les particules)	P4	Efficacité de purification (pour les particules)	Niveau 1
Débit d'air pur (CADR) (pour le formaldéhyde)	≥ 165 m ³ /heure	Volume de purification cumulé (pour le formaldéhyde)	F4	Efficacité de purification (pour le formaldéhyde)	Niveau 1

Les valeurs de purification ont été obtenues avec la machine fonctionnant en mode Animaux de compagnie avec les sorties d'air supérieure et inférieure complètement ouvertes. Le matériau du filtre de cette machine a les caractéristiques suivantes : un composite de qualité H13 traité, du charbon actif traité et l'éponge catalytique n'a pas besoin d'être remplacée. Les performances de purification du filtre diminuent progressivement au cours de son cycle de vie. L'écran LCD de la machine indiquera la durée de vie restante du filtre et vous avertira lorsqu'un remplacement est nécessaire.

Informations concernant les DEEE



Tous les produits portant ce symbole sont des déchets d'équipements électriques et électroniques (DEEE d'après la directive 2012/19/UE) qui ne doivent pas être mélangés avec les ordures ménagères non triées. Vous devez protéger la santé humaine et l'environnement en déposant votre équipement usagé dans un point de collecte prévu à cet effet pour le recyclage des déchets d'équipements électriques et électroniques, désigné par le gouvernement et les autorités locales. Des procédures d'élimination et de recyclage adéquates permettent d'éviter les effets nocifs sur l'environnement et la santé humaine. Veuillez contacter l'installateur ou les autorités locales pour plus d'informations sur le site, ainsi que les modalités et conditions des points de collecte de ce type.

Sicherheitshinweise

LESEN SIE VOR DEM GEBRAUCH (DIESES GERÄTS) ALLE ANWEISUNGEN. Die Nichtbeachtung der Warnhinweise und Anweisungen kann zu einem Stromschlag, Brand und/oder schweren Verletzungen führen.

Warnung

- Dieses Gerät kann von Kindern ab 8 Jahren unter Aufsicht verwendet werden.
- Dieses Gerät kann von Personen mit eingeschränkten physischen, sensorischen oder geistigen Fähigkeiten oder unzureichenden Erfahrungen und Kenntnissen benutzt werden, wenn sie beaufsichtigt werden oder sie in die sichere Benutzung des Gerätes eingewiesen worden sind und die mit der Benutzung verbundenen Gefahren verstehen.
- Der Luftreiniger ist kein Spielzeug. Kinder dürfen nicht mit diesem Produkt spielen oder es bedienen. Bei der Verwendung des Luftreinigers in der Nähe von Kindern ist Vorsicht geboten. Erlauben Sie Kindern nicht, den Luftreiniger zu reinigen oder zu warten, wenn sie nicht von einem Elternteil oder einer Aufsichtsperson beaufsichtigt werden.
- Verwenden Sie den Luftreiniger nicht im Freien oder auf nassen Oberflächen. Das Gerät darf nur auf trockenen Oberflächen in Innenräumen verwendet werden. Berühren Sie den Stecker oder andere Teile des Geräts nicht mit nassen Händen.
- Um das Risiko eines Brandes zu verringern, müssen Sie sich vergewissern, dass das Netzkabel und das Produkt weder Hitzequellen noch direktem Sonnenlicht ausgesetzt sind.
- Stellen Sie bei längerem Nichtgebrauch sowie vor der Durchführung von Wartungs- oder Reparaturarbeiten sicher, dass das Gerät ausgeschaltet und vom Stromnetz getrennt ist.
- Zur Verringerung der Brand-, Explosions- und Verletzungsgefahr müssen Sie vor dem Gebrauch sicherstellen, dass das Netzkabel und die Lithium-Batterie unbeschädigt sind. Verwenden Sie das Gerät nicht, wenn das Netzkabel und die Lithium-Batterie beschädigt sind.
- → Wenn das Netzkabel beschädigt ist, muss es durch den Hersteller, seine Serviceabteilung oder ähnlich qualifizierte Fachkräfte ersetzt werden, um jegliche Gefährdungen zu vermeiden.
- Das Kabel darf nicht gespannt oder einer Zugbelastung ausgesetzt werden. Ziehen Sie das Kabel nicht am Stecker aus der Steckdose. Um das Gerät vom Netz zu trennen, ziehen Sie am Stecker, nicht am Kabel. Keine Verlängerungskabel verwenden.
- Das Kabel darf nicht unter dem Produkt verlaufen. Dieses Produkt darf nicht direkt unter einer Steckdose platziert werden.
- Die Ventilatoren können in tropischen Klimazonen verwendet werden.
- Brennbare Materialien wie Textilien und Vorhänge sind vom Produktauslass fernzuhalten.

- Dieses Gerät enthält einen UV-C-Strahler.
- Bei unsachgemäßem Gebrauch des Geräts oder Beschädigung des Gehäuses kann gefährliche UV-C-Strahlung aus dem Gerät austreten. UV-C-Strahlung kann schon in geringen Dosen Augen- und Hautschäden hervorrufen.
- Geräte, die offensichtlich beschädigt sind, dürfen nicht betrieben werden.
- Der Austausch des UV-C-Strahlers darf nicht durch den Benutzer erfolgen.
- Warnung: Sprühen Sie kein Parfüm direkt auf den Filter oder in dessen Nähe. Dieses Gerät darf nicht mit ätherischen Ölen oder Chemikalien in Kontakt kommen.
- Wenn Sie dieses Gerät transportieren, halten Sie es immer am Sockel fest, nicht am oberen Teil des Geräts.
- Das Produkt darf nicht verwendet werden, wenn es eine Beschädigung aufweist oder mit Wasser in Berührung gekommen ist.
- Lehnen Sie das Gerät nicht gegen eine instabile Oberfläche, sonst kann es zu Schäden am Gerät oder zu Verletzungen kommen. Sollte das beschädigt werden oder anderweitig nicht mehr richtig funktionieren, wenden Sie sich bitte an unseren autorisierten Kundendienst. Versuchen Sie niemals, das Gerät selbst auseinanderzubauen.
- **ACHTUNG: Gefahr von Verätzungen und Erstickung. Halten Sie Batterien von Kindern fern. Im Falle des Verschluckens wenden Sie sich an Ihren Arzt oder die örtliche Giftnotrufzentrale.**
- Herzschrittmacher, Defibrillatoren und elektronische Speichermedien können durch starke Magnetfelder in ihrer Funktion beeinträchtigt werden. Personen mit Herzschrittmachern, Defibrillatoren oder elektronischen Speichermedien sollten es vermeiden, die Fernbedienung in der Hosentasche oder in der Nähe des Geräts zu tragen.
- Verwenden Sie nur vom Hersteller empfohlenes Zubehör und Ersatzteile.
- Benutzen Sie das Gerät darf nur auf trockenen Oberflächen in Innenräumen und stellen Sie es nur dort auf.
- Kinder unter 3 Jahren sollten ferngehalten werden, es sei denn, sie werden ständig beaufsichtigt.
- Kinder im Alter von 3 bis unter 8 Jahren dürfen das Gerät nur dann ein- und ausschalten, wenn es in der vorgesehenen normalen Betriebsposition aufgestellt oder installiert wurde und sie beaufsichtigt oder in die sichere Verwendung des Geräts eingewiesen wurden und die damit verbundenen Gefahren verstehen. Kinder im Alter von 3 bis unter 8 Jahren dürfen das Gerät nicht anschließen, Einstellungen vornehmen, es reinigen oder Wartungsarbeiten durchführen.

Wir, Dreame Trading (Tianjin) Co., Ltd., bestätigen hiermit, dass dieses Gerät mit geltenden Verordnungen und europäischen Normen sowie etwaigen Ergänzungen in Einklang steht. Der vollständige Text der EU-Konformitätserklärung kann unter folgender Internetadresse eingesehen werden: <https://global.dreametech.com>

Eine ausführliche elektronische Anleitung finden Sie unter <https://global.dreametech.com/pages/user-manuals-and-faqs>.

Produktübersicht

Hinweis: Die Abbildungen in diesem Handbuch dienen nur als Beispiel. Das tatsächliche Produkt kann davon abweichen.

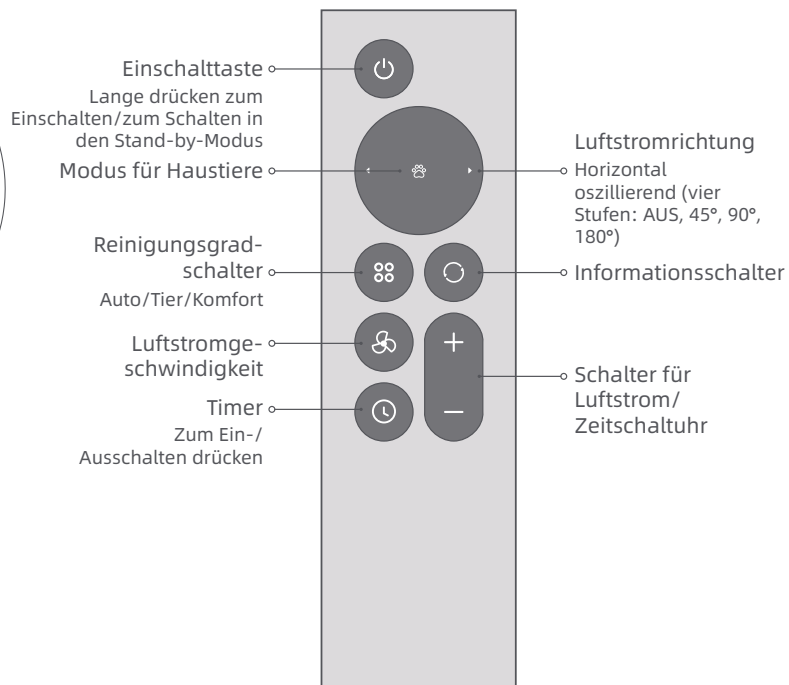
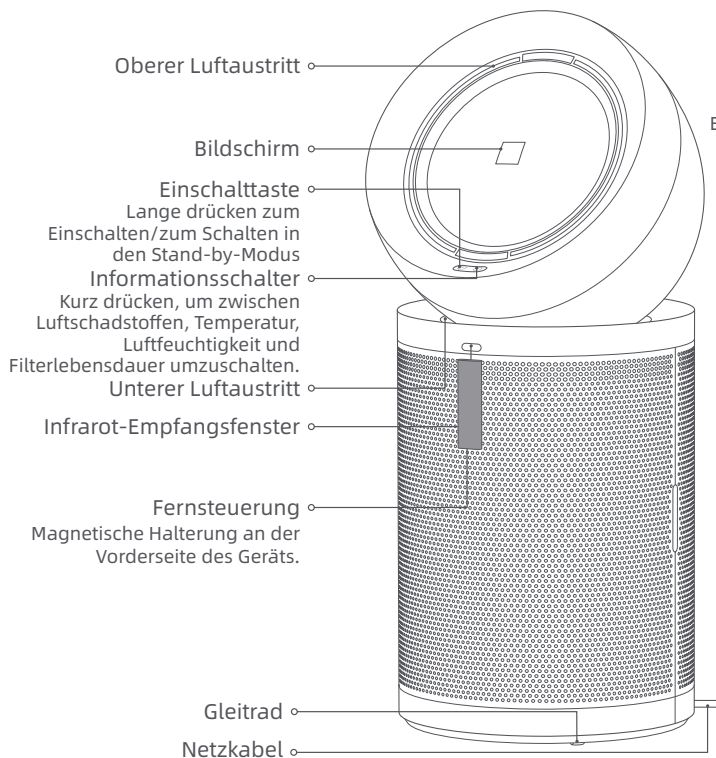

Produktübersicht

Filterbaugruppe

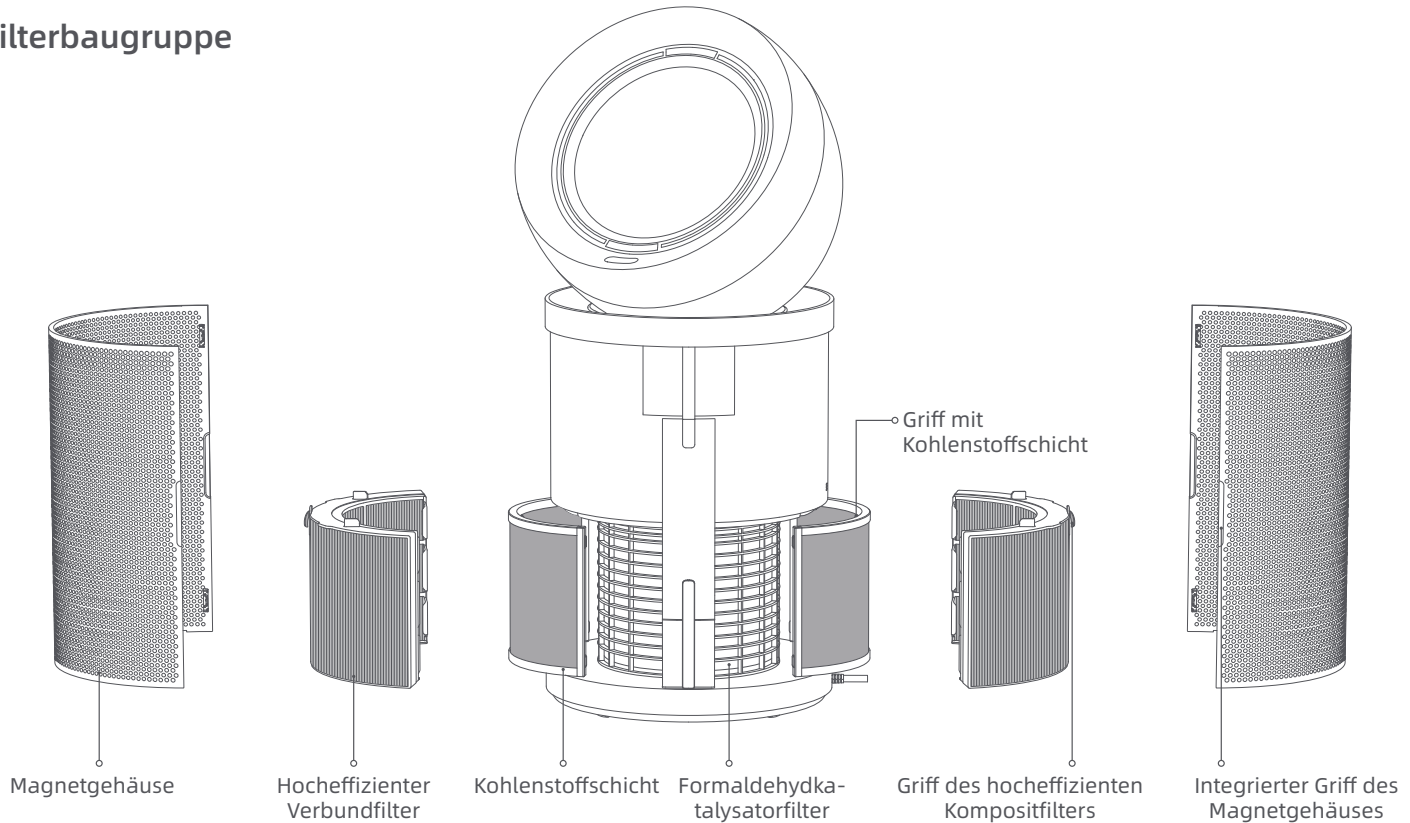

Bildschirm



Informationen zur Luftqualität

Informationen zur Luftqualität, PM1/PM2,5/PM10, TVOC-Konzentration, Formaldehydkonzentration, Temperatur und Luftfeuchtigkeit.

Reinigungsgradschalter

- Automatisch
- Haustier
- Komfort
- benutzerdefinierte

Luftqualität-Niveau

Die grünen, gelben, orangen und roten Bereiche entsprechen den jeweiligen Luftqualitätsstufen „ausgezeichnet“, „gut“, „mäßige Verschmutzung“ und „starke Verschmutzung“.

Verbinden mit der Dreamehome-App

1. Laden Sie die Dreamehome-App herunter

Scannen Sie den QR-Code am Luftreiniger oder suchen Sie im App-Store nach „Dreamehome“, um die App herunterzuladen und zu installieren.

Hinweis:

- Es wird nur 2,4-GHz-WLAN unterstützt.
- Aufgrund von Aktualisierungen der App-Software kann der tatsächliche Betrieb von den Anweisungen in dieser Anleitung abweichen. Bitte folgen Sie den auf der aktuellen App-Version basierenden Anweisungen.

2. Gerät hinzufügen

Öffnen Sie die Dreamehome-App, tippen Sie auf „Zum Verbinden den QR-Code scannen“ (Scan QR code to Connect) und scannen erneut Sie den gleichen QR-Code, um das Gerät hinzuzufügen. Bitte folgen Sie den Anweisungen, um die WLAN-Verbindung herzustellen.

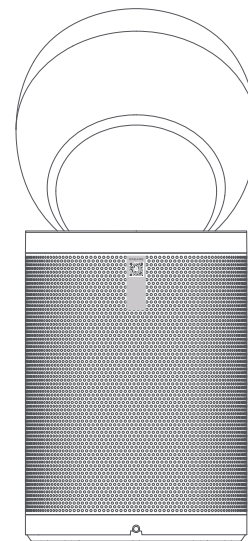

Benutzung

Hinweis:

- Sie dürfen nicht am oberen Teil des Geräts ziehen oder es manuell drehen.
- Vor der Verwendung muss das Gerät in einer geeigneten Position sicher aufgestellt und dann an die Stromversorgung angeschlossen werden.

⏻ Einschalten/Stand-by

Drücken Sie kurz auf den Netzschalter am Gerät oder auf der Fernbedienung, um das Gerät einzuschalten. WLAN ist in der Standardeinstellung aktiviert und die Werkseinstellung des Geräts ist der Automatikmodus. Sollte das Gerät den Betrieb einstellen, werden beim Neustart die letzten Einstellungen übernommen. Darüber hinaus können Sie in den Stand-by-Modus wechseln, indem Sie die Ein-/Aus-Taste drücken.





Hinweis: Befindet sich das Gerät im Stand-by-Modus, setzt es seinen Betrieb automatisch fort, sobald es eine Person in einem Umkreis von 3 Metern erkennt. Ist standardmäßig deaktiviert und kann über die App aktiviert werden.

Benutzung

Informationsschalter

Drücken Sie kurz auf die Informationstaste, um zwischen Luftqualität, Schadstoffen, Temperatur, Luftfeuchtigkeit und Filterlebensdauer umzuschalten.

Reinigungsgradschalter

-  **Automatisch:** Die Geschwindigkeit des Luftstroms passt sich automatisch an die Luftqualität an und die Helligkeit des Bildschirms passt sich automatisch an die Umgebungshelligkeit an. Sobald die gewünschte Luftqualität erreicht ist, wechselt die Geschwindigkeit des Luftstroms auf die niedrigste Stufe.
-  **Haustier:** Er sorgt dafür, dass schwebende Tierhaare und Gerüche aus der Luft aufgefangen werden. Wenn diese Funktion aktiviert ist, öffnen sich sowohl der obere als auch der untere Luftauslass gleichzeitig, die Geschwindigkeit des Luftstroms steigt auf die höchste Stufe und die Helligkeit des Bildschirms passt sich automatisch an die Umgebungshelligkeit an.
-  **Komfort:** Die Geschwindigkeit des Luftstroms ist auf der niedrigsten Stufe. Erfolgt 3 Sekunden lang keine Bedienung, schaltet sich das Display automatisch aus.
-  **Benutzerdefiniert:** Drücken Sie kurz auf die Taste für die Luftstromgeschwindigkeit („+“, „-“), um die ausgewählte Reinigungsstufe zu verlassen und die Luftstromgeschwindigkeit nach Bedarf anzupassen.

Timer

Drücken Sie kurz auf die Timertaste, um die Funktion zu aktivieren. Drücken Sie innerhalb von 3 Sekunden kurz auf die Tasten „+“ oder „-“, um die Zeit auf einen Wert zwischen 0 - 12 Stunden einzustellen. Wenn 3 Sek. lang keine Eingabe erfolgt, wird die Uhrzeit automatisch bestätigt. Drücken Sie die Timer-Taste erneut, um den Timer zu deaktivieren.

Benutzung

Gerichtete Luftzufuhr

Wird nur eine Person erkannt, richtet sich die Luftzufuhr auf die Position dieser Person. Werden mehrere Personen erkannt, oszilliert die Luftzufuhr zwischen dem größten Winkel, in dem die Personen zueinander stehen.

Hinweis: Ist standardmäßig deaktiviert und kann über die App aktiviert werden. Ist die Funktion für eine Oszillation mit festem Winkel eingeschaltet, ist die Funktion deaktiviert.

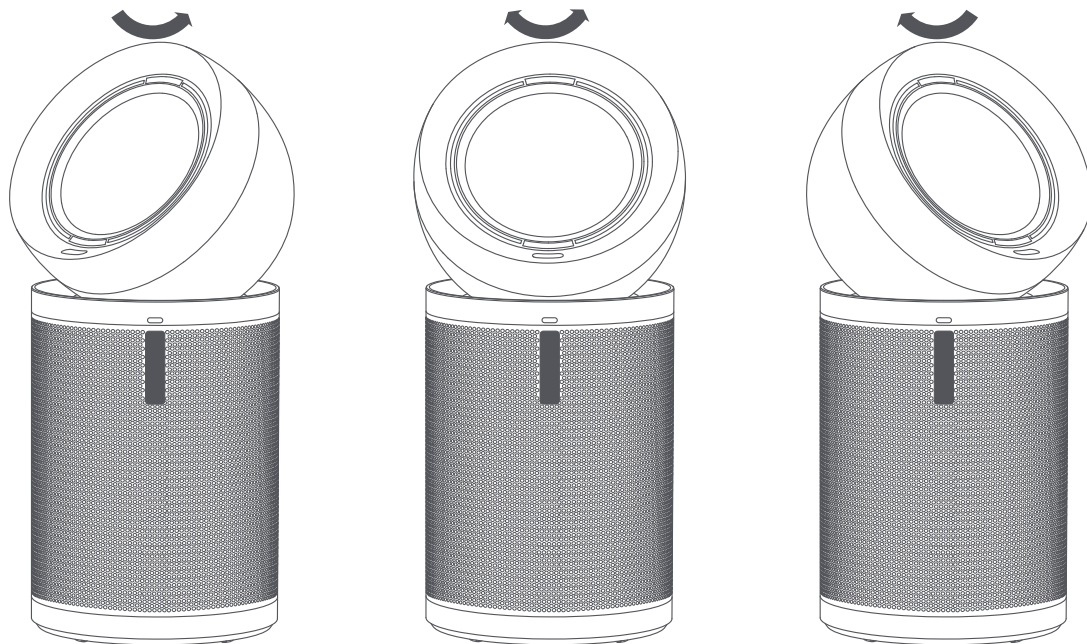

Werkseinstellungen wiederherstellen

Wenn das Gerät nicht mehr reagiert oder sich nicht ausschalten lässt, halten Sie die Einschalttaste 10 Sekunden lang gedrückt, um es zwangsweise auszuschalten. Zum Einschalten des Geräts halten Sie dann die Einschalttaste 3 Sekunden lang gedrückt.

Luftschadstoffe

Feinstaub (PM1): Mikroskopische Partikel mit einer Größe von bis zu 1 Mikrometer, die in der Luft schweben, die wir atmen. Hierzu gehören industrielle Emissionen und Fahrzeugabgase.

Feinstaub (PM2,5): Mikroskopische Partikel mit einer Größe von bis zu 2,5 Mikrometer, die in der Luft schweben, die wir atmen. Hierzu gehören Rauch, Bakterien und Allergene.

Feinstaub (PM10): Mikroskopische Partikel mit einer Größe von bis zu 10 Mikrometer, die in der Luft schweben, die wir atmen. Dazu gehören Staub, Schimmel und Pollen.

TVOC: Total Volatile Organic Compounds – (Insgesamt vorhandene flüchtige organische Verbindungen). Flüchtige organische Verbindungen (VOC) sind Gase in Innenräumen, die von Feststoffen oder Flüssigkeiten, typischerweise aus Farben, Teppichen, Decken und Klebstoffen, abgedernd werden.

Formaldehyd (HCHO): Ein häufiger Schadstoff in Innenräumen. Wird für gewöhnlich von neuen Möbeln und Farbmaterialien freigesetzt.



PM1



PM2,5

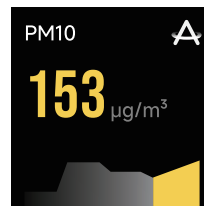

PM10



TVOC



HCHO

Pflege und Wartung

Hinweis:

- Wenn die verbleibende Lebensdauer des Filters auf 10 % gesunken ist, wird auf dem Bildschirm eine Erinnerung angezeigt. Wenn die Lebensdauer des Filters abgelaufen ist, bedeutet dies, dass der Filter mit Schmutzstoffen verstopft ist, was den Durchfluss der gereinigten Luft einschränken und bei längerem Betrieb zur Bildung von unangenehmen Gerüchen führen kann. Damit das Gerät mit maximaler Effizienz betrieben werden kann, sollten Sie den Filter im Rahmen der geplanten Wartung austauschen.
- Die verbleibende Lebensdauer der Aktivkohleschicht und des hocheffizienten Kompositfilters kann in der App überprüft werden.
- Nach den internen Tests von Dreame wird bei einer täglichen Betriebsdauer von 12 Stunden empfohlen, die Kohlenstoffschicht alle 6 bis 12 Monate und den hocheffizienten Kompositfilter alle 16 bis 24 Monate auszutauschen.
- Schalten Sie das Gerät vor der Durchführung der Pflege- und Wartungsarbeiten aus und ziehen Sie den Netzstecker.
- * Verwenden Sie nur vom Hersteller empfohlenes Zubehör und Ersatzteile.

Austausch der Kohlenstoffschicht

1. Nehmen Sie das Magnetgehäuse aus dem Gerät. Ziehen Sie den Griff des hocheffizienten Kompositfilters aus dem Gerät. Ziehen Sie dann den Griff der Kohlenstoffschicht nach oben, um sie herauszunehmen.
2. Setzen Sie die neue Kohlenstoffschicht senkrecht in den hocheffizienten Kompositfilter ein.

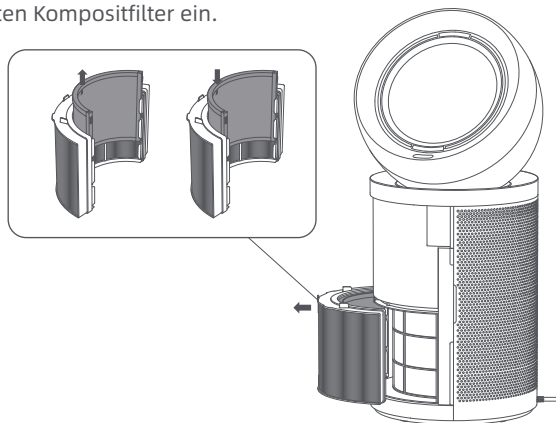

Austausch des hocheffizienten Kompositfilters

1. Nehmen Sie das Magnetgehäuse aus dem Gerät. Ziehen Sie den Griff des hocheffizienten Kompositfilters aus dem Gerät. Ziehen Sie dann den Griff der Kohlenstoffschicht nach oben, um sie herauszunehmen.
2. Setzen Sie die Kohlenstoffschicht vertikal in den neuen hocheffizienten Kompositfilter ein.

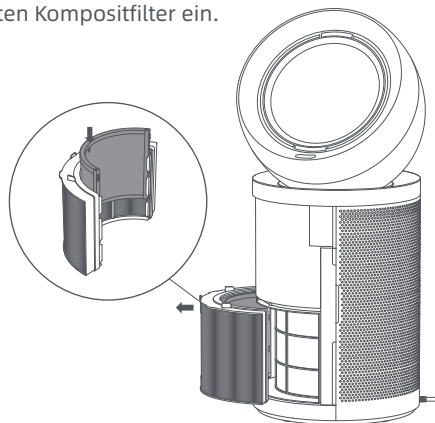

Filterlebensdauer zurücksetzen

Schieben Sie den zusammengebauten hocheffizienten Kompositfilter und die Kohlenstoffschicht in das Gerät und bringen Sie dann das Magnetgehäuse wieder an. Nach dem Austausch der neuen Filterbaugruppe schließen Sie das Gerät an die Stromversorgung an und starten es. Drücken Sie kurz auf die Informationstaste am Gerät, um die Filterlebensdauer-Schnittstelle des neuen Filters auszuwählen. Halten Sie anschließend gleichzeitig die Ein-/Aus-Taste und die Informationstaste 5 Sekunden lang gedrückt. Auf dem Bildschirm wird die Meldung angezeigt, dass das Zurücksetzen der Filterlebensdauer abgeschlossen ist.

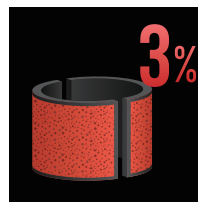
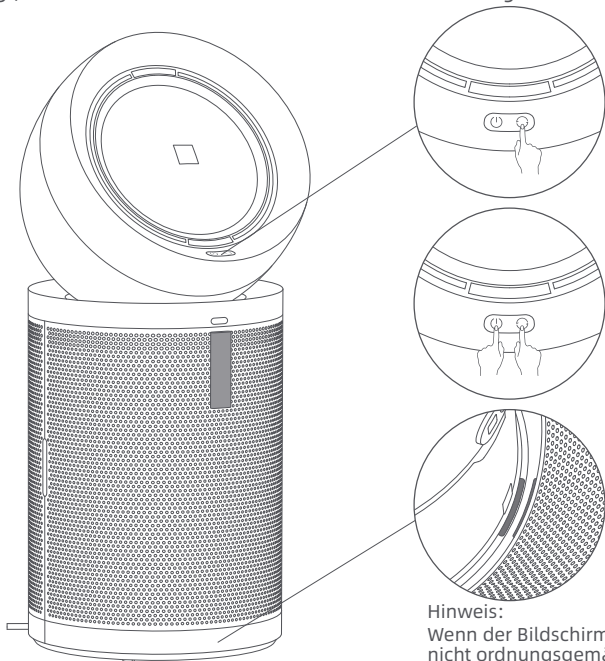

Lebensdauer der Kohlenstoffschicht

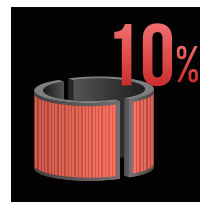

Lebensdauer des hocheffizienten Kompositfilters



Zurücksetzen der Lebensdauer der Kohlenstoffschicht abgeschlossen

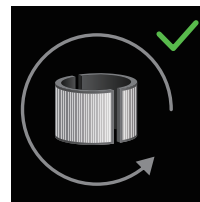

Zurücksetzen der Lebensdauer des hocheffizienten Kompositfilters abgeschlossen

Hinweis:

Wenn der Bildschirm nach dem Anschließen an die Stromversorgung „“ anzeigt, wurde der Filter nicht ordnungsgemäß eingesetzt. Bitte installieren Sie den Filter erneut.

Häufig gestellte Fragen (FAQ)

Wenn das Gerät nicht richtig funktioniert, schlagen Sie bitte in der nachstehenden Tabelle nach.

Fehler	Mögliche Ursachen	Lösungen
Gerät lässt sich nicht einschalten.	Das Gerät ist nicht an die Stromversorgung angeschlossen oder die beiden Enden des Ladegeräts sind nicht richtig eingesteckt.	Überprüfen Sie, ob das Netzkabel an die Steckdose angeschlossen ist. Vergewissern Sie sich vor dem Gebrauch, dass der Netzstecker richtig eingesteckt ist.
	Die Steckdose funktioniert nicht.	Versuchen Sie es mit einer anderen Steckdose.
	Das Gerät ist beschädigt.	Wenden Sie sich bitte an die Kundendienstabteilung für die Wartung.
Geruchsentwicklung nach dem Einschalten des Luftreinigers.	Der Luftreiniger ist mit einem Formaldehyd-Abbaufilter ausgestattet. Wenn er zum ersten Mal ausgepackt und der Luft ausgesetzt wird, wird die Formel zur Beseitigung von Formaldehyd in den optimalen Aktivierungszustand versetzt und kann einen schwachen, medizinisch anmutenden Geruch verströmen. Dies ist ein normales Merkmal des Aktivierungsprozesses der Formel und deutet weder auf eine Fehlfunktion des Produkts noch auf schädliche Gasemissionen hin.	Stellen Sie den Luftreiniger nach dem Auspacken an einem gut belüfteten Ort auf. Es wird empfohlen, den „Haustiermodus“ (mit maximaler Luftgeschwindigkeit) zu aktivieren und den Luftreiniger 3-5 Stunden lang bei leicht geöffneten Fenstern und Türen laufen zu lassen, um die Luftzirkulation zwischen Innen- und Außenbereich zu verbessern. In der Regel wird der Geruch innerhalb von 1 Woche nachlassen und sich auflösen, so dass keine besondere Behandlung erforderlich ist.
	Das Gerät hat übermäßig viele gasförmige Schadstoffe aufgenommen.	Ersetzen Sie den Filter oder legen Sie den Filter in einen gut belüfteten Bereich, um ihn auszulüften.
	Der Filter ist feucht.	Lassen Sie den Filter an der Luft trocknen und vergewissern Sie sich, dass das Gerät in einer trockenen Umgebung steht.
	Die Filterlebensdauer ist abgelaufen.	Ersetzen Sie den Filter und setzen Sie die Filterlebensdauer zurück.
Das Gerät macht ein seltsames Geräusch.	Das Gerät ist nicht stabil aufgestellt.	Stellen Sie das Gerät auf eine stabile, ebene Fläche.
	Falls das Problem nach dem Ausschließen der obigen Möglichkeit weiterhin besteht, wenden Sie sich bitte für die Wartung an den Kundendienst.	
Das Gerät zeigt kontinuierlich eine schlechte Luftqualität an.	Die Filterlebensdauer ist abgelaufen.	Ersetzen Sie den Filter und setzen Sie die Filterlebensdauer zurück.
	Die Luftqualität im Freien ist schlecht, z. B. aufgrund von Unwettern und Rauch durch Verbrennung.	Bitte schließen Sie Fenster und Türen, während Sie das Gerät benutzen.
	Die Raumluft weist eine hohe Konzentration an Schadstoffen auf, wie z. B. Zigarettenrauch oder Küchendunst, Weihrauch, Parfüm oder Alkohol.	Bitte öffnen Sie die Fenster zur Belüftung.
	Falls das Problem nach dem Ausschließen der obigen Möglichkeiten weiterhin besteht, wenden Sie sich bitte für die Wartung an den Kundendienst.	
Der Luftstrom lässt sich nicht einstellen.	Der obere Teil des Geräts dreht sich nicht gleichmäßig.	Vergewissern Sie sich, dass die Drehung des oberen Teils des Geräts nicht durch Hindernisse blockiert wird.
	Falls das Problem nach dem Ausschließen der obigen Möglichkeit weiterhin besteht, wenden Sie sich bitte für die Wartung an den Kundendienst.	

Häufig gestellte Fragen (FAQ)

Die Erinnerung an den Filterwechsel erscheint auch noch nach dem Austausch.	Die Filterlebensdauer wurde nicht zurückgesetzt.	Nach dem Austausch des Filters müssen Sie die Filterlebensdauer zurücksetzen.
Auf dem Bildschirm wird ein Fehlercode/Symbol angezeigt.	Wenden Sie sich bitte an die Kundendienstabteilung für die Wartung.	
Der Bildschirm des Luftreinigers wird während des Betriebs schwarz.	Das Gerät wird Stößen, Vibrationen, Schütteln oder einer Kippbewegung über 70° ausgesetzt.	Stellen Sie den Luftreiniger auf eine flache und stabile Oberfläche und starten Sie ihn neu.
	Das Anzeigemodul des Geräts ist beschädigt.	Wenden Sie sich zur Reparatur an unseren Kundendienst.

Spezifikationen

Modell	CVF24A	Nenneingang	220 - 240 V ~ 50 - 60 Hz	Nennleistung (Ventilatorbetrieb)	33 W
Abmessungen	380 × 380 × 850 mm	Bakterien-Entfernungsrate	≥99,9 % (Staphylococcus epidermidis; Staphylococcus aureus)		
Liefermenge an sauberer Luft (CADR) (für Partikel)	≥300 m³/h	Kumulatives Reinigungsvolumen (für Partikel)	P4	Reinigungseffizienz (für Partikel)	Stufe 1
Liefermenge an sauberer Luft (CADR) (für Formaldehyd)	≥165 m³/h	Kumulatives Reinigungsvolumen (für Formaldehyd)	F4	Reinigungsleistung (für Formaldehyd)	Stufe 1

Die Reinigungswerte wurden bei Betrieb des Geräts im Haustiermodus mit vollständig geöffneten oberen und unteren Luftauslässen erzielt.

Das Filtermaterial dieses Geräts besteht aus behandeltem H13-Verbundstoff, behandelter Aktivkohle und einem einzigartigen katalytischen Schwamm, der nie ausgetauscht werden muss. Die Reinigungsleistung des Filters nimmt im Laufe seines Lebenszyklus allmählich ab. Die verbleibende Lebensdauer des Filters wird auf dem LCD-Bildschirm des Geräts angezeigt. Sie werden benachrichtigt, wenn ein Austausch erforderlich ist.

WEEE-Informationen



Alle mit diesem Symbol gekennzeichneten Produkte sind Elektroschrott und Elektrogeräte (WEEE entsprechend EU-Richtlinie 2012/19/EU) und dürfen nicht mit unsortiertem Haushaltsmüll vermischt werden. Schützen Sie stattdessen Ihre Mitmenschen und die Umwelt, indem Sie Ihre zu entsorgenden Geräte an eine dafür vorgesehene, von der Regierung oder einer lokalen Behörde eingerichtete Sammelstelle zum Recycling von Elektroschrott und Elektrogeräten bringen. Eine ordnungsgemäße Entsorgung und Recycling helfen, negative Auswirkungen auf die Gesundheit von Umwelt und Menschen zu vermeiden. Wenden Sie sich bitte an den Installateur oder lokale Behörden, um Informationen zum Standort und den allgemeinen Geschäftsbedingungen solcher Sammelstellen zu erhalten.

Istruzioni per la sicurezza

LEGGERE TUTTE LE ISTRUZIONI PRIMA DI UTILIZZARE (QUESTO APPARECCHIO). La mancata osservanza delle avvertenze e delle istruzioni può provocare scosse elettriche, incendi e/o gravi lesioni.

Avvertenza

- Questo apparecchio può essere utilizzato da bambini di età pari o superiore a 8 anni sotto sorveglianza.
- Questo apparecchio può essere utilizzato da persone con ridotte capacità fisiche, sensoriali o mentali o con mancanza di esperienza e conoscenza, a condizione che abbiano ricevuto supervisione o istruzioni sull'uso dell'apparecchio in modo sicuro e che comprendano i pericoli connessi.
- Il purificatore non è un giocattolo. I bambini non devono giocare con questo prodotto o utilizzarlo. Prestare attenzione quando si utilizza il purificatore in prossimità di bambini. Non permettere ai bambini di pulire o effettuare la manutenzione del purificatore se non sotto la supervisione di un genitore o di un tutore.
- Non utilizzare il purificatore all'aperto o su superfici bagnate. Utilizzare il prodotto solo su superfici interne asciutte. Non toccare la spina o qualsiasi parte del prodotto con le mani bagnate.
- Per ridurre il rischio di incendio, assicurarsi che il cavo di alimentazione e il prodotto siano tenuti lontani da fonti di calore o dalla luce solare diretta.
- Assicurarsi che l'apparecchio sia spento e scollegato quando non viene utilizzato per lunghi periodi e prima di eseguire qualsiasi manutenzione o riparazione.
- Per ridurre il rischio di incendi, esplosioni o lesioni, prima dell'uso accertarsi che il cavo di alimentazione e la batteria al litio siano integri. Non utilizzare l'apparecchio se il cavo di alimentazione e la batteria al litio sono danneggiati.
- Se il cavo di alimentazione è danneggiato, deve essere sostituito dal produttore, dal suo servizio di assistenza o personale analogamente qualificato per evitare un pericolo.
- Non allungare il cavo e non sottoporlo a sforzi. Non staccare la spina tirando il cavo. Per staccare la spina, afferrare la spina, non il cavo. Non utilizzare una prolunga di alimentazione.
- Non far passare il cavo sotto il prodotto. Questo prodotto non deve essere collocato direttamente sotto una presa di corrente.
- Le ventole possono essere utilizzati per i climi tropicali.
- Tenere i materiali combustibili, come tessuti e tende, lontani dall'uscita del prodotto.

- Questo apparecchio contiene un emettitore UV-C.
- L'uso improprio dell'apparecchio o il danneggiamento dell'involucro possono provocare la fuoriuscita di pericolose radiazioni UV-C. Anche in piccole dosi, le radiazioni UV-C possono causare danni agli occhi e alla pelle.
- Gli apparecchi palesemente danneggiati non devono essere messi in funzione.
- Non è consentita la sostituzione dell'emettitore UV-C da parte dell'utente.
- Avvertenza: Non spruzzare o applicare profumi direttamente sul filtro o nelle sue vicinanze. Tenere gli oli essenziali e i prodotti chimici lontani da questo prodotto.
- Trasportare sempre l'apparecchio dalla base, non dalla testa del prodotto.
- Non utilizzare il prodotto se è danneggiato o se è stato immerso nell'acqua.
- Non appoggiare l'apparecchio su superfici instabili per evitare di danneggiare l'apparecchio o di provocare lesioni personali. Se l'apparecchio si danneggia o non funziona correttamente, contattare il nostro servizio di assistenza autorizzato. Non tentare mai di smontare il dispositivo da soli.
- **AVVERTENZA: Pericolo di ustioni chimiche e di soffocamento. Tenere le batterie lontano dalla portata dei bambini. In caso di ingestione, contattare il medico o il centro antiveleni locale.**
- Pacemaker, defibrillatori e supporti elettronici di memorizzazione possono essere influenzati da forti campi magnetici. Chi utilizza un pacemaker, un defibrillatore o un supporto di memorizzazione elettronico deve evitare di portare il telecomando in tasca o vicino al dispositivo.
- Utilizzare esclusivamente accessori e parti di ricambio raccomandati dal produttore.
- Utilizzare o installare il prodotto solo su superfici interne asciutte.
- I bambini di età inferiore ai 3 anni devono essere tenuti lontani, a meno che non siano costantemente sorvegliati.
- I bambini di età compresa tra i 3 e gli 8 anni possono accendere/spegnere l'apparecchio solo a condizione che sia stato collocato o installato nella posizione di funzionamento normale prevista e che abbiano ricevuto la supervisione o le istruzioni per l'uso dell'apparecchio in modo sicuro e che abbiano compreso i pericoli connessi. I bambini di età compresa tra i 3 anni e gli 8 anni non devono collegare, regolare e pulire l'apparecchio o eseguire la manutenzione da parte dell'utente.

Con la presente, Dreame Trading (Tianjin) Co., Ltd., dichiara che questo apparecchio è conforme alle direttive applicabili e alle direttive e norme europee, nonché ai relativi emendamenti. Il testo completo della dichiarazione di conformità dell'UE è disponibile al seguente indirizzo internet: <https://global.dreametech.com>

Per un manuale elettronico dettagliato, visitare il sito <https://global.dreametech.com/pages/user-manuals-and-faqs>

Introduzione al Prodotto

Nota: Le illustrazioni di questo manuale sono solo indicative. Il prodotto reale può differire.

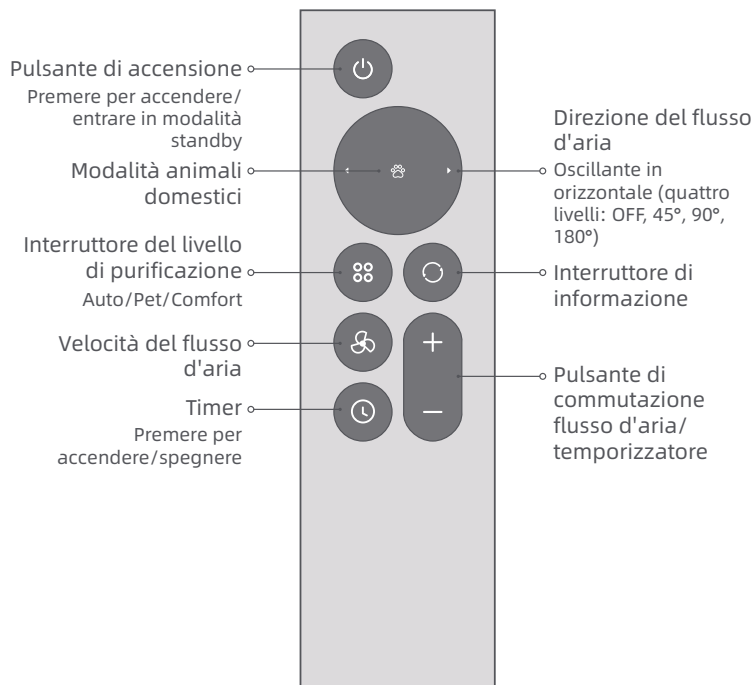
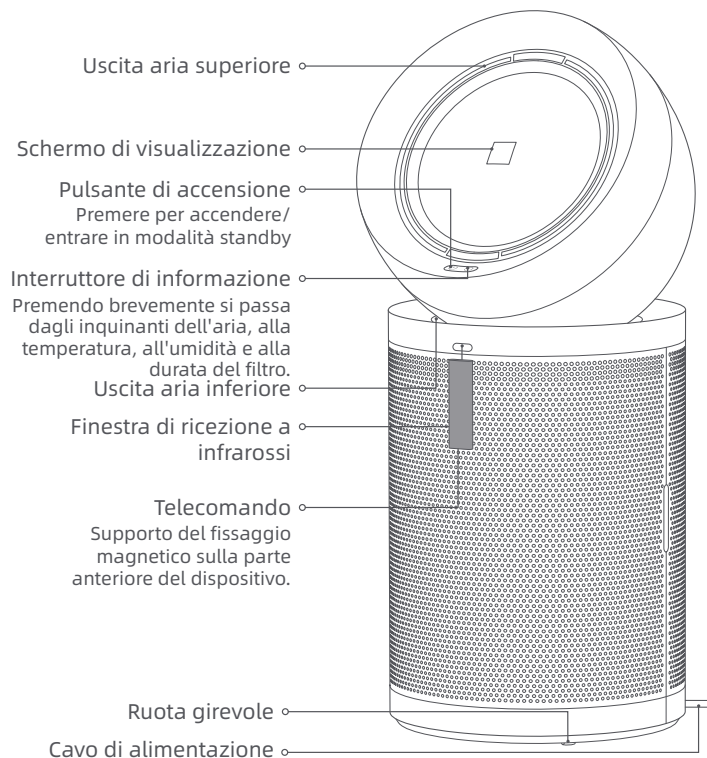

Introduzione al Prodotto

Gruppo filtro

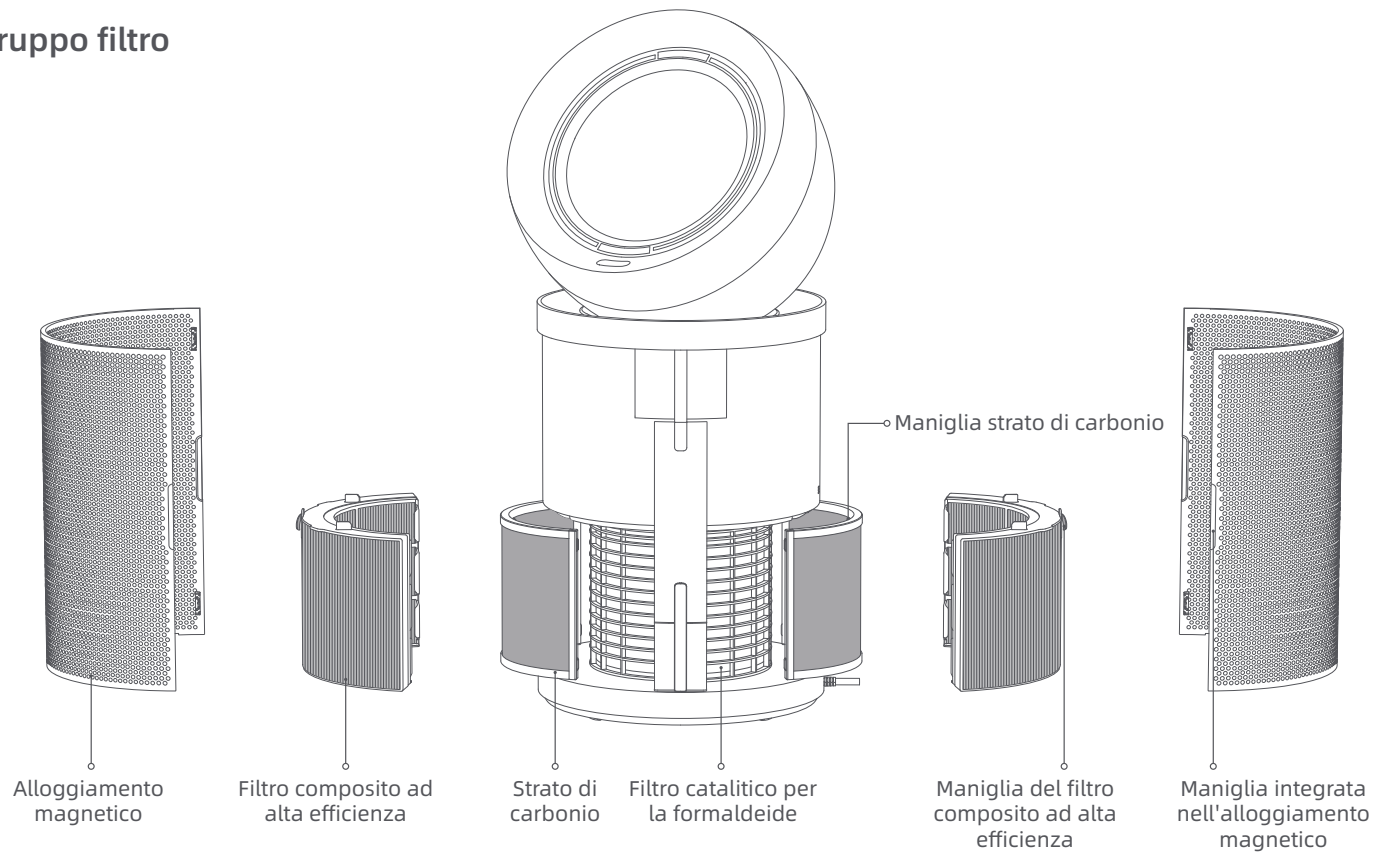

Introduzione al Prodotto

Schermo di visualizzazione

Display informativo

Può essere commutato per visualizzare la qualità dell'aria, PM1/PM2.5/PM10, la concentrazione di TVOC, la concentrazione di formaldeide, la temperatura e l'umidità.



Interruttore del livello di purificazione

- Auto
- Pet
- Comfort
- Personalizzata

Livello di qualità dell'aria

Le parti verdi, gialle, arancioni e rosse corrispondono rispettivamente ai livelli di qualità dell'aria eccellente, buona, lievemente inquinata e pesantemente inquinata.

Collegamento con l'App Dreamehome

1. Scaricare l'App Dreamehome

Effettuare la scansione del codice QR sul purificatore, oppure cercare "Dreamehome" nell'app store per scaricare e installare l'app.

Nota:

- È supportato solo il Wi-Fi a 2,4 GHz.
- A causa degli aggiornamenti del software dell'app, le operazioni effettive potrebbero differire dalle descrizioni contenute nel presente manuale. Seguire le istruzioni in base alla versione attuale dell'app.

2. Aggiungere il dispositivo

Aprire l'App Dreamehome, toccare "Scansione QR per la connessione" e scansionare nuovamente lo stesso codice QR per aggiungere il dispositivo. Seguire le istruzioni per completare la connessione Wi-Fi.

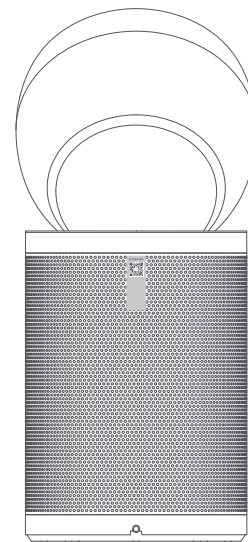

Modalità d'utilizzo

Nota:

- Non tirare o ruotare manualmente la testa della macchina.
- Prima dell'uso, posizionare il prodotto in modo stabile in una posizione adeguata, quindi collegare l'alimentazione.

⏻ Accensione/Standby

Premere brevemente il pulsante di accensione sulla macchina o sul telecomando per accendere la macchina. Il Wi-Fi è attivato di default e l'impostazione predefinita è la modalità automatica. Quando la macchina smette di funzionare, al riavvio riprende le ultime impostazioni. Inoltre, è possibile accedere alla modalità standby premendo il pulsante di accensione.





Nota: Se l'apparecchio è in modalità standby, entrerà automaticamente in funzione quando rileverà una persona nel raggio di 3 metri. Questa funzione è disattivata per impostazione predefinita e può essere attivata nell'App.

Modalità d'utilizzo

Interruttore di informazione

Premendo brevemente l'interruttore si passa dalla qualità dell'aria agli inquinanti dell'aria, alla temperatura, all'umidità e alla durata del filtro.

Interruttore del livello di purificazione

-  **Auto:** La velocità del flusso d'aria viene regolata automaticamente in base alla qualità dell'aria e la luminosità dello schermo viene regolata automaticamente in base alla luce ambientale. Quando è stata raggiunta la qualità dell'aria desiderata, la velocità del flusso d'aria sarà al livello più basso.
-  **Pet:** Consente di catturare i peli di animali domestici e i cattivi odori presenti nell'aria. Quando la funzione è attivata, le uscite dell'aria superiore e inferiore si aprono simultaneamente, la velocità del flusso d'aria è massima e la luminosità dello schermo viene regolata automaticamente in base alla luce ambientale.
-  **Comfort:** La velocità del flusso d'aria sarà al livello più basso. Se non si effettua alcuna operazione per 3 secondi, il display si spegne automaticamente.
-  **Personalizzata:** Premere brevemente il pulsante della velocità del flusso d'aria (“+”, “-”) per uscire dal livello di purificazione selezionato e regolare la velocità del flusso d'aria come necessario.

Timer

Premere brevemente il pulsante del timer per attivare la funzione. Entro 3 secondi, premere brevemente i pulsanti “+” o “-” per regolare l'ora nell'intervallo 0-12 ore. L'orario viene confermato automaticamente dopo 3 secondi senza alcuna operazione. Premere nuovamente il pulsante del timer per annullare il timer.

Modalità d'utilizzo

Erogazione direzionale dell'aria

Quando viene rilevata una sola persona, l'erogazione dell'aria segue la posizione della persona stessa. Quando vengono rilevate più persone, l'erogazione dell'aria oscilla tra l'angolo maggiore formato dalle posizioni delle persone.

Nota: Questa funzione è disattivata per impostazione predefinita e può essere attivata nell'App. Quando la funzione di oscillazione ad angolo fisso è attivata, questa funzione è disattivata.

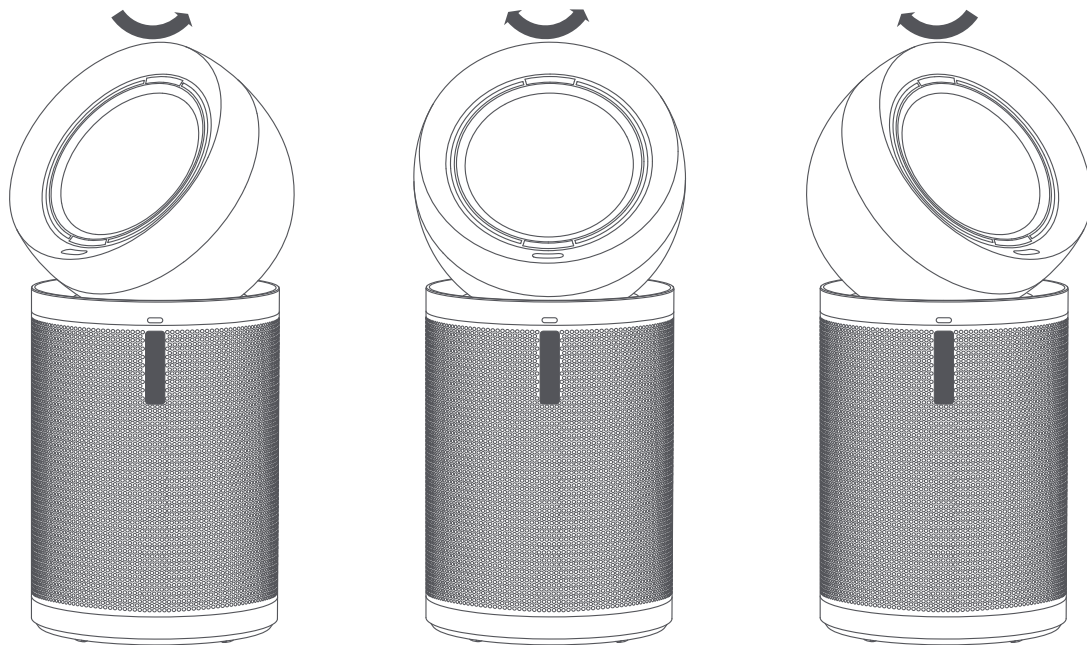

Modalità d'utilizzo

Ripristino delle impostazioni di fabbrica

Se la macchina smette di rispondere o non può essere spenta, tenere premuto il pulsante di accensione per 10 secondi per spegnerlo forzatamente. Quindi, tenere premuto il pulsante per 3 secondi per accendere la macchina.

Inquinanti dell'aria

Particolato (PM1): Particelle microscopiche di dimensioni fino a 1 micron, sospese nell'aria che respiriamo. Queste includono le emissioni industriali e gli scarichi dei veicoli.

Particolato (PM2.5): Particelle microscopiche di dimensioni fino a 2,5 micron, sospese nell'aria che respiriamo. Tra queste vi sono il fumo, i batteri e gli allergeni.

Particolato (PM10): Particelle microscopiche di dimensioni fino a 10 micron, sospese nell'aria che respiriamo. Queste includono polvere, muffa e polline.

TVOC: Composti organici volatili totali. I composti organici volatili (COV) sono gas interni emessi da solidi o liquidi, in genere da vernici, tappeti, soffitti e adesivi.

Formaldeide (HCHO): Un comune inquinante interno. Di solito viene rilasciata dai mobili nuovi e dai materiali di verniciatura.



PM1



PM2.5



PM10



TVOC



HCHO

Cura e manutenzione

Nota:

- Quando la durata residua del filtro è del 10%, lo schermo visualizza un promemoria. Quando la durata del filtro si esaurisce, significa che il filtro è ostruito con sostanze inquinanti e può limitare il flusso d'aria purificata ed emettere un odore sgradevole se continua a funzionare nel tempo. Per garantire che il prodotto funzioni alla massima efficienza, gentilmente sostituire il filtro nell'ambito della manutenzione programmata.
 - La durata residua dello strato di carbone e del filtro HEPA può essere controllata nell'App.
 - In base ai test interni di Dreame, basati su 12 ore di utilizzo quotidiano, si raccomanda di sostituire lo strato di carbone ogni 6-12 mesi e il filtro composito ad alta efficienza ogni 16-24 mesi.
 - Prima delle operazioni di cura e manutenzione, spegnere il prodotto e scollegare il cavo di alimentazione.
- * Utilizzare solo accessori e parti di ricambio raccomandati dal produttore.

Sostituzione dello strato di carbone

1. Rimuovere l'alloggiamento magnetico dalla macchina. Afferrare la maniglia del filtro composito ad alta efficienza per estrarlo dalla macchina. Quindi, tirare la maniglia dello strato di carbone verso l'alto per estrarlo.
2. Inserire il nuovo strato di carbone in verticale nel filtro composito ad alta efficienza.

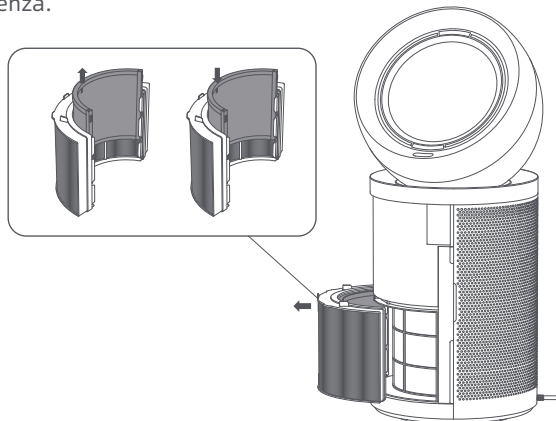

Sostituzione del filtro composito ad alta efficienza

1. Rimuovere l'alloggiamento magnetico dalla macchina. Afferrare la maniglia del filtro composito ad alta efficienza per estrarlo dalla macchina. Quindi, tirare la maniglia dello strato di carbone verso l'alto per estrarlo.
2. Inserire lo strato di carbone in verticale nel nuovo filtro composito ad alta efficienza.

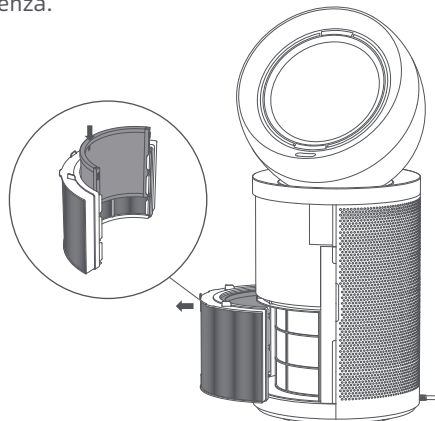

Cura e manutenzione

Reimpostazione della durata del filtro

Far scorrere il filtro composto ad alta efficienza e lo strato di carbone assemblati nella macchina, quindi rimontare l'alloggiamento magnetico. Dopo aver sostituito il nuovo gruppo filtro, collegare l'alimentazione e avviare la macchina. Premere brevemente il pulsante di informazione sulla macchina per selezionare l'interfaccia di durata del filtro del nuovo filtro. Quindi, tenere premuti contemporaneamente il pulsante di accensione e il pulsante di informazione per 5 secondi fino a quando lo schermo richiede il completamento del ripristino della durata del filtro.

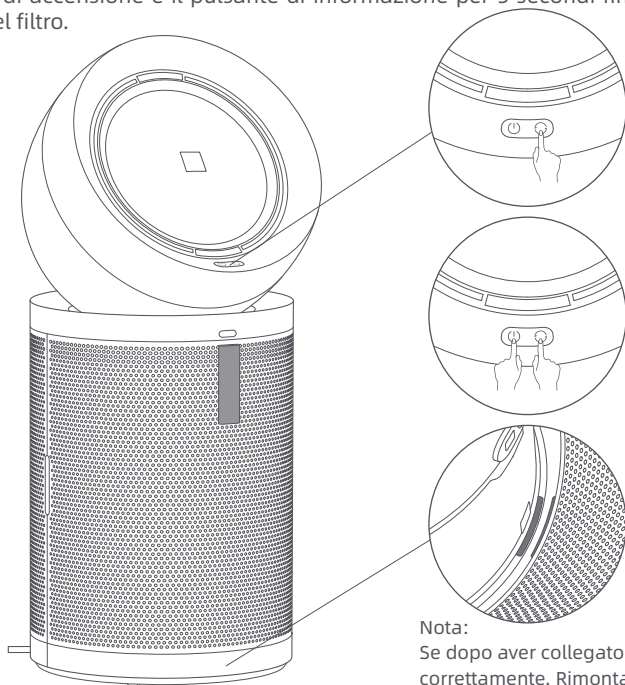

Nota:

Se dopo aver collegato l'alimentazione lo schermo visualizza



, il gruppo del filtro non è montato correttamente. Rimontare il filtro.

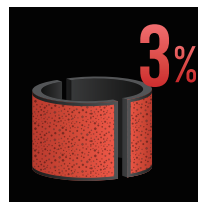

Durata dello strato di carbone

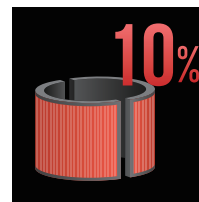

Durata del filtro composto ad alta efficienza



Durata dello strato di carbone ripristinata

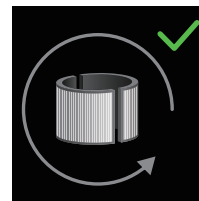

Durata del filtro composto ad alta efficienza completata

Domande frequenti

Se la macchina non funziona correttamente, fare riferimento alla tabella seguente.

Errore	Possibili cause	Soluzioni
La macchina non si accende.	L'alimentazione non è collegata o le due estremità del caricabatterie non sono inserite correttamente.	Controllare se il cavo di alimentazione è collegato alla presa. Assicurarsi che la spina di alimentazione sia inserita correttamente prima dell'uso.
	La presa non è alimentata.	Provare con un'altra presa di corrente.
	La macchina è danneggiata.	Per la manutenzione, contattare il servizio post-vendita.
Emissione di odore dopo l'avvio del purificatore d'aria.	Il purificatore d'aria è dotato di un filtro di decomposizione della formaldeide. Una volta rimosso dall'imballaggio ed esposto all'aria, il prodotto raggiunge uno stato di attivazione ottimale grazie alla sua formula per eliminare la formaldeide e può emanare un leggero odore, simile a quello dei medicinali. Si tratta di una caratteristica normale del processo di attivazione della formula e non indica un malfunzionamento del prodotto né possibili emissioni di gas nocivi.	Dopo averlo disimballato, posizionare il purificatore d'aria in un luogo ben ventilato. Si consiglia di attivare la "Modalità animali domestici" (alla massima velocità dell'aria) e di far funzionare il purificatore per 3-5 ore con finestre e porte leggermente aperte per migliorare la circolazione dell'aria tra l'interno e l'esterno. In genere, tale odore diminuisce e scompare entro una settimana, senza richiedere trattamenti particolari.
	La macchina ha assorbito un eccesso di inquinanti gassosi.	Sostituire il filtro o collocarlo in un'area ben ventilata per farlo arieggiare.
	Il filtro è umido.	Asciugare il filtro all'aria e assicurarsi che il prodotto sia in un ambiente asciutto.
	Il filtro è scaduto.	Sostituire il filtro e reimpostare la sua durata.
La macchina fa un rumore strano.	La macchina non è posizionata in modo stabile.	Posizionare la macchina su una superficie stabile.
	Se il problema persiste dopo aver escluso la possibilità di cui sopra, contattare il servizio di assistenza post-vendita per la manutenzione.	
La macchina mostra continuamente una scarsa qualità dell'aria.	Il filtro è scaduto.	Sostituire il filtro e reimpostare la sua durata.
	La qualità dell'aria esterna è scarsa, ad esempio in caso di forte maltempo e di fumo da combustione.	Chiudere le finestre e le porte durante l'utilizzo della macchina.
	Nella stanza è presente un'interferenza di fonti di inquinamento ad alta concentrazione, come fumo di sigaretta o di cucina, incenso, profumo o alcol.	Aprire le finestre per favorire la ventilazione.
	Se il problema persiste dopo aver escluso le possibilità di cui sopra, contattare il servizio di assistenza post-vendita per la manutenzione.	
Non è possibile regolare la direzione del flusso d'aria.	La testa della macchina non ruota in modo fluido.	Controllare se ci sono ostruzioni che bloccano la rotazione della testa della macchina.
	Se il problema persiste dopo aver escluso la possibilità di cui sopra, contattare il servizio di assistenza post-vendita per la manutenzione.	
Il promemoria per la sostituzione del filtro continua anche dopo la sostituzione.	La durata del filtro non è stata ripristinata.	Dopo aver sostituito il filtro, reimpostare la sua durata

Domande frequenti

Lo schermo visualizza un codice / un'icona di errore.	Per la manutenzione, contattare il servizio post-vendita.	
Lo schermo del purificatore d'aria diventa nero durante il funzionamento.	Il prodotto è soggetto a urti, vibrazioni, scosse o inclinazioni superiori a 70° .	Posizionare il purificatore d'aria su una superficie piana e stabile e riavviarlo.
	Il modulo display del prodotto è danneggiato.	Per le riparazioni, contattare il nostro personale di assistenza post-vendita.

Specifiche

Modello	CVF24A	Ingresso nominale	220 V-240 V ~ 50-60 Hz	Potenza nominale (modalità ventola)	33 W
Dimensioni	380 × 380 × 850 mm	Tasso di rimozione dei batteri	≥99,9% (Staphylococcus epidermidis; Staphylococcus aureus)		
Tasso di immissione di aria pulita (CADR) (per le particelle)	≥300 m ³ /ora	Volume di purificazione cumulativo (per le particelle)	P4	Efficienza di purificazione (per le particelle)	Livello 1
Tasso di immissione di aria pulita (CADR) (per la formaldeide)	≥165 m ³ /ora	Volume di purificazione cumulativo (per la formaldeide)	F4	Efficienza di purificazione (per la formaldeide)	Livello 1

I valori di depurazione sono stati ottenuti con la macchina in modalità Pet, con le uscite dell'aria superiore e inferiore completamente aperte.

Il materiale filtrante di questa macchina adotta: composito trattato di grado H13, carbone attivo trattato e spugna catalitica unica che non deve mai essere sostituita.

Le prestazioni di depurazione del filtro diminuiscono gradualmente nel corso del suo ciclo di vita. Lo schermo LCD della macchina indica la durata residua del filtro e segnala quando è necessario sostituirlo.

Informazioni RAEE



Tutti i prodotti contrassegnati da questo simbolo sono rifiuti di apparecchiature elettriche ed elettroniche (RAEE come da direttiva 2012/19/UE) che non devono essere mescolati con i rifiuti domestici indifferenziati. Per proteggere la salute umana e l'ambiente, invece, è necessario consegnare i rifiuti di apparecchiature a un punto di raccolta designato per il riciclaggio dei rifiuti di apparecchiature elettriche ed elettroniche, nominato dal governo o dalle autorità locali. Lo smaltimento e il riciclo corretti aiutano a prevenire potenziali conseguenze negative per l'ambiente e la salute umana. Per ulteriori informazioni sull'ubicazione e sui termini e le condizioni di tali punti di raccolta, contattare l'installatore o le autorità locali.

Instrucciones de seguridad

LEA TODAS LAS INSTRUCCIONES ANTES DE USAR (ESTE APARATO). El incumplimiento de las advertencias e instrucciones puede tener como resultado una descarga eléctrica, un incendio y/o lesiones graves.

Advertencia

- Este aparato puede ser usado por niños de más de 8 años y bajo supervisión.
- Este aparato puede ser utilizado por personas con capacidades físicas, sensoriales o mentales reducidas, o falta de experiencia y conocimiento, siempre y cuando se les supervise y hayan recibido instrucciones respecto al uso del aparato de forma segura y entiendan los riesgos que implica.
- El purificador no es un juguete. Los niños no deben jugar ni usar este producto. Tenga precaución cuando use el purificador cerca de niños. No permita que los niños limpien o mantengan el purificador a menos que estén supervisados por un padre o tutor.
- No use el purificador en el exterior o sobre superficies mojadas. Use únicamente el purificador en superficies interiores secas. No toque el enchufe ni ninguna parte del purificador con las manos mojadas.
- Para reducir el riesgo de incendio, asegúrese de que el cable de alimentación y el producto se mantienen lejos de fuentes de calor o la luz solar directa.
- Asegúrese de que el aparato esté apagado y desconectado cuando no se utilice durante mucho tiempo, así como antes de realizar cualquier mantenimiento o reparación.
- Para reducir el riesgo de incendio, explosión o lesiones, asegúrese de que la batería de litio y el cable de alimentación no están dañados antes del uso. No utilice el aparato si el cable de alimentación y la batería de litio están dañados.
- Si se daña el cable de alimentación, para evitar riesgos debe ser sustituido por el fabricante, su departamento de servicio o por personal similarmente cualificado.
- No estire el cable ni lo someta a tensión. No desconecte el aparato tirando del cable. Para desconectarlo, sujete el enchufe, no el cable. No use un cable prolongador de alimentación.
- No pase el cable por debajo del producto. Este producto no debe colocarse directamente debajo de un toma eléctrica.
- Los ventiladores se pueden usar para climas tropicales.
- Mantenga los materiales combustibles, tales como textiles y cortinas, alejados de la salida del producto.

- Este aparato contiene un emisor UV-C.
- Un uso inintencionado del aparato o daño en la carcasa puede tener como resultado el escape de radiación UV-C peligrosa. La radiación UV-C puede, incluso en pequeñas dosis, provocar daños a los ojos y la piel.
- Los aparatos que estén evidentemente dañados no se deben utilizar.
- No se permite al usuario la sustitución del emisor UV-C.
- Advertencia: No rocíe o aplique fragancia directamente en el filtro o cerca de él. Mantenga los aceites esenciales o producto químicos lejos de este producto.
- Transporte siempre el aparato por la base, no lo lleve por el cabezal del producto.
- No utilice el producto si está dañado o si ha se ha sumergido en agua.
- No apoye el aparato contra una superficie inestable, ya que esto puede causar daños al producto y lesiones personales. Si el aparato se daña o no funciona bien, póngase en contacto con nuestro departamento de servicio autorizado. No intente desensamblar el dispositivo por su propia cuenta.
- **ADVERTENCIA: Riesgo de quemaduras químicas y asfixia. Mantenga las baterías alejadas de los niños. Si se ingiere, comuníquese con su médico o el centro de control de toxicología local.**
- Los marcapasos, desfibriladores y los dispositivos de almacenamiento electrónico puedan verse afectados por fuertes campos magnéticos. Cualquier persona que utilice un marcapasos, desfibrilador, o dispositivo de almacenamiento electrónico debe evitar llevar el mando a distancia en el bolsillo o cerca del dispositivo.
- Use únicamente accesorios y piezas de sustitución recomendadas por el fabricante.
- Use o instale únicamente el producto en superficies interiores secas.
- Los niños de menos de 3 años deben mantenerse alejados a menos que reciban supervisión continua.
- Los niños de más de 3 años y menos de 8 años únicamente pueden encender/apagar el aparato, pero siempre que se haya colocado o instalado en su posición de funcionamiento normal pretendida y reciban supervisión o instrucción relativa al uso seguro del aparato y entiendan los riesgos que conlleva. Los niños entre 3 y 8 años no deben enchufar, regular y limpiar el aparato ni realizar el mantenimiento del usuario.

Nosotros, Dreame Trading (Tianjin) Co., Ltd., por la presente, declaramos que el equipo cumple con las Directivas y las Normas Europeas aplicables y sus modificaciones. El texto completo de la declaración de conformidad de la UE está disponible en la siguiente dirección de Internet: <https://global.dreametech.com>

Para un manual electrónico detallado, vaya a la dirección <https://global.dreametech.com/pages/user-manuals-and-faqs>

Descripción general del producto

Nota: Las ilustraciones en este manual son solamente indicativas. El producto real puede ser diferente.

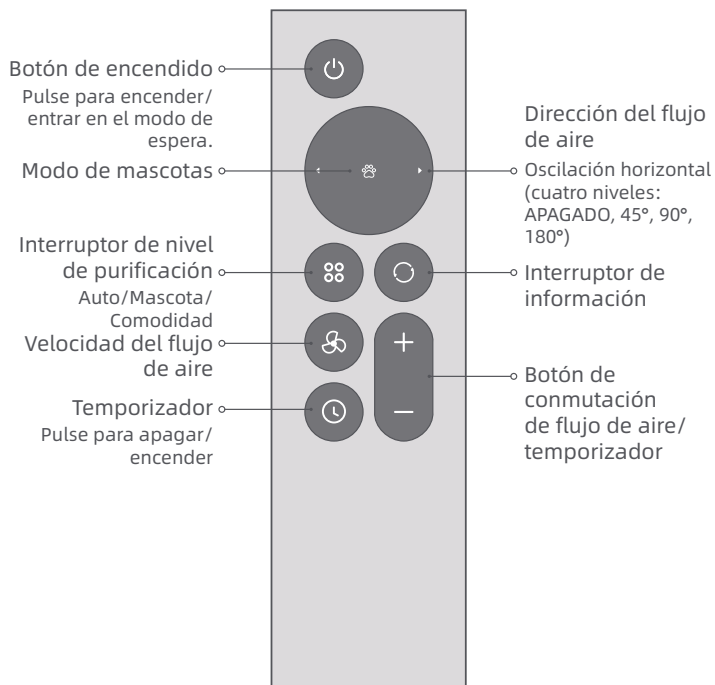
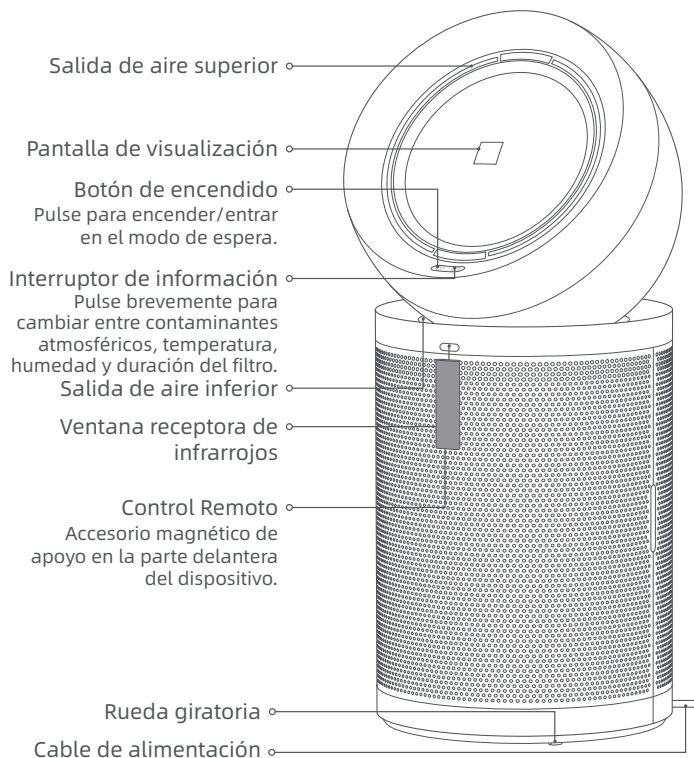

Descripción general del producto

Conjunto del filtro

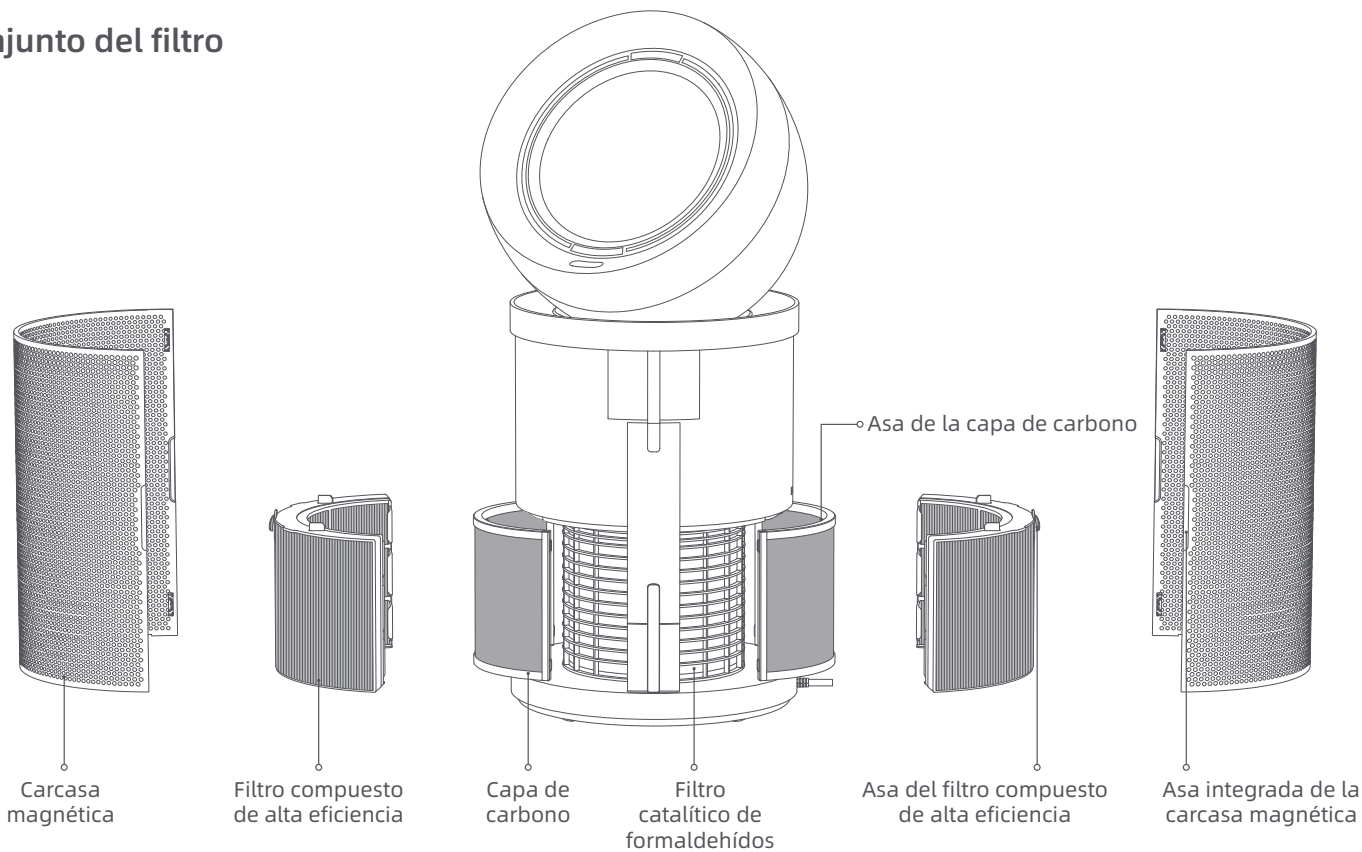

Descripción general del producto

Pantalla de visualización

Pantalla de información
Se puede cambiar para mostrar la calidad de aire, PM1/PM2.5/PM10, concentración TVOC, concentración de formaldehídos, temperatura y humedad.



Interruptor de nivel de purificación

- Automático
- Mascota
- Cómodo
- Personalizado

Nivel de calidad de aire

Los tramos verde, amarillo, naranja y rojo corresponden a los niveles excelente, bueno, leve y alto de contaminación en la calidad de aire respectivamente.

Conexión con la aplicación Dreamehome

1. Descargar la aplicación Dreamehome

Escanee el código QR del purificador, o busque "Dreamehome" en la tienda de aplicaciones para descargarla e instalarla.

Nota:

- Solo compatible con wifi de 2,4 GHz.
- Debido a actualizaciones del software de la aplicación, el funcionamiento real puede ser diferente de las descripciones en este manual. Siga las instrucciones en función de la versión actual de la aplicación.

2. Añadir un dispositivo

Abra la aplicación Dreamehome, toque "Escanear código QR para conectarse" y escanee nuevamente el mismo código QR para añadir el dispositivo. Siga las indicaciones para finalizar la conexión Wi-Fi.

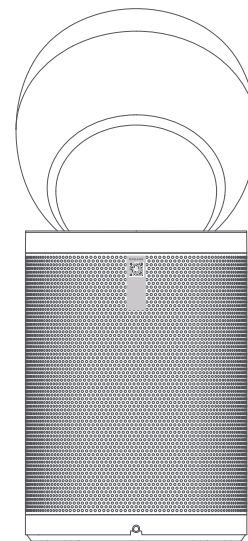

Modo de uso

Nota:

- No tire ni gire manualmente el cabezal de la máquina.
- Antes del uso, coloque el producto de manera firme en una posición adecuada y, a continuación, conecte la alimentación.

⏻ Encender/en espera

Pulse brevemente el botón de encendido en la máquina o en el mando a distancia para encender la máquina. El Wi-Fi está activado de forma predeterminada y la configuración predeterminada de fábrica es el modo automático. Cuando la máquina deja de funcionar, recuperará la última configuración al reiniciarse. Además, puede acceder al modo de espera pulsando el botón de encendido.





Nota: Si la máquina está en modo de espera, empezará a funcionar automáticamente al detectar a alguien a 3 metros de distancia. La función está desactivada por defecto y puede activarla en la aplicación.

Modo de uso

Interruptor de información

Pulse brevemente el botón de cambio de información para cambiar entre calidad de aire, contaminación, temperatura, humedad y duración del filtro.

Interruptor de nivel de purificación

-  **Automático:** La velocidad del flujo de aire se ajustará automáticamente según la calidad de aire y el brillo de la pantalla se ajustará automáticamente según la luz ambiente. Cuando se alcance el nivel objetivo de calidad del aire, la velocidad del flujo de aire estará en el nivel más bajo.
-  **Mascota:** Soporta la captura de pelo de mascota flotante y olores del aire. Al activar la función, las salidas de aire superior e inferior se abren al mismo tiempo, la velocidad del flujo de aire estará en el nivel más alto y el brillo de la pantalla se ajustará automáticamente según la luz ambiente.
-  **Cómodo:** La velocidad del flujo de aire estará en el nivel más bajo. Si no se realiza ninguna operación durante 3 segundos, la pantalla se apagará automáticamente.
-  **Personalizado:** Pulse brevemente el botón de velocidad de aire de flujo ("+", "-") para salir del nivel de purificación seleccionado y ajustar la velocidad del flujo de aire según sea necesario.

Temporizador

Pulse brevemente el botón del temporizador para habilitar la función. En menos de 3 segundos, pulse brevemente los botones "+" o "-" para ajustar el tiempo dentro del intervalo entre 0 y 12 horas. El tiempo se confirmará automáticamente si no se realiza ninguna operación en menos de 3 segundos. Pulse de nuevo el botón del temporizador para cancelar el temporizador.

Modo de uso

Suministro de aire direccional

Si se detecta una sola persona, la ventilación sigue la posición de la persona. Si se detectan varias personas, la ventilación oscila entre el ángulo más grande formado por las posiciones de las personas.

Nota: La función está desactivada por defecto y puede activarla en la aplicación. Si la función de oscilación de ángulo fijo está activada, se inhabilita la función.

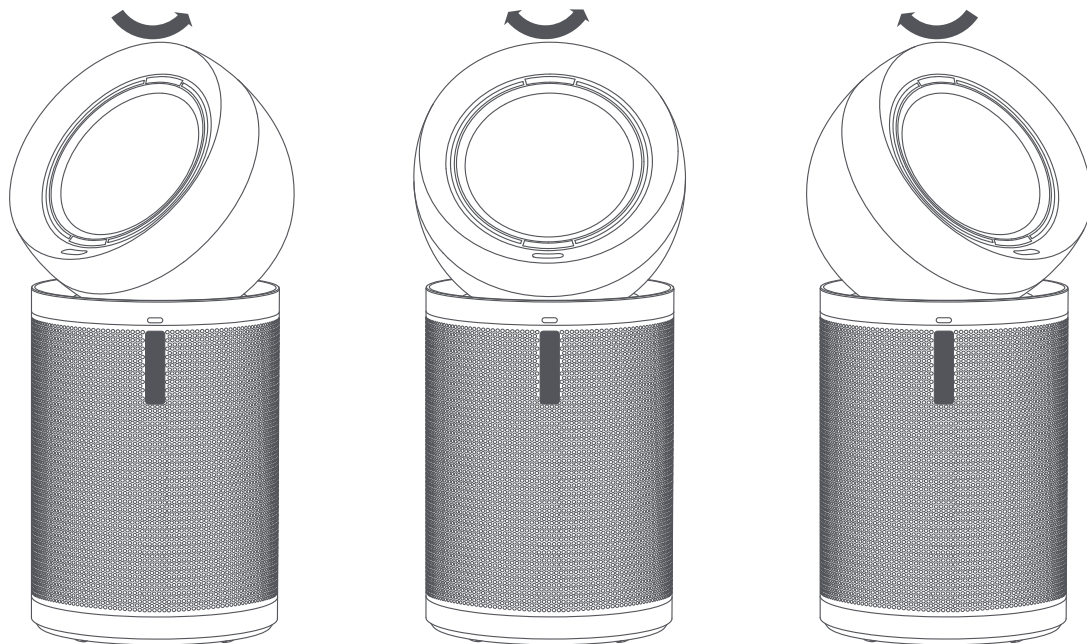

Modo de uso

Restablecer los valores de fábrica

Si la máquina deja de responder o no puede apagarse, mantenga pulsado el botón de encendido durante 10 segundos para forzar el apagado. A continuación, pulse y mantenga pulsado el botón de encendido durante 3 segundos para encender la máquina.

Contaminación del aire

Partículas (PM1): Partículas microscópicas de tamaño hasta 1 micrómetro suspendidas en el aire que respiramos. Entre estas partículas se incluyen las emisiones industriales y los gases de escape de los vehículos.

Partículas (PM2.5): Partículas microscópicas de tamaño hasta 2,5 micrómetros suspendidas en el aire que respiramos. Entre estas partículas se incluyen el humo, las bacterias y los alérgenos.

Partículas (PM10): Partículas microscópicas de tamaño hasta 10 micrómetros suspendidas en el aire que respiramos. Entre estas partículas se incluyen el polvo, el moho y el polen.

TVOC: Compuestos orgánicos volátiles totales. Los compuestos orgánicos volátiles (VOC) son gases en interiores generados por líquidos y sólidos, normalmente por pintura, alfombras, techos y adhesivos.

Formaldehído (HCHO): Un contaminante común en interiores. Se puede liberar generalmente por los muebles nuevos y materiales de pintura.



PM1



PM2.5



PM10



TVOC



HCHO

Mantenimiento y Cuidado

Nota:

- Cuando la vida útil restante del filtro sea del 10 %, la pantalla mostrará un recordatorio. Cuando se agota la vida del filtro, significa que el filtro está obstruido con contaminantes y puede restringir el flujo de aire purificado flujo y puede desprender un olor desagradable si sigue funcionando más tiempo. Para asegurar que el producto funciona con la máxima eficiencia, sustituya el filtro según el mantenimiento programado.
 - La duración restante de la capa de carbono y el filtro compuesto de alta eficiencia se puede comprobar en la aplicación.
 - Según pruebas internas de Dreame, según un uso diario de 12 horas, se recomienda sustituir la capa de carbono cada 6 a 12 meses y el filtro compuesto de alta eficiencia cada 16 a 24 meses.
 - Antes del cuidado y mantenimiento, apague el producto y desenchufe el cable de alimentación.
- * Use únicamente accesorios y piezas de sustitución recomendados por el fabricante.

Sustitución de la capa de carbono

1. Retire la carcasa magnética de la máquina. Agarre el asa del filtro compuesto de alta eficiencia para extraerlo de la máquina. Luego, tire hacia arriba del asa de la cap de carbono para extraerla.
2. Inserte verticalmente la nueva capa de carbono en el filtro compuesto de alta eficiencia.

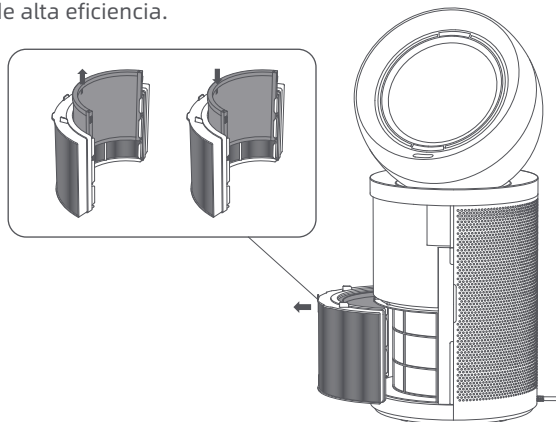

Sustitución del filtro compuesto de alta eficiencia

1. Retire la carcasa magnética de la máquina. Agarre el asa del filtro compuesto de alta eficiencia para extraerlo de la máquina. Luego, tire hacia arriba del asa de la cap de carbono para extraerla.
2. Inserte verticalmente la nueva capa de carbono en el nuevo filtro compuesto de alta eficiencia.

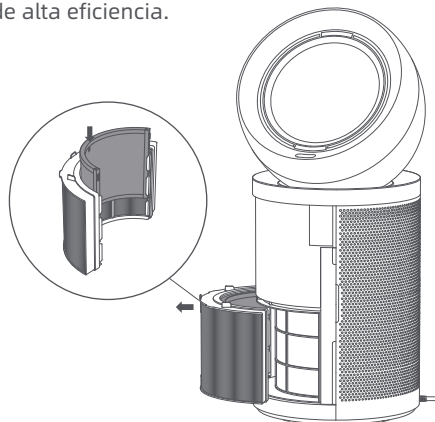

Mantenimiento y Cuidado

Restablecimiento de vida del filtro

Deslice el filtro compuesto de alta eficiencia y la capa de carbono ensamblados en la máquina, luego reinstale la carcasa magnética. Después de sustituir el nuevo conjunto del filtro, conecte la alimentación y encienda la máquina. Pulse brevemente el botón de cambio de información en la máquina para seleccionar la interfaz de duración del filtro del nuevo filtro. A continuación, mantenga pulsado el botón de encendido y el botón de cambio de información al mismo tiempo durante 5 segundos hasta que la pantalla indique que se ha restablecido la vida útil del filtro.

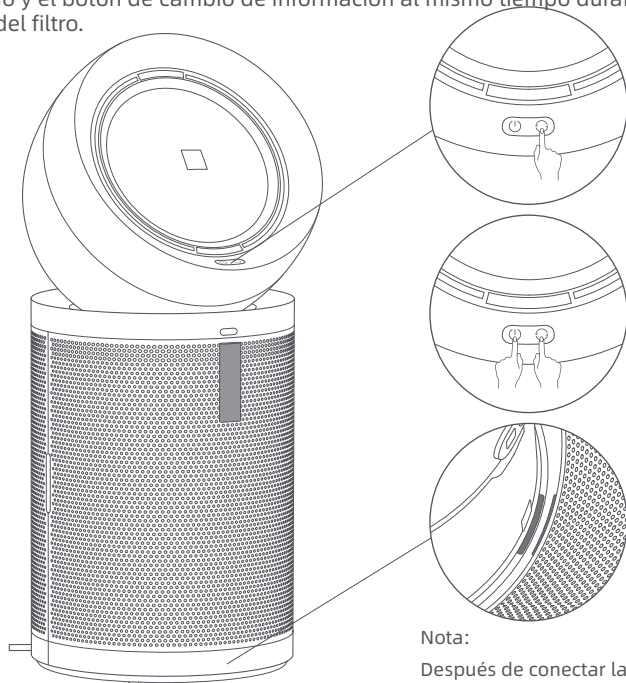

Nota:

Después de conectar la alimentación, si la pantalla muestra "  ", el filtro no se ha instalado correctamente. Vuelva a instalar el filtro.

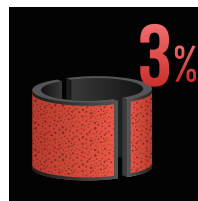

Duración de la capa de carbono

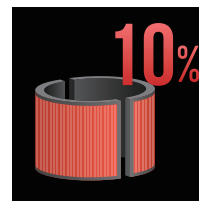

Duración del filtro compuesto de alta eficiencia



Restablecimiento completado de la vida útil de capa de carbono

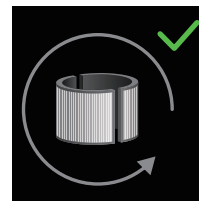

Restablecimiento completado de la vida útil del filtro compuesto de alta eficiencia

Preguntas frecuentes

Si la máquina no funciona correctamente, consulte la siguiente tabla.

Errores	Posibles causas	Soluciones
La máquina no se enciende.	La alimentación no está conectada o ambos extremos del cargador no están correctamente conectados.	Compruebe si el cable de alimentación está conectado a la toma eléctrica. Asegúrese de que el enchufe de alimentación está correctamente conectado antes de utilizar la máquina.
	No hay tensión en la toma de corriente.	Pruebe otra toma de corriente.
	La máquina está dañada.	Contacte con el departamento de posventa para su mantenimiento.
Emisión de olor tras el encendido del purificador de aire.	El purificador de aire está equipado con un filtro de descomposición de formaldehído. Cuando el producto se desembala por primera vez y se expone al aire, su fórmula para eliminar el formaldehído alcanza su estado óptimo de activación y puede desprender un ligero olor similar al de los medicamentos. Esto es una característica normal del proceso de activación de la fórmula y no indica ni un mal funcionamiento del producto ni la emisión de gases nocivos.	Después de desembalar, coloque el purificador de aire en un lugar bien ventilada. Se recomienda activar el «Modo mascotas» (a la máxima velocidad del aire) y poner en marcha el purificador durante 3-5 horas con las ventanas y puertas ligeramente abiertas para mejorar la circulación del aire interior y exterior. Por lo general, este olor irá disminuyendo y desapareciendo en el plazo de una semana, sin necesidad de ningún tratamiento especial.
	La máquina ha absorbido un exceso de gas contaminante.	Sustituya el filtro o colóquelo en un lugar bien ventilado para airearlo.
	El filtro está húmedo.	Seque el filtro al aire y asegúrese de colocar el producto en un lugar seco.
	El filtro ha llegado al final de su vida útil.	Sustituya el filtro y reinicie la duración del filtro.
La máquina hace un ruido extraño.	La máquina no está bien colocada.	Coloque la máquina sobre una superficie estable.
	Si el problemas persiste tras descartar las posibilidad anteriores, póngase en contacto con el departamento de servicio posventa para su mantenimiento.	
La máquina muestra continuamente una mala calidad de aire.	El filtro ha llegado al final de su vida útil.	Sustituya el filtro y reinicie la duración del filtro.
	La calidad de aire del exterior es mala, como mal tiempo y humo que proviene de la combustión.	Cierre las ventanas y las puertas mientras utiliza la máquina.
	Hay una fuente de alta concentración de contaminación, como humo de fumar o cocinar, incienso, perfume o alcohol, que afecta al ambiente.	Abra las ventanas para ventilar.
	Si el problemas persiste tras descartar las posibilidades anteriores, póngase en contacto con el departamento de servicio posventa para su mantenimiento.	

Preguntas frecuentes

No se puede ajustar la dirección del flujo de aire.	El cabezal de la máquina no gira bien	Compruebe si hay obstrucciones que bloquean la rotación del cabezal de la máquina.
	Si el problema persiste tras descartar las posibilidades anteriores, póngase en contacto con el departamento de servicio posventa para su mantenimiento.	
El recordatorio de sustitución del filtro sigue activado tras la sustitución.	La duración del filtro no se ha reiniciado.	Después de sustituir el filtro, reinicie la duración del filtro.
La pantalla muestra un código de error /icono.	Contacte con el departamento de posventa para su mantenimiento.	
La pantalla del purificador de aire se vuelve negra durante el funcionamiento.	El producto está expuesto a impactos, vibraciones, sacudidas o inclinaciones superiores a 70° .	Coloque el purificador de aire sobre una superficie plana y estable y vuelva a encenderlo.
	El módulo de visualización del producto está dañado.	Póngase en contacto con nuestro personal de posventa para solicitar la reparación.

Especificaciones

Modelo	CVF24A	Entrada nominal	220-240 V ~ 50-60 Hz	Potencia nominal (modo ventilador)	33 W
Dimensiones	380 × 380 × 850 mm	Tasa de eliminación de bacterias	≥99,9 % (Staphylococcus epidermidis; Staphylococcus aureus)		
Tasa de suministro de aire limpio (CADR) (para partículas)	≥300 m ³ /h	Volumen de purificación acumulativo (para partículas)	P4	Eficiencia de purificación (para partículas)	Nivel 1
Tasa de suministro de aire limpio (CADR) (para formaldehído)	≥165 m ³ /h	Volumen de purificación acumulativo (para formaldehído)	F4	Eficiencia de purificación (para formaldehído)	Nivel 1

Los valores de purificación se han obtenido con la máquina funcionando en Modo Mascota con ambas salidas de aire superior y inferior totalmente abiertas.

El material de filtro de esta máquina adopta: composite tratado grado H13, carbón activado tratado, y nunca hay que sustituir la esponja catalítica.

Las prestaciones de purificación del filtro disminuyen gradualmente en su ciclo de vida. La pantalla LCD de la máquina indicará la vida restante del filtro y notificará cuando se necesite su sustitución.

Información RAEE



Todos los productos que llevan este símbolo son residuos de aparatos eléctricos y electrónicos (RAEE según la directiva 2012/19/UE) que no deben mezclarse con residuos domésticos sin clasificar. En cambio, debe proteger la salud humana y el medio ambiente entregando sus residuos de aparatos a un punto de recogida designado para el reciclaje de basura de aparatos eléctricos y electrónicos, nombrado por el gobierno o las autoridades locales. La correcta eliminación y reciclaje ayudarán a evitar posibles consecuencias negativas para el medio ambiente y la salud humana. Contacte con el instalador o las autoridades locales para más información acerca de la ubicación así como términos y condiciones de tales puntos de recogida.

Instrukcje dotyczące bezpieczeństwa

PRZED URUCHOMIENIEM (TEGO URZĄDZENIA) ZAPOZNAJ SIĘ Z TREŚCIĄ WSZYSTKICH ZALECEŃ. Zaniechanie przestrzegania ostrzeżeń i zaleceń może skutkować porażeniem prądem elektrycznym, pożarem lub doznaniem poważnych obrażeń ciała.

Ostrzeżenie

- Z urządzenia mogą korzystać dzieci w wieku 8 lat i starsze pod warunkiem, że znajdują się pod nadzorem.
- Z urządzenia mogą korzystać osoby o ograniczonych możliwościach fizycznych, sensorycznych lub umysłowych lub którym brak doświadczenia i wiedzy, jeśli znajdują się pod nadzorem i udzielono im instruktażu w zakresie bezpiecznego korzystania z urządzenia oraz rozumieją związane z tym zagrożenia.
- Oczyszczacz nie jest zabawką. Dzieciom nie wolno włączać urządzenia ani używać go do zabawy. Korzystając z oczyszczacza w pobliżu dzieci należy zachować ostrożność. Nie należy pozwalać dzieciom czyścić ani konserwować oczyszczacza, chyba że znajdują się pod nadzorem rodzica lub opiekuna.
- Oczyszczacza nie należy użytkować na wolnym powietrzu ani na mokrych powierzchniach. Produkt służy wyłącznie do odkurzania suchych powierzchni wewnątrz pomieszczeń. Wtyczki ani żadnego elementu produktu nie wolno dotykać mokrymi dłońmi.
- Aby ograniczyć ryzyko pożaru, dopilnuj aby przewód zasilający i produkt znajdowały się z dala od źródeł ciepła i poza obszarem bezpośredniego oddziaływania światła słonecznego.
- Upewnij się, czy urządzenie jest wyłączone i odłączone od gniazdka, gdy nie jest w użyciu przez dłuższy czas, jak też przed przystąpieniem do jakichkolwiek czynności konserwacyjnych lub napraw.
- W celu zminimalizowania zagrożenia pożarowego, ryzyka wybuchu lub doznania obrażeń ciała, przed użyciem urządzenia należy sprawdzić, czy przewód zasilający i akumulator litowy nie są uszkodzone. Nie używaj urządzenia, jeśli przewód zasilający i akumulator litowy są uszkodzone.
- W razie uszkodzenia przewodu zasilającego, aby uniknąć niebezpieczeństwa, jego wymianę należy zlecić producentowi, jego działowi serwisowemu lub osobie o podobnych kwalifikacjach.
- Nie rozciągaj przewodu ani nie napinaj go. Nie wyjmuj wtyczki z gniazda, ciągnąc za przewód. Odłączając urządzenie od źródła zasilania należy chwycić za wtyczkę, a nie za kabel. Nie podłączać do przedłużacza.
- Nie przekładaj przewodu pod produktem. Tego produktu nie można umieszczać bezpośrednio pod gniazdkiem.
- Aby uniknąć oparzeń, nie dopuszczaj do kontaktu gołej skóry z elementami grzewczymi produktu.

- W klimacie tropikalnym można używać wentylatorów.
- Trzymaj łatwopalne materiały, takie jak tkaniny i zasłony, z dala od wylotu produktu.
- To urządzenie zawiera emiter promieniowania UV-C.
- Przypadkowe użycie urządzenia lub uszkodzenie obudowy może spowodować emisję niebezpiecznego promieniowania UV-C. Promieniowanie UV-C może, nawet w małych dawkach, powodować uszkodzenie oczu i skóry.
- Nie wolno użytkować urządzenia, które nosi wyraźne ślady uszkodzeń.
- Wymiana emitera UV-C przez użytkownika jest niedozwolona.
- Ostrzeżenie: Nie rozpylaj ani nie stosuj perfum bezpośrednio na filtr ani w jego pobliżu. Przechowuj olejki eteryczne i substancje chemiczne z dala od tego produktu.
- Zawsze przenoś urządzenie, trzymając za podstawę, nie za część górną.
- Nie używaj produktu, jeśli został uszkodzony lub zanurzony w wodzie.
- Oczyszczaczka nie należy opierać o żadne niestabilne powierzchnie, gdyż grozi to jego uszkodzeniem lub obrażeniami ciała. W przypadku uszkodzenia oczyszczacza lub jego wadliwego działania, naprawę należy zlecić pracownikom naszego autoryzowanego punktu serwisowego. Nie wolno podejmować prób samodzielnego demontowania urządzenia na części pierwsze.
- **OSTRZEŻENIE: Ryzyko poparzenia chemicznego i zadławienia. Przechowuj baterie w miejscu niedostępnym dla dzieci. W przypadku połknięcia należy niezwłocznie zasięgnąć porady lekarskiej lub skontaktować się z lokalnym oddziałem toksykologii.**
- Silne pola magnetyczne mogą wpływać na działanie rozruszników serca, defibrylatorów i nośników pamięci masowej. Osoby z rozrusznikiem serca lub defibrylatorem albo posiadające przy sobie nośnik pamięci masowej powinny unikać noszenia pilota w kieszeni oraz przebywania w pobliżu urządzenia.
- Należy stosować wyłącznie akcesoria i części zamiennie zalecane przez producenta.
- Produkt należy użytkować i instalować wyłącznie na suchych powierzchniach wewnątrz pomieszczeń.
- Ogrzewacza nie wolno użytkować w bezpośredniej bliskości wanny, prysznicza ani basenu.
- Ogrzewacza nie wolno użytkować po upuszczeniu.
- Ogrzewacza nie wolno użytkować, jeśli nosi ślady uszkodzenia.
- Grzejnik należy ustawić na poziomej i stabilnej powierzchni.
- Do urządzenia nie powinny mieć dostępu dzieci poniżej 3 roku życia, chyba że są pod stałym nadzorem.
- Dzieci w wieku od 3 do 8 lat mogą włączać/wyłączać urządzenie tylko pod warunkiem, że umieszczono je lub zainstalowano w docelowej, normalnej pozycji roboczej, i że są nadzorowane lub poinstruowane w zakresie bezpiecznego korzystania z urządzenia oraz rozumieją

związane z tym zagrożenia. Dzieciom w wieku od 3 lat do 8 lat nie wolno urządzenia podłączać do źródła zasilania, regulować, czyścić ani dokonywać żadnych zabiegów konserwacyjnych.

- UWAGA – niektóre elementy tego produktu mogą się nagrzewać do bardzo wysokiej temperatury, co grozi oparzeniem. Należy zachować szczególną ostrożność, jeśli w pobliżu urządzenia znajdują się dzieci i osoby wymagające opieki.
- **OSTRZEŻENIE:** Ogrzewacza nie należy użytkować w małych pomieszczeniach, w których przebywają osoby niezdolne do samodzielnego opuszczenia pomieszczenia, chyba że znajdują się one pod stałą opieką.
- **OSTRZEŻENIE:** Aby ograniczyć ryzyko pożaru, tekstyliów, zaston ani innych materiałów łatwopalnych nie należy zbliżać na odległość mniejszą, niż 1 m od wylotu powietrza.

My, firma Dreame Trading (Tianjin) Co., Ltd., niniejszym oświadczamy, że opisany w tym dokumencie sprzęt spełnia wymagania określone w obowiązujących dyrektywach, normach europejskich i ich nowelizacjach. Pełny tekst deklaracji zgodności UE jest dostępny pod adresem internetowym: <https://global.dreametech.com>
Szczegółowa instrukcja w wersji elektronicznej dostępna jest od adresem <https://global.dreametech.com/pages/user-manuals-and-faqs>

Opis urządzenia

Uwaga: Ilustracje zamieszczone w niniejszej instrukcji montażu mają charakter orientacyjny. Rzeczywisty urządzenie może się różnić od przedstawionego na ilustracjach.

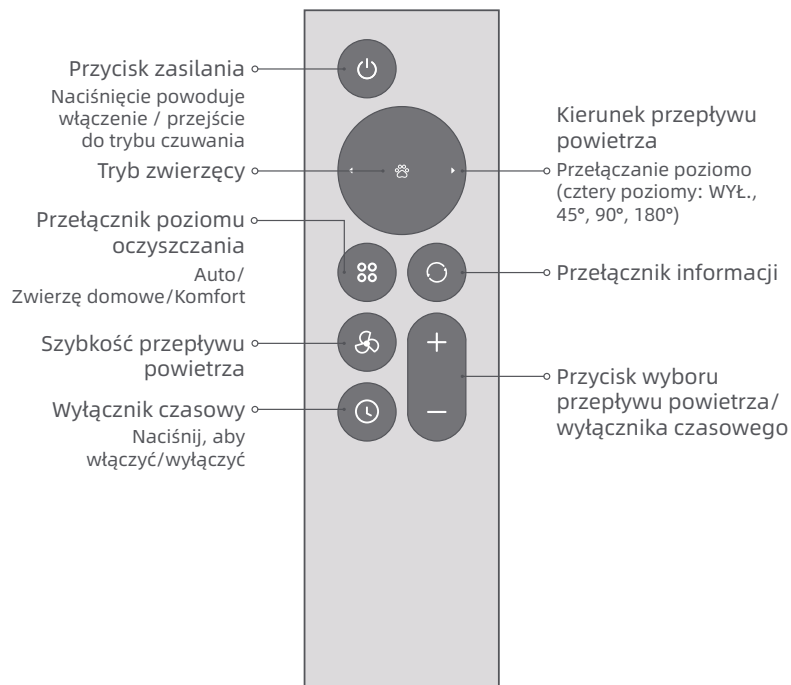

Opis urządzenia

Zespół filtra

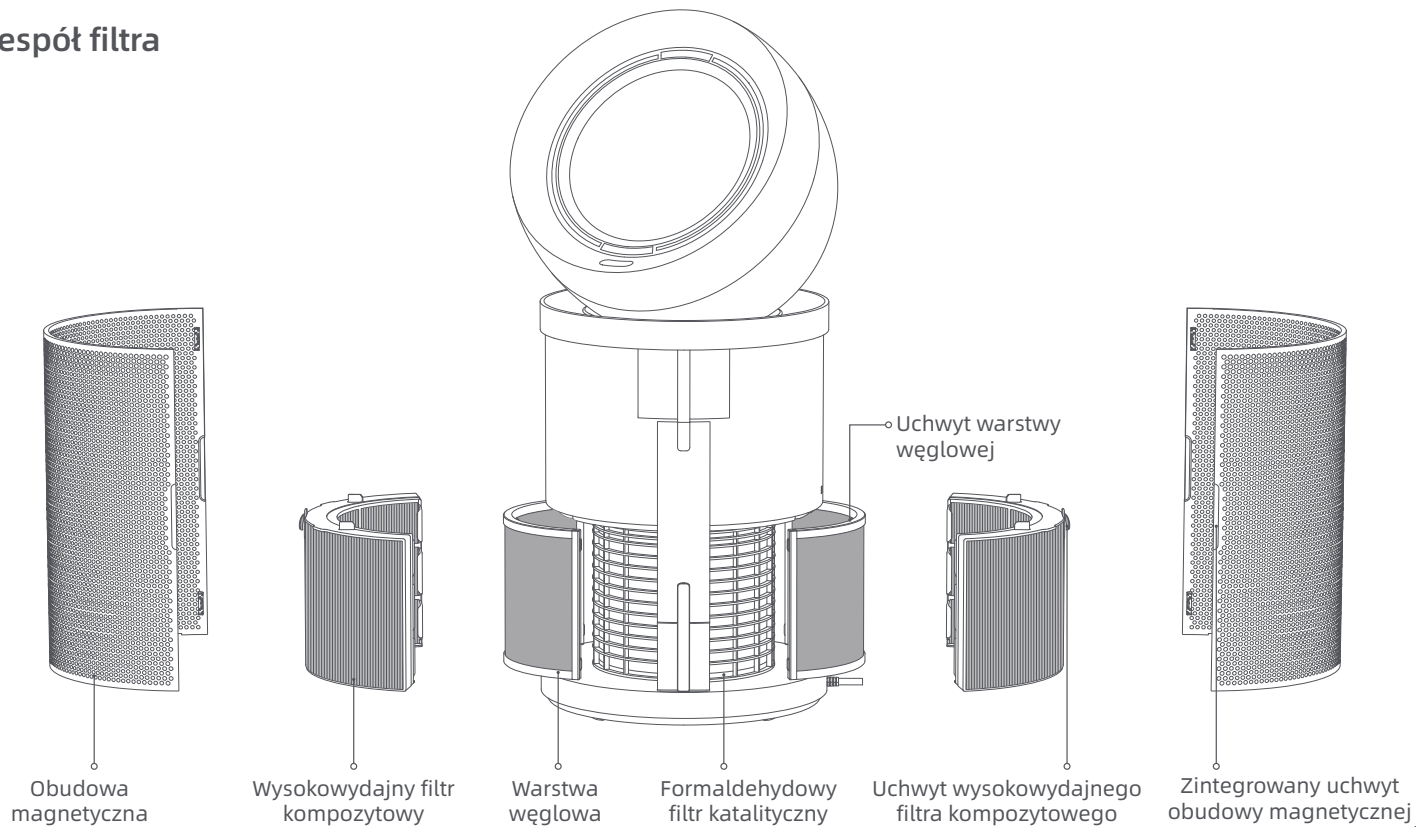

Opis urządzenia

Ekran wyświetlacza

Wyświetlacz informacji
Może pokazywać jakość powietrza, PM1 / PM2,5/PM10, stężenie lotnych związków organicznych, stężenie formaldehydu, temperaturę i wilgotność.



Przełącznik poziomu oczyszczania

- Auto
- Zwierzę domowe
- Komfort
- Niestandardowe

Poziom jakości powietrza
Segmenty w kolorach zielonym, żółtym, pomarańczowym i czerwonym oznaczają odpowiednio doskonałą jakość, dobrą jakość, umiarkowane zanieczyszczenie oraz duże zanieczyszczenie powietrza.

Łączenie z aplikacją Dreamehome

1. Pobierz aplikację Dreamehome

Zeskanuj kod QR umieszczony na oczyszczaczu lub wyszukaj „Dreamehome ” w sklepie z aplikacjami, po czym pobierz i zainstaluj aplikację.

Uwaga:

- Obsługiwane jest tylko Wi-Fi 2,4 GHz.
- Ze względu na aktualizacje aplikacji faktyczne czynności mogą odbiegać od opisanych w tej instrukcji. Stosuj się do instrukcji w oparciu o bieżącą wersję aplikacji.

2. Dodaj urządzenie

Otwórz aplikację Dreamehome, dotknij opcji „Zeskanuj kod QR, aby się połączyć”, a następnie ponownie zeskanuj ten sam kod QR, aby dodać urządzenie. Stosuj się do wyświetlanych instrukcji, aby nawiązać połączenie Wi-Fi.

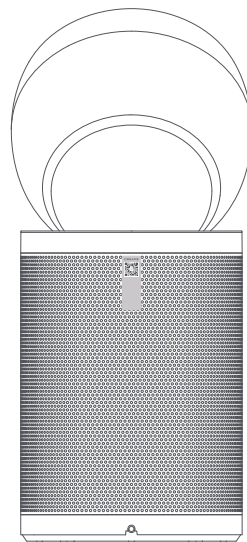

Użytkowanie

Uwaga:

- Nie ciągnij ani nie obracaj ręcznie głowicy urządzenia.
- Przed użyciem ustaw produkt w stabilnej pozycji, po czym podłącz zasilanie.

⏻ Włączanie / tryb czuwania

Krótko naciśnij przycisk zasilania na urządzeniu lub pilocie, aby włączyć urządzenie. Wi-Fi jest włączone domyślnie i fabrycznie ustawiony jest tryb automatyczny. Kiedy urządzenie przestanie działać, po ponownym włączeniu zastosuje ostatnie ustawienia. Ponadto tryb czuwania można aktywować naciśnięciem przycisku zasilania.





Uwaga: Jeśli urządzenie jest w trybie czuwania, to automatycznie rozpoczyna pracę, kiedy wykryje osobę w promieniu 3 metrów. Ta funkcja jest domyślnie wyłączona i można ją włączyć w aplikacji.

Użytkowanie

Przetłacznik informacji

Krótko naciskaj przycisk informacji, aby cyklicznie wybierać jakość powietrza, zanieczyszczenia, temperaturę, wilgotność i stan filtra.

Przetłacznik poziomu oczyszczania

-  **Auto:** Prędkość przepływu powietrza będzie regulowana automatycznie na podstawie jakości powietrza, a jasność ekranu będzie dostosowywana automatycznie na podstawie światła otoczenia. Po osiągnięciu docelowej jakości powietrza szybkość przepływu powietrza zostanie zredukowana do najniższego poziomu.
-  **Zwierzę domowe:** Wychwytuje sierść i nieprzyjemne zapachy z powietrza. Włączenie tej funkcji powoduje jednoczesne otwarcie górnego i dolnego wylotu powietrza, prędkość nawiewu jest na najwyższym poziomie, a jasność ekranu jest dostosowywana automatycznie na podstawie światła otoczenia.
-  **Komfort:** Prędkość przepływu powietrza będzie na najniższym poziomie. Po 3 sekundach bezczynności wyświetlacz automatycznie się wyłączy.
-  **Niestandardowe:** Krótko naciśnij przycisk regulacji prędkości nawiewu („+” lub „-”), aby wyłączyć wybrany poziom oczyszczania i dostosować przepływ powietrza do swoich potrzeb.

Wyłącznik czasowy

Aby włączyć tę funkcję, krótko naciśnij przycisk wyłącznika czasowego. W ciągu 3 sekund krótko naciśnij przycisk „+” lub „-”, aby ustawić w zakresie 0-12 godzin. Czas zostanie automatycznie potwierdzony po 3 sekundach bezczynności. Aby anulować wyłącznik czasowy, ponownie naciśnij przycisk wyłącznika czasowego.

Użytkowanie

Nawiew kierunkowy

Kiedy zostanie wykryta tylko jedna osoba, nawiew będzie podążał za tą osobą. Kiedy zostanie wykrytych więcej osób, nawiew będzie oscylował w obszarze najszerzego kąta między tymi osobami.

Uwaga: ta funkcja jest domyślnie wyłączona i można ją włączyć w aplikacji. Kiedy włączona jest funkcja stałego kąta oscylacji, ta funkcja jest wyłączona.

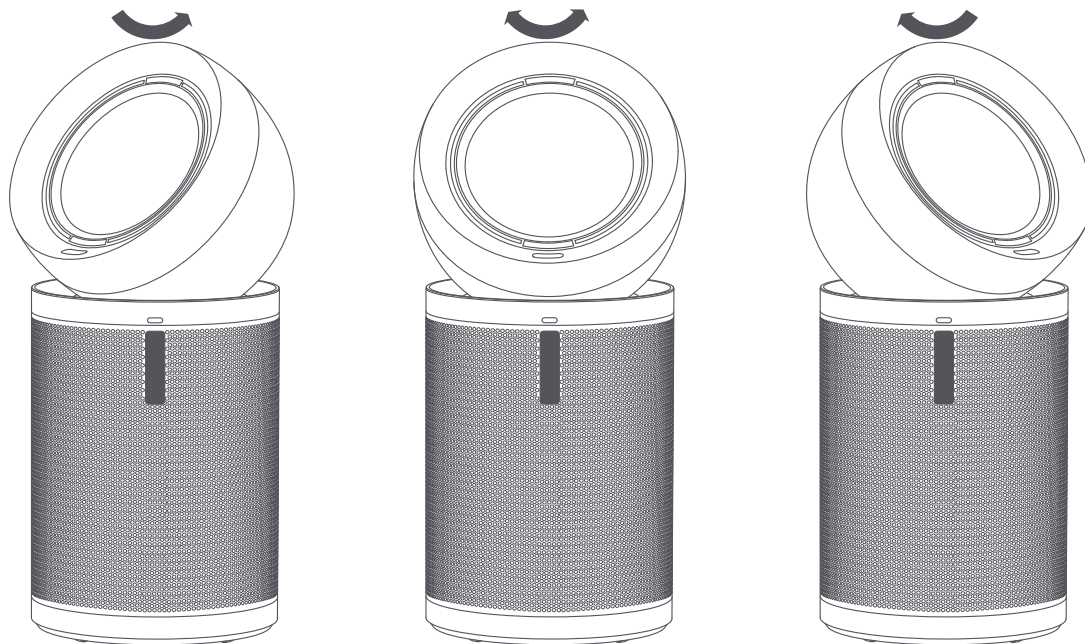

Użytkowanie

Przywracanie ustawień fabrycznych

Jeżeli urządzenie przestaje reagować lub nie może się wyłączyć, wciśnij przycisk zasilania na 10 sekund, co spowoduje wymuszone wyłączenie urządzenia. Następnie wciśnij na 3 sekundy przycisk zasilania, aby włączyć urządzenie.

Zanieczyszczenia powietrza

Cząstki stałe (PM1): mikroskopijne cząstki o rozmiarze do 1 mikrona, które są zawieszone w powietrzu, którym oddychamy. Zaliczają się do nich wylot przemysłowy i spaliny pojazdów.

Cząstki stałe (PM2.5): mikroskopijne cząstki o rozmiarze do 2,5 mikrona, które są zawieszone w powietrzu, którym oddychamy. Zaliczają się do nich dym, bakterie i alergeny.

Cząstki stałe (PM10): mikroskopijne cząstki o rozmiarze do 10 mikrona, które są zawieszone w powietrzu, którym oddychamy. Zaliczają się do nich kurz, pleśń i pyłek kwiatowy.

CLZO (TVOC): całkowite stężenie lotnych związków organicznych. Lotne związki organiczne (LZO) to występujące w pomieszczeniach gazy emitowane przez ciała stałe i płyny, głównie farby, dywany, sufity i kleje.

Formaldehyd (HCHO): często występujące w pomieszczeniach zanieczyszczenie powietrza. Zazwyczaj pochodzi od nowych mebli i farb.



PM1



PM2.5



PM10



TVOC



HCHO

Pielęgnacja i konserwacja

Uwaga:

- Kiedy pozostanie 10% żywotności filtra, na ekranie pojawi się przypomnienie. Kiedy filtr wymaga regeneracji, oznacza to, że jest zatkany przez zanieczyszczenia i może ograniczać przepływ oczyszczonego powietrza oraz może wydawać nieprzyjemny zapach, jeśli nadal będzie używany. Aby produkt działał z maksymalną sprawnością, wymieniaj filtr w wyznaczonych terminach.
 - Pozostały czas do zużycia warstwy węglowej i wysokowydajny filtr kompozytowy można sprawdzić w aplikacji.
 - Według wewnętrzzakładowych testów przeprowadzonych przez Dreame w 12-godzinny cykl eksploatacji, zalecany okres wymiany warstwy węglowej wynosi raz na 6 do 12 miesięcy, a filtra kompozytowego o wysokiej wydajności – raz na 16-24 miesiące.
 - Przed pielęgnacją i konserwacją wyłącz produkt i wyjmij wtyczkę przewodu zasilającego z gniazdka.
- * Należy stosować wyłącznie akcesoria i części zamienne zalecane przez producenta.

Wymiana warstwy węglowej

1. Zdejmij obudowę magnetyczną z urządzenia. Złap wysokowydajny filtr kompozytowy za uchwyt, po czym wyjmij go z urządzenia. Następnie pociągnij uchwyt warstwy węglowej w górę i ją wyjmij.
2. Włóż nową warstwę węglową pionowo do wysokowydajnego filtra kompozytowego.

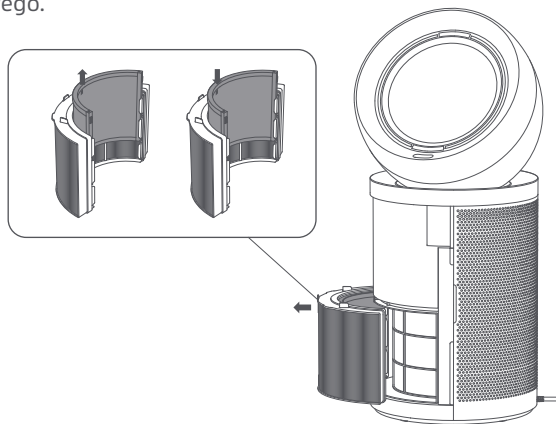

Wymiana wysokowydajny filtr kompozytowy

1. Zdejmij obudowę magnetyczną z urządzenia. Złap wysokowydajny filtr kompozytowy za uchwyt, po czym wyjmij go z urządzenia. Następnie pociągnij uchwyt warstwy węglowej w górę i ją wyjmij.
2. Włóż warstwę węglową pionowo do wysokowydajnego filtra kompozytowego.

