

H15S

Wet and Dry Vacuum

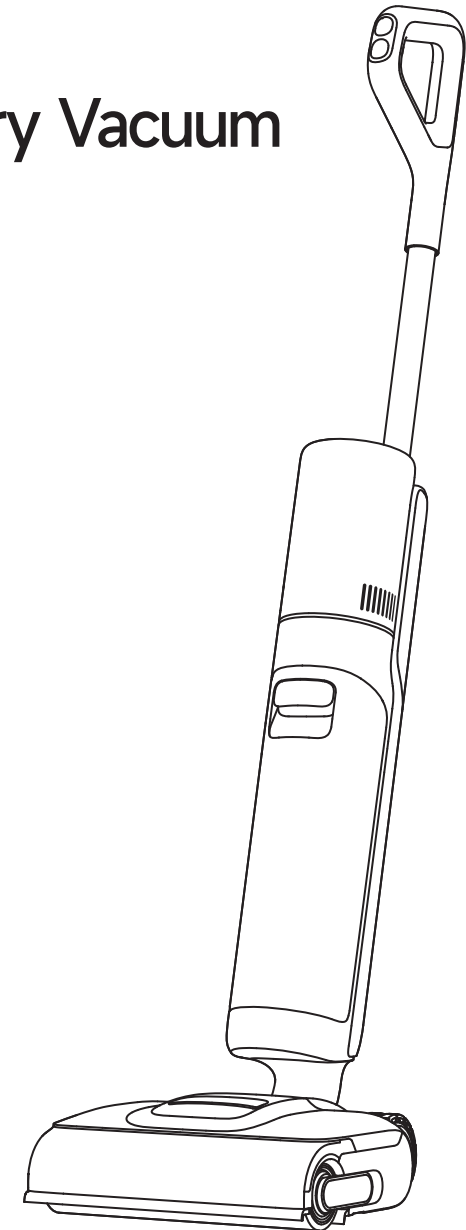

Website: <https://global.dreametech.com>
Manufactured by: Dreame Trading (Tianjin) Co.,Ltd.
Made in China

EU-A02



User Manual

The illustrations in this manual are for reference only.
Please refer to the actual product.

DREAME

THANK YOU

FOR PURCHASING THIS DREAME
WET AND DRY VACUUM.

The high-quality product is engineered for optimal performance.
If you have any questions on the product, please contact us:
aftersales@dreame.tech.

Contents

EN	User Manual	01
DE	Benutzerhandbuch	21
FR	Mode d'emploi	41
IT	Manuale dell'utente	61
ES	Manual de usuario	81
NL	Gebruikershandleiding	101
PT	Manual do utilizador	121



Please scan the QR code for the User Manual.

Important Safety Instructions

Please read this manual carefully before use and retain it for future reference.

When using an electrical appliance, basic precautions should always be followed, including the following:

READ ALL INSTRUCTIONS BEFORE USING (THIS APPLIANCE). Failure to follow the warnings and instructions may result in electric shock, fire and/or serious injury.

WARNING — To reduce the risk of fire, electric shock, or injury:

Usage Restrictions

- This appliance should not be used by children younger than 8 years old nor persons with physical, sensory, intellectual deficiencies, or limited experience or knowledge without the supervision of a parent or guardian to ensure safe operation and to avoid any risks. Cleaning and maintenance shall not be performed by children without supervision.
- Plastic film can be dangerous. To avoid the danger of suffocation, keep it away from children. Children shall not play with the appliance.
- Use indoors only, on non-carpeted floor surfaces such as vinyl, tile, sealed wood, etc. Be careful not to run over loose objects or the edges of area rugs. Stalling the brush may result in premature belt failure.
- Use only as described in this user guide. Use only manufacturer's recommended attachments.
- Do not expose the appliance to fire or excessive temperature. Exposure to fire or excessive temperature may cause an explosion.
- Do not use in extremely hot or cold environments (below 5° C/41° F or above 40° C/104° F). Please charge the appliance in temperature above 5° C/41° F and below 40° C/104° F.
- Do not immerse the appliance in liquid.
- Do not use to pick up flammable or combustible liquids, such as gasoline. Do not use in areas where flammable or combustible liquids may be present.
- Do not put any object into openings. Do not use the appliance when any opening is blocked. Keep free of dust, lint, hair, and anything that may inhibit air flow.
- Do not pick up toxic material (chlorine bleach, ammonia, drain cleaner, etc.). Do not pick up hard or sharp objects such as glass, nails, screws, coins, etc.
- Do not use the appliance in an enclosed space filled with vapor given off by oil-based paint, paint thinner, some moth-proofing substances, flammable dust, or other explosive or toxic vapour. Do not pick up anything that is burning or smoking, such as cigarettes, matches or hot ashes.
- Do not use the appliance without filters in place.
- Keep hair, loose clothing, fingers, and all parts of the body away from openings and moving parts of the appliance and its accessories.
- Keep ground cables away from the appliance when using it. A hazard may occur if the appliance runs over a supply cord.
- Use extra care when cleaning on stairs.
- If the appliance is successfully connected to the network but disconnects for more than 15 minutes due to a router change or power outage, press and hold the voice prompt/Wi-Fi button to reconnect to Wi-Fi.

Important Safety Instructions

Maintenance and Storage

- Prevent unintentional starting. Ensure the switch is in the OFF-position before picking up or carrying the appliance. Carrying the appliance with your finger on the switch or turning on the appliance may result in an accident.
- Ensure that the appliance is placed on a horizontal surface. Do not use the appliance at the same position if the appliance is equipped with a roller brush and the handle is not completely upright. Do not store the appliance in a place where it may freeze.
- Switch off and unplug the appliance when not in use, before cleaning, maintaining or servicing it, and before connecting or disconnecting it with a moving brush.
- Do not use an appliance that is damaged or modified. A damaged or modified appliance may exhibit unpredictable behavior resulting in fire, explosion, or risk of injury.
- Do not modify or attempt to repair the appliance except as indicated in the instructions for use and care.
- Do not use the appliance with a damaged attachment (eg: charging base, supply cord etc.). If the appliance or attachment has been dropped, damaged, left outdoors, dropped into water, or is not working as it should, never attempt to operate it. Please have it repaired at an authorized service center.
- Have servicing performed by a qualified repair person using only identical replacement parts. This will ensure that the safety of the appliance is maintained.
- If the supply cord is damaged, it must be replaced by the manufacturer, its service agent or similarly qualified persons in order to avoid a hazard.

Battery and Charging

- For the purpose of recharging the appliance, only use the charging base provided with this appliance. Use only with HCBAL charging base.
- Follow all charging instructions and do not charge the appliance outside of the temperature range specified in the battery as doing so increases the risk of fire.
- Charging base is equipped with drying function and only suitable for drying this appliance's brush.
- Keep the charging base cable away from heated surfaces. Do not handle the charging base plug or appliance with wet hands. To unplug, grasp the charging base plug, rather than the cable.
- Do not pull or carry charging base by cable, use cable as a handle, close door on cable, or pull cable around sharp edges or corners.
- Do not use any non-rechargeable battery pack. Failing to do so may cause the lithium-ion battery to catch fire. This appliance contains batteries that can only be replaced by qualified technicians or after-sales service.
- The lithium-ion battery pack contains substances that are hazardous to the environment. Before disposing of the appliance, please first remove the battery pack, then discard, or recycle it in accordance with local laws and regulations of the country or region it is used in.
- The appliance must be disconnected from the power supply when removing the battery. Keep batteries out of the reach of children. Never put batteries in mouth. If

Important Safety Instructions

- swallowed, contact your physician or local poison control.
- Under abusive conditions, never contact the battery from which the liquid may be ejected. If contact accidentally occurs, rinse with water. If liquid contacts eyes, seek medical help immediately. Liquid ejected from the battery may cause irritation or burns.
- The charging base is capable of charging the 6-cell 4000 mAh battery pack. This charging base should not be used to charge non-rechargeable batteries. Failing to do so may cause the lithium-ion battery to catch fire.

Symbols



Class II equipment



Time-lag miniature fuse-link where T 3.15A is the symbol for the time/current characteristic



For indoor use only



Read operator's manual



WEEE Information

All products bearing this symbol are waste electrical and electronic equipment (WEEE as in directive 2012/19/EU) which should not be mixed with unsorted household waste. Instead, you should protect human health and the environment by handing over your waste equipment to a designated collection point for the recycling of waste electrical and electronic equipment, appointed by the government or local authorities. Correct disposal and recycling will help prevent potential negative consequences to the environment and human health. Please contact the installer or local authorities for more information about the location as well as terms and conditions of such collection points.

We, Dreame Trading (Tianjin) Co., Ltd., hereby declares that this equipment is in compliance with the applicable Directives, European Norms, and amendments. The full text of the EU declaration of conformity is available at the following internet address: <https://global.dreameotech.com>

For detailed e-manual, please go to <https://global.dreameotech.com/pages/user-manuals-and-faqs>

Product Overview

Packing List

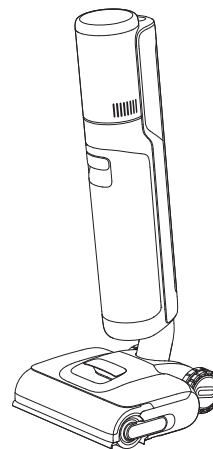

Main Body

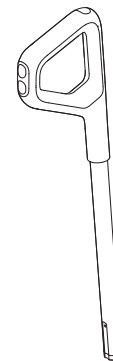

Handle

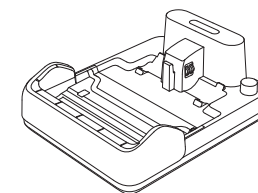

Charging Base



Replacement Filter



Spare Roller Brush



Cleaning Brush

Vacuum

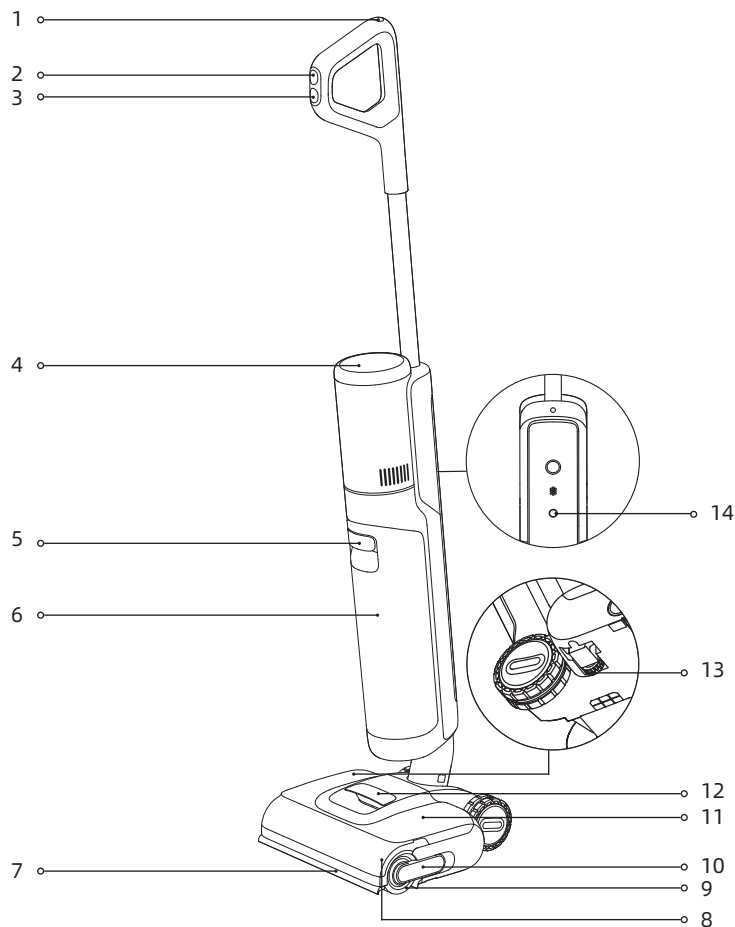

- | | | |
|---------------------------------|-----------------------------------|--|
| 1 Self-Cleaning Button | 8 Roller Brush Cover | 14 Voice Prompt Button |
| 2 Mode Switch | 9 Roller Brush | • Press briefly to activate the voice prompt or adjust the volume. |
| 3 Power Switch | 10 Roller Brush Handle | • Press and hold to start /stop Wi-Fi setup |
| 4 Display Screen | 11 Clean Water Tank | |
| 5 Used Water Tank Handle | 12 Clean Water Tank Handle | |
| 6 Used Water Tank | 13 Direction Wheel | |
| 7 Lifting Robotic Arm | | |

Charging Base

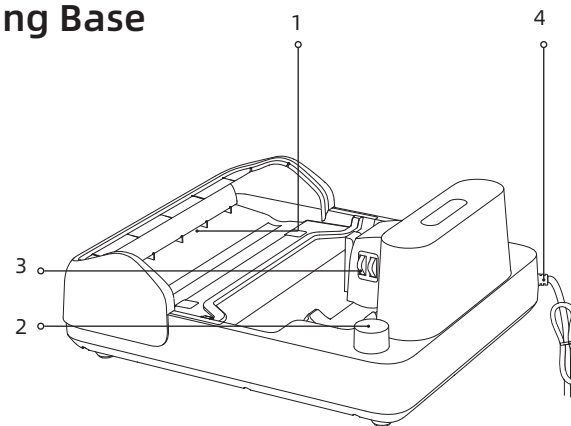

- | | |
|----------------------------|---------------------------------|
| 1 Air-Drying Outlet | 2 Accessory Storage Slot |
| 3 Charging Contacts | 4 Power Cord |

Display Screen



- | | | |
|--|--|------------------------|
| 1 Turbo Mode | 6 Dust Concentration Indicator | 9 Custom Mode |
| 2 Smart Mode | The color of the indicator changes with the amount of dirt in real time. | 10 Suction Mode |
| 3 Drying Mode | | |
| 4 Charging/ Low Battery Indicator | 7 Self-cleaning Mode | |
| 5 Error Messages | 8 Wi-Fi Indicator | |

Note:

If the appliance is not working properly, the display screen will show an error message or error code. Please refer to the Error Prompts and Solutions table to find your solution.

Installation

Installing the Handle

Insert the end of the handle vertically into the port on the top of the appliance as indicated until you hear a click.

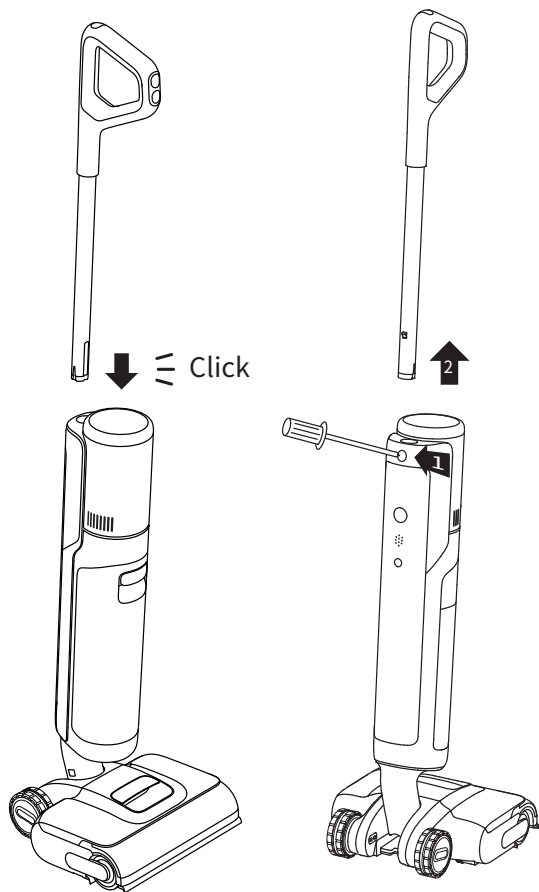

Note: To disassemble, extend a hard object into the hole of the appliance as indicated to press in the contacts and pull the handle upwards at the same time.

Charging

1. Place the charging base against a wall on level ground and connect it to a power source. Fully charge the appliance before first use.
2. Place the appliance on the charging base. When the number on the display screen reaches 100, the battery is fully charged.

⚡ Charging/Low Battery Indicator

- Orange Breathing: Battery level \leq 20% (charging)
- Green Breathing: Battery level $>$ 20% (charging)
- Solid Green: Full charged
- Solid Orange: Battery level \leq 20%

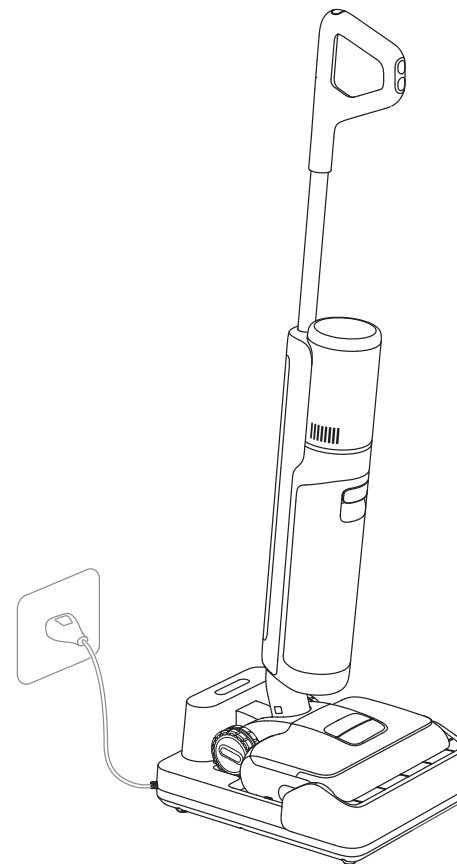

Note:

- If there is no operation within 10 minutes of being fully charged, the vacuum will enter sleep mode. Please restart the appliance if you need to use it.
- To extend the battery life time, the battery keeps cooling down automatically after you have used the appliance for a long time.

Connecting with Dreamehome App

1. Download the Dreamehome App

Scan the QR code on the appliance, or search "Dreamehome" in the app store to download and install the app.

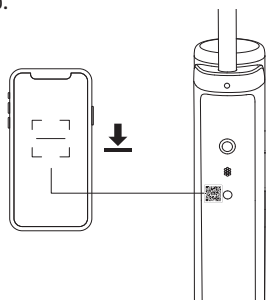

Note:

- Only 2.4 GHz Wi-Fi is supported.
- Due to upgrades in the app software, the actual operations may differ from the directions in this manual. Please follow the instructions based on the current app version.

2. Add Device

1. Press the power switch briefly to power on.

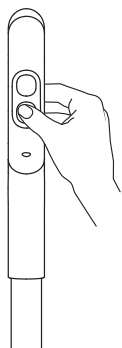

2. Press and hold the voice prompt/Wi-Fi button located on the back of the appliance to set up Wi-Fi connection. The Wi-Fi indicator pulses in white, and voice prompt says, "Waiting for the network configuration."

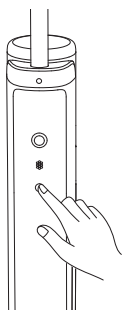

3. Open the Dreamehome app and scan the same QR code on the appliance again to add the device. Please follow the prompts to finish the Wi-Fi connection.



Wi-Fi Indicator

- Breathing: To be connected
- Blinking: Connecting/OTA upgrading
- On: Connected

Note:

- The appliance will exit the network connection if there is no operation for 10 minutes, or if the network connection fails. To reset Wi-Fi, please repeat the steps above and complete the connection according to the prompts in the app.
- After Wi-Fi setup is complete, press and hold the voice prompt/Wi-Fi button to disable the network connection. Press and hold again to reconnect to Wi-Fi.

How to Use

Filling the Clean Water Tank

Remove the tank. Open the tank cover and fill the tank with clean water. Install the Clean Water Tank and ensure it clicks into place.

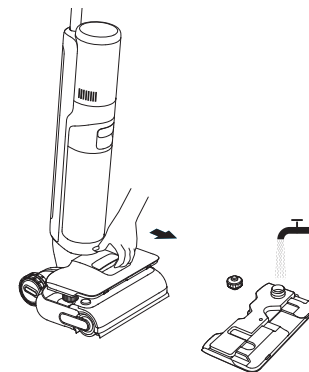

Note:

- Do not add any liquids other than the officially-approved cleaner. The cleaner can be available on the official online store.
- For better cleaning performance, it is recommended to add 10 ml detergent with the bottle cap into the full clean water tank, then shake gently and evenly for use.

Starting Cleaning

Gently step on the brush cover and recline the appliance backwards. Press the power switch  to start operating.

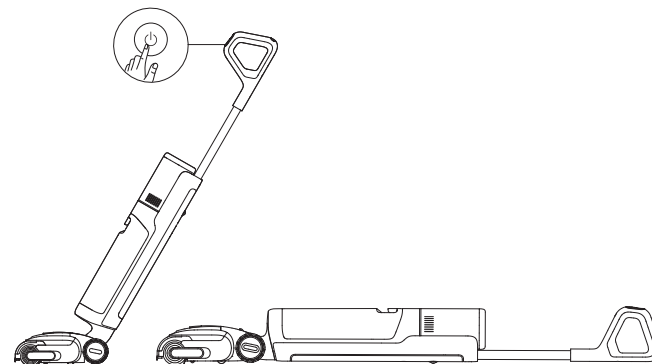



Note:

- Do not vacuum any foamy liquids.
- If the appliance is in the upright position while working, the current task will be suspended.
- The appliance is suitable for cleaning floors, marble, tiles and other hard surfaces.
- Please press the brush against the floor when using.
- Do not lift or move the appliance while it is operating to prevent dirty water from flowing back into the motor.

How to Use

Switching Modes

Press the mode switch  to switch modes according to your needs. Press and hold  for 3 seconds to turn the lifting robotic arm on or off.



Smart Mode

The appliance will intelligently adjust the suction power according to the stains on the ground.



Turbo Mode

If turbo mode is selected, the appliance will vacuum the stubborn stains on the floor.



Suction Mode

Sucks up a large amount of water from the floor.



Custom Mode

Suction power, water volume, etc. can be adjusted within the APP. The main body will start working according to the settings in the APP.

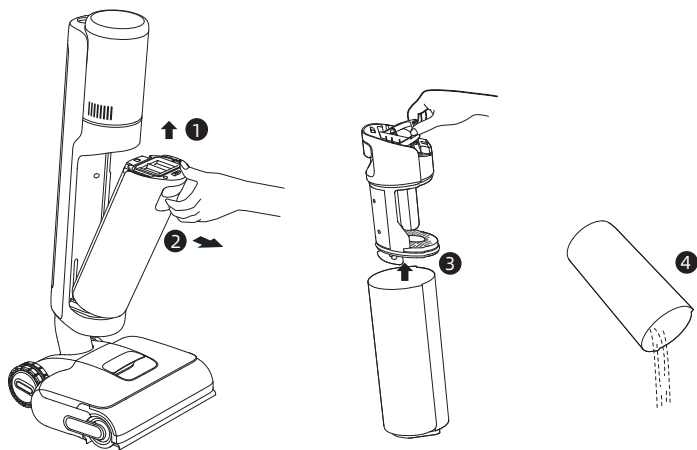

Emptying the Used Water Tank

Pull the used water tank handle to take out the tank. Remove the tank cover and pour out the used water. Re-install the Used Water Tank until you hear a click.



How to Use

Self-Cleaning Mode

1. After cleaning, promptly return the appliance to the base and ensure the clean water tank is sufficiently filled.
2. Briefly press  on the top of the handle to start/stop self-cleaning. Switch the drying mode according to the voice prompts.
3. After self-cleaning is complete, the appliance will automatically enter drying mode; please promptly empty the used water tank. To exit drying mode, press .

Drying Mode

1. Press and hold the self-cleaning button  for 3 seconds to activate drying mode.
2. The appliance will be charged once drying is completed.

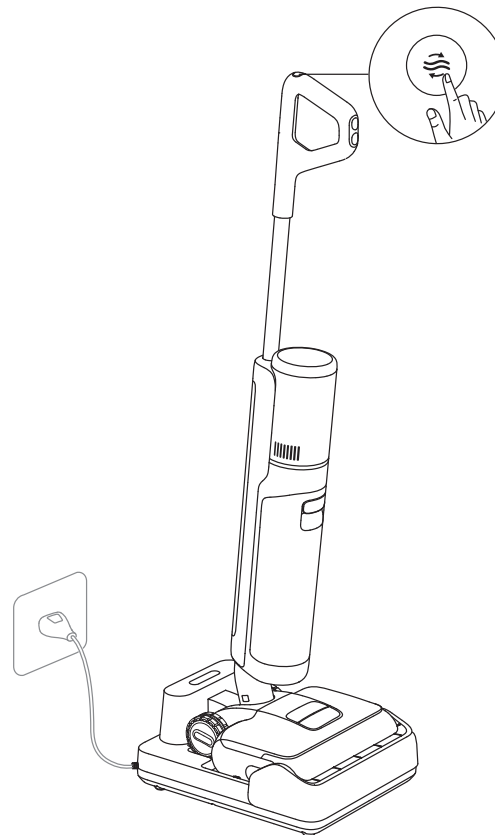

Restore Factory Settings

Press and hold the voice prompt/Wi-Fi button and the self-cleaning button for 3 seconds to restore factory settings.

Tips

- Turn off the appliance before maintenance. Do not touch the power switch.
- Replace parts if needed. The parts must be replaced by those available from the manufacturer or its service agent.
- If the appliance is not used for an extended period, fully charge it, unplug the power plug, and store the appliance in a cool, low-humidity environment away from direct sunlight. To avoid over-discharge of the battery, charge the appliance at least once every 3 months.

Cleaning the Used Water Tank and the Filter

1. Pull the used water tank handle to remove the tank.

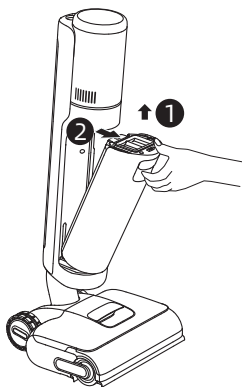

2. Remove the filter from the used water tank cover. Pull up the used water tank cover and pour out the sewage.

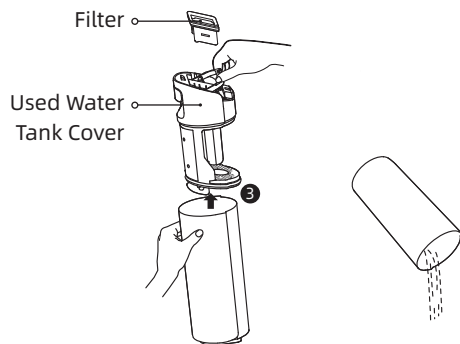

3. Rinse the used water tank and tank cover with water. Use the provided cleaning brush to clean the inner wall of the tank.

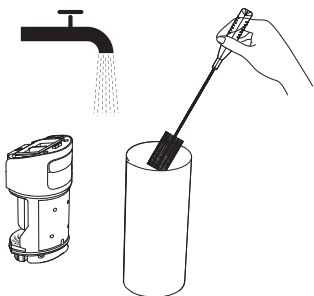

4. Re-install the filter and the used water tank cover. Then re-install the used water tank until you hear a click.

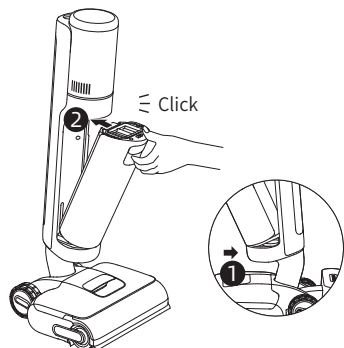

Note:

- If the filter is dirty, rinse it with clean water and dry it completely before use.
- Replacing the filter every 3 to 6 months is recommended.

Cleaning the Tube and the Dirt Sensor

Remove the used water tank, gently wipe the tube and the dirt sensor with a wet cloth before use.

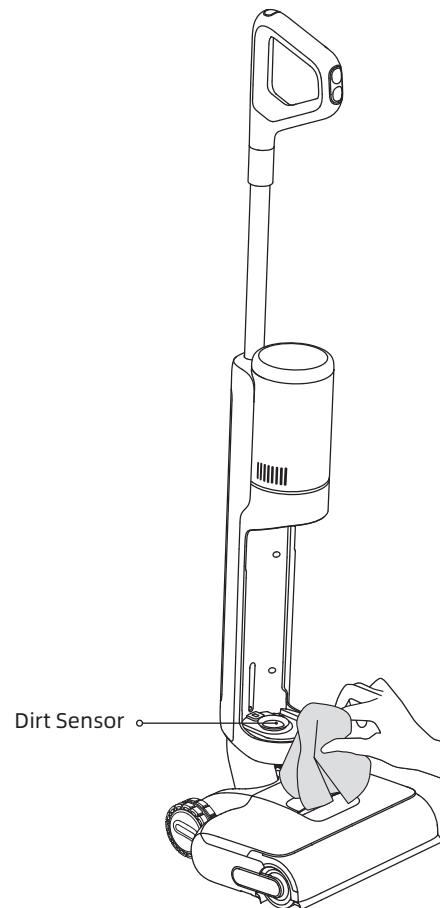

Note: Do not rinse the tube or the dirt sensor.

Cleaning the Brush Assembly

1. Pull the handle to remove the roller brush.
2. Clear the roller brush with the provided cleaning brush. Rinse the roller brush and the cover with clean water and dry them completely.

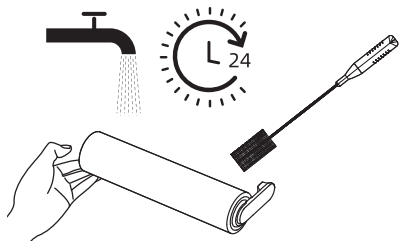
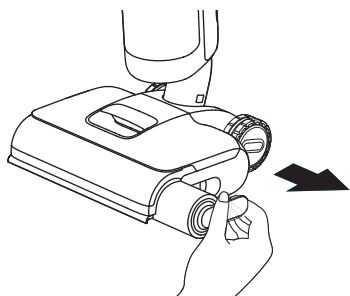

3. Separate the handle from the roller brush. Replacing the roller brush every 3 to 6 months is recommended.

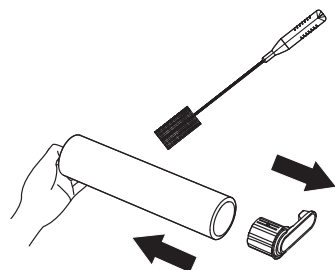

4. Use a coin to turn the locking knobs on the roller brush cover to remove the cover.

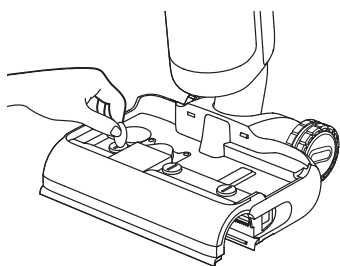

5. Wipe the suction inlet with a dry cloth or wet tissue. Do not rinse the brush assembly with water.

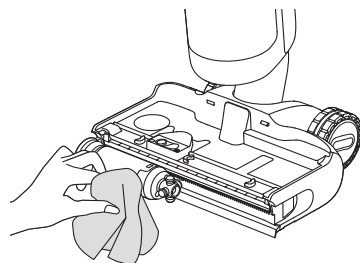

6. Re-install the roller brush until you hear a click. Re-lock the roller brush cover.

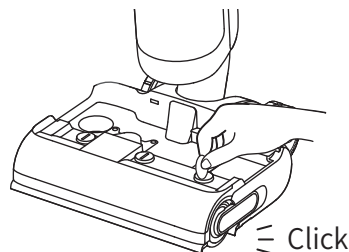

Note: Clean as needed.

Troubleshooting





If an error occurs, the appliance will stop working. Please refer to the following table for troubleshooting. If the problem persists, please contact the customer service.

Error	Possible Cause	Solution
The appliance does not work.	The appliance is out of battery or its battery level is low.	Fully charge its battery before use.
	The appliance is in the upright position.	Recline the appliance backwards.
	Blockage activated overheat protection mode.	Clear the blockage and wait until the temperature returns normal.
	Insufficient water in the Clean Water Tank.	Fill the Clean Water Tank.
	The Used Water Tank is full.	Empty the Used Water Tank.
The appliance charges slowly.	The parts are not installed in place.	Ensure all parts are all properly in place.
	The temperature of the battery is too low or too high.	Wait until the battery's temperature returns normal.
The suction power of the appliance is weak.	The filter is clogged.	Cleaning the filter.
	The suction inlet or tube is blocked by a foreign object.	Clean the tube and the suction inlet.
The motor is making a strange noise.	There is too much dirty water in the Used Water Tank.	Empty the Used Water Tank.
	The suction inlet is blocked.	Clear any blockage in the suction inlet.
The dust concentration indicator is solid red.	The dirt sensor needs cleaning.	The dirt sensor is in the tube. Follow the cleaning instructions.
	The cleaning solution concentration is too high.	Dilute the cleaning solution with water at the recommended ratio.
	A third-party cleaning solution caused a large amount of foam.	Use only the officially-approved cleaning solution.
The battery level indicator on the display screen does not light up while charging.	The charging base plug is not inserted into the electrical outlet properly.	Make sure the charging base plug is inserted in place.
	The appliance is not placed onto the charging base properly.	Make sure the appliance is placed onto the charging base properly.

No water is coming out of the appliance.	The clean water tank is not properly installed in place, or the water in the clean water tank is insufficient.	Re-install or fill the clean water tank.
	It takes 30 seconds to dampen the roller brush.	Turn on the appliance and check again after a while.
The vent leaks water.	A collision or a sharp pull causes water to enter the motor.	Move the appliance gently back and forth while it is turned on.
	The filter is not completely dry after being cleaned.	Dry the filter completely before use.
Self-cleaning fails.	The roller brush may be jammed by large debris.	Remove the roller brush cover to check and clean the roller brush.
	The appliance is not placed onto the charging base properly.	Make sure the appliance is being charged before enabling the self-cleaning function.
	Self-cleaning cannot be enabled if the battery level is lower than 20%.	Self-cleaning can only be enabled while the appliance is being charged and the battery level is more than 20%.
	The used water tank is full.	Empty the used water tank.
	The clean water tank is not installed in place, or the water in the clean water tank is insufficient.	Re-install or fill the clean water tank.
Poor drying performance or strange noise while drying.	The air outlet and air inlet of the charging base may be blocked.	Check and clear the blockage of air outlet and air inlet.

For additional services, please contact us via aftersales@dreame.tech
 Website: <https://global.dreame.tech.com>

If the appliance is not working properly, the screen display will show an error message. Please refer to the below table to find your solution.

Error Icon	Possible Cause	Solution
	Insufficient water.	Fill the clean water tank.
	The Used Water Tank is full.	Please clean the used water tank.
	Roller brush stuck.	Clean the roller brush.
	Blocked tube.	Refer to the Care & Maintenance section to clean the tube and dirt sensor.
	The roller brush and tube are dirty.	Place the appliance back onto the base for self-cleaning.

Error Code	Possible Cause	Solution
E1-E7	Error	Restart the appliance for troubleshooting. If the problem persists, please contact customer service.
H1-H6		
H7	Battery overheating	Wait until the battery's temperature returns normal.

Vacuum			
Model	HHR46B	Rated Power	400 W
Rated Voltage	21.6 V ---	Charging Voltage	27 V---
Clean Water Tank Capacity	780 mL	Used Water Tank Capacity	700 mL
Charging Time	Approx. 4 hours	Operation Frequency	2400~2483.5 MHz
Maximum Output Power	< 20 dBm		
Charging Base			
Model	HCBAL	Rated Power Input*	650 W
Rated Input	220-240 V ~ 50-60 Hz	Rated Output	27 V--- 1.6 A

Under normal use of condition, this equipment should be kept a separation distance of at least 20cm between the antenna and the body of the user.

* The rated input power refers to the power measured during a representative cycle for entering the drying mode.

Power consumption in standby mode: $\leq 0.5W$ (within 15 minutes after the vacuum removed from the Charging Base)

Power consumption in standby mode: $\leq 0.5W$ (within 15 minutes after the appliance is fully charged)

Power consumption in network standby mode: $\leq 2W$ (within 15 minutes after the appliance is fully charged)

Battery Disposal and Removal

The built-in lithium-ion battery contains substances that are hazardous to the environment. Before disposing of the battery, make sure the battery is removed by qualified technicians and discarded at an appropriate recycling facility.

- the battery must be removed from the appliance before it is scrapped;
- the appliance must be disconnected from the supply mains when removing the battery;
- the battery is to be disposed of safely.

Removal Guide

1. Remove the screw plug at the top of the back of the appliance and remove the screw by a screwdriver.
2. Use a proper tool to remove the display assembly and disconnect the cables.
3. Use a screwdriver to remove all the fixing screws from the body.
4. Remove the screws on the battery pack assembly and then remove the battery cover.
5. Disconnect the battery pack's connector cables and remove the battery from the battery pack assembly.

CAUTION:

- Before removing the battery, disconnect the power and run out the battery as much as possible.
- Unneeded batteries should be discarded at an appropriate recycling facility.
- Do not expose to high temperature environment to avoid risks of explosion.
- Under abusive conditions, liquid may be ejected from the battery. If contact occurs, flush with water and seek medical help.

Warranty

1. Dreame is liable to the consumer for any lack of conformity in material or workmanship not detectable at the time of the purchase.
2. Warranty period: please refer to the customer service office for more information. If the territory where the consumer is located has different regulations, local regulations prevail.
3. The warranty will not be applicable in the following cases:
 - a) Issues due to carelessness, use, or installation that does not comply with the instructions provided by Dreame.
 - b) Tampering and/or modifications of the product by entities or individuals not expressly authorized by Dreame.
 - c) Damage due to accidental causes and/or negligence on the part of the consumer, with particular reference to external parts.
 - d) Parts subject to wear that do not have manufacturing defects.
 - e) No valid purchasing document (receipt, invoice, or other) is provided to certify the date the product was purchased.
 - f) The model and/or numbers of the product on the purchase certificate is not consistent with the model and/or numbers shown on the product.
4. For more warranty information, please refer to the official Dreame website: <https://global.dreame.tech>

Wichtige Sicherheitshinweise

Bitte lesen Sie dieses Handbuch vor der Verwendung sorgfältig durch und bewahren Sie es zum späteren Nachschlagen auf.

Bei der Verwendung eines elektrischen Geräts sollten immer grundlegende Vorsichtsmaßnahmen beachtet werden, einschließlich der folgenden:

LESEN SIE VOR DEM GEBRAUCH (DIESES GERÄTS) ALLE ANWEISUNGEN. Die Nichtbeachtung der Warnhinweise und Anweisungen kann zu einem Stromschlag, Brand und/oder schweren Verletzungen führen.

WARNUNG – Um die Gefahr von Bränden, Stromschlägen oder Verletzungen zu verringern:

Nutzungsbeschränkungen

- Um einen sicheren Betrieb zu gewährleisten und Risiken zu vermeiden, darf dieses Produkt nicht von Kindern unter 8 Jahren, von Personen mit körperlichen, sensorischen oder geistigen Einschränkungen oder von Personen mit mangelnden Kenntnissen ohne Aufsicht eines Elternteils oder Vormunds verwendet werden. Kinder dürfen die Reinigung und Wartung nicht ohne Aufsicht durchführen.
- Kunststoffolie kann gefährlich sein. Um die Gefahr des Erstickens zu vermeiden, halten Sie sie von Kindern fern. Kinder dürfen nicht mit dem Gerät spielen.
- Verwenden Sie das Gerät nur in Innenräumen, auf nicht mit Teppichboden versehenen Böden wie Vinyl, Fliesen, versiegeltem Holz usw. Achten Sie darauf, nicht über lose Gegenstände oder Kanten von Teppichen zu fahren. Ein Abwürgen der Bürste kann zu einem vorzeitigen Ausfall des Riemens führen.
- Verwenden Sie das Gerät nur wie in dieser Bedienungsanleitung beschrieben. Verwenden Sie nur das vom Hersteller empfohlene Zubehör.
- Setzen Sie das Gerät keinem Feuer oder übermäßigen Temperaturen aus. Die Exposition gegenüber Feuer oder übermäßiger Temperatur kann eine Explosion verursachen.
- Nicht in extrem heißen oder kalten Umgebungen verwenden (unter 5°C oder über 40°C). Bitte laden Sie das Gerät bei Temperaturen über 5°C und unter 40°C auf.
- Tauchen Sie das Gerät nicht in Flüssigkeit.
- Dieses Gerät darf nicht verwendet, um brennbare oder leicht entzündliche Flüssigkeiten wie Benzin aufzunehmen. Dieses Gerät darf nicht in Bereichen verwendet werden, in denen brennbare oder leicht entzündliche Flüssigkeiten vorhanden sein können.
- Setzen Sie kein Objekt in die Öffnungen. Verwenden Sie das Gerät nicht, wenn die Öffnung blockiert ist. Halten Sie sich frei von Staub, Fusseln, Haaren und allem, was den Luftstrom behindern kann.
- Nehmen Sie kein giftiges Material auf (Chlorbleiche, Ammoniak, Abflussreiniger usw.). Heben Sie keine harten oder scharfen Gegenstände wie Glas, Nägel, Schrauben, Münzen usw. auf.
- Verwenden Sie das Gerät nicht in einem geschlossenen Raum, der mit Dämpfen gefüllt ist, die von ölhaltigen Farben, Farbverdünnern, einigen Mottenschutzmitteln, brennbarem Staub oder anderen explosiven oder giftigen Dämpfen abgegeben werden. Nehmen Sie keine brennenden oder rauchenden Gegenstände auf, wie z. B. Zigaretten, Streichhölzer oder heiße Asche.
- Verwenden Sie es nicht ohne eingesetzte Filter.
- Halten Sie Haare, lose Kleidung, Finger und alle Körperteile von den Öffnungen und beweglichen Teilen des Geräts und seines Zubehörs fern.
- Halten Sie Erdungskabel vom Gerät fern, da eine Gefahr auftreten kann, wenn das Gerät in Betrieb über ein Netzkabel läuft.
- Gehen Sie bei der Reinigung auf Treppen besonders vorsichtig vor.
- Wenn das Gerät erfolgreich mit dem Netzwerk verbunden ist, aber aufgrund eines Routerwechsels oder eines Stromausfalls für mehr als 15 Minuten getrennt wird, halten Sie die Sprachsteuerung/WLAN-Taste gedrückt, um eine Verbindung zum WLAN wiederherzustellen.

Wichtige Sicherheitshinweise

Wartung und Lagerung

- Verhindern Sie ein unbeabsichtigtes Starten. Vergewissern Sie sich, dass der Schalter in der AUS-Stellung ist, bevor Sie das Gerät in die Hand nehmen oder tragen. Das Tragen des Geräts mit dem Finger auf dem Schalter oder auf dem stromführenden Gerät, das den Schalter eingeschaltet hat, trägt zu Unfällen bei.
- Stellen Sie sicher, dass das Gerät auf einer horizontalen Fläche steht. Verwenden Sie das Gerät nicht an der gleichen Stelle, wenn das Gerät mit einer Walzenbürste ausgestattet ist und der Griff nicht vollständig aufrecht steht. Lagern Sie das Gerät nicht an einem Ort, an dem es einfrieren kann.
- Schalten Sie das Gerät bei Nichtgebrauch vor dem Reinigen, Warten aus, oder bevor Sie es mit einer beweglichen Bürste anschließen oder trennen.
- Verwenden Sie kein Gerät, das beschädigt oder modifiziert ist. Beschädigte oder modifizierte Batterien können ein unvorhersehbares Verhalten zeigen, was zu Feuer, Explosion oder Verletzungsgefahr führen kann.
- Verändern Sie das Gerät nicht und versuchen Sie nicht, es zu reparieren, es sei denn, dies ist in der Gebrauchs- und Pflegeanleitung angegeben.
- Verwenden Sie das Gerät nicht mit einem beschädigten Aufsatz (z. B. Ladestation, Ladekabel usw.). Sollte das Gerät oder das Zubehörteil heruntergefallen sein, beschädigt worden sein, im Freien gelassen worden sein, ins Wasser gefallen sein oder nicht ordnungsgemäß funktionieren, versuchen Sie niemals, das Gerät zu benutzen. Lassen Sie das Gerät von einem autorisierten Servicecenter reparieren.
- Lassen Sie die Wartung von einer qualifizierten Reparaturkraft durchführen, die nur identische Ersatzteile verwendet. Dadurch wird sichergestellt, dass die Sicherheit des Produkts erhalten bleibt.
- Wenn das Netzkabel beschädigt ist, muss es durch den Hersteller, seinen Kundendienst oder ähnlich qualifizierte Fachkräfte ersetzt werden, um eine Gefährdung zu vermeiden.

Akku und Aufladen

- Zum Aufladen des Gerätes nur die mitgelieferte Ladestation verwenden. Nur mit HCBAL-Ladestation verwenden.
- Befolgen Sie alle Ladeanweisungen und laden Sie das Gerät nicht außerhalb des in der Batterie angegebenen Temperaturbereichs auf, da dies die Brandgefahr erhöht.
- Die Ladestation ist mit einer Trocknungsfunktion ausgestattet und nur zum Trocknen der Bürste dieses Geräts geeignet.
- Halten Sie die Ladestation von beheizten Oberflächen fern. Fassen Sie den Stecker der Ladestation oder das Gerät nicht mit nassen Händen. Um den Netzstecker zu ziehen, greifen Sie nach dem Stecker der Ladestation und nicht nach dem Kabel.
- Ziehen oder tragen Sie die Ladestation nicht am Kabel, verwenden Sie das Kabel nicht als Griff, schließen Sie die Tür des Kabels und ziehen Sie das Kabel nicht über scharfe Kanten oder Ecken.
- Benutzen Sie keine nicht wiederaufladbaren Batterien. Bei Nichtbeachtung besteht Brandgefahr für den Lithium-Ionen-Akku. Dieses Produkt enthält Batterien, die nur durch qualifizierte Techniker oder Kundendienst ersetzt werden können.
- Der Lithium-On-Akku enthält umweltgefährdende Substanzen. Bevor Sie das Gerät entsorgen, entfernen Sie bitte zuerst den Batteriesatz, dann werfen Sie ihn oder recyceln Sie ihn gemäß den lokalen Gesetzen und Vorschriften des Landes oder der Region, in dem er verwendet wird.

Wichtige Sicherheitshinweise

- Das Gerät muss beim Entfernen der Batterie vom Netzteil getrennt werden. Batterien außerhalb der Reichweite von Kindern aufbewahren. Nehmen Sie Batterien niemals in den Mund. Im Falle des Verschluckens wenden Sie sich an Ihren Arzt oder die örtliche Giftnotrufzentrale.
- Kommen Sie unter missbräuchlichen Bedingungen niemals die Batterie in Berührung, aus der die Flüssigkeit ausgeworfen wird. Wenn die Berührung versehentlich auftritt, spülen Sie mit Wasser ab. Wenn die Flüssigkeit mit den Augen in Berührung kommt, suchen Sie sofort ärztliche Hilfe auf. Die aus der Batterie ausgestoßene Flüssigkeit kann Reizungen oder Verbrennungen verursachen.
- Die Ladestation eignet sich zum Aufladen des 6-Zellen-Akkupacks mit 4.000 mAh. Diese Ladestation sollte nicht zum Laden von nicht wiederaufladbaren Batterien verwendet werden. Bei Nichtbeachtung besteht Brandgefahr für den Lithium-Ionen-Akku.

Symbole



Geräte der Klasse II



Feinsicherung mit Zeitverzögerung
wobei „T 3,15 A“ das Symbol für die Zeit/Strom-Kennlinie ist



Nur für den Innenbereich geeignet



Bedienungsanleitung lesen



WEEE-Informationen

Alle mit diesem Symbol gekennzeichneten Produkte sind Elektroschrott und Elektrogeräte (WEEE entsprechend EU-Richtlinie 2012/19/EU) und dürfen nicht mit unsortiertem Haushaltsmüll vermischt werden. Schützen Sie stattdessen Ihre Mitmenschen und die Umwelt, indem Sie Ihre zu entsorgenden Geräte an eine dafür vorgesehene, von der Regierung oder einer lokalen Behörde eingerichtete Sammelstelle zum Recycling von Elektroschrott und Elektrogeräten bringen. Eine ordnungsgemäße Entsorgung und Recycling helfen, negative Auswirkungen auf die Gesundheit von Umwelt und Menschen zu vermeiden. Wenden Sie sich bitte an den Installateur oder lokale Behörden, um Informationen zum Standort und den allgemeinen Geschäftsbedingungen solcher Sammelstellen zu erhalten.

Wir, Dreame Trading (Tianjin) Co., Ltd., bestätigen hiermit, dass dieses Gerät mit den geltenden Verordnungen und europäischen Normen sowie etwaigen Ergänzungen in Einklang steht. Der vollständige Wortlaut der EU-Konformitätserklärung ist unter der folgenden Internetadresse abrufbar: <https://global.dreametech.com>

Ein detailliertes elektronisches Handbuch finden Sie unter <https://global.dreametech.com/pages/user-manuals-and-faqs>

Produktübersicht

Lieferumfang

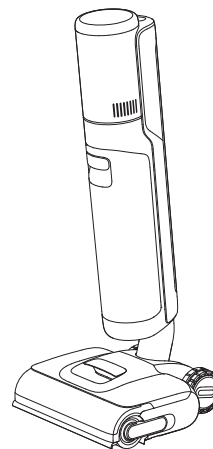

Hauptteil

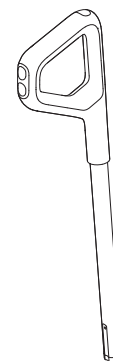

Griff

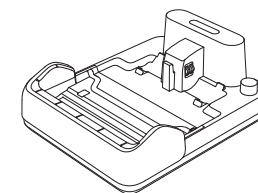

Ladestation



Ersatzfilter



Ersatzwalzenbürste



Reinigungsbürste

Staubsaugen

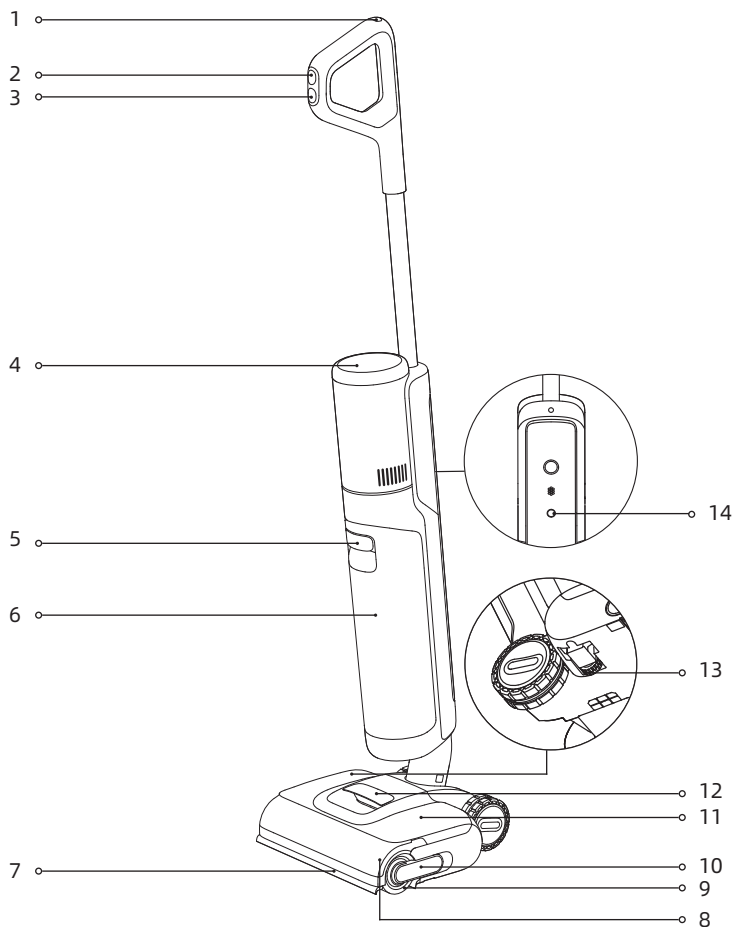

- | | | |
|---|--|--|
| 1 Selbstreinigungstaste | 8 Abdeckung der Walzenbürste | 14 Taste für die Sprachansage |
| 2 Modusschalter | 9 Rollenbürste | • Kurz drücken, um die Sprachansage zu aktivieren oder die Lautstärke einzustellen |
| 3 Netzschalter | 10 Handgriff der Walzenbürste | • Drücken und halten Sie die Taste, um die WLAN-Konfiguration zu starten/stoppen |
| 4 Bildschirm | 11 Frischwasserbehälter | |
| 5 Griff für Schmutzwasserbehälter- | 12 Griff für Frischwasserbehälter | |
| 6 Schmutzwasserbehälter | 13 Richtungsrad | |
| 7 Roboter-Hubarm | | |

Ladestation

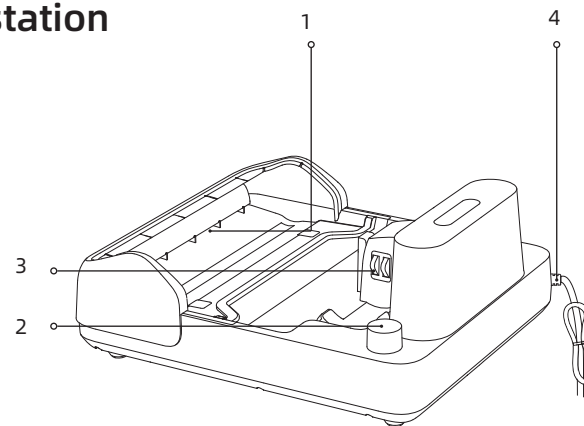

- | | |
|--------------------------------|----------------------------|
| 1 Trocknungsluftauslass | 2 Zubehörsteckplatz |
| 3 Ladekontakte | 4 Netzkabel |

Bildschirm



- | | | |
|--|---|------------------------------------|
| 1 Turbomodus | 6 Staubkonzentrationsanzeige
Die Farbe des Indikators verändert sich mit dem Schmutzgehalt in Echtzeit. | 9 Benutzerdefinierter Modus |
| 2 Intelligenter Modus | 7 Selbstreinigungsmodus | 10 Saugmodus |
| 3 Trocknungsmodus | 8 WLAN-Anzeige | |
| 4 Lade-/ Niedrige Akkustandsanzeige | | |
| 5 Fehlermeldungen | | |

Hinweis:

Wenn das Gerät nicht ordnungsgemäß funktioniert, wird auf dem Display eine Fehlermeldung oder ein Fehlercode angezeigt. Bitte sehen Sie in der Fehlermeldungs- und Lösungstabelle nach, um eine Lösung zu finden.

Installation des Griffs

Fügen Sie das Ende der Griffbaugruppe senkrecht in die Öffnung auf der Oberseite des Geräts ein, wie angegeben, Sie werden ein Einrasten spüren.

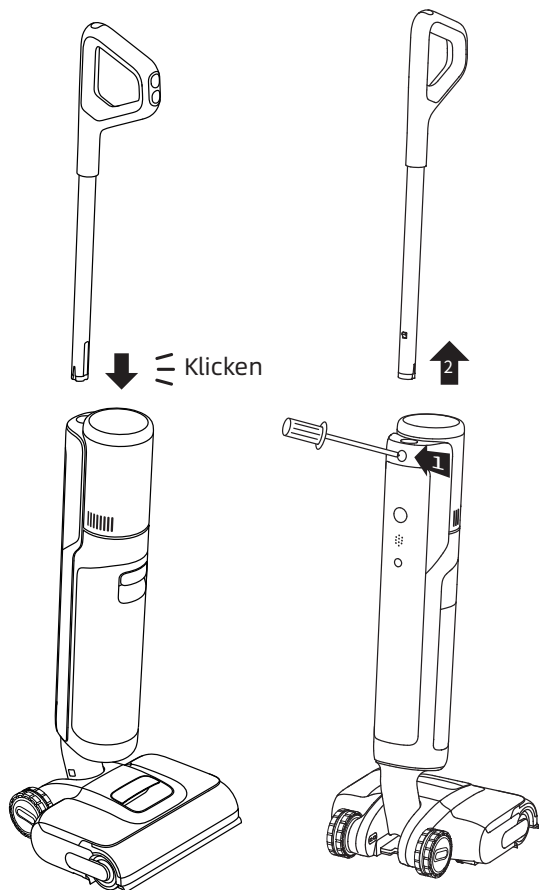

Hinweis: Zum Auseinanderbauen führen Sie einen harten Gegenstand wie angegeben in die Öffnung des Geräts ein, um die Kontakte einzudrücken, und ziehen Sie gleichzeitig den Griff nach oben.

1. Stellen Sie die Ladestation gegen eine Wand auf den Boden und schließen Sie sie an eine Stromquelle an. Laden Sie das Gerät vor dem ersten Gebrauch vollständig auf.
2. Stellen Sie das Gerät auf die Ladestation. Wenn die Zahl auf dem Display 100 erreicht, ist der Akku vollständig geladen.

⚡ Lade-/Akkustandsanzeige

- Leicht Orange: Akkustand $\leq 20\%$ (Aufladen)
- Leicht Grün: Akkustand $> 20\%$ (Aufladen)
- Dauerhaft grün: Voll aufgeladen
- Leuchtet orange: Akkustand $\leq 20\%$

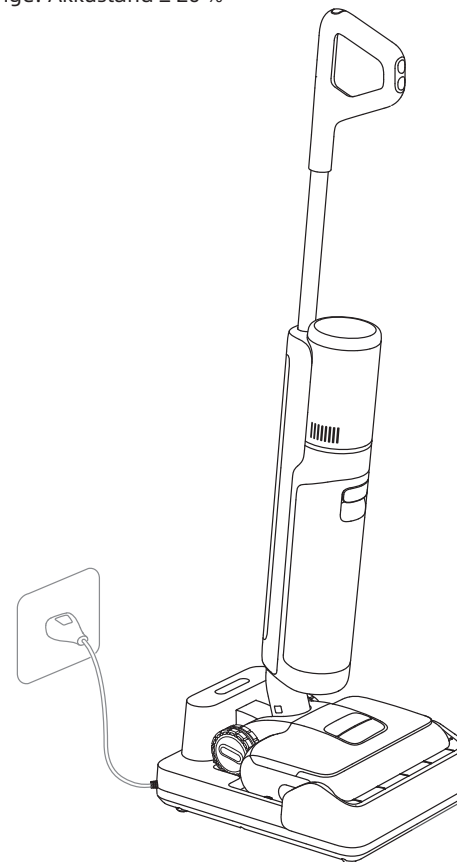

Hinweis:

- Wenn innerhalb von 10 Minuten nach dem vollständigen Aufladen kein Betrieb erfolgt, wechselt der Staubsauger in den Ruhemodus. Bitte starten Sie das Gerät neu, wenn Sie es wieder benutzen möchten.
- Um die Lebensdauer des Akkus zu verlängern, kühlt sich der Akku nach längerem Gerätebetrieb automatisch ab.

Verbinden mit der „Dreamehome“ App

1. Laden Sie die Dreamehome App herunter

Scannen Sie den QR-Code auf dem Gerät oder suchen Sie im App-Store nach „Dreamehome“, um die App herunterzuladen und zu installieren.

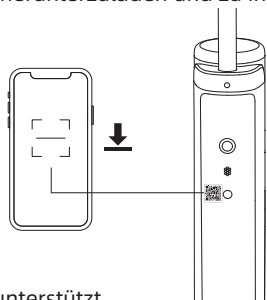

Hinweis:

- Es wird nur 2,4-GHz-WLAN unterstützt.
- Aufgrund von Aktualisierungen der App-Software kann der tatsächliche Betrieb von den Anweisungen in dieser Anleitung abweichen. Bitte folgen Sie den auf der aktuellen App-Version basierenden Anweisungen.

2. Gerät hinzufügen

1. Drücken Sie kurz den Ein-/Ausschalter, um das Gerät einzuschalten.

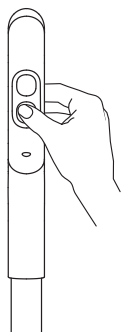

2. Halten Sie die Sprachansage-/WLAN-Taste auf der Rückseite des Geräts gedrückt, um die WLAN-Verbindung einzurichten. Die WLAN-Anzeige leuchtet pulsierend in Weiß, und die Sprachansage lautet: „Warten auf die Netzwerkkonfiguration“.

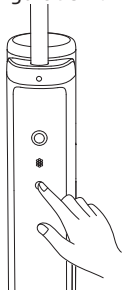

3. Öffnen Sie die Dreamehome-App und scannen Sie denselben QR-Code auf dem Gerät erneut, um das Gerät hinzuzufügen. Bitte folgen Sie den Anweisungen, um die WLAN-Verbindung herzustellen.



WLAN-Anzeige

- Leicht: Verbindung wird hergestellt
- Blinkt: Verbinden/OTA-Aktualisierung
- Ein: Verbunden

Hinweis:

- Das Gerät beendet die Netzwerkverbindung, wenn es 10 Minuten lang nicht bedient wird oder wenn die Netzwerkverbindung fehlschlägt. Zum Zurücksetzen von WLAN wiederholen Sie bitte die obigen Schritte und schließen Sie die Verbindung gemäß den Aufforderungen in der App ab.
- Wenn die WLAN-Konfiguration abgeschlossen ist, halten Sie die Sprachansage-/WLAN-Taste gedrückt, um die Netzwerkverbindung zu deaktivieren. Halten Sie die Taste erneut gedrückt, um die WLAN-Verbindung wieder herzustellen.

Benutzung

Befüllen des Frischwasserbehälters

Entfernen des Behälters. Öffnen Sie den Behälterdeckel und füllen Sie den Behälter mit sauberem Wasser. Setzen Sie den Frischwasserbehälter ein und achten Sie darauf, dass er einrastet.

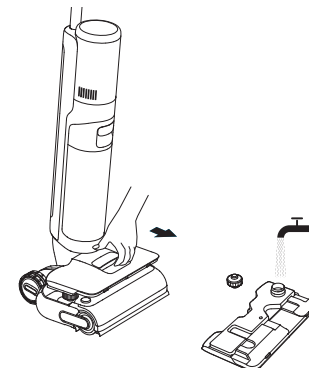

Hinweis:

- Keine anderen Flüssigkeiten als die offiziell zugelassenen Reinigungsmittel zugeben. Der Reiniger ist im offiziellen Online-Store erhältlich.
- Für eine bessere Reinigungsleistung wird empfohlen, 10 ml Reinigungsmittel mit dem Flaschendeckel in den gefüllten Wasserbehälter zu geben und dann vor Gebrauch leicht und gleichmäßig zu schütteln.

Reinigung wird gestartet

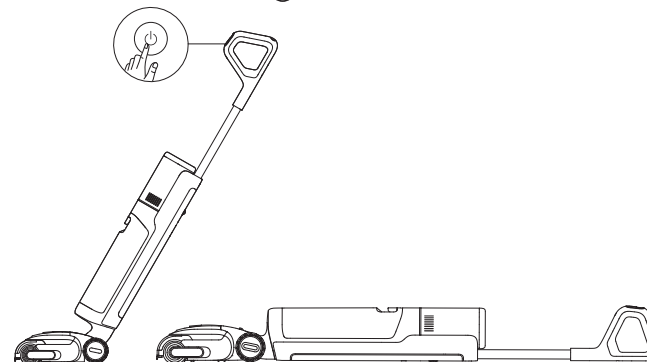

Treten Sie vorsichtig auf die Bürstenabdeckung und kippen Sie das Gerät nach hinten. Drücken Sie die Ein-/Aus-Taste , um den Betrieb zu starten.



Hinweis:

- Verwenden Sie es nicht, zum Saugen von schäumenden Flüssigkeiten.
- Wenn sich das Gerät während der Arbeit in aufrechter Position befindet, wird die aktuelle Aufgabe unterbrochen.
- Das Gerät eignet sich zur Reinigung von Böden, Marmor, Fliesen und anderen harten Oberflächen.
- Bitte drücken Sie die Bürste beim Gebrauch gegen den Boden.
- Heben oder bewegen Sie das Gerät während des Betriebs nicht unnötig, um zu verhindern, dass Schmutzwasser in den Motor zurückfließt.

Wechseln des Modus

Drücken Sie den Modusschalter , um den Modus nach Ihren Wünschen zu wechseln. Halten Sie  3 Sekunden gedrückt, um den Roboter-Hubarm ein- oder auszuschalten.



Intelligenter Modus

Das Gerät passt die Saugkraft intelligent an die Bodenverschmutzung an.



Turbomodus

Im Turbomodus saugt das Gerät die hartnäckigsten Flecken auf dem Boden.



Saugmodus

Saugt eine große Menge Wasser vom Boden auf.



Benutzerdefinierter Modus



Saugleistung, Wassermenge usw. können über die APP eingestellt werden. Der Hauptteil des Geräts wird entsprechend den Einstellungen in der APP in Betrieb genommen.

Entleeren des Schmutzwasserbehälters

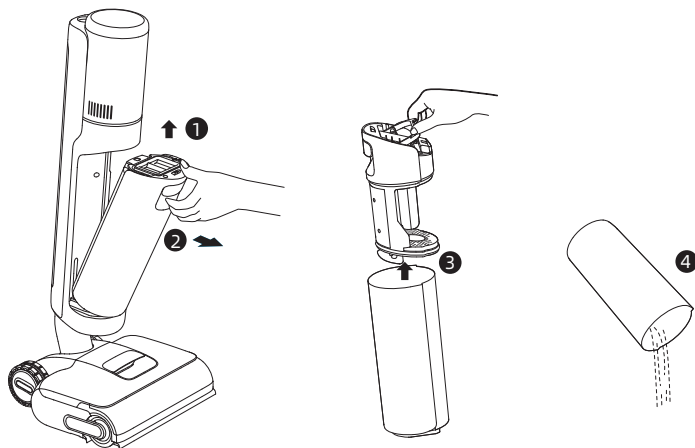
Ziehen Sie am Griff des Schmutzwasserbehälters, um den Behälter zu entfernen. Entfernen Sie den Behälterdeckel und schütten Sie das Schmutzwasser aus. Setzen Sie den Schmutzwasserbehälter wieder ein, bis Sie ein Klickgeräusch hören.



Selbstreinigungsmodus

1. Stellen Sie das Gerät nach der Reinigung sofort wieder auf die Basis und vergewissern Sie sich, dass der Frischwasserbehälter ausreichend gefüllt ist.
2. Drücken Sie kurz die  oben am Griff, um die Selbstreinigung zu starten/ zu stoppen. Schalten Sie den Trocknungsmodus gemäß den Sprachanweisungen um.
3. Nach Beendigung der Selbstreinigung schaltet das Gerät automatisch in den Trocknungsmodus; bitte leeren Sie den Schmutzwasserbehälter umgehend. Drücken Sie , um den Trocknungsmodus zu beenden.

Trocknungsmodus

1. Die Taste für Selbstreinigung  3 Sekunden lang gedrückt halten, um den Trocknungsmodus zu aktivieren.
2. Das Gerät wird geladen, sobald der Trocknungsvorgang abgeschlossen ist.

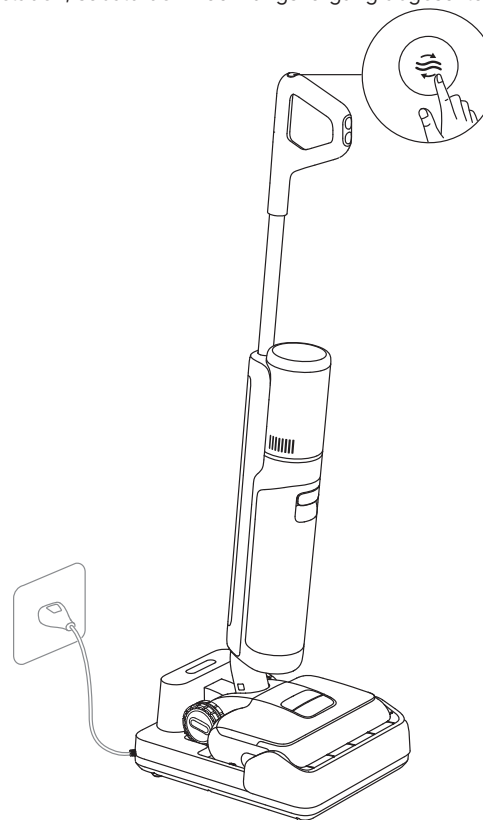

Werkseinstellungen wiederherstellen

Halten Sie die Sprachansage-/WLAN-Taste und die Selbstreinigungs-Taste 3 Sekunden lang gedrückt, um die Werkseinstellungen wiederherzustellen.

Tipps

- Schalten Sie das Gerät vor der Wartung aus. Berühren Sie nicht den Ein-/Ausschalter.
- Teile müssen bei Bedarf ausgetauscht werden. Bitte verwenden Sie die vom Originalwerk vorgesehenen Teile, um Schäden am Produkt aufgrund von Ungeeignetheit zu vermeiden.
- Wenn das Gerät längere Zeit nicht verwendet wird, laden Sie es vollständig auf, ziehen Sie den Netzstecker ab und lagern Sie das Gerät in einer kühlen Umgebung mit geringer Luftfeuchtigkeit, fern von direkter Sonneneinstrahlung.
Um das übermäßige Entladen des Akkus zu vermeiden, laden Sie das Gerät mindestens alle 3 Monate auf.

Reinigen des Schmutzwasserbehälters und des Filters

1. Ziehen Sie am Griff des Schmutzwasserbehälters, um den Behälter zu entfernen.

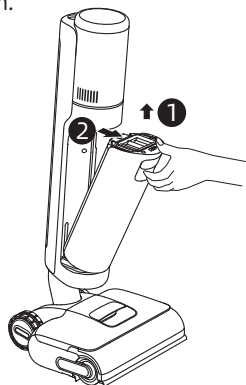

2. Nehmen Sie den Filter aus der Abdeckung des Schmutzwasserbehälters. Ziehen Sie die Abdeckung des Schmutzwasserbehälters hoch und schütten Sie das Schmutzwasser aus.

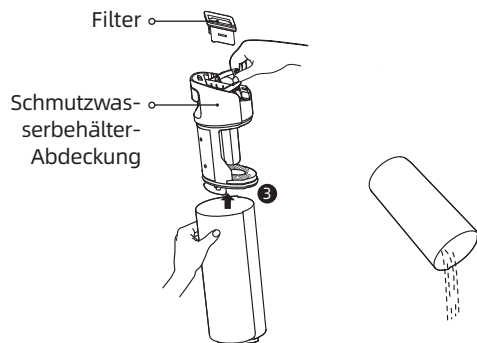

3. Spülen Sie den Schmutzwasserbehälter und die Behälterabdeckung mit Wasser. Reinigen Sie die Innenwände des Behälters mit der mitgelieferten Reinigungsbürste.

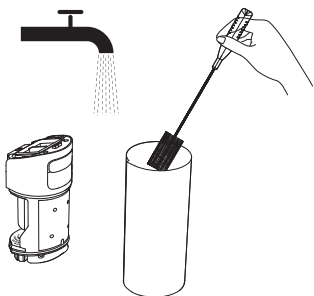

4. Setzen Sie den Filter und die Abdeckung des Schmutzwasserbehälters wieder ein. Setzen Sie anschließend den Schmutzwasserbehälter wieder ein, bis Sie ein Klickgeräusch hören.

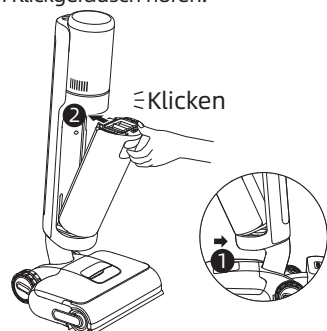

Hinweis:

- Wenn der Filter verschmutzt ist, spülen Sie ihn mit sauberem Wasser aus und trocknen Sie ihn vor der Verwendung vollständig.
- Es wird empfohlen, den Filter alle 3 bis 6 Monate auszutauschen.

Reinigung des Rohres und des Schmutzsensors

Nehmen Sie den Schmutzwasserbehälter heraus, wischen Sie den Schlauch und den Verschmutzungssensor vor dem Gebrauch mit einem feuchten Tuch ab.

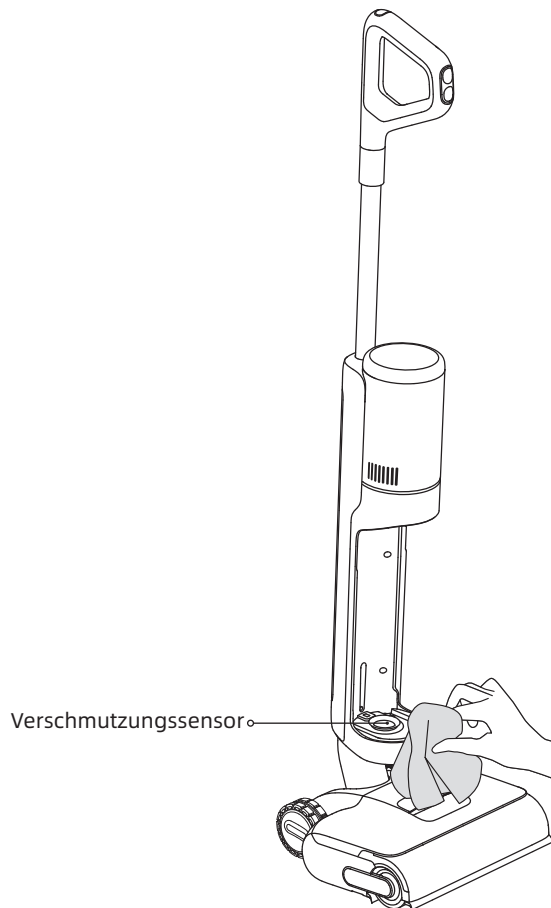

Hinweis: Spülen Sie das Rohr oder den Verschmutzungssensor nicht aus.

Reinigung der Walzenbürsten-Aufsätze

1. Ziehen Sie am Griff, um die Walzenbürste zu entfernen.

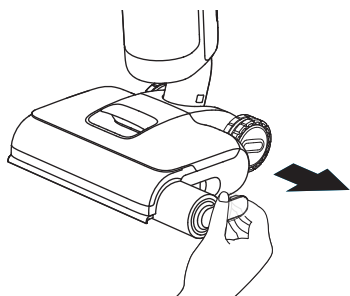

2. Reinigen Sie die Walzenbürste mit der mitgelieferten Reinigungsbürste. Spülen Sie die Walzenbürste und die Abdeckung mit sauberem Wasser ab und trocknen Sie diese vollständig.

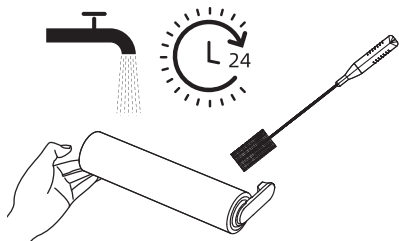

3. Trennen Sie den Griff von der Walzenbürste. Es wird empfohlen, die Walzenbürste alle 3 bis 6 Monate auszutauschen.

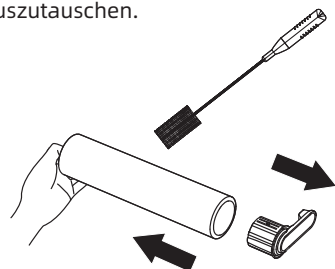

4. Drehen Sie die Verriegelungsknöpfe an der Walzenbürstenabdeckung mit einer Münze, um die Abdeckung zu entfernen.

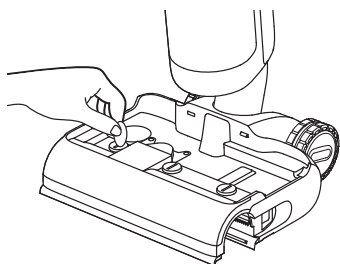

5. Wischen Sie den Saugeinlass mit einem trockenen Tuch oder einem feuchten Lappen ab. Spülen Sie die Bürsten-Aufsätze nicht mit Wasser ab.

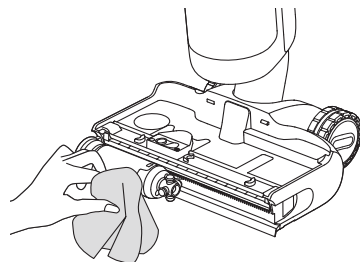

6. Setzen Sie die Walzenbürste wieder ein, bis Sie ein Klicken hören. Verriegeln Sie die Abdeckung der Walzenbürste wieder.

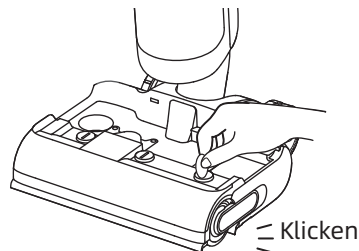

Hinweis: Führen Sie die Reinigung nach Bedarf durch.





Wenn ein Fehler auftritt, wird das Gerät nicht mehr funktionieren. Bitte beachten Sie die folgende Tabelle zur Fehlerbehebung. Wenn das Problem weiterhin besteht, wenden Sie sich bitte an den Kundendienst.

Fehler	Mögliche Ursache	Lösung
Das Gerät funktioniert nicht.	Der Akku des Geräts ist leer oder der Akkustand ist niedrig.	Laden Sie den Akku vor dem Gebrauch vollständig auf.
	Das Gerät befindet sich in der aufrechten Position.	Stellen Sie das Gerät nach hinten.
	Der Überhitzungsschutzmodus wurde durch eine Verstopfung aktiviert.	Beseitigen Sie die Verstopfung und warten Sie, bis die Temperatur wieder normal ist.
	Zu wenig Wasser im Frischwasserbehälter.	Füllen Sie den Frischwasserbehälter auf.
	Der Schmutzwasserbehälter ist voll.	Den Schmutzwasserbehälter leeren.
Das Gerät wird langsam aufgeladen.	Die Komponenten sind nicht richtig installiert.	Vergewissern Sie sich, dass alle Komponenten richtig eingesetzt sind.
	Die Temperatur des Akkus ist zu niedrig oder zu hoch.	Bitte kontaktieren Sie den Kundenservice.
Die Saugleistung des Gerätes ist niedrig.	Der Filter ist verstopft.	Reinigung des Filters.
	Der Saugeinlass oder -rohr ist durch.	Reinigen Sie das Rohr und die Saugöffnung.
Der Motor macht ein seltsames Geräusch.	Es befindet sich zu viel Schmutzwasser im Schmutzwasserbehälter.	Den Schmutzwasserbehälter leeren.
	Die Hauptaugöffnung ist blockiert.	Beseitigen Sie eventuelle Verstopfungen in der Hauptaugöffnung.
Die Staubkonzentrationsanzeige leuchtet rot.	Der Verschmutzungssensor muss gereinigt werden.	Der Verschmutzungssensor befindet sich im Rohr. Befolgen Sie die Reinigungsanweisungen.
	Die Konzentration der Reinigungslösung ist zu hoch.	Verdünnen Sie die Reinigungslösung im empfohlenen Verhältnis mit Wasser.
	Eine Reinigungslösung eines Drittanbieters hat eine große Menge Schaum verursacht.	Verwenden Sie nur die offiziell zugelassene Reinigungslösung.
Die Akkustandsanzeige auf dem Display leuchtet während des Ladevorgangs nicht auf.	Der Ladestecker ist nicht richtig in die Steckdose eingesteckt.	Stellen Sie sicher, dass der Ladestecker richtig eingesteckt ist.
	Das Gerät wird nicht richtig an die Ladestation angeschlossen.	Stellen Sie sicher, dass das Gerät richtig auf der Ladestation platziert ist.

Es kommt kein Wasser aus dem Gerät.	Der Frischwasserbehälter ist nicht ordnungsgemäß installiert, oder der Wasserstand im Frischwasserbehälter ist zu niedrig.	Setzen Sie den Frischwasserbehälter wieder ein oder füllen Sie ihn auf.
	Es dauert 30 Sekunden, um die Walzenbürste zu befeuchten.	Schalten Sie das Gerät ein und überprüfen Sie es nach einiger Zeit erneut.
Wasseraustritt an der Oberseite des Schmutzwasserbehälters.	Eine Kollision oder starkes Ziehen führt dazu, dass Wasser in den Motor gelangt.	Bewegen Sie das Gerät vorsichtig hin und her, wenn es eingeschaltet ist.
	Der Filter ist nach der Reinigung nicht vollständig trocken.	Den Filter vor Gebrauch gründlich abtrocknen.
Selbstreinigung ist fehlgeschlagen.	Ein Gegenstand verklemmt sich in der Walzenbürste.	Entfernen Sie die Walzenbürstenabdeckung, um die Walzenbürste zu überprüfen und zu reinigen.
	Das Gerät wird nicht richtig an die Ladestation angeschlossen.	Stellen Sie sicher, dass das Gerät beim Aufladen ist, bevor Sie die Selbstreinigungsfunktion aktivieren.
	Die Selbstreinigung kann nicht gestartet werden, wenn der Batteriestand weniger als 20% beträgt.	Die Selbstreinigung kann nur aktiviert werden, während das Gerät aufgeladen wird und der Akkustand mehr als 20 % beträgt.
	Der Schmutzwasserbehälter ist voll.	Den Schmutzwasserbehälter leeren.
	Der Frischwasserbehälter ist nicht richtig installiert, oder der Wasserstand im Frischwasserbehälter ist zu niedrig.	Setzen Sie den Frischwasserbehälter wieder ein oder füllen Sie ihn auf.
Schlechte Trockenleistung oder ungewöhnliche Geräusche beim Trocknen.	Luftauslass und Lufteinlass der Ladestation könnten vermutlich blockiert werden.	Verstopfung von Luftauslass und Lufteinlass prüfen und beseitigen.

Für weitere Serviceleistungen kontaktieren Sie uns bitte über aftersales@dreame.tech Webseite: <https://global.dreametech.com>

Wenn das Gerät nicht ordnungsgemäß funktioniert, wird auf dem Bildschirm eine Fehlermeldung angezeigt. Schauen Sie in der folgenden Tabelle nach, um eine Lösung zu finden.

Fehler-Symbol	Mögliche Ursache	Lösung
	Zu wenig Wasser.	Füllen Sie den Frischwasserbehälter auf.
	Der Schmutzwasserbehälter ist voll.	Bitte reinigen Sie den Schmutzwasserbehälter.
	Walzenbürste ist blockiert.	Reinigen Sie die Walzenbürste.
	Verstopfter Schlauch.	Reinigen Sie den Schlauch und den Verschmutzungssensor wie im Abschnitt „Pflege und Wartung“ beschrieben.
	Die Walzenbürste und das Rohr sind verschmutzt.	Stellen Sie das Gerät zur Selbstreinigung wieder auf die Basis.

Fehlercode	Mögliche Ursache	Lösung
E1 - E7	Fehler	Zur Fehlerbehebung das Gerät neu starten. Wenn das Problem weiterhin besteht, wenden Sie sich bitte an den Kundendienst.
H1 - H6		
H7	Akku-Überhitzung	Bitte kontaktieren Sie den Kundenservice.

Staubsaugen			
Modell	HHR46B	Bemessungsleistung	400 W
Bemessungsspannung	21,6 V ===	Ladespannung	27 V===
Kapazität des Reinwasserbehälters	780 ml	Kapazität des Schmutzwasserbehälters	700 ml
Ladezeit	Ca. 4 Stunden	Betriebsfrequenz	2400~2483,5 MHz
Maximale Ausgangsleistung	< 20 dBm		
Ladestation			
Modell	HCBAL	Bemessungsleistungsaufnahme*	650 W
Nenneingang	220-240 V ~ 50-60 Hz	Nennausgang	27 V=== 1,6 A

Unter normalen Einsatzbedingungen muss dieses Gerät in einem Abstand von mindestens 20 cm zwischen der Antenne und dem Körper des Benutzers gehalten werden.

* Die Bemessungsleistungsaufnahme bezieht sich auf die Leistung, die während eines repräsentativen Zyklus zum Einschalten des Trocknungsmodus gemessen wurde.

Stromverbrauch im Standby-Modus: ≤ 0,5 W (innerhalb von 15 Minuten nach Entfernen des Staubsaugers aus der Ladestation)

Stromverbrauch im Standby-Modus: ≤ 0,5 W (innerhalb von 15 Minuten, nachdem das Gerät vollständig aufgeladen ist)

Stromverbrauch im Netzwerk-Standby-Modus: ≤ 2 W (innerhalb von 15 Minuten, nachdem das Gerät vollständig aufgeladen ist)

Entsorgung und Entfernung von Batterien

Die eingebaute Lithium-Ionen-Batterie enthält umweltgefährdende Substanzen. Stellen Sie vor der Entsorgung der Batterie sicher, dass die Batterie von qualifizierten Technikern entfernt und in einer geeigneten Recyclinganlage entsorgt wird.

- die Batterie muss vor dem Verschrotten aus dem Gerät entfernt werden;
- das Gerät muss beim Ausbau der Batterie vom Netz getrennt werden;
- die Batterie muss sicher entsorgt werden.

Anleitung zum Entfernen

1. Entfernen Sie die Verschlusschraube oben auf der Rückseite des Geräts und nehmen Sie die Schraube mit einem Schraubenzieher heraus.
2. Entfernen Sie die Display-Baugruppe mit einem geeigneten Werkzeug und trennen Sie die Kabel ab.
3. Entfernen Sie alle Befestigungsschrauben des Gehäuses mit einem Schraubendreher.
4. Entfernen Sie die Schrauben an der Akku-Baugruppe und nehmen Sie anschließend die Akku-Abdeckung ab.
5. Trennen Sie die Anschlusskabel des Akkus und nehmen Sie den Akku aus der Akku-Baugruppe heraus.

ACHTUNG:

- Bevor Sie den Akku entfernen, trennen Sie die Stromversorgung und lassen Sie den Akku komplett leer laufen.
- Nicht benötigte Batterien sollten in einer geeigneten Recyclinganlage entsorgt werden.
- Lassen Sie den Akku nicht in einer Umgebung mit extrem hohen Temperaturen, um Explosionsrisiken zu vermeiden.
- Unter missbräuchlicher Verwendung kann Flüssigkeit aus der Batterie ausgestoßen werden. Wenn Sie aus Versehen anfassen, spülen Sie mit Wasser und suchen Sie medizinische Hilfe.

Garantie

1. Die Garantie von Dreame gilt für Material- und Verarbeitungsfehler, die zum Zeitpunkt des Kaufs nicht zu erkennen waren.
2. Garantiezeit: Bitte wenden Sie sich für weitere Informationen an die Kundendienststelle. Gelten in der Region des Endverbrauchers andere Vorschriften, so sind die lokalen Vorschriften maßgebend.
3. Die Garantie gilt nicht in den folgenden Fällen:
 - a) Fehler durch Unachtsamkeit sowie Verwendung oder Installation, die nicht den Anweisungen von Dreame entsprechen.
 - b) Eingriffe und/oder Modifikationen am Produkt, die durch nicht ausdrücklich von Dreame autorisierte Stellen oder Personen durchgeführt wurden.
 - c) Schäden, die auf zufällige Ursachen und/oder Nachlässigkeit seitens des Verbrauchers zurückzuführen sind, insbesondere an externen Teilen.
 - d) Verschleißteile, die keine Herstellungsfehler aufweisen.
 - e) Es liegt kein gültiger Kaufbeleg (Kassenzettel, Rechnung o.ä.) vor, der das Kaufdatum des Produkts bestätigt.
 - f) Das Modell und/oder die Produktnummern auf dem Kaufbeleg stimmen nicht mit dem Modell und/oder den Nummern auf dem Produkt überein.
4. Weitere Informationen zur Garantie finden Sie auf der offiziellen Dreame Website: <https://global.dreametech.com>

Instructions importantes de sécurité

Veillez lire attentivement ce manuel avant l'utilisation et le conserver pour référence ultérieure.

Lors de l'utilisation d'un appareil électrique, des précautions de base doivent toujours être prises, notamment les suivantes :

LISEZ TOUTES LES INSTRUCTIONS AVEC D'UTILISER (CET APPAREIL). Ces messages d'avertissement et ces instructions doivent être suivis pour éviter les risques d'électrocution, de départ de feu et d'éventuelles blessures.

AVERTISSEMENT — Pour éviter les risques de départ de feu, de choc électrique ou de blessures :

Restrictions d'utilisation

- Cet appareil ne doit pas être utilisé par des enfants âgés de moins de 8 ans et des personnes ayant un handicap physique, sensoriel ou intellectuel, ou une connaissance ou une expérience limitée sans la surveillance d'un parent ou d'un tuteur pour assurer un fonctionnement en toute sécurité et éviter les risques. Les opérations de nettoyage et d'entretien ne doivent pas être effectuées par les enfants sans supervision.
- Le film plastique peut être dangereux. Pour éviter tout risque de suffocation, tenez-le à l'écart des enfants. Les enfants ne doivent pas jouer avec l'appareil.
- N'utilisez l'appareil qu'à l'intérieur, sur des surfaces de sol non recouvertes de tapis, comme le vinyle, le carrelage, le bois scellé, etc. Veillez à ne pas rouler sur des objets non fixés ou sur les bords d'un tapis. Le fait de bloquer la brosse peut entraîner une défaillance prématurée de la courroie.
- N'utilisez que ce qui est décrit dans ce guide de l'utilisateur. N'utilisez que les accessoires recommandés par le fabricant.
- N'exposez pas l'appareil au feu ou à une température excessive. L'exposition au feu ou à une température excessive peut provoquer une explosion.
- N'utilisez pas l'appareil dans des environnements extrêmement chauds ou froids (inférieurs à 5 °C/41°F ou supérieurs à 40 °C/104°F). Veillez charger l'appareil à une température supérieure à 5 °C/41°F et inférieure à 40 °C/104°F.
- Ne plongez pas l'appareil dans un liquide.
- N'utilisez pas l'appareil pour aspirer des liquides combustibles ou inflammables, tels que l'essence. N'utilisez pas l'appareil dans des zones où des liquides inflammables ou combustibles peuvent être présents.
- Ne mettez aucun objet dans les ouvertures. N'utilisez pas l'appareil lorsqu'une ouverture est bloquée. Ne laissez pas la poussière, des peluches, des cheveux ou d'autres éléments entraver la circulation de l'air.
- Ne ramassez pas de produits toxiques (eau de Javel, ammoniac, déboucheur de canalisations, etc.). Ne ramassez pas d'objets durs ou pointus tels que du verre, des clous, des vis, des pièces de monnaie, etc.
- N'utilisez pas l'appareil dans un espace clos rempli de vapeurs de peinture à l'huile, de diluant pour peinture, de certaines substances antimites, de poussières inflammables ou d'autres vapeurs explosives ou toxiques. Ne ramassez rien qui brûle ou qui fume, comme des cigarettes, des allumettes ou des cendres chaudes.
- N'utilisez pas l'appareil si les filtres ne sont pas en place.
- Tenez les cheveux, les vêtements amples, les doigts et toutes les parties du corps éloignés des ouvertures et des parties mobiles de l'appareil et de ses accessoires.
- Éloignez les câbles de mise à la terre de l'appareil lorsque vous l'utilisez. Un danger peut survenir si l'appareil passe sur un cordon d'alimentation.
- Faites très attention lorsque vous nettoyez les escaliers.

Instructions importantes de sécurité

- Si l'appareil est correctement connecté au réseau mais se déconnecte pendant plus de 15 minutes en raison d'un changement de routeur ou d'une panne de courant, appuyez sur le bouton d'invite vocale/Wi-Fi et maintenez-le enfoncé pour vous reconnecter au Wi-Fi.

Entretien et stockage

- Empêchez tout démarrage intempestif. Assurez-vous que l'interrupteur est en position d'arrêt avant de soulever ou de transporter l'appareil. Le fait de porter l'appareil avec le doigt sur l'interrupteur ou d'allumer l'appareil peut provoquer un accident.
- Assurez-vous que l'appareil est placé sur une surface horizontale. N'utilisez pas l'appareil dans la même position si l'appareil est équipé d'une brosse rotative et que le manche n'est pas complètement vertical. Ne rangez pas l'appareil dans un endroit où il risque de geler.
- Éteignez et débranchez l'appareil lorsqu'il n'est pas utilisé, avant de le nettoyer, de l'entretenir ou de le réparer, et avant de le connecter ou de le déconnecter avec une brosse en mouvement.
- N'utilisez pas un appareil endommagé ou modifié. Un appareil endommagé ou modifié peut avoir un comportement imprévisible et provoquer un incendie, une explosion ou un risque de blessure.
- Ne modifiez pas ou n'essayez pas de réparer l'appareil sauf comme indiqué dans les instructions d'utilisation et d'entretien.
- N'utilisez pas l'appareil avec un accessoire endommagé (par exemple : socle de recharge, cordon d'alimentation, etc.). Si l'appareil ou l'accessoire est tombé, a été endommagé, est resté à l'extérieur, est tombé dans l'eau ou ne fonctionne pas comme il le devrait, n'essayez jamais de le faire fonctionner. Veillez le faire réparer dans un centre de service agréé.
- Confiez l'entretien à un réparateur qualifié qui n'utilisera que des pièces de rechange identiques. Cela permet de garantir la sécurité de l'appareil.
- Si le cordon d'alimentation est endommagé, il doit être remplacé par le fabricant, son réparateur ou une personne possédant des qualifications équivalentes afin d'éviter tous risques.

Batterie et mise en charge

- Pour recharger la batterie, utilisez uniquement le socle de recharge fourni avec l'appareil. Utilisez uniquement le socle de recharge HCBAL.
- Suivez toutes les instructions de chargement et ne chargez pas l'appareil en dehors de la plage de température spécifiée dans la batterie, car cela augmente le risque de départ de feu.
- Le socle de recharge est équipé d'une fonction de séchage et ne convient que pour sécher la brosse de cet appareil.
- Éloignez le câble du socle de recharge des surfaces chauffées. Ne manipulez pas la fiche du socle de recharge ou l'appareil avec des mains mouillées. Pour débrancher l'appareil, saisissez la fiche du socle de recharge plutôt que le câble.
- Ne tirez pas ou ne transportez pas le socle de recharge par le câble, n'utilisez pas le câble comme une poignée, ne fermez pas la porte sur le câble et ne tirez pas le câble autour de bords ou de coins aigus.
- N'utilisez pas de batterie non rechargeable. Sinon, la batterie lithium-ion peut prendre feu. Cet appareil contient des batteries qui ne peuvent être remplacées que par des techniciens qualifiés ou des personnes du service après-vente.
- La batterie lithium-ion contient des substances dangereuses pour l'environnement. Avant

Instructions importantes de sécurité

de mettre l'appareil au rebut, veuillez d'abord retirer la batterie, puis la mettre au rebut ou la recycler conformément aux lois et réglementations locales du pays ou de la région où elle est utilisée.

- L'appareil doit être débranché de la source d'alimentation lors du retrait de la batterie. Tenez les batteries hors de portée des enfants. Ne mettez jamais les batteries dans la bouche. En cas d'ingestion, contactez votre médecin ou le centre antipoison local.
- Dans de mauvaises conditions, ne touchez jamais la batterie d'où le liquide pourrait être éjecté. En cas de contact accidentel, rincez à l'eau. Si le liquide entre en contact avec les yeux, consultez immédiatement un médecin. Le liquide éjecté de la batterie peut provoquer des irritations ou des brûlures.
- Le socle de recharge permet de charger la batterie 6 cellules 4000 mAh. Le socle de recharge ne doit pas être utilisé pour charger une batterie non rechargeable. Sinon, la batterie lithium-ion peut prendre feu.

Symboles



Équipement de classe II



Fusible miniature à temporisation où T 3.15A est le symbole de la caractéristique temps/courant



Pour un usage en intérieur uniquement



Lire le mode d'emploi



Informations concernant les DEEE

Tous les produits portant ce symbole sont des déchets d'équipements électriques et électroniques (DEEE d'après la directive 2012/19/UE) qui ne doivent pas être mélangés avec les ordures ménagères non triées. Vous devez protéger la santé humaine et l'environnement en déposant votre équipement usagé dans un point de collecte prévu à cet effet pour le recyclage des déchets d'équipements électriques et électroniques, désigné par le gouvernement et les autorités locales. Des procédures d'élimination et de recyclage adéquates permettent d'éviter les effets nocifs sur l'environnement et la santé humaine. Veuillez contacter l'installateur ou les autorités locales pour plus d'informations sur le site, ainsi que les modalités et conditions des points de collecte de ce type.

Nous, Dreame Trading (Tianjin) Co., Ltd., déclarons par la présente que cet équipement est conforme aux directives, normes européennes et amendements applicables. L'intégralité du texte de la déclaration UE de conformité est disponible à l'adresse Internet suivante : <https://global.dreametech.com>

Pour obtenir un manuel électronique détaillé, rendez-vous sur le site <https://global.dreametech.com/pages/user-manuals-and-faqs>

Présentation du produit

Contenu de la livraison

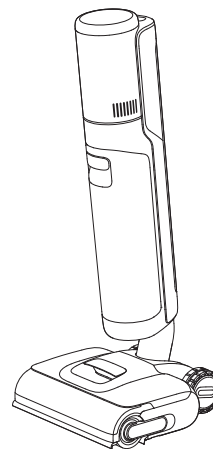

Corps principal



Manche

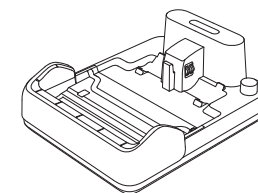

Socle de recharge



Filtre de recharge



Brosse rotative de recharge



Brosse de nettoyage

Présentation du produit

Aspirateur

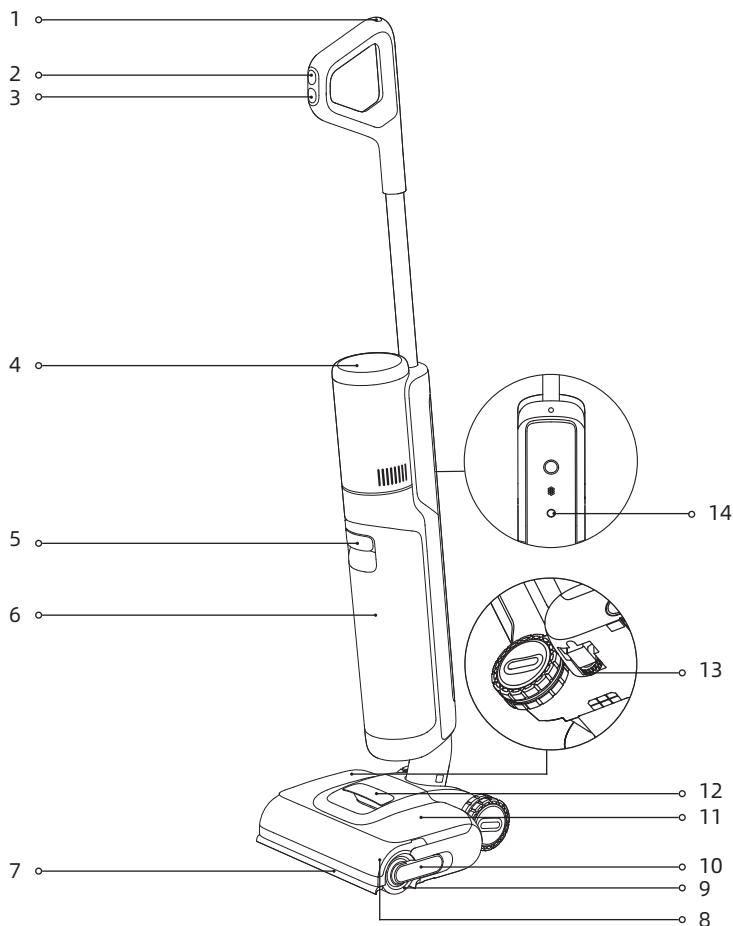

- | | | |
|--|---|--|
| 1 Bouton de nettoyage automatique | 8 Couvercle de la brosse rotative | 14 Bouton de commande vocale |
| 2 Commutateur de mode | 9 Brosse rotative | • Appuyez brièvement pour activer la commande vocale ou régler le volume. |
| 3 Interrupteur d'alimentation | 10 Poignée de la brosse rotative | • Appuyez sur le bouton et maintenez-le enfoncé pour démarrer/arrêter la configuration Wi-Fi |
| 4 Écran d'affichage | 11 Réservoir d'eau propre | |
| 5 Poignée du réservoir d'eau sale | 12 Poignée du réservoir d'eau propre | |
| 6 Réservoir d'eau sale | 13 Roue directionnelle | |
| 7 Bras robotisé de levage | | |

Présentation du produit

Socle de recharge

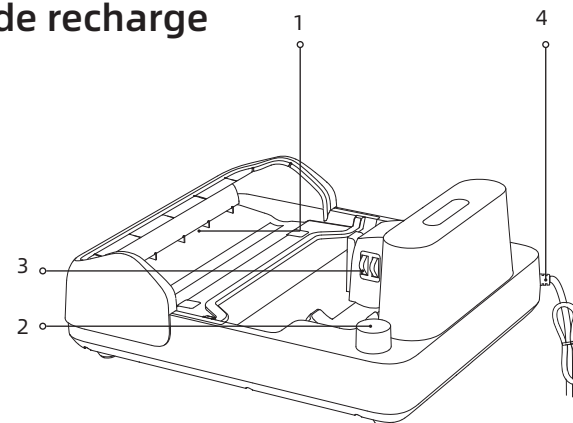

- | | |
|------------------------------------|--|
| 1 Sortie de séchage à l'air | 2 Emplacement de rangement d'accessoire |
| 3 Contacts de charge | 4 Cordon d'alimentation |

Écran d'affichage

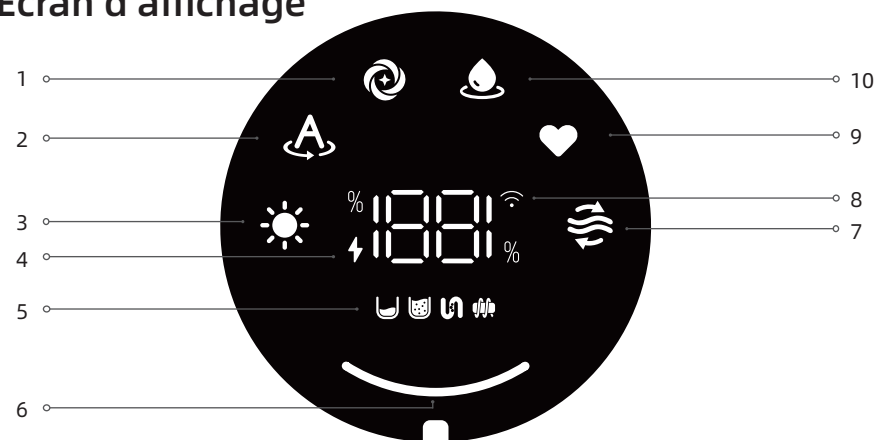

- | | | |
|--|---|----------------------------|
| 1 Mode turbo | 6 Indicateur de concentration de poussière | 8 Indicateur Wi-Fi |
| 2 Mode intelligent | La couleur de l'indicateur varie en fonction de la quantité réelle de saleté. | 9 Mode personnalisé |
| 3 Mode de séchage | | 10 Mode aspiration |
| 4 Indicateur de charge/batterie déchargée | 7 Mode de nettoyage automatique | |
| 5 Messages d'erreur | | |

Remarque :

Si l'appareil ne fonctionne pas correctement, l'écran d'affichage indiquera un message d'erreur ou un code d'erreur. Veuillez vous reporter au tableau des Messages d'erreur et solutions pour déterminer l'origine du dysfonctionnement.

Installation

Installation du manche

Insérez verticalement l'extrémité du manche dans le port sur le dessus de l'appareil comme indiqué jusqu'à ce que vous entendiez un déclic.

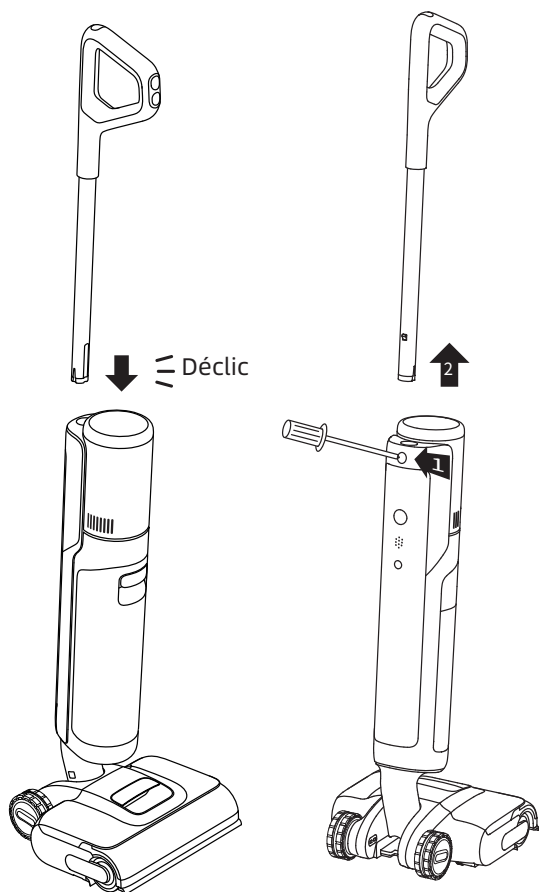

Remarque : Pour le démontage, introduisez un objet dur dans le trou de l'appareil comme indiqué pour enfoncer les contacts et tirez en même temps le manche vers le haut.

Mise en charge

1. Placez le socle de recharge contre un mur sur un sol plat et branchez-le à une source d'alimentation. Chargez complètement l'appareil avant la première utilisation.
2. Posez l'appareil sur le socle de recharge. Lorsque le chiffre sur l'écran atteint 100, la batterie est complètement chargée.

⚡ Indicateur de charge/batterie déchargée

- Clignote lentement en orange : Niveau de batterie $\leq 20\%$ (en charge)
- Clignote lentement en vert : Niveau de batterie $> 20\%$ (en charge)
- Vert fixe : Complètement chargée
- Orange fixe : Niveau de batterie $\leq 20\%$

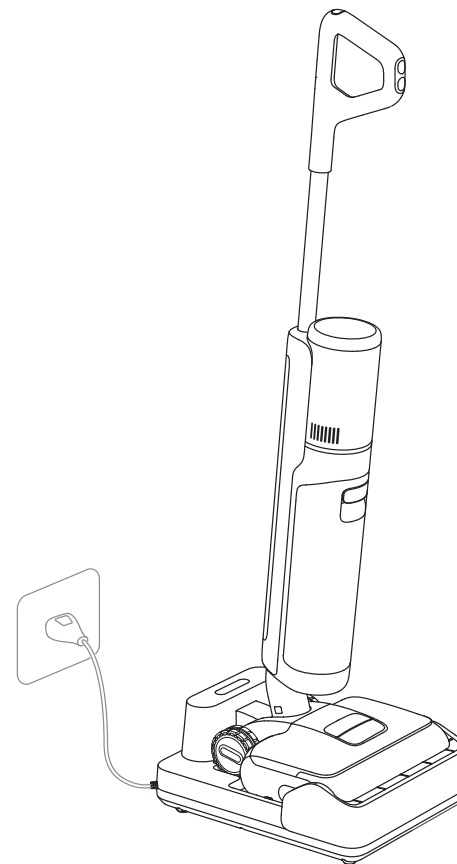

Remarque :

- Si l'aspirateur reste inutilisé pendant 10 minutes après la charge complète, il passera en veille. Veuillez redémarrer l'appareil pour l'utiliser.
- La batterie se refroidit automatiquement après une utilisation prolongée afin de prolonger sa durée de vie.

Connexion à l'application Dreamehome

1. Télécharger l'application Dreamehome

Scannez le code QR sur l'appareil ou recherchez « Dreamehome » dans l'App Store pour télécharger et installer l'application.

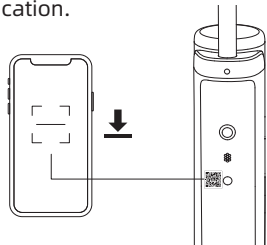

Remarque :

- Seul le réseau Wi-Fi 2,4 GHz est reconnu.
- Le logiciel d'application étant soumis à des mises à jour, les opérations réelles peuvent donc différer des instructions de ce manuel. Veuillez suivre les instructions selon la version actuelle de l'application.

2. Ajouter un appareil

1. Appuyez sur l'interrupteur de mise sous tension brièvement pour allumer l'appareil.

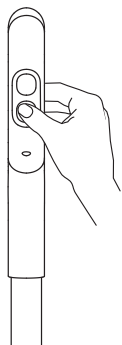

2. Maintenez le bouton de commande vocale/Wi-Fi situé à l'arrière de l'appareil enfoncé pour configurer la connexion Wi-Fi. L'indicateur Wi-Fi clignote en blanc, et la commande vocale annonce « En attente de la configuration du réseau. »

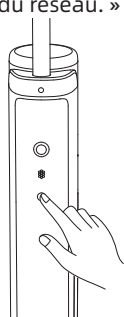

3. Ouvrez l'application Dreamehome et scannez à nouveau le même code QR sur l'appareil pour ajouter l'appareil. Suivez les messages d'instructions pour terminer la connexion Wi-Fi.



Indicateur Wi-Fi

- Clignote lentement : À connecter
- Clignote rapidement : Connexion en cours/Mise à jour OTA
- Allumé : Connecté

Remarque :

- L'appareil quittera la connexion réseau s'il n'est pas utilisé pendant 10 minutes ou si la connexion réseau échoue. Pour réinitialiser le Wi-Fi, répétez les étapes ci-dessus et terminez la connexion en suivant les instructions dans l'application.
- Une fois la configuration Wi-Fi terminée, maintenez le bouton d'invite vocale/Wi-Fi enfoncé pour désactiver la connexion au réseau. Maintenez-le à nouveau enfoncé pour vous reconnecter au Wi-Fi.

Mode d'emploi

Remplissage du réservoir d'eau propre

Retirez le réservoir. Ouvrez le couvercle du réservoir et remplissez le réservoir d'eau propre. Installez le réservoir d'eau propre et assurez-vous qu'il s'enclenche.

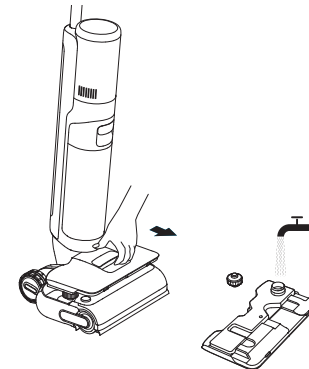

Remarque :

- N'ajoutez pas de liquide autre que le nettoyant officiellement approuvé. Le nettoyant est disponible sur la boutique en ligne officielle.
- Pour une meilleure performance de nettoyage, il est recommandé d'ajouter 10 ml de détergent avec le bouchon du flacon dans le réservoir d'eau propre plein, puis de secouer doucement et uniformément pour l'utilisation.

Démarrage du nettoyage

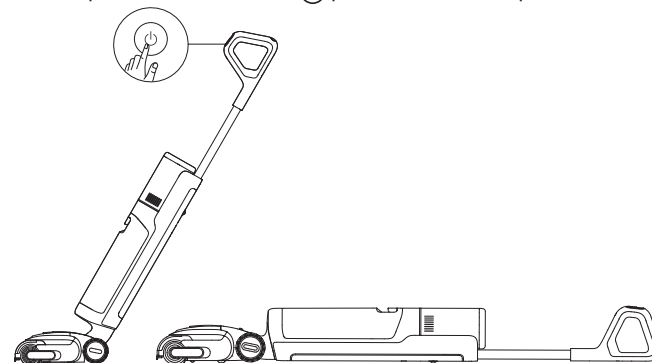

Appuyez doucement sur le couvercle de la brosse et inclinez l'appareil vers l'arrière. Appuyez sur l'interrupteur d'alimentation  pour démarrer l'aspirateur.



Remarque :

- N'aspirez pas des liquides mousseux.
- Si l'appareil est en position verticale pendant son fonctionnement, la tâche en cours sera suspendue.
- L'appareil est adapté au nettoyage des sols, du marbre, des carreaux et autres surfaces dures.
- Veuillez appuyer la brosse contre le sol lors de l'utilisation.
- Ne soulevez pas ou ne déplacez pas l'appareil lorsqu'il fonctionne pour éviter que l'eau sale ne retourne dans le moteur.

Changement de modes

Appuyez sur le commutateur de mode  pour changer de mode selon vos besoins. Maintenez enfoncé  pendant 3 secondes pour activer ou désactiver le bras robotisé de levage.



Mode intelligent

L'appareil réglera intelligemment la puissance d'aspiration en fonction des taches présentes au sol.



Mode turbo

Si le mode turbo est sélectionné, l'appareil aspirera les taches tenaces sur le sol.



Mode aspiration

Aspire une grande quantité d'eau sur le sol.



Mode personnalisé



La puissance d'aspiration, le volume d'eau, etc., peuvent être réglés dans l'application. Le corps principal commencera à fonctionner selon les réglages de l'application.

Vidange du réservoir d'eau sale

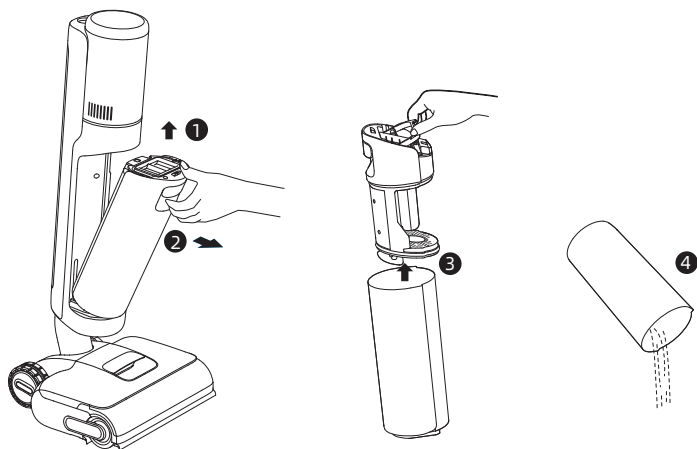
Tirez sur la poignée du réservoir d'eau sale pour retirer le réservoir. Retirez le couvercle du réservoir et videz l'eau sale. Réinstallez le réservoir d'eau sale jusqu'à ce que vous entendiez un déclic.



Mode de nettoyage automatique

1. Après le nettoyage, remplacez rapidement l'appareil sur sa base et veillez à ce que le réservoir d'eau propre soit suffisamment rempli.
2. Appuyez brièvement sur  en haut du manche pour démarrer/arrêter le nettoyage automatique. Passez au mode de séchage en fonction des instructions vocales.
3. Une fois le nettoyage automatique terminé, l'appareil passe automatiquement en mode de séchage ; veuillez vider rapidement le réservoir d'eau sale. Pour quitter le mode de séchage, appuyez sur .

Mode de séchage

1. Maintenez le bouton de nettoyage automatique  enfoncé pendant 3 secondes pour activer le mode de séchage.
2. L'appareil sera rechargé une fois le séchage terminé.

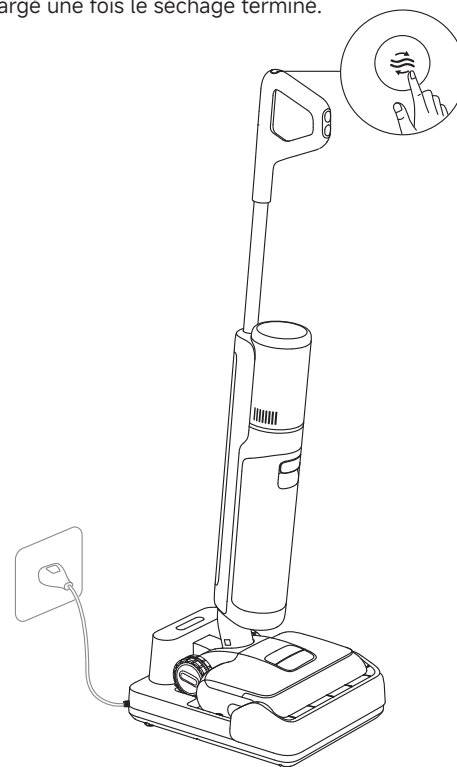

Rétablir les paramètres d'usine

Maintenez le bouton de commande vocale/Wi-Fi et le bouton de nettoyage automatique enfoncés pendant 3 secondes pour rétablir les paramètres d'usine.

Conseils

- Éteignez l'appareil avant l'entretien. Ne touchez pas l'interrupteur d'alimentation.
- Remplacez les pièces si nécessaire. Les pièces doivent être remplacées par celles disponibles auprès du fabricant ou de son agent de service.
- Si l'appareil n'est pas utilisé pendant une longue période, chargez-le complètement, débranchez la fiche d'alimentation et rangez l'appareil dans un endroit frais, à faible humidité et à l'abri de la lumière du soleil.
Pour éviter une décharge excessive de la batterie, rechargez l'appareil au moins une fois tous les 3 mois.

Nettoyage du réservoir d'eau sale et du filtre

1. Tirez sur la poignée du réservoir d'eau pour retirer le réservoir.

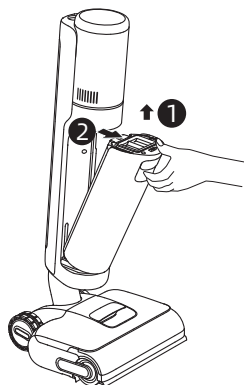

2. Retirez le filtre du couvercle du réservoir d'eau sale. Soulevez le couvercle du réservoir d'eau sale et videz l'eau sale.

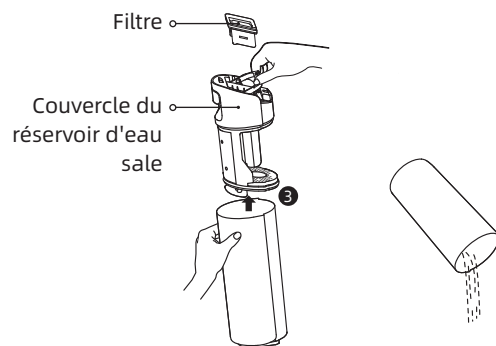

3. Rincez le réservoir d'eau sale et le couvercle du réservoir à l'eau. Utilisez la brosse de nettoyage fournie pour nettoyer les parois intérieures du réservoir.

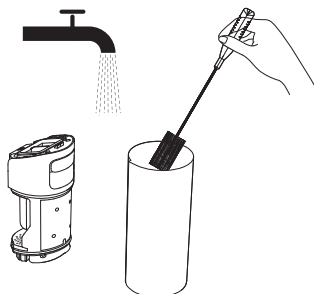

4. Réinstallez le filtre et le couvercle du réservoir d'eau sale. Réinstallez ensuite le réservoir d'eau sale jusqu'à ce que vous entendiez un déclic.

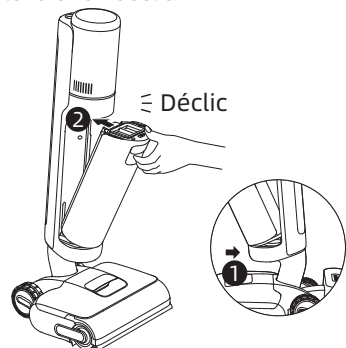

Remarque :

- Si le filtre est sale, rincez-le à l'eau claire et séchez-le complètement avant de l'utiliser.
- Il est recommandé de remplacer le filtre tous les 3 à 6 mois.

Nettoyage du tube et du capteur de saleté

Retirez le réservoir d'eau sale et essuyez avec soin le tube et le capteur de saleté avec un chiffon humide avant utilisation.

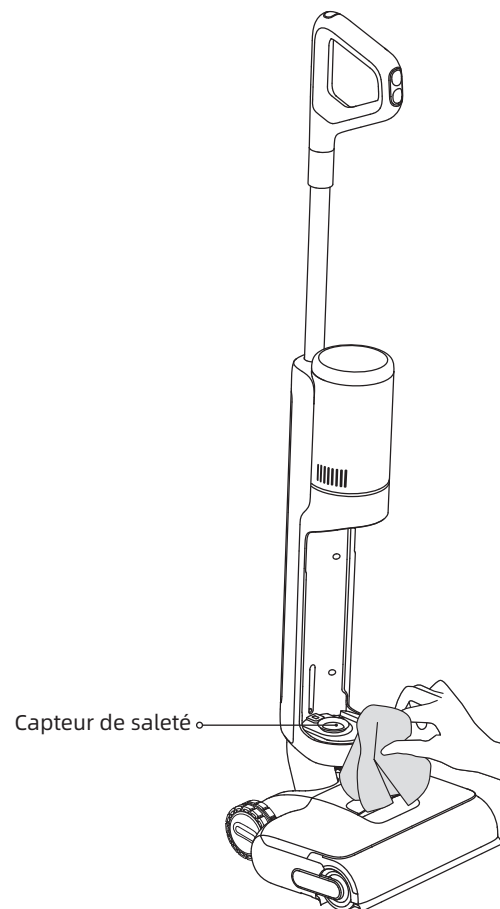

Remarque : Ne rincez pas le tube ou le capteur de saleté.

Nettoyage de la brosse

1. Tirez sur la poignée pour retirer la brosse rotative.

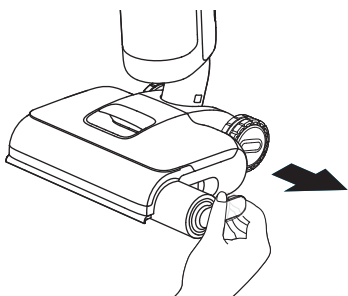

3. Séparez la poignée de la brosse rotative. Il est recommandé de remplacer la brosse rotative tous les 3 à 6 mois.

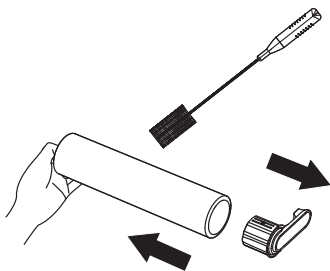

5. Essuyez l'orifice d'aspiration avec un chiffon sec ou humide. Ne rincez pas l'unité de la brosse avec de l'eau.

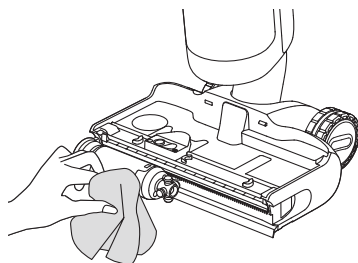

2. Nettoyez la brosse rotative avec la brosse de nettoyage fournie. Rincez la brosse rotative et le couvercle à l'eau claire et séchez-les complètement.

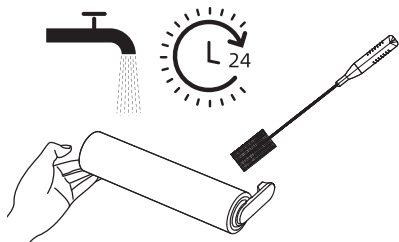

4. Utilisez une pièce de monnaie pour tourner les boutons de verrouillage du couvercle de la brosse rotative afin de retirer le couvercle.

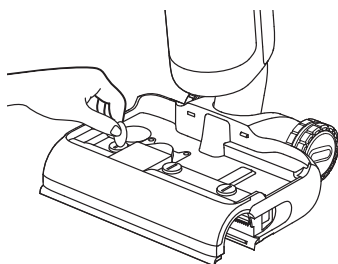

6. Réinstallez la brosse rotative jusqu'à ce que vous entendiez un déclic et reverrouillez le couvercle de la brosse rotative.

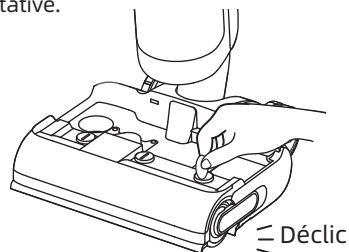

Remarque: Nettoyez si nécessaire.

Dépannage





En cas d'erreur, l'appareil s'arrête de fonctionner. Veuillez vous référer au tableau suivant pour le dépannage. Si le problème persiste, contactez le service à la clientèle.

Erreur	Cause possible	Solutions
L'appareil ne fonctionne pas.	L'appareil n'a plus de batterie ou son niveau de batterie est faible.	Chargez complètement sa batterie avant de l'utiliser.
	L'appareil est en position verticale.	Inclinez l'appareil vers l'arrière.
	Mode de protection contre la surchauffe activé par blocage.	Éliminez l'obstruction et attendez que la température redevienne normale.
	Manque d'eau dans le réservoir d'eau propre.	Remplissez le réservoir d'eau propre.
	Le réservoir d'eau sale est plein.	Videz le réservoir d'eau sale.
L'appareil se charge lentement.	Les pièces ne sont pas correctement installées.	Assurez-vous que toutes les pièces sont correctement en place.
	La température de la batterie est trop basse ou trop élevée.	Attendez que la température de la batterie redevienne normale.
La puissance d'aspiration de l'appareil est faible.	Le filtre est bouché.	Nettoyez le filtre.
	L'orifice d'aspiration ou le tube est bloqué par un corps étranger.	Nettoyez le tube et l'orifice d'aspiration.
Le robot fait un bruit étrange.	Il y a trop d'eau sale dans le réservoir d'eau sale.	Videz le réservoir d'eau sale.
	L'orifice d'aspiration est bloqué.	Éliminez tout blocage dans l'orifice d'aspiration.
L'indicateur de concentration de poussière est rouge fixe.	Le capteur de saleté doit être nettoyé.	Le capteur de saleté se trouve dans le tube. Suivez les consignes de nettoyage.
	La concentration de la solution de nettoyage est trop élevée.	Diluez la solution de nettoyage avec de l'eau aux proportions recommandées.
	La solution de nettoyage d'une autre marque a produit une grande quantité de mousse.	Utilisez uniquement la solution de nettoyage officiellement approuvée.
L'indicateur de niveau de charge de la batterie sur l'écran d'affichage ne s'allume pas pendant la charge.	La fiche du socle de recharge n'est pas insérée correctement dans la prise électrique.	Assurez-vous que la fiche du socle de recharge est bien insérée.
	L'appareil n'est pas placé correctement sur le socle de recharge.	Assurez-vous que l'appareil est placé correctement sur le socle de recharge.

Aucune eau ne sort de l'appareil.	Le réservoir d'eau propre n'est pas correctement installé ou le niveau d'eau dans le réservoir d'eau propre est insuffisant.	Réinstallez ou remplissez le réservoir d'eau propre.
	Il faut 30 secondes pour humidifier la brosse rotative.	Allumez l'appareil et vérifiez à nouveau après un certain temps.
Fuite d'eau par l'orifice.	Un choc ou une traction brutale provoque l'entrée d'eau dans le moteur.	Déplacez doucement l'appareil d'avant en arrière lorsque vous le mettez en marche.
	Le filtre n'est pas complètement sec après avoir été nettoyé.	Séchez complètement le filtre avant de l'utiliser.
Échec du nettoyage automatique.	La brosse rotative est peut-être bloquée par de gros débris.	Retirez le couvercle de la brosse rotative pour vérifier et nettoyer la brosse rotative.
	L'appareil n'est pas placé correctement sur le socle de recharge.	Assurez-vous que l'appareil est chargé avant d'activer la fonction de nettoyage automatique.
	Le nettoyage automatique ne peut pas être activé si le niveau de la batterie est inférieur à 20 %.	Le nettoyage automatique ne peut être activé que lorsque l'appareil est en charge et que le niveau de la batterie est supérieur à 20 %.
	Le réservoir d'eau sale est plein.	Videz le réservoir d'eau sale.
	Le réservoir d'eau propre n'est pas installé en place ou le niveau d'eau dans le réservoir d'eau propre est insuffisant.	Réinstallez ou remplissez le réservoir d'eau propre.
Mauvaise efficacité du séchage ou bruit anormal pendant le séchage.	La sortie et l'entrée d'air du socle de recharge sont peut-être bloquées.	Vérifiez et éliminez l'obstruction de la sortie et de l'entrée d'air.

Pour obtenir des services supplémentaires, veuillez nous contacter via aftersales@dreame.tech
Site Internet : <https://global.dreametech.com>

Si l'appareil ne fonctionne pas correctement, l'écran affichera un message d'erreur. Veuillez vous référer au tableau ci-dessous pour corriger le problème.

Icône d'erreur	Cause possible	Solutions
	Niveau d'eau insuffisant.	Remplissez le réservoir d'eau propre.
	Le réservoir d'eau sale est plein.	Veillez nettoyer le réservoir d'eau sale.
	Brosse rotative bloquée.	Nettoyez la brosse rotative.
	Tube bouché.	Reportez-vous à la section Entretien et maintenance pour nettoyer le tube et le capteur de poussière.
	La brosse rotative et le tube sont sales.	Reposez l'appareil sur la base pour le nettoyage automatique.

Code d'erreur	Cause possible	Solutions
E1-E7	Erreur	Redémarrez l'appareil pour le dépannage. Si le problème persiste, contactez le service à la clientèle.
H1-H6		
H7	Surchauffe de la batterie	Attendez que la température de la batterie redevienne normale.

Caractéristiques techniques

Aspirateur			
Modèle	HHR46B	Puissance nominale	400 W
Tension nominale	21,6 V ---	Tension de charge	27 V ---
Capacité du réservoir d'eau propre	780 mL	Capacité du réservoir d'eau sale	700 mL
Temps de charge	Environ 4 h	Fréquence de fonctionnement	2400~2483,5 MHz
Puissance de sortie maximale	< 20 dBm		
Socle de recharge			
Modèle	HCBAL	Entrée de puissance nominale*	650 W
Entrée nominale	220-240 V ~ 50-60 Hz	Sortie nominale	27 V --- 1,6 A

Dans des conditions normales d'utilisation, cet équipement doit être maintenu à une distance de séparation d'au moins 20 cm entre l'antenne et le corps de l'utilisateur.

* La puissance d'entrée nominale correspond à la puissance mesurée pendant un cycle normal d'entrée en mode de séchage.

Consommation d'énergie en mode veille : $\leq 0,5$ W (dans les 15 minutes suivant le

retrait de l'aspirateur du socle de recharge)

Consommation d'énergie en mode veille : $\leq 0,5$ W (dans les 15 minutes suivant la charge complète de l'appareil)

Consommation d'énergie en mode veille réseau : ≤ 2 W (dans les 15 minutes suivant la charge complète de l'appareil)



Points de collecte sur www.quefairedemesdechets.fr
Privilégiez la réparation ou le don de votre appareil !

Retrait et élimination de la batterie

La batterie lithium-ion intégrée contient des substances dangereuses pour l'environnement. Avant d'éliminer la batterie, assurez-vous qu'elle est enlevée par un technicien qualifié et déposée dans un centre de recyclage approprié.

- la batterie doit être retirée de l'appareil avant d'être mise au rebut ;
- l'appareil doit être déconnecté du réseau électrique lors du retrait de la batterie ;
- la batterie doit être mise au rebut en toute sécurité.

Guide de retrait

1. Retirez le bouchon vissé en haut à l'arrière de l'appareil et retirez la vis à l'aide d'un tournevis.
2. Utilisez un outil approprié pour retirer l'écran et débrancher les câbles.
3. Utilisez un tournevis pour retirer toutes les vis de fixation du boîtier.
4. Retirez les vis de l'assemblage de la batterie, puis retirez le couvercle de la batterie.
5. Débranchez les câbles de connexion de la batterie et retirez la batterie de l'assemblage de la batterie.

ATTENTION :

- Avant d'enlever la batterie, débranchez l'appareil et déchargez au maximum la batterie.
- Les batteries non utilisées doivent être mises au rebut dans un centre de recyclage approprié.
- Afin d'éviter les risques d'explosion, n'exposez pas la batterie à un environnement à haute température.
- En cas de mauvaise manipulation, du liquide peut s'échapper de la batterie. En cas de contact, rincez à l'eau et consultez un médecin.

Garantie

1. Dreame est responsable envers le consommateur de tout défaut de conformité de matériau ou de fabrication non détectable au moment de l'achat.
2. Période de garantie : veuillez contacter le bureau de service après-vente pour obtenir plus d'informations. Si le territoire où se situe le client est soumis à des réglementations différentes, les réglementations locales prévalent.
3. La garantie ne s'applique pas dans les cas suivants :
 - a) Problèmes dus à la négligence, à l'utilisation ou à l'installation non conforme aux instructions fournies par Dreame.
 - b) Altération et/ou modification du produit par des entités ou des personnes non expressément autorisées par Dreame.
 - c) Dommages dus à des causes accidentelles et/ou à une négligence de la part du consommateur, en particulier en ce qui concerne les parties extérieures.
 - d) Pièces d'usure qui ne présentent pas de défaut de fabrication.
 - e) Absence de document d'achat valide (reçu, facture ou autre) fourni pour certifier la date d'achat du produit.
 - f) Modèle et/ou numéros du produit figurant sur le certificat d'achat ne correspondant pas au modèle et/ou aux numéros figurant sur le produit.
4. Pour plus d'informations sur la garantie, veuillez consulter le site officiel de Dreame : <http://globaldreametech.com>

Istruzioni importanti per la sicurezza

Leggere attentamente questo manuale prima dell'uso e conservarlo per riferimento futuro. Quando si utilizza un apparecchio elettrico, è necessario seguire sempre le precauzioni di base, comprese le seguenti:

LEGGERE TUTTE LE ISTRUZIONI PRIMA DI UTILIZZARE QUESTO APPARECCHIO. La mancata osservanza delle avvertenze e delle istruzioni può provocare scosse elettriche, incendi e/o gravi lesioni.

AVVERTENZA — Per ridurre il rischio di incendi, scosse elettriche o lesioni:

Restrizioni di utilizzo

- Questo apparecchio non deve essere utilizzato da bambini di età inferiore a 8 anni o da persone con deficit fisici, sensoriali, intellettuali o con esperienza o conoscenze limitate senza la supervisione di un genitore o di un tutore per garantire un funzionamento sicuro ed evitare qualsiasi rischio. La pulizia e la manutenzione non devono essere eseguite da bambini senza supervisione.
- La pellicola di plastica può essere pericolosa. Per evitare il pericolo di soffocamento, tenerla lontana dalla portata dei bambini. I bambini non devono giocare con l'apparecchio.
- Utilizzare solo in ambienti interni, su superfici senza moquette come vinile, piastrelle, legno sigillato, ecc. Prestare attenzione a non passare su oggetti sparsi o sui bordi dei tappeti. Il blocco della spazzola può causare la rottura prematura della cinghia.
- Utilizzare solo come descritto in questa guida per l'utente. Utilizzare solo gli accessori consigliati dal produttore.
- Non esporre l'apparecchio a fiamme o a temperature eccessive. L'esposizione al fuoco o ad una temperatura eccessiva può provocare un'esplosione.
- Non usare in ambienti estremamente caldi o freddi (sotto 5 °C/41 °F o sopra 40 °C/104 °F). Si prega di ricaricare l'apparecchio a temperature superiori a 5 °C/41 °F e inferiori a 40 °C/104 °F.
- Non immergere l'apparecchio in liquidi.
- Non utilizzare per raccogliere liquidi infiammabili o combustibili, come la benzina. Non usare in aree dove possono essere presenti liquidi infiammabili o combustibili.
- Non inserire alcun oggetto nelle aperture. Non utilizzare l'apparecchio quando una qualsiasi apertura è ostruita. Tenere lontano da polvere, lanugine, capelli e tutto ciò che può ostacolare il flusso d'aria.
- Non raccogliere materiale tossico (candeggina, ammoniac, detersivi per scarichi, ecc.). Non raccogliere oggetti duri o taglienti come vetro, chiodi, viti, monete, ecc.
- Non utilizzare l'apparecchio in uno spazio chiuso pieno di vapori emessi da vernici a base di olio, diluenti per vernici, alcune sostanze antitarre, polvere infiammabile o altri vapori esplosivi o tossici. Non raccogliere nulla che stia bruciando o fumando, come sigarette, fiammiferi o cenere calda.
- Non utilizzarlo senza filtri in posizione.
- Tenere i capelli, i vestiti larghi, le dita e tutte le parti del corpo lontani dalle aperture e dalle parti in movimento dell'apparecchio e dei suoi accessori.
- Durante l'utilizzo, tenere i cavi di messa a terra lontani dall'apparecchio durante l'uso. Un pericolo potrebbe verificarsi se l'apparecchio passa su un cavo di alimentazione.
- Prestare particolare attenzione durante la pulizia delle scale.
- Se l'apparecchio è connesso correttamente alla rete ma si disconnette per più di 15 minuti a causa di un cambio di router o di un'interruzione di corrente, tenere premuto il pulsante del comando vocale/Wi-Fi per riconnettersi al Wi-Fi.

Istruzioni importanti per la sicurezza

Manutenzione e conservazione

- Prevenire l'avviamento involontario. Assicurarsi che l'interruttore sia in posizione OFF prima di sollevare o trasportare l'apparecchio. Trasportare l'apparecchio con il dito sull'interruttore o accenderlo può causare incidenti.
- Assicurarsi che l'apparecchio sia posizionato su una superficie orizzontale. Non utilizzare l'apparecchio nella stessa posizione se è dotato di spazzola a rullo e il manico non è completamente in posizione verticale. Non riporre l'elettrodomestico in un luogo in cui potrebbe gelare.
- Spegnerlo e scollegare l'apparecchio quando non è in uso, prima di pulirlo, manuttenzionarlo o ripararlo, e prima di collegarlo o scollegarlo con una spazzola mobile.
- Non utilizzare un apparecchio danneggiato o modificato. Un apparecchio danneggiato o modificato può presentare un comportamento imprevedibile con conseguente rischio di incendio, esplosione o lesioni.
- Non modificare o tentare di riparare l'apparecchio salvo quanto indicato nelle istruzioni per l'uso e la cura.
- Non utilizzare l'apparecchio con un accessorio danneggiato (ad es. base di ricarica, cavo di alimentazione, ecc.). Se l'apparecchio o l'accessorio è caduto, è stato danneggiato, è stato lasciato all'aperto, è caduto in acqua o non funziona come dovrebbe, non tentare mai di metterlo in funzione. Si prega di farlo riparare presso un centro di assistenza autorizzato.
- Far eseguire la manutenzione da un tecnico qualificato utilizzando solo parti di ricambio identiche. Ciò garantirà il mantenimento della sicurezza del prodotto.
- Se il cavo di alimentazione è danneggiato, deve essere sostituito dal produttore, dal suo agente di assistenza o da persone analogamente qualificate, al fine di evitare pericoli.

Batteria e Ricarica

- Ai fini della ricarica dell'apparecchio, usa solo la base di ricarica fornita con questo apparecchio. Utilizzare solo con la base di ricarica HCBA.
- Seguire tutte le istruzioni per la ricarica e non ricaricare l'apparecchio al di fuori dell'intervallo di temperatura specificato nella batteria, poiché ciò aumenta il rischio di incendio.
- La base di ricarica è dotata di funzione di asciugatura ed è adatta solo per asciugare la spazzola di questo apparecchio.
- Tenere il cavo della base di ricarica lontano da superfici riscaldate. Non maneggiare la spina della base di ricarica o l'apparecchio con le mani bagnate. Per staccare la spina, afferrare la spina della base di ricarica e non dal cavo.
- Non tirare o trasportare la base di ricarica tramite il cavo, usare il cavo come maniglia, chiudere la porta sul cavo o tirare il cavo attorno a spigoli vivi o angoli.
- Non utilizzare batterie non ricaricabili. In caso contrario, la batteria agli ioni di litio potrebbe prendere fuoco. Questo apparecchio contiene batterie che possono essere sostituite solo da tecnici qualificati o dal servizio di assistenza.
- La batteria agli ioni di litio contiene sostanze pericolose per l'ambiente. Prima di smaltire l'apparecchio, rimuovere prima il pacco batteria, quindi smaltirlo o riciclarlo in conformità con le leggi e le normative locali del paese o della regione in cui è usato.

Istruzioni importanti per la sicurezza

- L'apparecchio deve essere scollegato dalla rete di alimentazione quando si rimuove la batteria. Tenere le batterie fuori dalla portata dei bambini. Non mettere mai le batterie in bocca. In caso di ingestione, contattare il medico o il centro antiveneni locale.
- In caso di condizioni difficili, non toccare mai la batteria da cui potrebbe fuoriuscire del liquido. In caso di contatto accidentale, sciacqua con acqua. Se il liquido entra in contatto con gli occhi, rivolgersi immediatamente a un medico. Il liquido espulso dalla batteria può causare irritazioni o ustioni.
- La base di ricarica è in grado di caricare il pacco batteria a 6 celle da 4000 mAh. Questa base di ricarica non deve essere utilizzata per caricare batterie non ricaricabili. In caso contrario, la batteria agli ioni di litio potrebbe prendere fuoco.

Simboli



Apparecchiature di classe II



Fusibile in miniatura temporizzato dove T 3.15A è il simbolo della caratteristica tempo/corrente



Solo per uso interno



Leggere il manuale d'uso



Informazioni RAEE

Tutti i prodotti contrassegnati da questo simbolo sono rifiuti di apparecchiature elettriche ed elettroniche (RAEE come da direttiva 2012/19/UE) che non devono essere mescolati con i rifiuti domestici indifferenziati. Per proteggere la salute umana e l'ambiente, invece, è necessario consegnare i rifiuti di apparecchiature a un punto di raccolta designato per il riciclaggio dei rifiuti di apparecchiature elettriche ed elettroniche, nominato dal governo o dalle autorità locali. Lo smaltimento e il riciclo corretti aiutano a prevenire potenziali conseguenze negative per l'ambiente e la salute umana. Per ulteriori informazioni sull'ubicazione e sui termini e le condizioni di tali punti di raccolta, contattare l'installatore o le autorità locali.

Con la presente, Dreame Trading (Tianjin) Co., Ltd., dichiara che questo apparecchio è conforme alle direttive applicabili e alle norme europee, nonché ai relativi emendamenti. Il testo completo della dichiarazione di conformità dell'UE è disponibile al seguente indirizzo internet: <https://global.dreameotech.com>

Per un manuale elettronico dettagliato, visitare il sito <https://global.dreameotech.com/pages/user-manuals-and-faqs>

Panoramica del prodotto

Lista di imballaggio

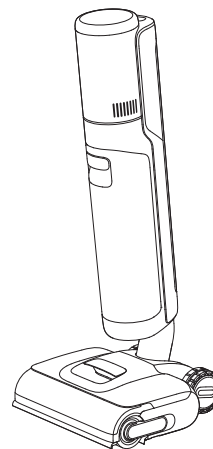

Corpo principale

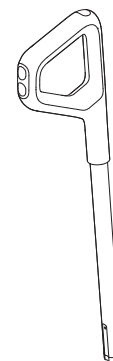

Maniglia

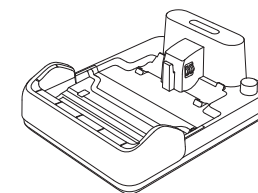

Base di ricarica



Filtro di ricambio



Spazzola a rullo di ricambio



Spazzola per la pulizia

Panoramica del prodotto

Aspirapolvere

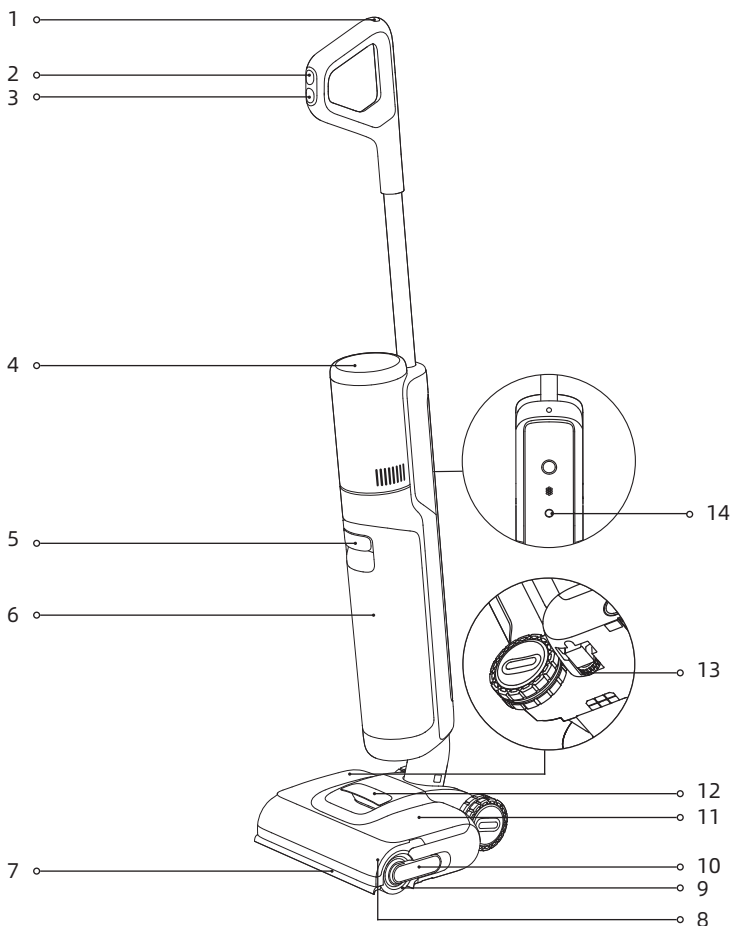

- | | | |
|--|--|---|
| 1 Pulsante di Autopulizia | 8 Coperchio della spazzola a rullo | 14 Pulsante Vocale |
| 2 Selettore della modalità | 9 Spazzola a rullo | • Premere brevemente per attivare il messaggio vocale o regolare il volume. |
| 3 Interruttore di alimentazione | 10 Maniglia della spazzola a rullo | • Tenere premuto per avviare/arrestare l'impostazione del Wi-Fi |
| 4 Schermo di visualizzazione | 11 Serbatoio dell'acqua pulita | |
| 5 Maniglia del serbatoio dell'acqua usata | 12 Maniglia del serbatoio dell'acqua pulita | |
| 6 Serbatoio dell'acqua usata | 13 Ruota di direzione | |
| 7 Braccio robotico di sollevamento | | |

Panoramica del prodotto

Base di ricarica

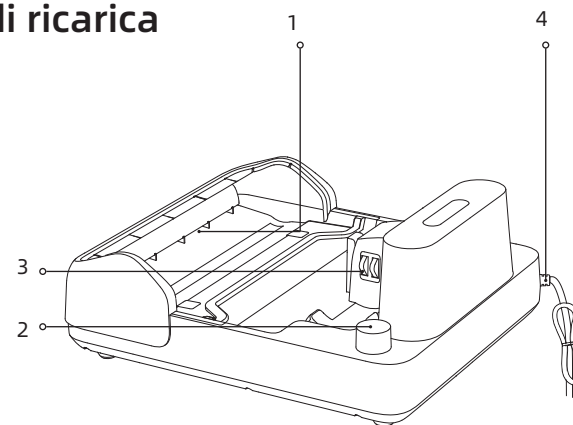

- | | |
|--|---|
| 1 Uscita di asciugatura dell'aria | 2 Vano per lo stoccaggio degli accessori |
| 3 Contatti di Ricarica | 4 Cavo di alimentazione |

Schermo di visualizzazione



- | | | |
|---|--|-----------------------------------|
| 1 Modalità Turbo | 6 Indicatore di Concentrazione di Polvere | 8 Indicatore Wi-Fi |
| 2 Modalità intelligente | Il colore dell'indicatore cambia in base alla quantità di sporco in tempo reale. | 9 Modalità personalizzata |
| 3 Modalità di asciugatura | | 10 Modalità di aspirazione |
| 4 In carica/Indicatore di batteria bassa | 7 Modalità di autopulizia | |
| 5 Messaggi di errore | | |

Nota:

Se l'apparecchio non funziona correttamente, il display visualizza un messaggio o un codice di errore. Per trovare la soluzione, consultare la tabella dei messaggi di errore e delle soluzioni.

Installazione della maniglia

Inserire il fondo della maniglia verticalmente nella porta sulla parte superiore dell'aspirapolvere secondo la direzione mostrata nella figura e l'installazione è riuscita quando si sente un clic.

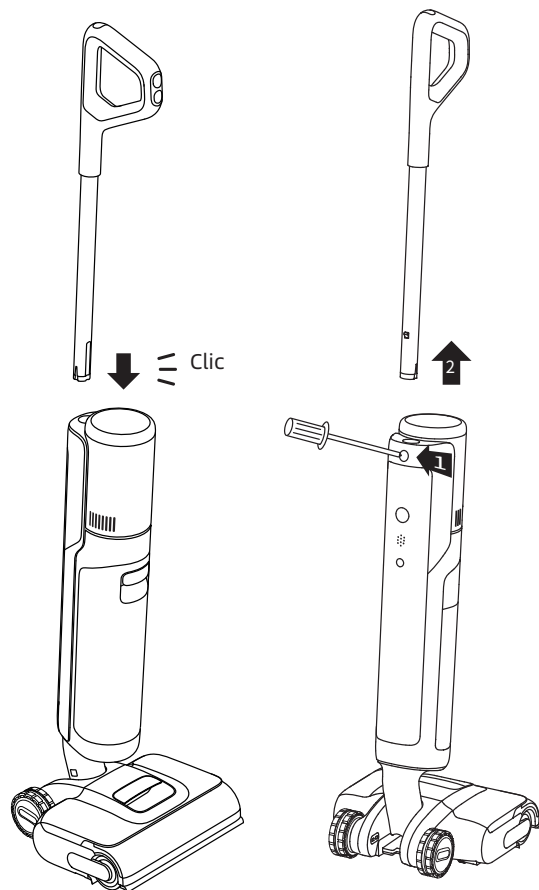

Nota: Per lo smontaggio, inserire un oggetto duro nel foro dell'apparecchio come indicato per premere sui contatti e tirare contemporaneamente l'impugnatura verso l'alto.

Ricarica in corso

1. Posizionare la base di ricarica contro una parete in piano e collegarla a una fonte di alimentazione. Caricare completamente l'apparecchio prima del primo utilizzo.
2. Posizionare l'apparecchio sulla base di ricarica. Quando il numero sul display raggiunge 100, la batteria è completamente carica.

⚡ **Indicatore di carica/Batteria scarica**

- Arancione intermittente: Livello batteria \leq 20% (in carica)
- Verde intermittente: Livello batteria $>$ 20% (in carica)
- Verde fisso: Completamente carica
- Arancione fisso: Livello batteria \leq 20%

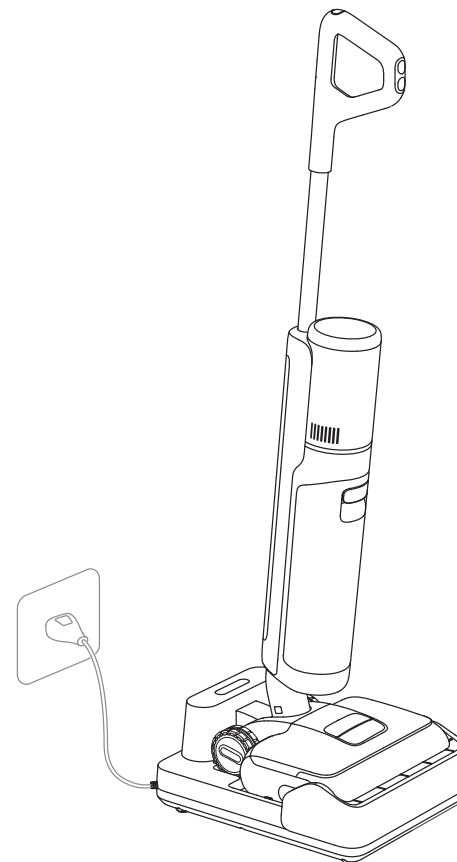

Nota:

- Se non si verificano operazioni entro 10 minuti dalla ricarica completa, l'aspirapolvere entra in modalità di riposo. Riavviare l'apparecchio se è necessario utilizzarlo.
- Per prolungare la durata della batteria, questa si raffredda automaticamente dopo un uso prolungato dell'apparecchio.

Collegamento con l'App Dreamehome

1. Scaricare l'App Dreamehome

Effettuare la scansione del codice QR sull'apparecchio, oppure cercare "Dreamehome" nell'App Store per scaricare e installare l'app.

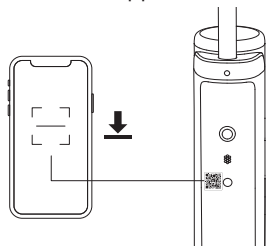

Nota:

- È supportato solo il Wi-Fi a 2,4 GHz.
- A causa degli aggiornamenti del software dell'app, le operazioni effettive potrebbero differire dalle indicazioni contenute nel presente manuale. Seguire le istruzioni in base alla versione attuale dell'app.

2. Aggiungere il dispositivo

1. Premere brevemente l'interruttore di alimentazione per accendere il dispositivo.

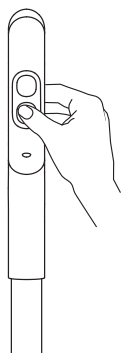

2. Tenere premuto il pulsante di messaggio vocale/Wi-Fi situato sul retro dell'apparecchio per impostare la connessione Wi-Fi. L'indicatore Wi-Fi lampeggia in bianco e il messaggio vocale dice: "In attesa della configurazione di rete".

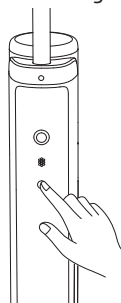

3. Aprire l'App Dreamehome, e scansionare nuovamente lo stesso codice QR sull'apparecchio per aggiungere il dispositivo. Seguire le istruzioni per completare la connessione Wi-Fi.



Indicatore Wi-Fi

- Intermittente: Da connettere
- Lampeggiante: Connessione/Aggiornamento OTA
- Fisso: Connesso

Nota:

- L'apparecchio esce dalla connessione di rete se non viene eseguita alcuna operazione per 10 minuti o se la connessione di rete si interrompe. Per ripristinare il Wi-Fi, ripetere i passaggi precedenti e completare la connessione seguendo le istruzioni dell'app.
- Una volta completata la configurazione Wi-Fi, tenere premuto il pulsante del comando vocale/Wi-Fi per disattivare la connessione di rete. Tenere premuto di nuovo per ricollegarlo al Wi-Fi.

Modalità d'utilizzo

Riempimento del serbatoio dell'acqua pulita

Rimuovere il serbatoio. Aprire il coperchio del serbatoio e riempire il serbatoio con acqua pulita. Installare il serbatoio dell'acqua pulita e assicurarsi che scatti in posizione.

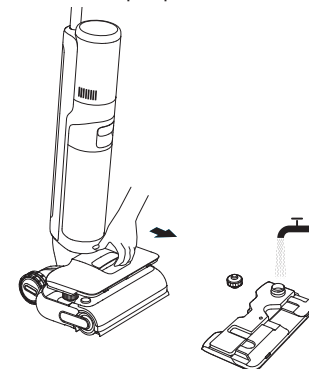

Nota:

- Non aggiungere altri liquidi oltre al detergente ufficialmente approvato. Il detergente può essere acquistato sul negozio online ufficiale.
- Per ottenere migliori prestazioni di pulizia, si consiglia di aggiungere 10 ml di detergente con il tappo del flacone nel serbatoio dell'acqua pulita pieno, quindi agitare delicatamente e in modo uniforme per l'uso.

Avvio della pulizia

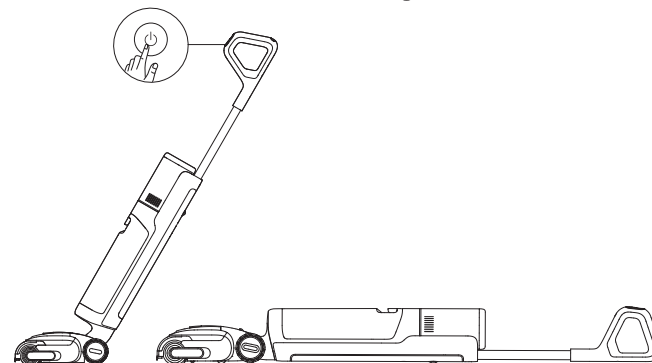

Salire delicatamente sul coperchio della spazzola e reclinare l'apparecchio all'indietro. Premere l'interruttore di alimentazione  per avviare il funzionamento.





Nota:

- Non usare per aspirare liquidi schiumosi.
- Se l'apparecchio è in posizione verticale durante il funzionamento, il compito corrente sarà sospeso.
- L'apparecchio è adatto per la pulizia di pavimenti, marmo, piastrelle e altre superfici dure.
- Durante l'utilizzo, premere la spazzola contro il pavimento.
- Non sollevare o spostare l'apparecchio mentre è in funzione per evitare che l'acqua sporca rifluisca nel motore.

Cambiare le Modalità

Premere il commutatore di modalità  per cambiare modalità in base alle proprie esigenze. Tenere premuto  per 3 secondi per accendere o spegnere il braccio robotico di sollevamento.

 **Modalità intelligente**
L'apparecchio regola in modo intelligente la potenza di aspirazione in base alle macchie presenti sul pavimento.

 **Modalità Turbo**
Se si seleziona la modalità turbo, l'apparecchio pulisce le macchie più ostinate sul pavimento.

 **Modalità di aspirazione**
Aspira una grande quantità di acqua dal pavimento.



 **Modalità personalizzata**
La potenza di aspirazione, il volume dell'acqua, ecc. possono essere regolati all'interno dell'APP. Il corpo principale inizierà a funzionare in base alle impostazioni dell'APP.

Svuotamento del serbatoio dell'acqua sporca

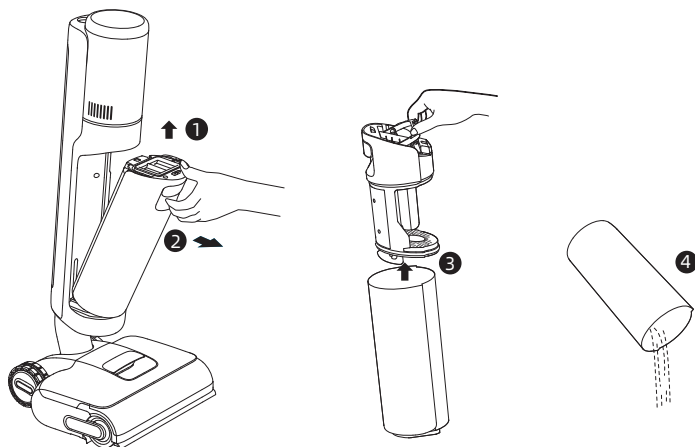
Tirare la maniglia del serbatoio dell'acqua sporca per estrarre il serbatoio. Rimuovere il coperchio del serbatoio e versare l'acqua sporca. Rimontare il serbatoio dell'acqua sporca finché non si sente un clic.



Modalità di Autopulizia

1. Dopo la pulizia, riportare prontamente l'apparecchio alla base e assicurarsi che il serbatoio dell'acqua pulita sia sufficientemente pieno.
2. Premere  brevemente sulla parte superiore della maniglia per avviare/arrestare la pulizia automatica. Passare da una modalità asciugatura all'altra seguendo le indicazioni vocali.
3. Al termine dell'autopulizia, l'apparecchio avvierà automaticamente il processo di asciugatura; svuotare tempestivamente il serbatoio dell'acqua sporca. Per uscire dalla modalità di asciugatura, premere .

Modalità di Asciugatura

1. Tenere premuto il pulsante di autopulizia  per 3 secondi per attivare la modalità di asciugatura.
2. L'apparecchio verrà caricato una volta completata l'asciugatura.

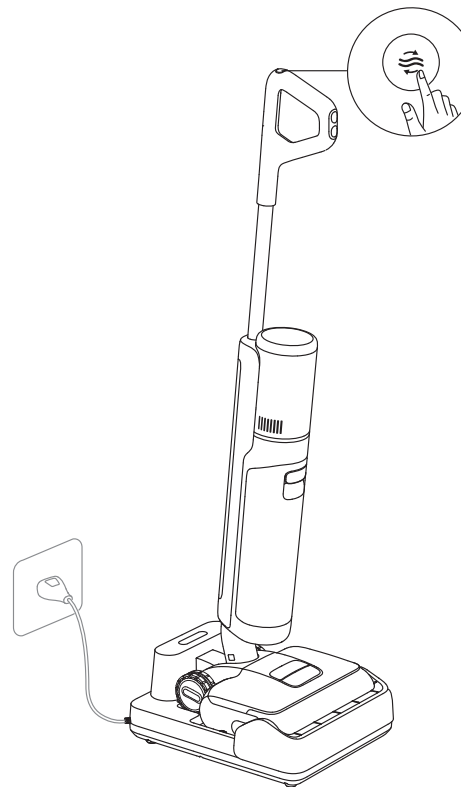

Ripristino delle impostazioni di fabbrica

Tenere premuto il pulsante di messaggiovocale/Wi-Fi e il pulsante di autopulizia per 3 secondi per ripristinare le impostazioni di fabbrica.

Suggerimenti

- Spegnere l'apparecchio prima di effettuare la manutenzione. Non toccare l'interruttore di alimentazione.
 - Sostituire le parti se necessario. Le parti devono essere sostituite con quelle disponibili presso il produttore o il suo agente di assistenza.
 - Se l'apparecchio non viene utilizzato per un periodo prolungato, caricarlo completamente, scollegare la spina e conservare l'apparecchio in un ambiente fresco e poco umido, lontano dalla luce solare diretta.
- Per evitare una scarica eccessiva della batteria, caricare l'apparecchio almeno una volta ogni 3 mesi.

Pulizia del serbatoio dell'acqua usata e del filtro

1. Tirare la maniglia del serbatoio dell'acqua usata per rimuovere il serbatoio.

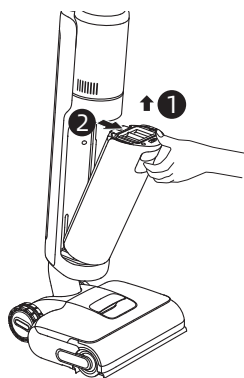

2. Rimuovere il filtro dal coperchio del serbatoio dell'acqua usata. Estrarre il coperchio del serbatoio dell'acqua usata e scaricare l'acqua.

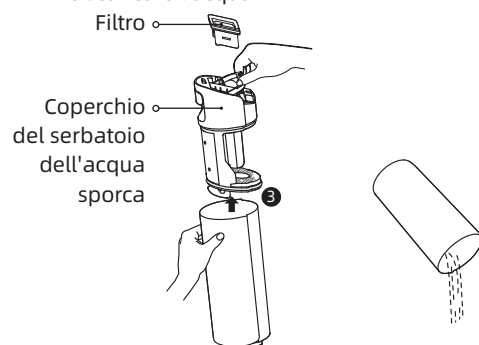

3. Sciacquare il serbatoio dell'acqua usata e il coperchio del serbatoio con acqua. Utilizzare la spazzola di pulizia in dotazione per pulire le pareti interne del serbatoio.

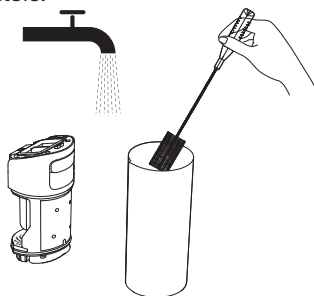

4. Rimontare il filtro e il coperchio del serbatoio dell'acqua usata. Poi rimontare il serbatoio dell'acqua usata finché non si sente un clic.

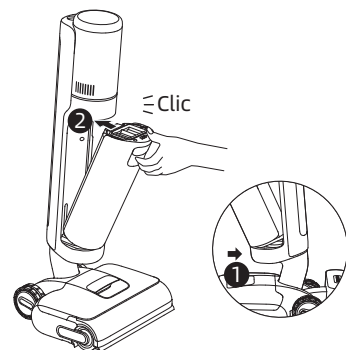

Nota:

- Se il filtro è sporco, sciacquarlo con acqua pulita e asciugarlo completamente prima dell'uso.
- Si consiglia di sostituire il filtro ogni 3-6 mesi.

Pulizia del tubo e del sensore di sporco

Rimuovere il serbatoio dell'acqua usata, pulire delicatamente il tubo e il sensore di sporco con un panno umido prima dell'uso.

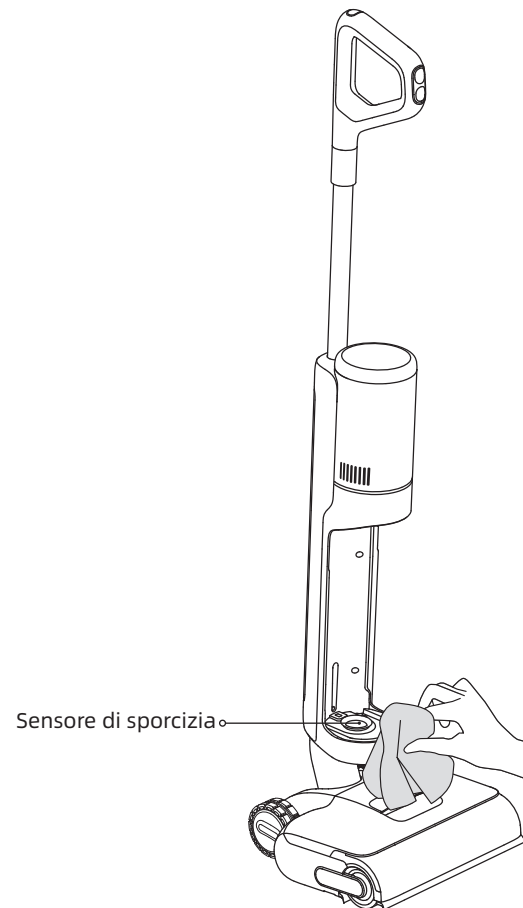

Nota: Non sciacquare il tubo o il sensore di sporcizia.

Pulizia del Gruppo Spazzole

1. Tirare la maniglia per rimuovere la spazzola a rullo.

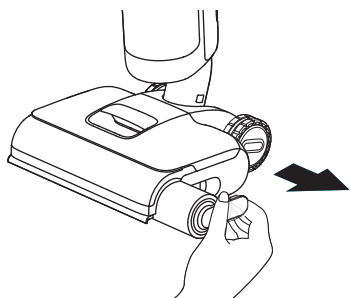

3. Separare la maniglia dalla spazzola a rullo. Si consiglia di sostituire la spazzola a rullo ogni 3-6 mesi.

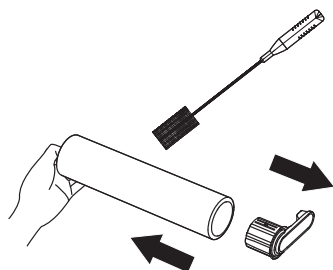

5. Pulire la bocca di aspirazione con un panno asciutto o un fazzoletto di carta bagnato. Non sciacquare il gruppo spazzola con acqua.

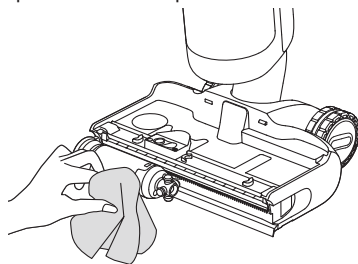

2. Pulire la spazzola a rullo con la spazzola per la pulizia in dotazione. Sciacquare la spazzola a rullo e il coperchio con acqua pulita e farli asciugare completamente.

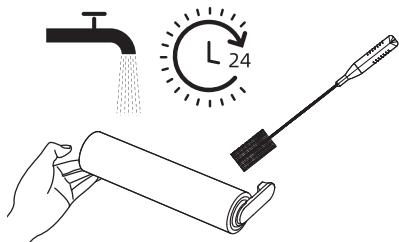

4. Utilizzare una moneta per ruotare le manopole di bloccaggio sul coperchio della spazzola a rullo per rimuovere il coperchio.

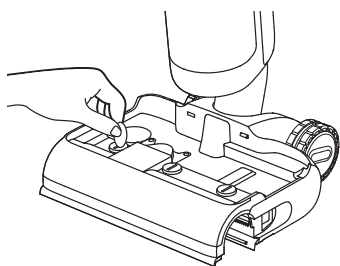

6. Rimontare la spazzola a rullo fino a sentire un clic. Bloccare nuovamente il coperchio della spazzola a rullo.

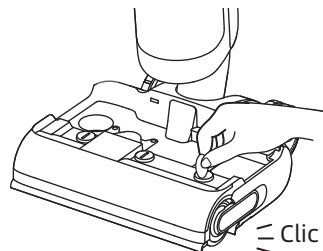

Nota: Pulirlo secondo necessità.

Risoluzione dei problemi

Se si verifica un errore, l'apparecchio smetterà di funzionare. Per trovare la soluzione, consultare la tabella sottostante. Se il problema persiste, per favore contattare il servizio clienti.

Errore	Possibile causa	Soluzione
L'apparecchio non funziona.	La batteria dell'apparecchio è scarica o il livello della batteria è basso.	Ricarica completamente la batteria prima dell'uso.
	L'apparecchio è in posizione verticale.	Reclina l'apparecchio all'indietro.
	Un blocco ha attivato la modalità di protezione dal surriscaldamento.	Eliminare il blocco e attendere che la temperatura ritorni normale.
	Acqua insufficiente nel serbatoio dell'acqua pulita	Riempire il serbatoio dell'acqua pulita.
	Il serbatoio dell'acqua usata è pieno.	Svuotare il serbatoio dell'acqua usata.
L'apparecchio si ricarica lentamente.	Le parti non sono in posizione corretta.	Assicurati che tutte le parti siano posizionate correttamente.
	La temperatura della batteria è troppo bassa o troppo alta.	Attendi finché la temperatura della batteria non torna normale.
La potenza di aspirazione dell'apparecchio è debole.	Il filtro è ostruito.	Pulire il filtro.
	La bocca o il tubo di aspirazione sono bloccati da un oggetto estraneo.	Pulire il tubo e la bocca di aspirazione.
Il motore fa uno strano rumore.	C'è troppa acqua sporca nel serbatoio dell'acqua sporca.	Svuotare il serbatoio dell'acqua usata.
	La bocca di aspirazione principale è ostruita.	Eliminare qualsiasi blocco nella bocca di aspirazione principale.
L'indicatore di concentrazione della polvere è rosso fisso.	Il sensore di sporcizia è sporco.	Il sensore di sporcizia si trova nel tubo. Seguire le istruzioni per la pulizia.
	La concentrazione della soluzione detergente è troppo alta.	Diluire la soluzione detergente con acqua nel rapporto raccomandato.
	Una soluzione detergente di terzi ha causato una grande quantità di schiuma.	Utilizzare solo il la soluzione detergente ufficialmente approvata.
L'indicatore del livello della batteria sul display non si accende durante la carica.	La spina della base di ricarica non è inserita correttamente nella presa elettrica.	Assicurarsi che la spina della base di ricarica sia inserita in posizione.
	L'apparecchio non è posizionato correttamente sulla base di ricarica.	Assicurati che l'apparecchio sia posizionato correttamente sulla base di ricarica.

Risoluzione dei problemi





Non esce acqua dall'apparecchio.	Il serbatoio dell'acqua pulita non è installato correttamente oppure l'acqua nel serbatoio dell'acqua pulita è insufficiente.	Reinstallare o riempire il serbatoio dell'acqua pulita.
	Ci vogliono 30 secondi per inumidire la spazzola a rullo.	Accendere l'apparecchio e ricontrollare dopo un po'.
Lo sfiato perde acqua.	Una collisione o una forte trazione provoca l'ingresso di acqua nel motore.	Muovi delicatamente l'apparecchio avanti e indietro mentre è acceso.
	Il filtro non è completamente asciutto dopo essere stato pulito.	Asciuga completamente il filtro prima dell'uso.
Autopulizia non riuscita.	La spazzola a rullo potrebbe essere inceppata da particelle grandi.	Rimuovere il coperchio della spazzola a rullo per controllare e pulire il rullo stesso.
	L'apparecchio non è posizionato correttamente sulla base di ricarica.	Assicurarsi che l'apparecchio sia in ricarica prima di attivare la funzione di autopulizia.
	L'autopulizia non può essere avviata se il livello della batteria è inferiore al 20%.	L'autopulizia può essere attivata solo quando l'apparecchio è in carica e il livello della batteria è superiore al 20%.
	Il serbatoio dell'acqua usata è pieno.	Svuotare il serbatoio dell'acqua usata.
	Il serbatoio dell'acqua pulita non è installato in posizione, oppure l'acqua nel serbatoio dell'acqua pulita è insufficiente.	Reinstallare o riempire il serbatoio dell'acqua pulita.
Scarse prestazioni di asciugatura o strani rumori durante l'asciugatura	L'uscita dell'aria e l'ingresso dell'aria della base di ricarica potrebbero essere bloccati.	Controllare e rimuovere il blocco dell'uscita dell'aria e dell'ingresso dell'aria.

Per servizi aggiuntivi, è possibile contattarci tramite aftersales@dreametech.com

Sito Web: <https://global.dreametech.com>

Prompt di Errore e Soluzioni

Se l'apparecchio non funziona correttamente, il display visualizza un messaggio di errore. Per trovare la soluzione, consultare la tabella sottostante.

Icona errore	Possibile causa	Soluzione
	Acqua insufficiente.	Riempire il serbatoio dell'acqua pulita.
	Il serbatoio dell'acqua usata è pieno.	Pulire il serbatoio dell'acqua usata.
	Spazzola a rullo bloccata.	Pulire la spazzola a rullo.
	Tubo bloccato.	Per la pulizia del tubo e del sensore di sporcizia, consultare la sezione cura e manutenzione.
	La spazzola a rullo e il tubo sono sporchi.	Riposizionare l'apparecchio sulla base per la pulizia automatica.

Codice di errore	Possibile causa	Soluzione
E1-E7	Errore	Riavviare l'apparecchio per la risoluzione dei problemi. Se il problema persiste, contattare il servizio clienti.
H1-H6		
H7	Surriscaldamento della batteria	Attendi finché la temperatura della batteria non torna normale.

Aspirapolvere			
Modello	HHR46B	Potenza nominale	400 W
Tensione nominale	21,6 V ---	Tensione di ricarica	27 V ---
Capacità del serbatoio dell'acqua pulita	780 mL	Capacità del serbatoio dell'acqua sporca	700 mL
Tempo di ricarica	Circa 4 ore	Frequenza di funzionamento	2400~2483,5 MHz
Potenza di uscita massima	<20 dBm		
Base di ricarica			
Modello	HCBAL	Potenza nominale in ingresso*	650 W
Ingresso nominale	220-240 V ~ 50-60 Hz	Uscita nominale	27 V --- 1,6 A

In condizioni normali di utilizzo, questa apparecchiatura deve essere tenuta a una distanza di almeno 20 cm tra l'antenna e il corpo dell'utente.

* La potenza nominale in ingresso si riferisce alla potenza misurata durante un ciclo rappresentativo per l'attivazione della modalità di asciugatura.

Consumo energetico in modalità standby: ≤ 0,5 W (entro 15 minuti dalla rimozione dell'aspirapolvere dalla stazione di ricarica).

Consumo energetico in modalità standby: ≤ 0,5 W (entro 15 minuti dal raggiungimento della carica completa dell'apparecchio)

Consumo energetico in modalità standby di rete: ≤ 2 W (entro 15 minuti dal raggiungimento della carica completa dell'apparecchio)

Scatola	Manuale	Borsa	Pellicola	Pellicola	Maniglia
PAP 20	PAP 22	CPE 7	PET 1	PP 5	PE 4/PP 5
Carta		Plastica			
RACCOLTA DIFFERENZIATA					
Verifica le disposizioni del tuo Comune. Separa le componenti e conferiscile in modo corretto.					

Smaltimento e rimozione della batteria

La batteria agli ioni di litio incorporata contiene sostanze pericolose per l'ambiente. Prima di smaltire la batteria, assicurarsi che venga rimossa da tecnici qualificati e smaltita presso un centro di riciclo appropriato.

- la batteria deve essere rimossa dall'apparecchio prima che sia rottamata;
- l'apparecchio deve essere scollegato dalla rete di alimentazione al momento della rimozione della batteria;
- la batteria deve essere smaltita in modo sicuro.

Guida alla Rimozione

1. Togliere il tappo a vite nella parte superiore del retro dell'apparecchio e rimuovere la vite con un cacciavite.
2. Utilizzare un utensile adeguato per rimuovere il gruppo del display e scollegare i cavi.
3. Con un cacciavite, rimuovere tutte le viti di fissaggio dal corpo.
4. Rimuovere le viti sul gruppo batteria e quindi rimuovere il coperchio della batteria.
5. Scollegare i cavi di collegamento del gruppo batteria e rimuovere la batteria dal gruppo stesso.

ATTENZIONE:

- Prima di rimuovere la batteria, scollegare l'alimentazione ed esaurire la batteria il più possibile.
- Le batterie non necessarie devono essere smaltite presso un centro di riciclo appropriato.
- Non esporre ad ambienti ad alta temperatura per evitare rischi di esplosione.
- In caso di condizioni difficili, è possibile che il liquido venga espulso dalla batteria. In caso di contatto, sciacquare con acqua e consultare un medico.

Garanzia

1. Dreame è responsabile nei confronti del consumatore per qualsiasi difetto di conformità nel materiale o nella lavorazione non rilevabile al momento dell'acquisto.
2. Periodo di garanzia: si prega di fare riferimento all'ufficio assistenza clienti per ulteriori informazioni. Se il territorio in cui si trova il consumatore ha normative diverse, prevalgono le normative locali.
3. La garanzia non viene applicata nei casi seguenti:
 - a) Problemi dovuti a negligenza, uso improprio o installazione non conforme alle istruzioni fornite da Dreame.
 - b) Manomissione e/o modifica del prodotto da parte di entità o individui non espressamente autorizzati da Dreame.
 - c) Danni dovuti a cause accidentali e/o a negligenza da parte del consumatore, con particolare riferimento a parti esterne.
 - d) Parti soggette a usura che non presentano difetti di fabbricazione.
 - e) Non è stato fornito alcun documento di acquisto valido (scontrino, fattura o altro) che attesti la data di acquisto del prodotto.
 - f) Il modello e/o i numeri del prodotto riportati sul certificato di acquisto non corrispondono al modello e/o ai numeri riportati sul prodotto.
4. Per ulteriori informazioni sulla garanzia, consultare il sito web ufficiale di Dreame: <https://global.dreametech.com>

Instrucciones de seguridad importantes

Lea este manual detenidamente antes del uso y guárdelo para futuras consultas.

Al usar un aparato eléctrico, se deben seguir siempre las precauciones básicas, incluidas las siguientes:

LEA TODAS LAS INSTRUCCIONES ANTES DE USAR (ESTE APARATO). El incumplimiento de las advertencias e instrucciones puede tener como resultado una descarga eléctrica, un incendio y/o lesiones graves.

ADVERTENCIA — Para reducir el riesgo de incendio, descarga eléctrica o lesiones:

Restricciones de uso

- Este aparato no debe ser usado por niños de menos de 8 años ni personas con deficiencias físicas, sensoriales, intelectuales, o experiencia o conocimiento limitados sin la supervisión de un adulto o tutor para asegurar un uso seguro y evitar riesgos. La limpieza y el mantenimiento no deben ser realizados por niños sin supervisión.
- La película plástica puede suponer peligro. Para evitar asfixia, manténgalo alejado de los niños. Los niños no deben jugar con el aparato.
- Utilícelo únicamente en interiores y sobre suelos sin alfombras, como por ejemplo vinilo, baldosas, madera sellada, etc. Tenga cuidado de no pasar por encima de objetos sueltos o bordes de tapetes. Un cepillo atrapado puede provocar un fallo prematuro de la correa.
- Utilícelo únicamente como se describe en este manual de usuario. Utilice únicamente los accesorios recomendados por el fabricante.
- No exponga el aparato al fuego o temperaturas altas. La exposición al fuego o temperaturas altas puede provocar una explosión.
- No lo utilice en ambientes extremadamente calientes ni fríos (inferior a 5 °C/41 °F ni superior a 40 °C/104 °F). Recargue el aparato con temperaturas superiores a 5 °C/41 °F e inferiores a 40 °C/104 °F.
- No sumerja el aparato en líquido.
- No lo use para recoger líquidos inflamables o combustibles, como gasolina. No lo use en áreas donde pueda haber líquidos inflamables o combustibles.
- No coloque ningún objeto en las aberturas. No utilice el aparato cuando alguna abertura esté bloqueada. Manténgalo libre de polvo, pelusa, cabello y cualquier cosa que pueda impedir el flujo de aire.
- No recoja material tóxico (blanqueador con cloro, amoníaco, líquido limpiador de desagües, etc.). No recoja objetos duros o afilados como vidrio, clavos, tornillos, piezas metálicas, etc.
- No utilice el aparato en un espacio cerrado lleno de vapor emitido por pintura a base de aceite, disolvente de pintura, sustancias a prueba de polillas, polvo inflamable u otros vapores explosivos o tóxicos. No recoja ningún objeto que se esté quemando o humeando, como cigarrillos, fósforos o cenizas calientes.
- No lo use sin los filtros instalados correctamente.
- Mantenga el cabello, la ropa suelta, los dedos y todas las partes de su cuerpo alejados de las aberturas y las partes móviles del aparato y sus accesorios.
- Mantenga los cables de conexión a tierra alejados del aparato durante el uso, ya que puede producirse peligro si el aparato atropella un cable de alimentación.
- Tenga especial cuidado al limpiar escaleras.
- Si el aparato se conecta correctamente a la red pero se desconecta durante más de 15 minutos debido a un cambio de router o a un corte de corriente, mantenga pulsado el botón de aviso de voz/WiFi para volver a conectarse a WiFi.

Instrucciones de seguridad importantes

Mantenimiento y Almacenamiento

- Evite el arranque involuntario, asegúrese de que el interruptor esté en la posición de apagado antes de levantar o transportar el aparato. Transportar el aparato con el dedo puesto en el interruptor o con el interruptor encendido puede provocar accidentes.
- Asegúrese de que el aparato esté colocado sobre una superficie horizontal. No utilice el aparato en la misma posición si el aparato está equipado con un cepillo de rodillo y el asa no está en posición completamente vertical. No guarde el aparato en un lugar donde pueda congelarse.
- Apague y desenchufe el aparato cuando no está funcionando, antes de limpiarlo, mantenerlo o repararlo, y antes de conectarlo o desconectarlo con un cepillo de movimiento.
- No utilice electrodomésticos que estén dañados o modificados. Baterías dañadas o modificadas pueden provocar un comportamiento imprevisible que resulten en fuego, explosión o riesgo de lesiones.
- No modifique ni intente reparar el aparato salvo que se indique en las instrucciones de uso y cuidado.
- No utilice el aparato con un accesorio dañado (por ejemplo, base de carga, cable de alimentación, etc.). Si el aparato o el accesorio se ha caído al suelo, dañado, dejado en el exterior, ha caído al agua o no funciona, no intente utilizarlo. Haga que lo reparen en un centro de servicio autorizado.
- Haga realizar la reparación por personal cualificado en reparaciones utilizando únicamente piezas de repuesto. Esto asegurará que se mantenga la seguridad del producto.
- Si el cable de alimentación está dañado, debe ser sustituido por el fabricante, su agente de servicio o personas con cualificación similar para evitar peligros.

Batería y Carga

- Para recargar el aparato, utilice únicamente la base de carga suministrada con el aparato. Utilícelo únicamente con la base de carga HCBA HCBAL.
- Siga todas las instrucciones de carga y no cargue el aparato fuera del intervalo de temperatura especificado en la batería, ya que hacerlo aumenta el riesgo de incendio.
- La base de carga cuenta con una función de secado y solo es adecuada para secar el cepillo de este aparato.
- Mantenga el cable de la base de carga alejado de las superficies calientes. No manipule el enchufe de la base de carga ni el aparato con las manos mojadas. Para desconectar la base de carga, agarre el enchufe de la misma en lugar del cable.
- No tire ni traslade la base de carga por el cable, no utilice el cable como manija, no cierre la puerta por encima del cable ni tire el cable contra bordes o esquinas afilados.
- No utilice paquetes de baterías no recargables. En caso contrario, puede incendiarse la batería de iones de litio. Este aparato contiene baterías que solo pueden ser sustituidas por técnicos profesionales o el servicio de posventa.
- La batería de iones de litio contiene sustancias que son peligrosas para el medio ambiente. Antes de desechar el electrodoméstico, retire primero el paquete de baterías y luego deséchelo o recíclolo de acuerdo con las leyes y regulaciones locales del país o región en el que se usa.
- El aparato debe estar desconectado de la fuente de alimentación al retirar la batería. Mantenga las baterías fuera del alcance de los niños. No se meta nunca las baterías en la boca. Si se ingieren, comuníquese con su médico o el centro de control de toxicología local.

Instrucciones de seguridad importantes

- En condiciones abusivas, nunca toque la batería de la que puede salir líquido. Si ocurre contacto accidentalmente, enjuague con agua. Si el líquido entra en contacto con los ojos, busque ayuda médica inmediatamente. El líquido expulsado de la batería puede causar irritación o quemaduras.
- La base de carga puede cargar los paquetes de baterías de 6 células de 4000 mAh. Esta base de carga no se debe usar para cargar baterías no recargables. En caso contrario, puede incendiarse la batería de iones de litio.

Símbolos



Equipo de Clase II

T 3.15A



Eslabón de fusible miniatura de retardo donde T 3.15A es el símbolo característico de tiempo/corriente



Solo para uso en interiores



Lea el manual del operador



Información RAEE

Todos los productos que llevan este símbolo son residuos de aparatos eléctricos y electrónicos (RAEE según la directiva 2012/19/UE) que no deben mezclarse con residuos domésticos sin clasificar. En cambio, debe proteger la salud humana y el medio ambiente entregando sus residuos de aparatos eléctricos y electrónicos, nombrado por el gobierno o las autoridades locales. La correcta eliminación y reciclaje ayudarán a evitar posibles consecuencias negativas para el medio ambiente y la salud humana. Contacte con el instalador o las autoridades locales para más información acerca de la ubicación así como términos y condiciones de tales puntos de recogida.

Nosotros, Dreame Trading (Tianjin) Co., Ltd., por la presente, declaramos que el equipo cumple con las Directivas y Normas Europeas aplicables y sus modificaciones. El texto completo de la declaración de conformidad de la UE está disponible en la siguiente dirección web: <https://global.dreame.tech.com>

Para un manual electrónico detallado, vaya a <https://global.dreame.tech.com/pages/user-manuals-and-faqs>

Descripción general del producto

Lista de embalaje



Cuerpo principal



Mango

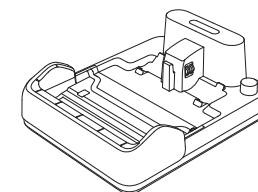

Base de carga



Filtro de repuesto



Cepillo de rodillo de repuesto



Cepillo de limpieza

Descripción general del producto

Aspiradora

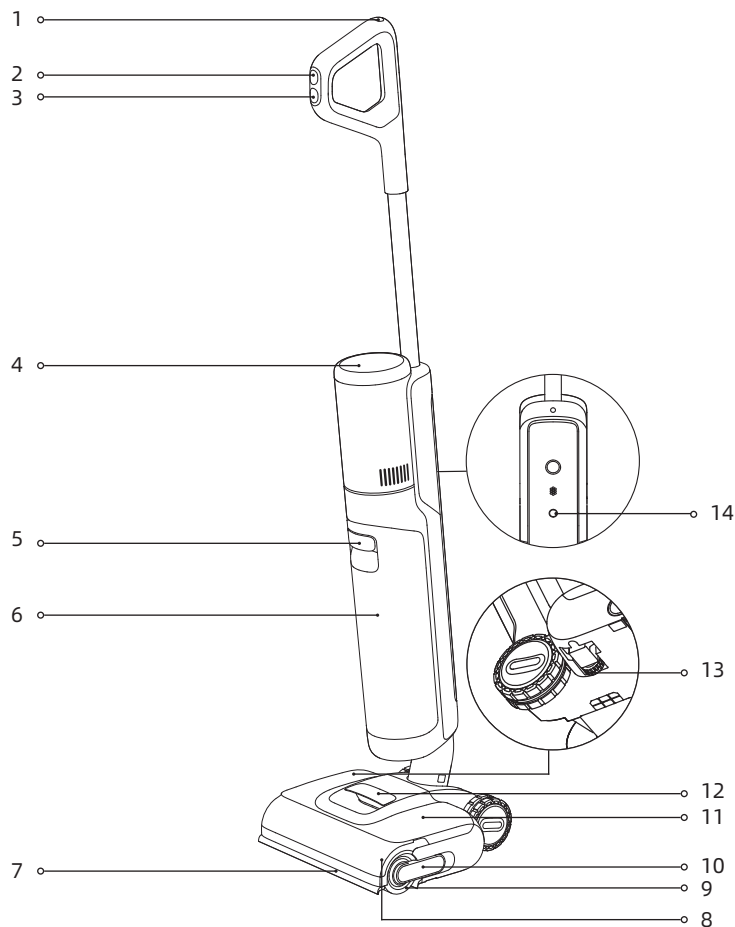

- | | | |
|---|------------------------------------|--|
| 1 Botón de autolimpieza | 8 Tapa del cepillo de rodillo | 14 Botón de indicación de voz |
| 2 Interruptor de modo | 9 Cepillo de rodillo | |
| 3 Interruptor de encendido | 10 Asa del cepillo de rodillo | • Pulse brevemente para activar la indicación de voz o ajustar el volumen. |
| 4 Pantalla | 11 Depósito de agua limpia | • Mantenga pulsado para empezar/detener la configuración de WiFi |
| 5 Asa de la tapa del depósito de agua usada | 12 Asa del depósito de agua limpia | |
| 6 Depósito de agua usada | 13 Rueda de dirección | |
| 7 Brazo robot de elevación | | |

Descripción general del producto

Base de carga

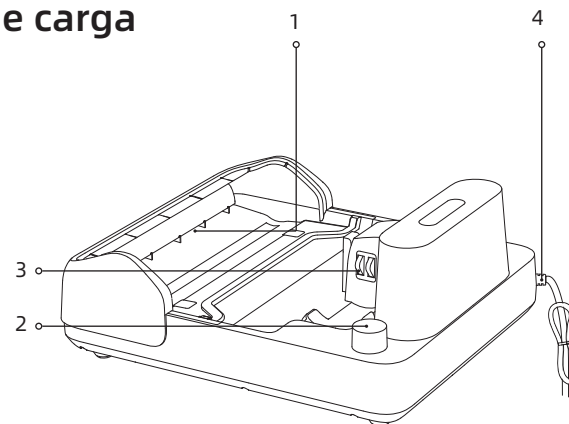

- | | |
|----------------------------|--|
| 1 Salida de aire de secado | 2 Ranura de almacenamiento para accesorios |
| 3 Contactos de carga | 4 Cable de alimentación |

Pantalla



- | | | |
|-----------------------------------|---|----------------------|
| 1 Modo Turbo | 6 Indicador de concentración de polvo | 9 Modo personalizado |
| 2 Modo inteligente | El color del indicador cambia con la cantidad de suciedad en tiempo real. | 10 Modo de succión |
| 3 Modo de secado | 7 Modo de autolimpieza | |
| 4 Indicador de carga/batería baja | 8 Indicador Wi-Fi | |
| 5 Mensajes de error | | |

Nota:

Si el aparato no funciona bien, la pantalla mostrará un mensaje de error o un código de error. Consulte la tabla de Mensajes de error y Soluciones para encontrar una solución.

Instalación del mango

Inserte el extremo del mango verticalmente en la conexión en la parte superior del aparato como se indica hasta que escuche un clic.

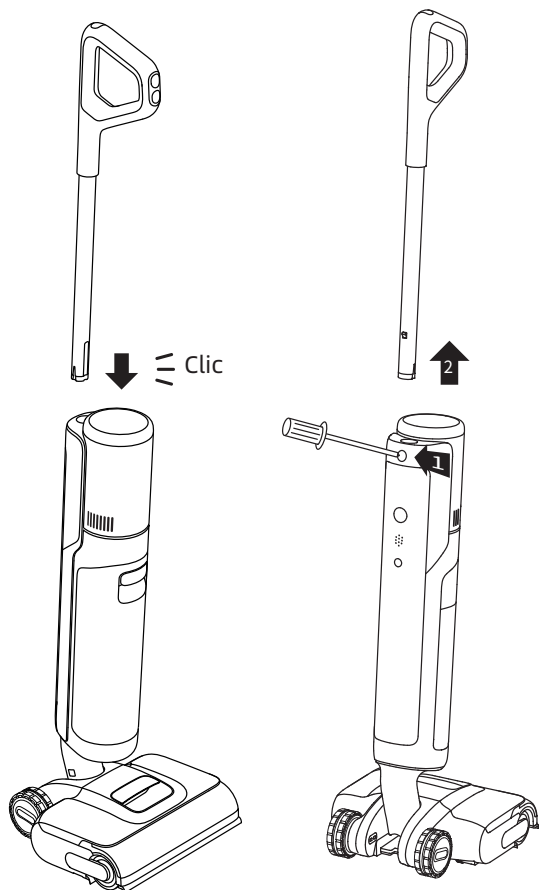

Nota: Para el desmontaje, introduzca un objeto rígido en el agujero del aparato como se indica para presionar los contactos y tire del mango hacia arriba al mismo tiempo.

1. Coloque la base de carga contra la pared en un suelo nivelado y conéctelo a la fuente de alimentación. Cargue completamente el aparato antes del primer uso.
2. Coloque el aparato en la base de carga. Cuando el número en la pantalla llegue a 100, la batería está completamente cargada.

⚡ Indicador de carga/batería baja

- Parpadeo lento en naranja: Nivel de batería $\leq 20\%$ (cargando)
- Parpadeo lento en verde: Nivel de batería $> 20\%$ (cargando)
- Verde fijo: Completamente cargado
- Naranja fijo: Nivel de batería $\leq 20\%$

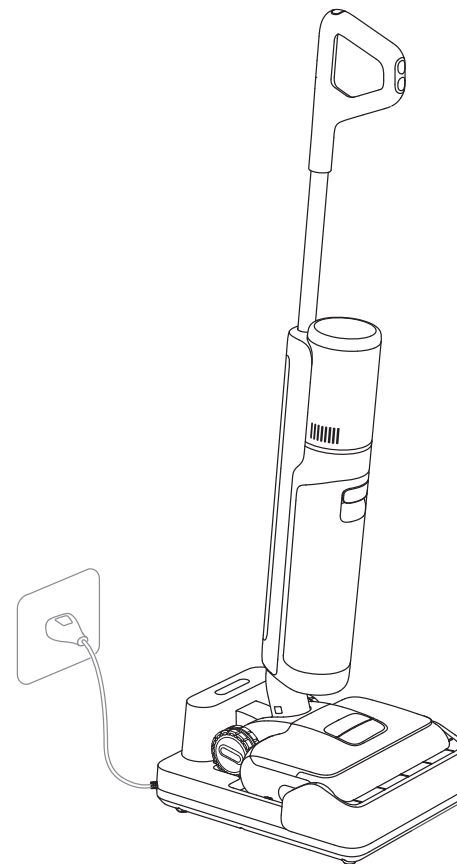

Nota:

- Si no se realiza ninguna operación durante 10 minutos después de haberse cargado completamente, la aspiradora pasará al modo de reposo. Reinicie el aparato si necesita usarlo.
- Para prolongar la vida útil de la batería, la batería continúa enfriándose automáticamente después de usar el aparato durante mucho tiempo.

Conexión con la app Dreamehome

1. Descargar la app Dreamehome

Escanee el código QR del aparato, o busque "Dreamehome" en la App Store para descargar e instalar la app.

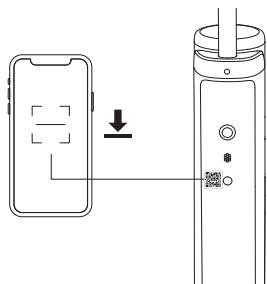

Nota:

- Solo compatible con wifi de 2,4 GHz.
- Debido a las actualizaciones de software de la aplicación, el funcionamiento real puede diferir de las indicaciones en este manual. Siga las instrucciones en función de la versión actual de la aplicación.

2. Añadir un dispositivo

1. Pulse brevemente el interruptor de encendido para encender.

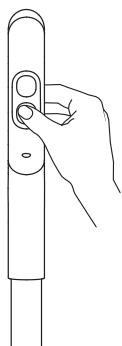

2. Mantenga pulsado el botón de indicación de voz/Wi-Fi ubicado en la parte trasera del aparato para configurar la conexión Wi-Fi. El indicador Wi-Fi parpadea en blanco, y la indicación de voz dice: "Esperando la configuración de red".

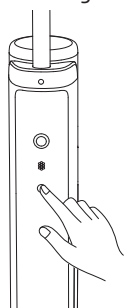

3. Abra la app Dreamehome y escanee de nuevo el mismo código QR en el aparato para añadir el dispositivo. Siga las indicaciones para finalizar la conexión wifi.



Indicador Wi-Fi

- Parpadeo lento: Esperando a conectar
- Parpadeo: Conectando/actualizando OTA
- Encendido: Conectado

Nota:

- El aparato abandonará la conexión de red si no se realiza ninguna operación durante 10 minutos o si falla la conexión a la red. Para restablecer la Wi-Fi, repita los pasos anteriores y complete la conexión según las instrucciones en la app.
- Una vez finalizada la configuración WiFi, mantenga pulsado el botón de voz/WiFi para desactivar la conexión de red. Mantenga pulsado de nuevo para volver a conectar a WiFi.

Modo de uso

Llenado del depósito de agua limpia

Retire el depósito. Abra la tapa del depósito y llene el depósito con agua limpia. Instale el depósito de agua limpia y asegúrese de que encaje en su lugar.

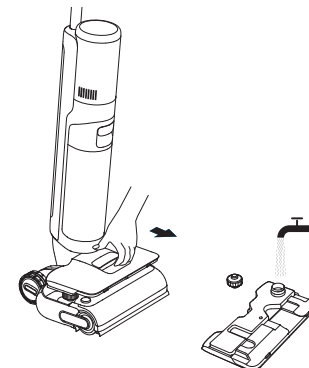

Nota:

- No añada ningún otro líquido que no sea el limpiador de suelos oficialmente aprobado. El limpiador puede estar disponible en la tienda en línea oficial.
- Para un mayor rendimiento de limpieza, se recomienda añadir 10 ml de detergente con el tapón de la botella en el depósito de agua limpia lleno, luego agite suave y uniformemente para su uso.

Empezar a limpiar

Pise suavemente la tapa del cepillo y recline el aparato hacia atrás. Pulse el interruptor de encendido  para que empiece a funcionar.

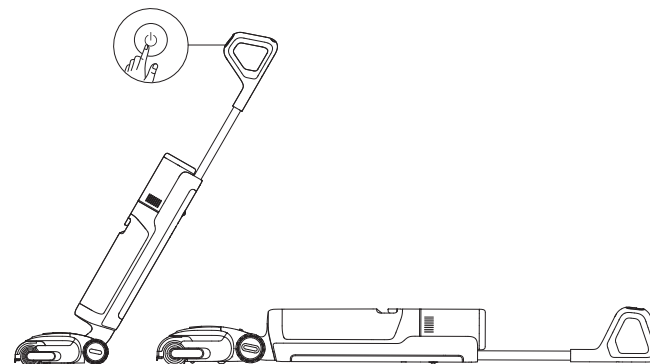



Nota:

- No lo use para aspirar líquidos espumosos.
- Si el aparato está en posición vertical durante el funcionamiento, la tarea actual se suspenderá.
- El aparato es adecuado para limpiar piso, mármol, baldosas y otras superficies duras.
- Presione el cepillo contra el suelo cuando lo utilice.
- No levante ni mueva el aparato cuando esté en funcionamiento para evitar que el agua sucia fluya hacia atrás y entre en el motor.

Modo de uso

Cambiar entre modos

Pulse el interruptor de modo  para cambiar de modo según sus necesidades. Mantenga pulsado  durante 3 segundos para encender o apagar el brazo robot de elevación.



Modo inteligente

El aparato ajustará la potencia de succión de forma inteligente según las manchas en el suelo.



Modo Turbo

Si se selecciona el modo turbo, el aparato aspirará las manchas difíciles en el suelo.



Modo de succión

Aspira una gran cantidad de agua del suelo.



Modo personalizado

La potencia de succión, el volumen de agua, etc. pueden ajustarse mediante la aplicación. El cuerpo principal empezará a funcionar según los ajustes en la app.

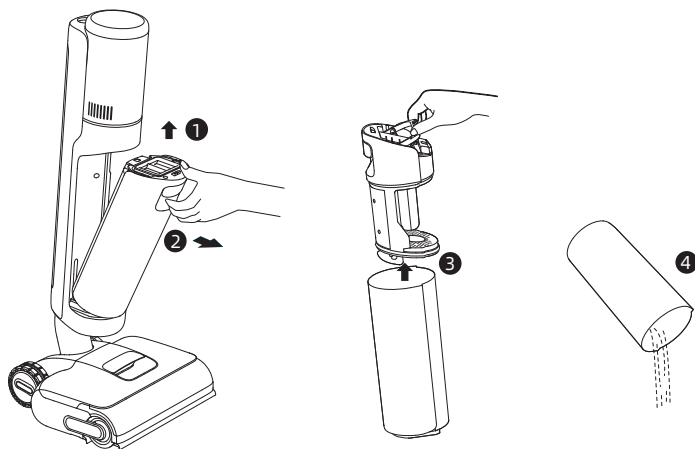

Vaciado del depósito de agua usada

Tire del asa del depósito de agua usada para sacar el depósito. Retire la tapa del depósito y vierta el agua usada. Vuelva a instalar el depósito de agua usada hasta que escuche un chasquido.



Modo de uso

Modo de autolimpieza

1. Tras la limpieza, devuelva de inmediato el aparato a la base y asegúrese de que el depósito de agua limpia esté suficientemente relleno.
2. Pulse brevemente  en la parte superior del mango para iniciar/detener la autolimpieza. Cambie al modo de secado según las indicaciones de voz.
3. Una vez completada la autolimpieza, el aparato entrará automáticamente al modo de secado; vacíe de inmediato el depósito de agua usada. Para salir del modo de secado, pulse .

Modo de secado

1. Mantenga pulsado el botón de autolimpieza  durante 3 segundos para activar el modo de secado.
2. El aparato se cargará cuando acabe el secado.

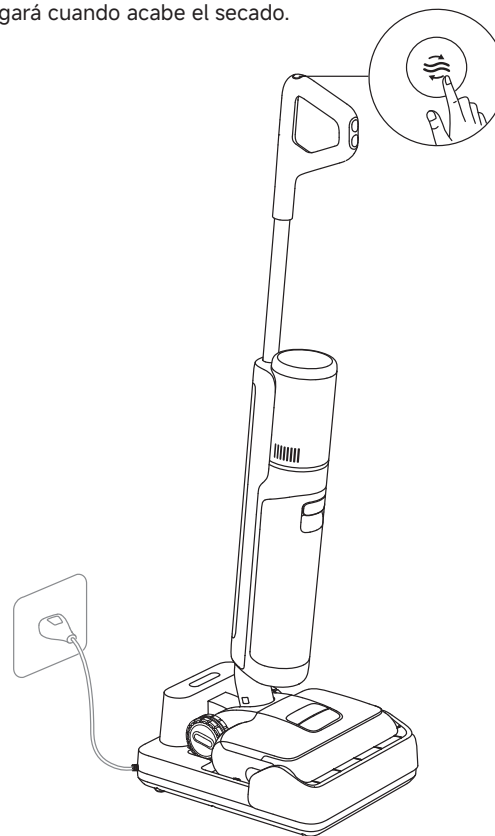

Restablecer los valores de fábrica

Mantenga pulsado el botón de indicación de voz/Wi-Fi y el botón de autolimpieza durante 3 segundos para restablecer los valores de fábrica.

Consejos

- Apague el aparato antes del mantenimiento. No toque el interruptor de encendido.
- Sustituya las piezas si es necesario. Las piezas deben ser sustituidas por aquellas suministradas por el fabricante o su agente de servicio.
- Si el aparato no se utiliza durante un periodo prolongado, cárguelo por completo, desconecte el enchufe de alimentación y guárdelo en un lugar fresco con poca humedad alejado de la luz solar directa.
Para evitar que la batería se descargue demasiado, cargue la batería al menos una vez cada 3 meses.

Limpieza del depósito de agua usada y el filtro

1. Tire del asa del depósito de agua usada para retirar el depósito.

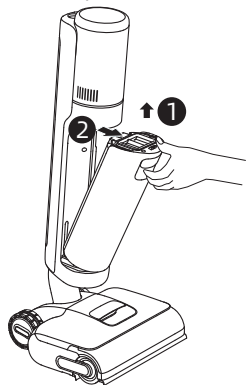

2. Retire el filtro de la tapa del depósito de agua usada. Levante la tapa del depósito de agua usada y vacíe el agua residual.

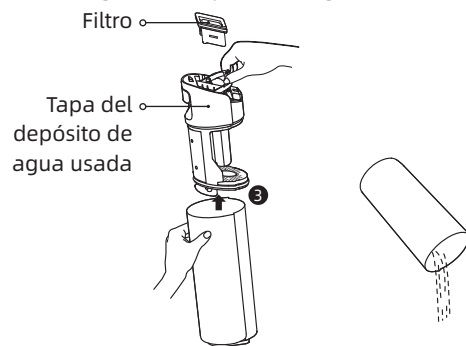

3. Enjuague el depósito de agua usada y la tapa del depósito con agua. Use el cepillo de limpieza suministrado para limpiar la pared interior del depósito.

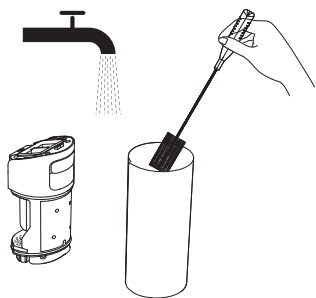

4. Vuelva a instalar el filtro y la tapa del depósito de agua usada. Luego vuelva a instalar el depósito de agua usada hasta que escuche un chasquido.

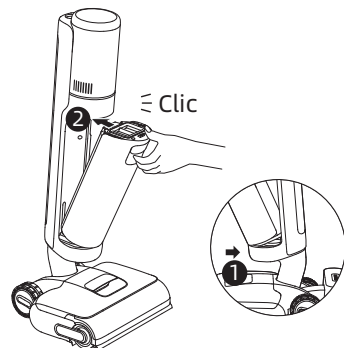

Nota:

- Si el filtro está sucio, enjuáguelo con agua limpia y séquelo completamente antes de usarlo.
- Se recomienda cambiar el filtro cada 3 a 6 meses.

Limpieza del tubo y sensor de suciedad

Retire el depósito de agua usada, frote con cuidado el tubo y el sensor de suciedad con un paño húmedo antes del uso.

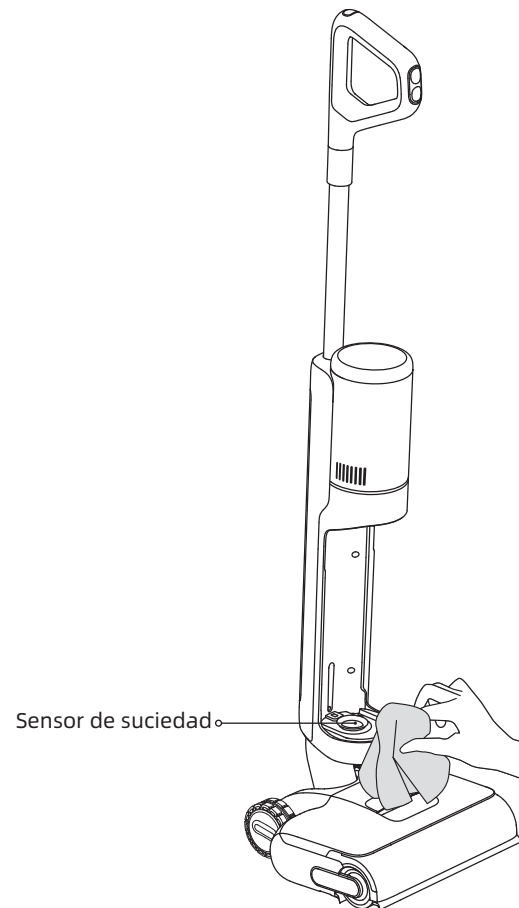

Nota: No enjuague el tubo o el sensor de suciedad.

Limpieza del conjunto del cepillo

1. Tire del asa para retirar el cepillo de rodillo.

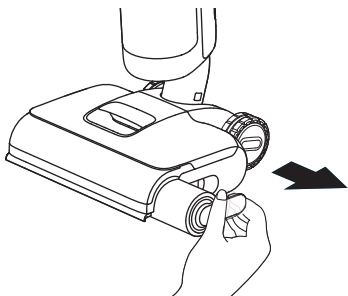

3. Separe el asa del rodillo de cepillo. Se recomienda sustituir el cepillo rodillo cada 3 a 6 meses.

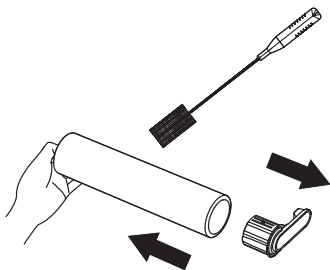

5. Limpie la entrada de succión con un paño seco o una toallita húmeda. No enjuague el conjunto de cepillo con agua.

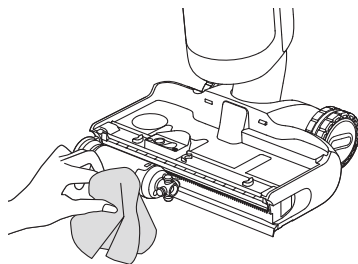

2. Limpie el cepillo de rodillo con el cepillo de limpieza suministrado. Enjuague el cepillo de rodillo y la tapa con agua limpia y séquelos completamente.

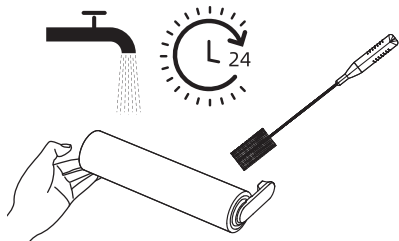

4. Use una pieza metálica para girar los mandos de bloqueo en la tapa del cepillo de rodillo para retirarla.

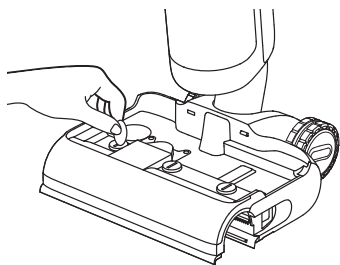

6. Vuelva a instalar el cepillo de rodillo hasta que oiga un clic. Bloquee de nuevo la tapa del cepillo de rodillo.

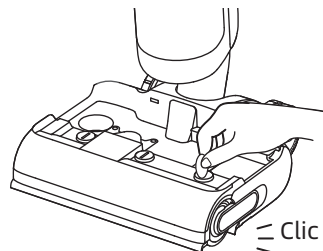

Nota: Limpie según sea necesario.

Si se produce un error, el aparato dejará de funcionar. Consulte la siguiente tabla para resolver problemas. Si el problema persiste, contacte con el servicio al cliente.





Error	Posible causa	Solución
El aparato no funciona.	El aparato no tiene batería o su nivel de batería es bajo.	Cargue completamente la batería antes de usar.
	El aparato está en posición vertical.	Recline el aparato hacia atrás.
	Modo de protección contra sobrecalentamiento por obstrucción activado.	Elimine la obstrucción y espere hasta que la temperatura vuelva a la normalidad.
	Agua insuficiente en el depósito de agua limpia.	Llene el depósito de agua limpia.
	El depósito de agua usada está lleno.	Vacíe el depósito de agua usada.
El aparato carga lentamente.	Las piezas no están instaladas en su lugar.	Asegúrese de que todas las piezas estén bien colocadas.
	La temperatura de la batería está demasiado baja o demasiado alta.	Comuníquese con el servicio de atención al cliente.
La potencia de succión del aparato es débil.	El filtro está obstruido.	Limpieza del filtro.
	La entrada de succión o el tubo están bloqueados por un objeto extraño.	Limpie el tubo y la entrada de succión.
El motor hace un ruido extraño.	Hay demasiada agua sucia en el depósito de agua usada.	Vacíe el depósito de agua usada.
	La boquilla de succión principal está bloqueada.	Elimine cualquier obstrucción en la boquilla de succión principal.
El indicador de concentración de polvo es rojo fijo.	Los sensores de suciedad necesitan una limpieza.	El sensor de suciedad está en el tubo. Siga las instrucciones de limpieza.
	La concentración de solución de limpieza es demasiado alta.	Diluya la solución de limpieza con agua según la proporción recomendada.
	Una solución de limpieza de terceros puede provocar una gran cantidad de espuma.	Utilice únicamente soluciones de limpieza oficialmente aprobadas.
El indicador de nivel de la batería en la pantalla no se enciende durante la carga.	El enchufe de la base de carga no se ha conectado correctamente a la toma de corriente.	Asegúrese de que el enchufe de la base de carga está correctamente conectado.
	El aparato no está colocado correctamente en la base de carga.	Asegúrese de que el aparato esté colocado en la base de carga correctamente.

No sale agua del aparato.	El depósito de agua limpia no está bien instalado en su lugar, o no hay suficiente agua en el depósito de agua limpia.	Vuelva a instalar o llenar el depósito de agua limpia.
	Se tarda 30 segundos en humedecer el cepillo de rodillo.	Encienda el aparato y compruebe de nuevo pasado un tiempo.
El respiradero tiene fuga de agua.	Una colisión o un tirón brusco hacen que entre agua en el motor.	Mueva el aparato suavemente hacia atrás y hacia delante mientras está encendido.
	El filtro no se ha secado completamente después de limpiarlo.	Seque completamente el filtro antes de usarlo.
La autolimpieza falla.	El cepillo de rodillo puede estar atascado por partículas grandes.	Retire la tapa del rodillo de cepillo para comprobar y limpiar el cepillo de rodillo.
	El aparato no está colocado correctamente en la base de carga.	Asegúrese de que el aparato se esté cargando antes de activar la función de autolimpieza.
	La autolimpieza no se puede activar si el nivel de la batería es inferior al 20 %.	La autolimpieza solo puede activarse cuando el aparato se está cargando y el nivel de batería es superior al 20 %.
	El depósito de agua usada está lleno.	Vacíe el depósito de agua usada.
	El depósito de agua limpia no está instalado en su lugar, o no hay suficiente agua en el depósito de agua limpia.	Vuelva a instalar o llenar el depósito de agua limpia.
Mal rendimiento de secado o ruido extraño durante el secado.	La salida de aire y la entrada de aire de la base de carga pueden estar bloqueadas.	Verifique y elimine cualquier obstrucción de la salida de aire y la entrada de aire.

Para servicios adicionales contacte con nosotros en aftersales@dreame.tech

Sitio web: <https://global.dreame.tech>

Si el aparato no funciona bien, la pantalla mostrará un mensaje de error. Consulte la siguiente tabla para encontrar una solución.

Icono de error	Posible causa	Solución
	Agua insuficiente.	Llene el depósito de agua limpia.
	El depósito de agua usada está lleno.	Limpie el depósito de agua usada.
	Cepillo de rodillo atascado.	Limpie el cepillo de rodillo.
	Tubo bloqueado.	Consulte la sección Mantenimiento y Cuidados para limpiar el tubo y el sensor de suciedad.
	El cepillo de rodillo y el tubo están sucios.	Coloque el aparato de nuevo en la base para la autolimpieza.

Código de error	Posible causa	Solución
E1-E7	Error	Reinicie el aparato para la solución de problemas. Si el problema persiste, contacte con el servicio al cliente.
H1-H6		
H7	Sobrecalentamiento de la batería	Comuníquese con el servicio de atención al cliente.

ES Especificaciones

Aspiradora			
Modelo	HHR46B	Potencia nominal	400 W
Tensión asignada	21,6 V ---	Voltaje de carga	27 V ---
Capacidad del depósito de agua limpia	780 mL	Capacidad del depósito de agua usada	700 mL
Tiempo de carga	Aprox. 4 horas	Frecuencia de funcionamiento	2400~2483,5 MHz
Potencia máxima de salida	< 20 dBm		
Base de carga			
Modelo	HCBAL	Potencia nominal de entrada*	650 W
Entrada nominal	220-240 V ~ 50-60 Hz	Salida nominal	27 V --- 1,6 A

En condiciones normales de uso, este equipo debe mantenerse a una distancia de, al menos, 20 cm entre la antena y el cuerpo del usuario.

* Por potencia nominal de entrada se entiende la potencia medida durante el ciclo representativo para acceder al modo de secado.

Consumo eléctrico en modo de espera: $\leq 0,5$ W (en un plazo de 15 minutos tras retirar el aspirador de la base de carga)

Consumo eléctrico en modo de espera: $\leq 0,5$ W (en un plazo de 15 minutos con el aparato totalmente cargado)

Consumo eléctrico en modo de espera de red: ≤ 2 W (en un plazo de 15 minutos cuando el aparato se ha cargado por completo)

Eliminación y retirada de la batería

La batería de iones de litio integrada contiene sustancias que son peligrosas para el medio ambiente. Antes de eliminar la batería, asegúrese de que la batería sea retirada por técnicos cualificados y desechada en instalaciones de reciclaje apropiadas.

- se debe quitar la batería del aparato antes de desecharlo;
- el aparato debe estar desconectado de la red de alimentación cuando se quita la batería;
- la batería debe desecharse de forma segura.

Guía de extracción

1. Quite el tapón roscado en la parte superior de la parte trasera del aparato y retire el tornillo con un destornillador.
2. Use una herramienta adecuada para retirar el conjunto de pantalla y desconectar los cables.
3. Utilice un destornillador para retirar los tornillos de fijación del cuerpo.
4. Retire los tornillos del conjunto de paquete de baterías y quite la tapa de la batería.
5. Desconecte los cables de conexión del paquete de baterías y retire la batería del conjunto de paquete de baterías.

PRECAUCIÓN:

- Antes de retirar la batería, desconecte la alimentación y agote la batería al máximo.
- Las baterías innecesarias deben desecharse en instalaciones de reciclaje apropiadas.
- No la esponga a ambientes de alta temperatura para evitar riesgos de explosión.
- En condiciones abusivas, el líquido puede ser expulsado de la batería. Si ocurre un contacto, enjuague con agua y busque ayuda médica.

Garantía

1. Dreame es responsable frente al consumidor por cualquier falta de conformidad en material o mano de obra no detectables en el momento de la compra.
2. Periodo de garantía: para obtener más información contacte con la oficina de atención al cliente. Si el territorio en el que se encuentra el cliente tiene reglamentos diferentes, prevalecen los reglamentos locales.
3. La garantía no será aplicable en los siguientes casos:
 - a) Cuestiones debidas a descuido, uso o instalación por no cumplir las instrucciones proporcionadas por Dreame.
 - b) Sabotaje y/o modificaciones del producto por entidades o individuos no explícitamente autorizados por Dreame.
 - c) Daños debidos a causas accidentales y/o negligencia por parte del consumidor, con particular referencia a piezas externas.
 - d) Piezas sujetas a desgaste que no tengan defectos de fabricación.
 - e) No se proporciona un documento de compra válido (recibo, factura, u otro) para certificar la fecha en la que se compró el producto.
 - f) El modelo y/o los números del producto en el certificado de compra no coinciden con el modelo y/o los números mostrados en el producto.
4. Para más información sobre la garantía, consulte el sitio web oficial de Dreame: <https://global.dreametech.com>

Belangrijke veiligheidsinstructies

Lees deze gebruiksaanwijzing vóór gebruik aandachtig door en bewaar deze voor toekomstig gebruik.

Wanneer u een elektrisch apparaat gebruikt, moet u altijd de basisvoorzorgsmaatregelen in acht nemen, met inbegrip van de volgende:

LEES VÓÓR GEBRUIK (VAN DIT APPARAAT) ALLE INSTRUCTIES. Het niet opvolgen van de waarschuwingen en instructies kan tot elektrische schokken, brand en/of ernstig letsel leiden.

WAARSCHUWING — Om het risico op brand, elektrische schokken of letsel te verminderen:

Gebruiksbeperkingen

- Dit apparaat mag niet zonder toezicht van een ouder of voogd worden gebruikt door kinderen jonger dan 8 jaar of personen met fysieke, zintuiglijke of geestelijke tekortkomingen of met beperkte ervaring of kennis, om een veilige bediening te waarborgen en risico's te vermijden. Schoonmaken en onderhoud mogen niet door kinderen zonder toezicht worden uitgevoerd.
- Plastic folie kan gevaarlijk zijn. Houd het uit de buurt van kinderen om verstikkingsgevaar te voorkomen. Kinderen mogen niet met dit apparaat spelen.
- Alleen binnenshuis gebruiken, op vloeren zonder vloerbedekking, zoals vinyl, tegels, verzegeld hout, enz. Zorg ervoor dat u niet over losse voorwerpen of de randen van vloerkleden rijdt. Het blokkeren van de borstel kan leiden tot voortijdige uitval van de aandrijfriem.
- Gebruik het apparaat alleen zoals beschreven in deze handleiding. Gebruik alleen de door de fabrikant aanbevolen hulpstukken.
- Stel het apparaat niet bloot aan vuur of te hoge temperaturen. Blootstelling aan vuur of een te hoge temperatuur kan een explosie veroorzaken.
- Niet gebruiken in extreem warme of koude omgevingen (onder 5°C/41°F of boven 40°C/104°F). Laad het apparaat op bij temperaturen hoger dan 5°C/41°F en lager dan 40°C/104°F.
- Dompel het apparaat niet onder in vloeistof.
- Gebruik het niet om ontvlambare of brandbare vloeistoffen zoals benzine op te zuigen. Gebruik het niet op plaatsen waar ontvlambare of brandbare vloeistoffen aanwezig kunnen zijn.
- Steek geen voorwerpen in de openingen. Gebruik het apparaat niet wanneer er een opening geblokkeerd is. Houd vrij van stof, pluizen, haar en alles wat de luchtstroom kan belemmeren.
- Zuig geen giftig materiaal op (chloorbleekmiddel, ammoniak, afvoerreiniger, enz.). Zuig geen harde of scherpe voorwerpen op zoals glas, spijkers, schroeven, munten, enz.
- Gebruik het apparaat niet in een gesloten ruimte met verfdampen op oliebasis, verfverdunner, sommige motwerende stoffen, brandbaar stof of andere explosieve of giftige dampen. Zuig niets op dat brandt of rookt, zoals sigaretten, lucifers of hete as.
- Gebruik het apparaat niet zonder dat er filters zijn geplaatst.
- Houd haar, losse kleding, vingers en alle lichaamsdelen uit de buurt van openingen en bewegende delen van het apparaat en de accessoires ervan.
- Houd grondkabels uit de buurt van het apparaat wanneer u het gebruikt. Er kan gevaar ontstaan als het apparaat over een netsnoer loopt.
- Wees extra voorzichtig bij het schoonmaken op trappen.
- Als het apparaat succesvol verbinding heeft gemaakt met het netwerk, maar de verbinding langer dan 15 minuten wordt verbroken door een wijziging in de router of een stroomstoring, houdt u de gesproken melding-/wifi-knop ingedrukt om opnieuw verbinding te maken met wifi.

Belangrijke veiligheidsinstructies

Onderhoud en opslag

- Voorkom onbedoeld starten. Zorg ervoor dat de schakelaar in de UIT-stand staat voordat u het apparaat oppakt of draagt. Als u het apparaat draagt met uw vinger op de schakelaar of als u het apparaat inschakelt, kan dit tot een ongeluk leiden.
- Zorg ervoor dat het apparaat op een horizontaal oppervlak wordt geplaatst. Gebruik het apparaat niet in dezelfde positie als het apparaat uitgerust is met een rollerborstel en het handvat niet volledig rechtop staat. Bewaar het apparaat niet op een plaats waar het kan vriezen.
- Schakel het apparaat uit en trek de stekker uit het stopcontact als u het niet gebruikt, voordat u het reinigt, onderhoudt of service uitvoert, en voordat u het aansluit of loskoppelt met een bewegende borstel.
- Gebruik geen apparaat dat beschadigd of aangepast is. Een beschadigd of aangepast apparaat kan onvoorspelbaar reageren, wat kan leiden tot brand, explosie of risico op letsel.
- Pas het apparaat niet aan en probeer het apparaat niet te repareren, behalve zoals aangegeven in de instructies voor gebruik en onderhoud.
- Gebruik het apparaat niet met een beschadigd hulpstuk (bijv. oplaadstation, netsnoer, enz.). Probeer het apparaat of hulpstuk nooit te bedienen als het is gevallen, beschadigd is, buiten is achtergelaten, in het water is gevallen of niet naar behoren werkt. Laat het repareren bij een erkend servicecentrum.
- Laat het onderhoud uitvoeren door een gekwalificeerde monteur en gebruik uitsluitend gelijkwaardige vervangingsonderdelen. Dit zorgt ervoor dat de veiligheid van het apparaat behouden blijft.
- Als het netsnoer beschadigd is, moet het door de fabrikant, zijn serviceagent of gelijk gekwalificeerde personen worden vervangen om gevaar te voorkomen.

Batterij en opladen

- Gebruik voor het opladen van het apparaat alleen het oplaadstation dat bij dit apparaat is geleverd. Alleen gebruiken met HCBAL-oplaadstation.
- Volg alle oplaadinstructies en laad het apparaat niet op buiten het temperatuurbereik dat op de batterij is aangegeven, omdat dit het risico op brand verhoogt.
- Het oplaadstation is uitgerust met een droogfunctie en alleen geschikt voor het drogen van de borstel van dit apparaat.
- Houd de kabel van het oplaadstation uit de buurt van warme oppervlakken. Raak de stekker van het oplaadstation of het apparaat niet aan met natte handen. Om de stekker uit het stopcontact te halen, pakt u de stekker van het oplaadstation vast in plaats van de kabel.
- Trek of draag het oplaadstation niet aan de kabel, gebruik de kabel niet als handvat, sluit de deur niet op de kabel en trek de kabel niet rond scherpe randen of hoeken.
- Gebruik geen niet-oplaadbaar batterijpakket. Anders kan de lithium-ionbatterij in brand vliegen. Dit apparaat bevat batterijen die alleen door gekwalificeerde technici of de klantenservice kunnen worden vervangen.
- De lithium-ionbatterij bevat stoffen die schadelijk zijn voor het milieu. Voordat u het apparaat weggooit, dient u eerst de batterij te verwijderen en vervolgens alles in overeenstemming met de plaatselijke wet- en regelgeving van het land of de regio waar deze wordt gebruikt, weg te gooien of te recyclen.

Belangrijke veiligheidsinstructies

- Bij het verwijderen van de batterij moet het apparaat van het lichtnet worden losgekoppeld. Houd batterijen buiten het bereik van kinderen. Stop batterijen nooit in de mond. Indien ingeslikt, neem contact op met uw arts of de plaatselijke gifdienst.
- Bij misbruik dient u nooit in contact te komen met de batterij waaruit de vloeistof kan vrijkomen. In geval van toevallig contact, met water uitspoelen. Als vloeistof in de ogen komt, onmiddellijk medische hulp inroepen. Vloeistof die uit de batterij komt kan irritatie of brandwonden veroorzaken.
- Het oplaadstation kan de 6-cellige 4000 mAh batterij opladen. Dit oplaadstation mag niet worden gebruikt om niet-oplaadbare batterijen op te laden. Anders kan de lithium-ionbatterij in brand vliegen.

Symbolen



Klasse II-apparaat



Miniatuur tijdvertragszekeringszekering waarbij T 3.15A het symbool is voor de tijd-stroomkarakteristiek



Alleen voor gebruik binnenshuis



Lees de gebruikershandleiding



AEEA-informatie

Alle producten met dit symbool zijn afgedankte elektrische en elektronische apparatuur (AEEA zoals in richtlijn 2012/19/EU) die niet samengevoegd mogen worden met ongesorteerd huishoudelijk afval. In plaats daarvan moet u de volksgezondheid en het milieu beschermen door uw afgedankte apparatuur in te leveren bij een door de overheid of de plaatselijke autoriteiten aangewezen inzamelpunt voor het recyclen van afgedankte elektrische en elektronische apparatuur. Een correcte verwijdering en recycling zal mogelijke negatieve gevolgen voor het milieu en de volksgezondheid helpen voorkomen. Neem contact op met de installateur of de plaatselijke autoriteiten voor meer informatie over de locatie en de voorwaarden van dergelijke inzamelpunten.

Wij van Dreame Trading (Tianjin) Co., Ltd. verklaren hierbij, dat dit apparaat in overeenstemming is met de betreffende Richtlijnen, Europese Normen en herzieningen hieraan. De volledige tekst van de EU-conformiteitsverklaring is beschikbaar op het volgende internetadres: <https://global.dreametech.com>

Voor een gedetailleerde e-handleiding gaat u naar <https://global.dreametech.com/pages/user-manuals-and-faqs>

Productoverzicht

Verpakkingslijst

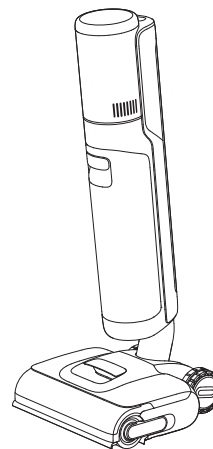

Hoofdbehuizing

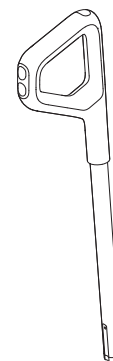

Handvat

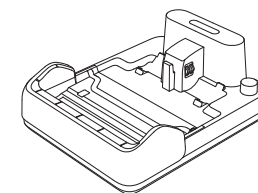

Oplaadstation



Vervangingsfilter



Reserverolborstel



Schoonmaakborstel

Stofzuigen

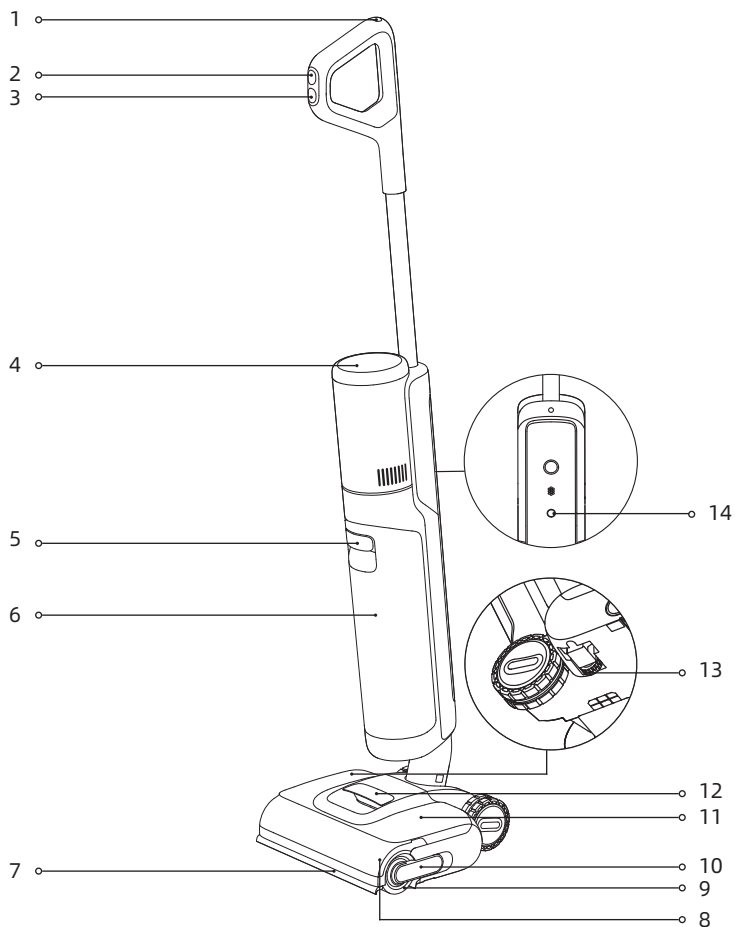

- | | | |
|-----------------------------|--------------------------------|---|
| 1 Zelfreinigingsknop | 8 Deksel van rollerborstel | 14 Knop voor gesproken aanwijzingen |
| 2 Modusschakelaar | 9 Rollerborstel | • Druk kort in om de gesproken aanwijzingen te activeren of het volume aan te passen. |
| 3 Aan/uit-schakelaar | 10 Handvat van rollerborstel | • Houd ingedrukt om wifi-instelling te starten/stoppen |
| 4 Weergavescherm | 11 Schoonwatertank | |
| 5 Handvat van vuilwatertank | 12 Handvat van schoonwatertank | |
| 6 Vuilwatertank | 13 Richtingswiel | |
| 7 Optillende robotarm | | |

Oplaadstation

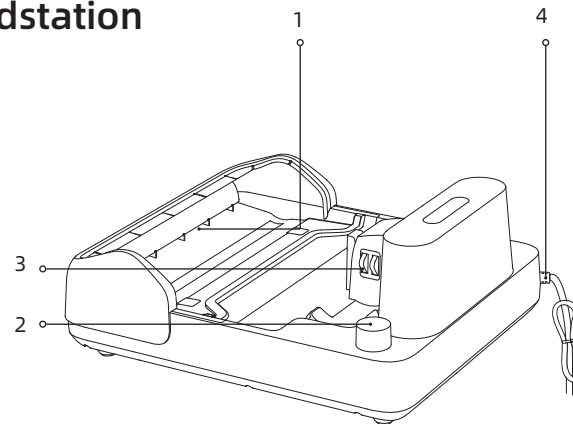

- | | |
|-----------------------------|--------------------------------|
| 1 Uitlaat voor luchtdroging | 2 Opberggleuf voor accessoires |
| 3 Oplaadcontacten | 4 Netsnoer |

Weergavescherm

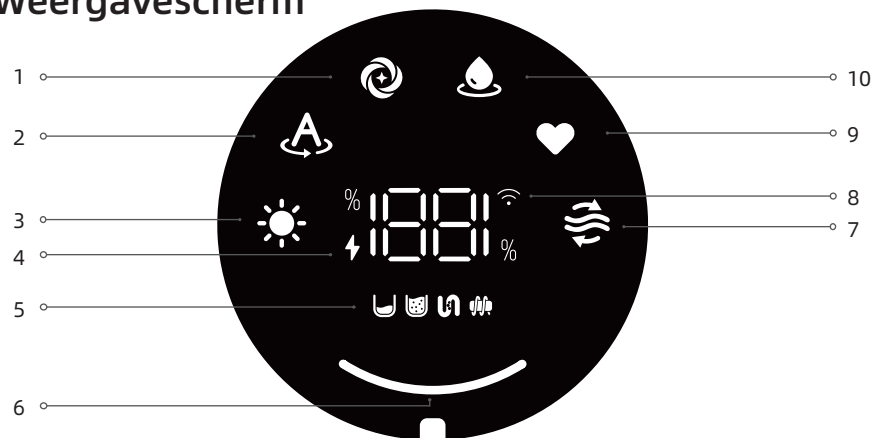

- | | | |
|--|--|--------------------|
| 1 Turbomodus | 6 Indicator voor stofconcentratie | 9 Aangepaste modus |
| 2 Slimme modus | De kleur van de indicator verandert in realtime met de hoeveelheid stof. | 10 Zuigmodus |
| 3 Droogmodus | 7 Zelfreinigingsmodus | |
| 4 Indicator voor opladen/batterij bijna leeg | 8 Wifi-indicator | |
| 5 Foutmeldingen | | |

Opmerking:
Als het apparaat niet goed werkt, geeft het scherm een foutmelding of foutcode weer. Raadpleeg de tabel "foutmeldingen en oplossingen" om de oplossing te vinden.

Het handvat installeren

Steek het uiteinde van het handvat verticaal in de opening aan de bovenkant van het apparaat zoals aangegeven totdat u een klik hoort.

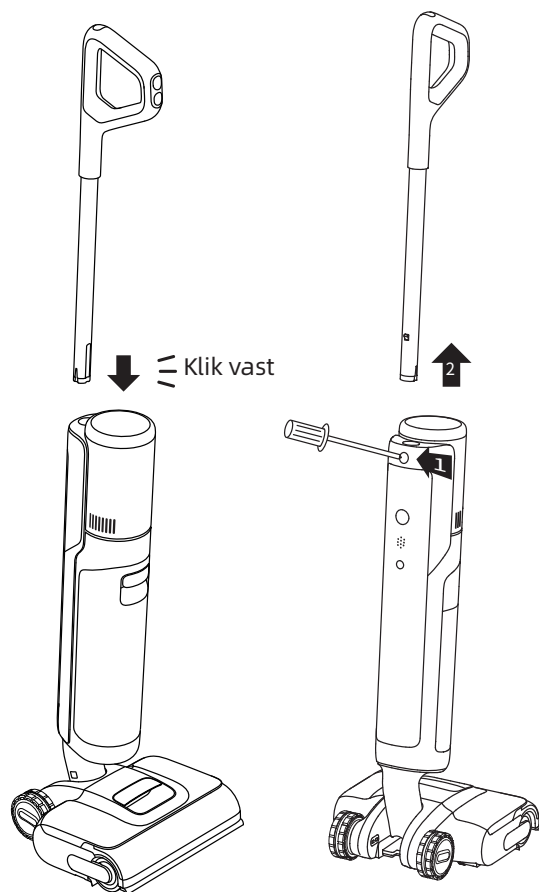

Opmerking: Om het apparaat te demonteren, steekt u een hard voorwerp in het gat van het apparaat zoals aangegeven om de contacten in te drukken en tegelijkertijd het handvat omhoog te trekken.

1. Plaats het oplaadstation tegen een muur op een vlakke ondergrond en sluit het aan op een stroombron. Laad het apparaat volledig op voordat u het voor het eerst gebruikt.
2. Plaats het apparaat op het oplaadstation. Als het getal op het scherm 100 bereikt, is de batterij volledig opgeladen.

⚡ Indicator voor opladen/batterij bijna leeg

- Pulserend oranje: Batterijniveau $\leq 20\%$ (opladend)
- Pulserend groen: Batterijniveau $> 20\%$ (opladend)
- Continu groen: Volledig opgeladen
- Continu oranje: Batterijniveau $\leq 20\%$

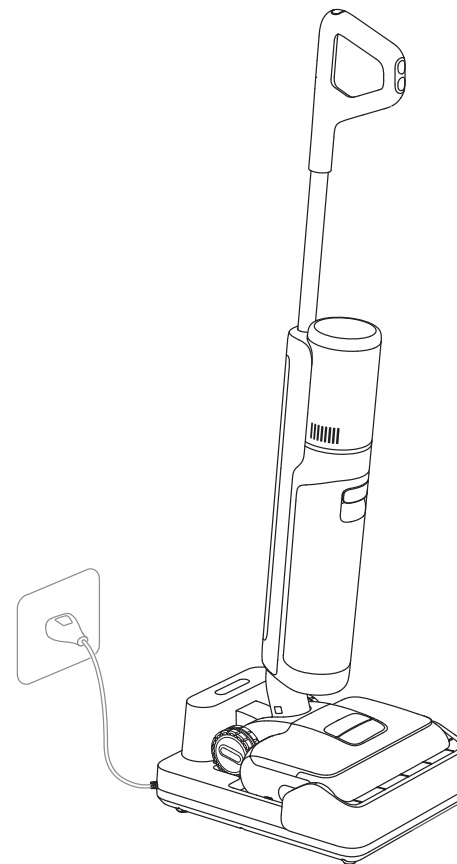

Opmerking:

- Als er binnen 10 minuten na volledig opladen geen bediening plaatsvindt, gaat de stofzuiger in de slaapstand. Start het apparaat opnieuw als u het moet gebruiken.
- Om de levensduur van de batterij te verlengen, koelt de batterij automatisch af nadat u het apparaat lange tijd heeft gebruikt.

Verbinding maken met de Dreamehome-app

1. Download de Dreamehome-app

Scan de QR-code op het apparaat, of zoek "Dreamehome" in de app-store om de app te downloaden en te installeren.

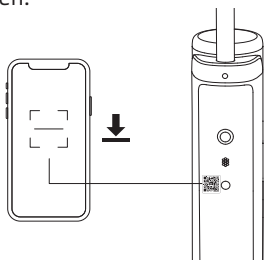

Opmerking:

- Alleen 2,4 GHz wifi wordt ondersteund.
- Als gevolg van upgrades in de app-software kunnen de daadwerkelijke handelingen afwijken van de aanwijzingen in deze handleiding. Volg de instructies op basis van de huidige app-versie.

2. Apparaat toevoegen

1. Druk kort op de aan/uit-schakelaar om in te schakelen.

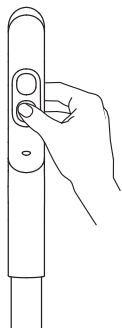

2. Houd de knop voor stemmeldingen/wifi op de achterkant van het apparaat ingedrukt om de wifi-verbinding in te stellen. De wifi-indicator pulseert in het wit en de stemmelding zegt: "Wachten op de netwerkconfiguratie".

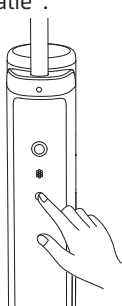

3. Open de Dreamehome-app en scan dezelfde QR-code op het apparaat opnieuw om het apparaat toe te voegen. Volg de aanwijzingen om de wifi-verbinding te voltooien.



Wifi-indicator

- Pulserend: Moet worden verbonden
- Knipperend: Verbinding maken/OTA upgraden
- Aan: Verbonden

Opmerking:

- Het apparaat zal de netwerkverbinding verbreken als er gedurende 10 minuten geen bediening plaatsvindt of als de netwerkverbinding mislukt. Om wifi opnieuw in te stellen, herhaalt u de bovenstaande stappen en voltooit u de verbinding volgens de meldingen in de app.
- Nadat de wifi-installatie is voltooid, houdt u de gesproken melding/wifi-knop ingedrukt om de netwerkverbinding uit te schakelen. Houd nogmaals ingedrukt om opnieuw verbinding te maken met wifi.

Hoe te gebruiken

De schoonwatertank vullen

Verwijder de tank. Open het tankdeksel en vul de tank met schoon water. Installeer de schoonwatertank en zorg ervoor dat deze op zijn plaats vastklikt.

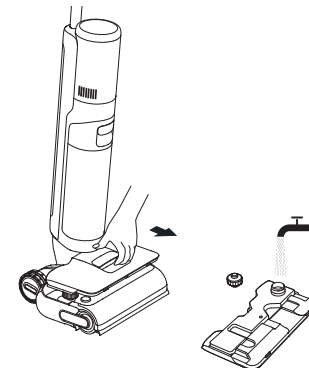

Opmerking:

- Voeg geen andere vloeistoffen toe dan de officieel goedgekeurde reiniger. De reiniger is verkrijgbaar in de officiële online winkel.
- Voor betere reinigingsprestaties is het aan te raden om 10 ml reinigingsmiddel met de dop van de fles toe te voegen aan de schoonwatertank en de tank vervolgens licht en gelijkmatig te schudden.

Beginnen met reinigen

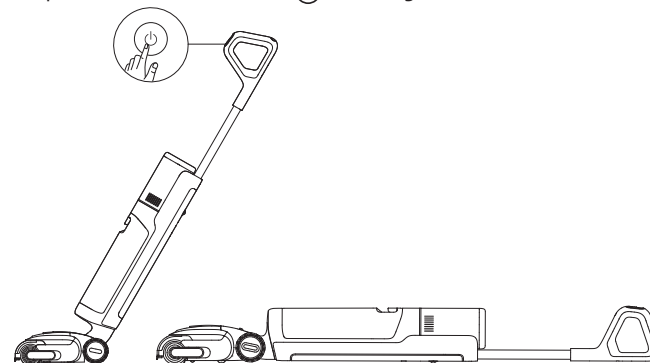

Ga voorzichtig op de afdekking van de borstel staan en kantel het apparaat naar achteren. Druk op de aan/uit-schakelaar  om het gebruik te starten.





Opmerking:

- Zuig geen schuimende vloeistoffen op.
- Als het apparaat zich tijdens de werkzaamheden in de rechtopstaande positie bevindt, wordt de huidige taak onderbroken.
- Het apparaat is geschikt voor het reinigen van vloeren, marmer, tegels en andere harde oppervlakken.
- Druk de borstel tegen de vloer tijdens het gebruik.
- Til of beweeg het apparaat niet terwijl het in werking is om te voorkomen dat vuil water terugstroomt in de motor.

Wisselen tussen modi

Druk op de modusschakelaar  om afhankelijk van uw behoeften van modus te wisselen. Houd  3 seconden ingedrukt om de optillende robotarm in of uit te schakelen.

 **Slimme modus**
Het apparaat past de zuigkracht intelligent aan op basis van de vlekken op de grond.

 **Turbomodus**
Als de turbomodus geselecteerd is, zal het apparaat de hardnekkige vlekken op de vloer opzuigen.

 **Zuigmodus**
Zuigt een grote hoeveelheid water van de vloer op.



 **Aangepaste modus**
Zuigkracht, watervolume enz. kunnen worden aangepast via de app. De hoofdbehuizing begint te werken volgens de instellingen in de app.

De vuilwatertank leegmaken

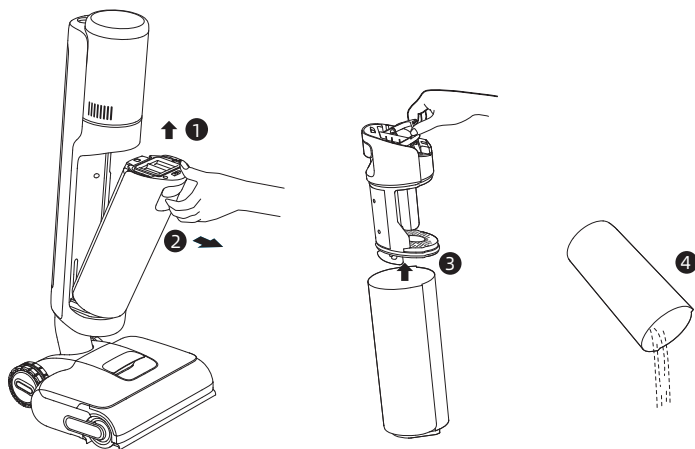
Trek aan de hendel van de vuilwatertank om de tank te verwijderen. Verwijder het deksel van de tank en giet het vuile water eruit. Plaats de vuilwatertank terug totdat u een klik hoort.



Zelfreinigingsmodus

1. Plaats het apparaat na het reinigen onmiddellijk terug in het station en zorg ervoor dat de schoonwatertank voldoende gevuld is.
2. Druk kort op  op de bovenkant van het handvat om de zelfreiniging te starten/stoppen. Schakel over naar de droogstand volgens de gesproken aanwijzingen.
3. Nadat de zelfreiniging is voltooid, schakelt het apparaat automatisch over naar de droogmodus; leeg de vuilwatertank onmiddellijk. Druk op  om de droogmodus te verlaten.

Droogmodus

1. Houd de zelfreinigingsknop  3 seconden ingedrukt om de droogmodus te activeren.
2. Het apparaat wordt opgeladen zodra het drogen is voltooid.

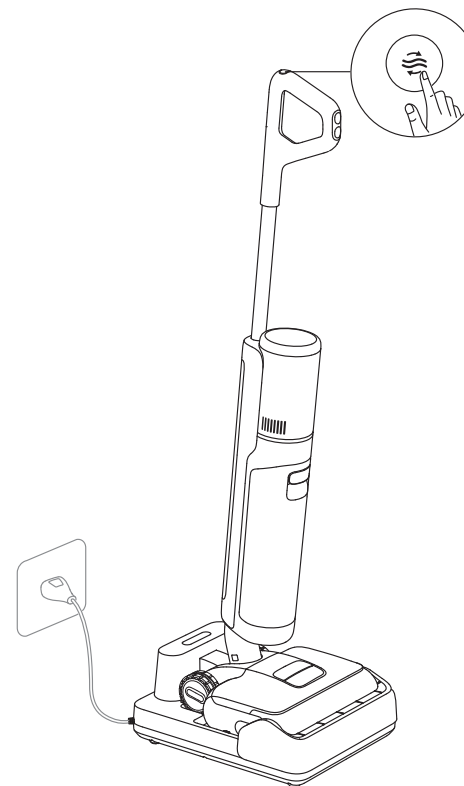

Fabrieksinstellingen herstellen

Houd de knop voor stemmeldingen/wifi en de knop voor zelfreiniging 3 seconden ingedrukt om de fabrieksinstellingen te herstellen.

Tips

- Schakel het apparaat uit vóór het onderhoud. Raak de Aan/Uit-schakelaar niet aan.
- Vervang onderdelen indien nodig. De onderdelen moeten worden vervangen door onderdelen die bij de fabrikant of diens serviceagent verkrijgbaar zijn.
- Als het apparaat voor langere tijd niet wordt gebruikt, laad deze dan volledig op, haal de stekker uit het stopcontact en bewaar het apparaat in een koele, vochtarme omgeving uit de buurt van direct zonlicht.
Om overontlading van de batterij te voorkomen dient u het apparaat ten minste eenmaal per 3 maanden op te laden.

Reiniging de vuilwatertank en het filter

1. Trek aan de hendel van de vuilwatertank om de tank te verwijderen.

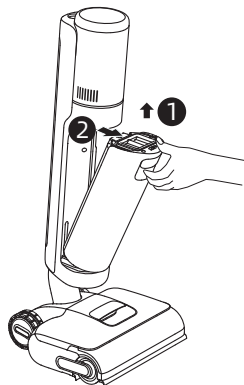

2. Verwijder het filter van het deksel van de vuilwatertank. Trek het deksel van de vuilwatertank omhoog en giet het afvalwater eruit.

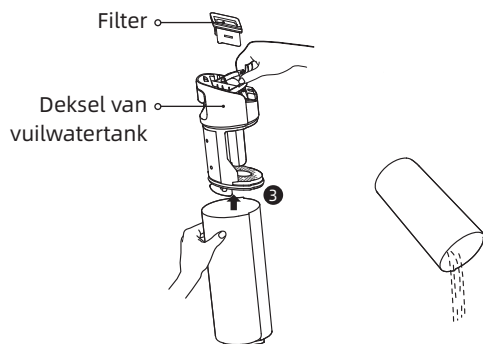

3. Spoel de vuilwatertank en het deksel van de tank met water af. Gebruik de meegeleverde reinigingsborstel om de binnenwanden van de tank schoon te maken.

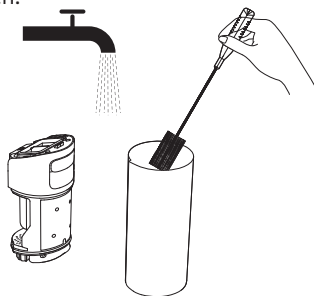

4. Plaats het filter en het deksel van de vuilwatertank terug. Plaats dan de vuilwatertank terug totdat u een klik hoort.

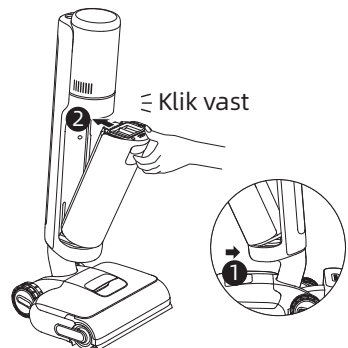

Opmerking:

- Als het filter vuil is, spoel het dan met schoon water en droog het volledig af vóór gebruik.
- Het wordt aanbevolen om het filter elke 3 tot 6 maanden te vervangen.

De buis en de vuilsensor schoonmaken

Verwijder de vuilwatertank, veeg de buis en de vuilsensor vóór gebruik af met een natte doek.

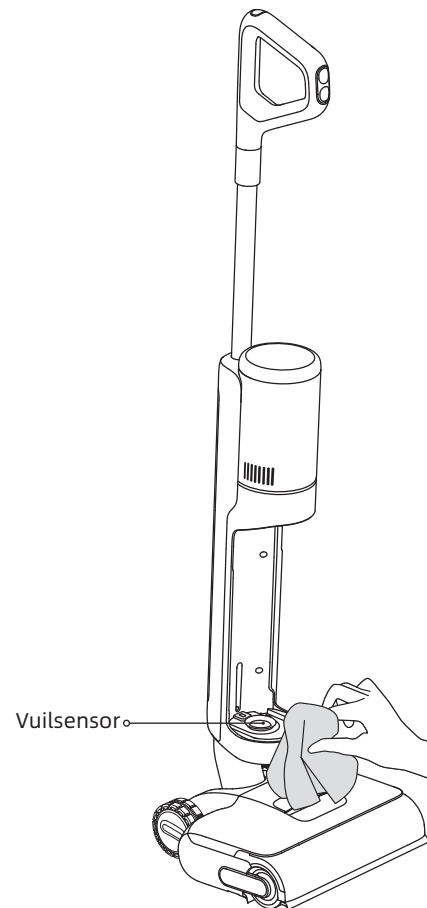

Opmerking: Spoel de buis of de vuilsensor niet af.

De borstelconstructie schoonmaken

1. Trek aan de hendel om de rolborstel te verwijderen.

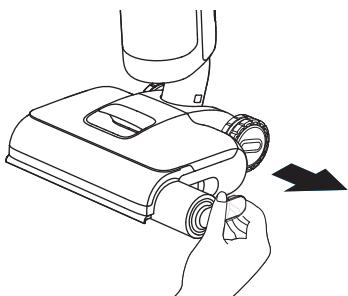

3. Scheid de hendel van de rolborstel. Het wordt aanbevolen om de rollerborstel elke 3 tot 6 maanden te vervangen.

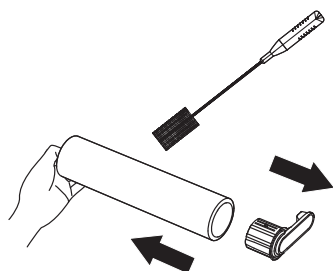

5. Veeg de aanzuigopening met een droge of natte doek schoon. Spoel de borstelconstructie niet met water af.

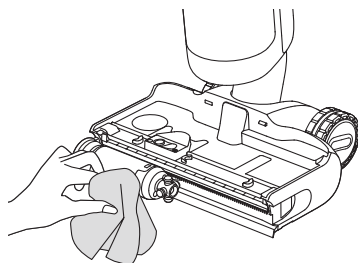

2. Maak de rolborstel schoon met de meegeleverde reinigingsborstel. Spoel rolborstel en afdekking af met schoon water en droog ze volledig.

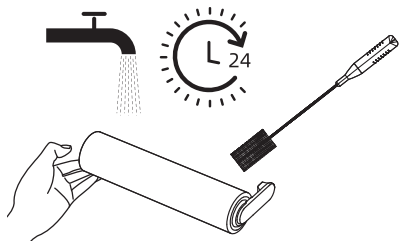

4. Gebruik een muntstuk om de vergrendelknoppen op de afdekking van de rolborstel te draaien om de afdekking te verwijderen.

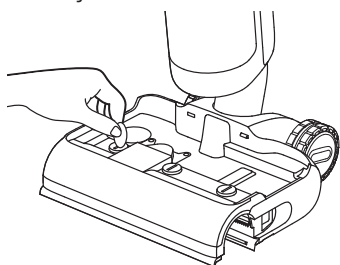

6. Plaats de rollerborstel terug tot je een klik hoort. Vergrendel het deksel van de rollerborstel opnieuw.

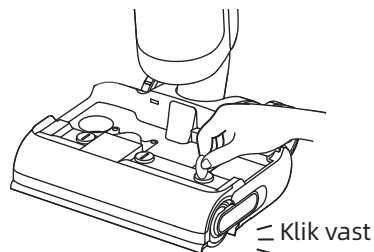

Opmerking: reinig indien nodig.





Als er een fout optreedt, stopt het apparaat met werken. Raadpleeg de volgende tabel voor het oplossen van problemen. Als het probleem aanhoudt, neem dan contact op met de klantenservice.

Fout	Mogelijke oorzaak	Oplossing
Het apparaat werkt niet.	De batterij van het apparaat is leeg of het batterijniveau is laag.	Laad de batterij vóór gebruik volledig op.
	Het apparaat staat rechtop.	Kantel het apparaat achterover.
	Een verstopping activeerde de oververhittingsbeveiligingsmodus.	Verwijder de verstopping en wacht tot de temperatuur weer normaal is.
	Onvoldoende water in de schoonwatertank.	Vul de schoonwatertank.
	De vuilwatertank is vol.	Maak de vuilwatertank leeg.
Het apparaat laadt langzaam op.	De onderdelen zijn niet op hun plaats geïnstalleerd.	Zorg ervoor dat alle onderdelen goed op hun plaats zitten.
	De temperatuur van de batterij is te laag of te hoog.	Wacht tot de temperatuur van de batterij weer normaal is.
De zuigkracht van het apparaat is zwak.	Het filter is verstopt.	Maak het filter schoon.
	De aanzuigopening of -slang is geblokkeerd door een vreemd voorwerp.	Reinig de buis en de aanzuigopening.
De motor maakt een raar geluid.	Er zit te veel vuil water in de vuilwatertank.	Maak de vuilwatertank leeg.
	De aanzuigopening is geblokkeerd.	Verwijder eventuele verstoppingen in de aanzuigopening.
De statusindicator van de stofopvang is continu rood.	Maak de vuilsensor schoon.	De vuilsensor bevindt zich in de buis. Volg de instructies voor het schoonmaken.
	De concentratie reinigingsmiddel is te hoog.	Verdun het reinigingsmiddel met water tot de aanbevolen verhouding.
	Reinigingsmiddel van derden veroorzaakt een grote hoeveelheid schuim.	Gebruik alleen het officieel goedgekeurde reinigingsmiddel.
De indicator voor het batterijniveau op het scherm licht niet op tijdens het opladen.	De stekker van het oplaadstation is niet goed in het stopcontact aangesloten.	Zorg ervoor dat de stekker van het oplaadstation goed aangesloten is..
	Het apparaat is niet goed op het oplaadstation geplaatst.	Zorg ervoor dat het apparaat correct op het oplaadstation is geplaatst.

Er komt geen water uit het apparaat.	De schoonwatertank is niet goed geïnstalleerd, of het water in de schoonwatertank is onvoldoende.	Installeer of vul de schoonwatertank opnieuw.
	Het duurt 30 seconden om de rolborstel te bevochtigen.	Schakel het apparaat in en controleer het na enige tijd opnieuw.
De ventilatieopening lekt water.	Een botsing of een stevige ruk veroorzaakt het binnendringen van water in de motor.	Beweeg het apparaat voorzichtig heen en weer terwijl het is ingeschakeld.
	Het filter is niet goed droog na reiniging.	Droog vóór gebruik het filter volledig af.
Zelfreiniging werkt niet.	De rolborstel kan vastgelopen zijn door grote vuildeeltjes.	Verwijder het deksel van de rolborstel om de rolborstel te controleren en te reinigen.
	Het apparaat is niet goed op het oplaadstation geplaatst.	Zorg ervoor dat het apparaat wordt opgeladen voordat u de zelfreinigingsfunctie inschakelt.
	De zelfreiniging kan niet worden ingeschakeld als het batterijniveau lager dan 20% is.	Zelfreiniging kan alleen worden ingeschakeld als het apparaat wordt opgeladen en het batterijniveau meer dan 20% is.
	De vuilwatertank is vol.	Maak de vuilwatertank leeg.
	De schoonwatertank is niet goed geïnstalleerd, of het water in de schoonwatertank is onvoldoende.	Installeer of vul de schoonwatertank opnieuw.
Slechte droogprestaties of vreemd geluid tijdens het drogen.	De luchtuitlaat en luchtinlaat van het oplaadstation kunnen mogelijk geblokkeerd zijn.	Controleer en verhelp de verstopping van de luchtuitlaat en luchtinlaat.

Neem voor extra service contact met ons op via aftersales@dreame.tech
 Website: <https://global.dreametech.com>

Als het apparaat niet goed werkt, verschijnt op het scherm een foutmelding. Raadpleeg de onderstaande tabel om de oplossing te vinden.

Foutpictogram	Mogelijke oorzaak	Oplossing
	Onvoldoende water.	Vul de schoonwatertank.
	De vuilwatertank is vol.	Maak de vuilwatertank leeg.
	Rolborstel zit vast.	Maak de rolborstel schoon.
	Verstopte buis.	Raadpleeg het gedeelte Verzorging en onderhoud om de buis en de vuilsensor te reinigen.
	De rolborstel en de buis zijn vuil.	Plaats het apparaat terug op het oplaadstation voor zelfreiniging.

Foutcode	Mogelijke oorzaak	Oplossing
E1-E7	Fout	Start het apparaat opnieuw op om problemen op te lossen. Als het probleem aanhoudt, neem dan contact op met de klantenservice.
H1-H6		
H7	Batterij raakt oververhit	Wacht tot de temperatuur van de batterij weer normaal is.

Stofzuigen			
Model	HHR46B	Nominaal vermogen	400 W
Nominale spanning	21,6 V ---	Oplaadspanning	27 V---
Capaciteit van schoonwatertank	780 ml	Capaciteit van vuilwatertank	700 ml
Oplaadtijd	Ongeveer 4 uur	Werkingsfrequentie	2400~2483,5 MHz
Maximaal uitgangsvermogen	< 20 dBm		
Oplaadstation			
Model	HCBAL	Nominaal ingangsvermogen*	650 W
Nominale ingang	220-240 V ~ 50-60 Hz	Nominale uitgang	27 V--- 1,6 A

Onder normale gebruiksomstandigheden moet de afstand tussen de antenne en het lichaam van de gebruiker ten minste 20 cm bedragen.

* Het nominale ingangsvermogen verwijst naar het gemeten vermogen tijdens een representatieve cyclus voor het inschakelen van de droogmodus.

Stroomverbruik in stand-bymodus: ≤ 0,5 W (binnen 15 minuten nadat de stofzuiger uit het oplaadstation is verwijderd)

Stroomverbruik in stand-bymodus: ≤ 0,5 W (binnen 15 minuten nadat het apparaat volledig is opgeladen)

Stroomverbruik in netwerkstandby-modus: ≤ 2 W (binnen 15 minuten nadat het apparaat volledig is opgeladen)

Verwijdering en afvoer van batterij

De ingebouwde lithium-ionbatterij bevat stoffen die gevaarlijk zijn voor het milieu. Voordat u de batterij weggooit, moet u ervoor zorgen dat de batterij door gekwalificeerde technici wordt verwijderd en bij een geschikt recyclingbedrijf wordt ingeleverd.

- de batterij moet uit het apparaat worden verwijderd voordat het wordt weggegooid;
- het apparaat moet van het stroomnet worden losgekoppeld wanneer de batterij wordt verwijderd;
- de batterij op veilige wijze moet worden afgevoerd.

Verwijderingsgids

1. Verwijder de schroefplug bovenaan de achterkant van het apparaat en verwijder de schroef met een schroevendraaier.
2. Gebruik het juiste gereedschap om het scherm te verwijderen en de kabels los te koppelen.
3. Gebruik een schroevendraaier om alle bevestigingsschroeven uit de behuizing te verwijderen.
4. Verwijder de schroeven van de batterij en verwijder vervolgens het batterijdeksel.
5. Maak de aansluitkabels van het batterijpakket los en verwijder de batterij uit het batterijpakket.

VOORZICHTIG:

- Voordat u de batterij verwijdert, moet u de stroom uitschakelen en de batterij zoveel mogelijk leeg laten lopen.
- Ongebruikte batterijen moeten worden afgevoerd naar een geschikt recyclingbedrijf.
- Stel niet bloot aan een omgeving met hoge temperaturen om explosiegevaar te voorkomen.
- Onder extreme omstandigheden kan er vloeistof uit de batterij lekken. Bij aanraking, spoel met water en zoek medische hulp.

Garantie

1. Dreame is ten opzichte van de consument aansprakelijk voor elk gebrek aan overeenstemming in materiaal of vakmanschap dat op het moment van aankoop niet kon worden geconstateerd.
2. Garantieperiode: raadpleeg de klantenservice voor meer informatie. Indien op het grondgebied waar de consument zich bevindt andere voorschriften gelden, prevaleren de plaatselijke voorschriften.
3. De garantie zal niet van toepassing zijn in de volgende gevallen:
 - a) Problemen door onachtzaamheid, gebruik of installatie die niet voldoen aan de instructies die door Dreame zijn verstrekt.
 - b) Knoeien en/of wijzigen van het product door entiteiten of personen die niet uitdrukkelijk door Dreame zijn geautoriseerd.
 - c) Schade als gevolg van toevallige oorzaken en/of nalatigheid van de consument, in het bijzonder met betrekking tot externe onderdelen.
 - d) Onderdelen die onderhevig zijn aan slijtage en geen productiefouten hebben.
 - e) Er geen geldig aankoopdocument (bon, factuur of ander document) is dat de datum waarop het product is aangekocht, certificeert.
 - f) Het model en/of de nummers van het product op het aankoopcertificaat komen niet overeen met het model en/of de nummers die op het product zijn vermeld.
4. Raadpleeg voor meer informatie over de garantie de officiële Dreame-website: <https://global.dreametech.com>

Instruções de segurança importantes

Leia atentamente este manual antes de o utilizar e guarde-o para referência futura. Quando utilizar um aparelho elétrico, deve seguir sempre as precauções básicas, incluindo as seguintes:

LEIA TODAS AS INSTRUÇÕES ANTES DE UTILIZAR (ESTE APARELHO). O não cumprimento dos avisos e instruções pode resultar em choque elétrico, incêndio e/ou ferimentos graves.

AVISO — Para reduzir o risco de incêndio, choque elétrico ou ferimentos:

Restrições de utilização

- Este produto não deve ser utilizado por crianças com menos de 8 anos de idade nem por pessoas com deficiências físicas, sensoriais, intelectuais, ou com experiência ou conhecimentos limitados sem a supervisão de um progenitor ou tutor para garantir um funcionamento seguro e para evitar quaisquer riscos. A limpeza e a manutenção não devem ser efetuadas por crianças sem supervisão.
- As películas de plástico podem ser perigosas. Para evitar o perigo de asfixia, mantenha-as afastadas das crianças. As crianças não devem brincar com este aparelho.
- Utilize apenas em interiores, em superfícies de pavimento não alcatifadas, como vinil, azulejo, madeira impermeabilizada, etc. Tenha cuidado para não passar por cima de objetos soltos ou das extremidades de tapetes. O bloqueio da escova pode resultar numa falha prematura da correia.
- Utilize apenas como descrito neste manual do utilizador. Utilize apenas os acessórios recomendados pelo fabricante.
- Não exponha o aparelho ao fogo ou a temperaturas excessivas. A exposição ao fogo ou a temperaturas excessivas pode provocar uma explosão.
- Não utilize em ambientes extremamente quentes ou frios (abaixo de 5 °C/41 °F ou acima de 40 °C/104 °F). Carregue o aparelho a uma temperatura superior a 5 °C/41 °F e inferior a 40 °C/104 °F.
- Não mergulhe o aparelho em líquido.
- Não utilize para recolher líquidos inflamáveis ou combustíveis, como gasolina. Não utilize em áreas onde possam estar presentes líquidos inflamáveis ou combustíveis.
- Não coloque nenhum objeto nas aberturas. Não utilize o aparelho quando qualquer das suas aberturas estiver bloqueada. Mantenha-o livre de pó, algodão, cabelos e tudo o que possa inibir o fluxo de ar.
- Não apanhe materiais tóxicos (lixívia com cloro, amoníaco, desentupidor de canos, etc.). Não apanhe objetos duros ou afiados, como vidros, pregos, parafusos, moedas, etc.
- Não utilize o aparelho num espaço fechado cheio de vapores libertados por tintas à base de óleo, diluente, algumas substâncias à prova de traça, poeiras inflamáveis ou outros vapores explosivos ou tóxicos. Não apanhe nada que esteja a arder ou a fumar, como cigarros, fósforos ou cinzas quentes.
- Não utilize o aparelho sem os filtros colocados.
- Mantenha o cabelo, a roupa larga, os dedos e todas as partes do corpo afastados das aberturas e das peças móveis do aparelho e dos seus acessórios.
- Mantenha os cabos que estão no chão afastados do aparelho durante a sua utilização. Pode ocorrer um perigo se o aparelho passar por cima de um cabo de alimentação.
- Tenha muito cuidado ao limpar escadas.
- Se o aparelho se ligar com êxito à rede, mas se desligar durante mais de 15 minutos devido a uma mudança de router ou a uma falha de energia, prima sem soltar o botão de comando de voz/Wi-Fi para voltar a ligar ao Wi-Fi.

Instruções de segurança importantes

Manutenção e armazenamento

- Evite um arranque involuntário. Certifique-se de que o interruptor está na posição OFF (Desligado) antes de pegar ou transportar o aparelho. Transportar o aparelho com o dedo no interruptor ou ligar o aparelho durante o transporte, pode provocar um acidente.
- Certifique-se de que o aparelho é colocado numa superfície horizontal. Não utilize o aparelho na mesma posição se este estiver equipado com uma escova de rolo e se a pega não estiver completamente na vertical. Não guarde o aparelho num local onde possa congelar.
- Desligue e retire a ficha da tomada quando não estiver a ser utilizado, antes de proceder à limpeza, manutenção ou conservação do aparelho e antes de o ligar ou desligar com uma escova em movimento.
- Não utilize um aparelho que esteja danificado ou que tenha sido modificado. Um aparelho danificado ou modificado pode apresentar um comportamento imprevisível, resultando em incêndio, explosão ou risco de ferimentos.
- Não modifique nem tente reparar o aparelho, exceto conforme indicado nas instruções de utilização e de cuidados a ter com o mesmo.
- Não utilize o aparelho com um acessório danificado (por exemplo: base de carregamento, cabo de alimentação, etc.). Se o aparelho ou acessório tiver caído, se tiver sido danificado, deixado ao ar livre, se tiver caído na água ou não estiver a funcionar como deveria, nunca o tente utilizar. Mandê-o reparar num centro de assistência autorizado.
- Mandê efetuar a manutenção por um técnico qualificado, utilizando apenas peças de substituição idênticas. Desta forma, garante a segurança do aparelho.
- Se o acessório estiver danificado, deve ser substituído pelo fabricante, pelo seu agente de assistência técnica ou por pessoas igualmente qualificadas, de modo a evitar um risco.

Bateria e carregamento

- Para recarregar o aparelho, utilize apenas a base de carregamento fornecida com o mesmo. Utilize apenas com HCBAL base de carregamento.
- Siga todas as instruções de carregamento e não carregue o aparelho fora do intervalo de temperatura especificado na bateria, uma vez que isso aumenta o risco de incêndio.
- A base de carregamento está equipada com uma função de secagem que só é adequada para secar a escova deste aparelho.
- Mantenha o cabo da base de carregamento afastado de superfícies aquecidas. Não pegue na ficha da base de carregamento ou no aparelho com as mãos molhadas. Para desligar, agarre na ficha da base de carregamento e não no cabo.
- Não puxe nem transporte o adaptador pelo cabo, não utilize o cabo como pega, não feche a porta sobre ele nem o puxe à volta de esquinas ou cantos afiados.
- Não utilize qualquer bateria não recarregável. Se não o fizer, pode provocar um incêndio na bateria de íões de lítio. Este produto contém baterias que só podem ser substituídas por técnicos qualificados ou pelo serviço pós-venda.
- A bateria de íões de lítio contém substâncias que são perigosas para o ambiente. Antes de eliminar o aparelho, retire primeiro a bateria, depois descarte-a ou recicle-a de acordo com as leis e regulamentos locais do país ou região em que é utilizada.
- Para retirar a bateria, deve desligar o aparelho da rede elétrica. Mantenha as baterias fora do alcance das crianças. Nunca ponha as baterias na boca. Em caso de ingestão, contacte o seu médico ou a unidade de controlo de envenenamento local.

Instruções de segurança importantes

- Em condições de uso abusivo, nunca se coloque em contacto com a bateria, da qual pode ser expelido líquido. Se ocorrer um contacto accidental, lave com água. Se o líquido entrar em contacto com os olhos, procure imediatamente ajuda médica. O líquido projetado da bateria pode causar irritação ou queimaduras.
- A base de carregamento é capaz de carregar a bateria de 6 células 4000 mAh de 6 células. Esta base de carregamento não deve ser utilizada para carregar baterias não recarregáveis. Se não o fizer, pode provocar um incêndio na bateria de íões de lítio.

Símbolos



Equipamento de Classe II



Elo fusível miniatura com desfasamento temporal em que T 3,15 A é o símbolo da característica tempo/corrente



Apenas para utilização no interior



Leia o manual do operador



Informação sobre o REEE

Todos os produtos com este símbolo são resíduos de equipamentos elétricos e eletrónicos (REEE, como especificado na Diretiva 2012/19/UE) que não devem ser misturados com resíduos domésticos não selecionados. Em vez disso, deve proteger a saúde humana e o ambiente, entregando os seus resíduos de equipamentos num ponto de recolha designado para a reciclagem de resíduos de equipamentos elétricos e eletrónicos, designado pelo governo ou pelas autoridades locais. A eliminação e reciclagem corretas ajudarão a prevenir potenciais consequências negativas para o ambiente e a saúde humana. Por favor, contacte o instalador ou as autoridades locais para mais informações sobre o local, bem como sobre os termos e condições desses pontos de recolha.

Nós, a Dreame Trading (Tianjin) Co., Ltd., declaramos que este equipamento está em conformidade com as Diretivas, Normas Europeias e alterações aplicáveis. O texto completo da declaração de conformidade da UE está disponível no seguinte endereço de Internet: <https://global.dreame.tech.com>

Para obter o manual eletrónico pormenorizado, consulte <https://global.dreame.tech.com/pages/user-manuals-and-faqs>

Visão geral do produto

Lista da Embalagem

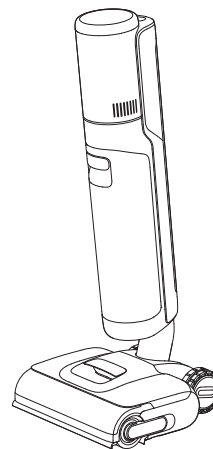

Parte principal do produto



Pega

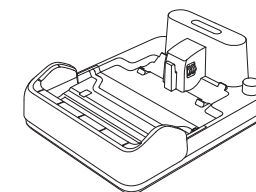

Base de carregamento



Filtro de substituição



Escova rotativa sobresselente



Escova de limpeza

Visão geral do produto

Aspirar

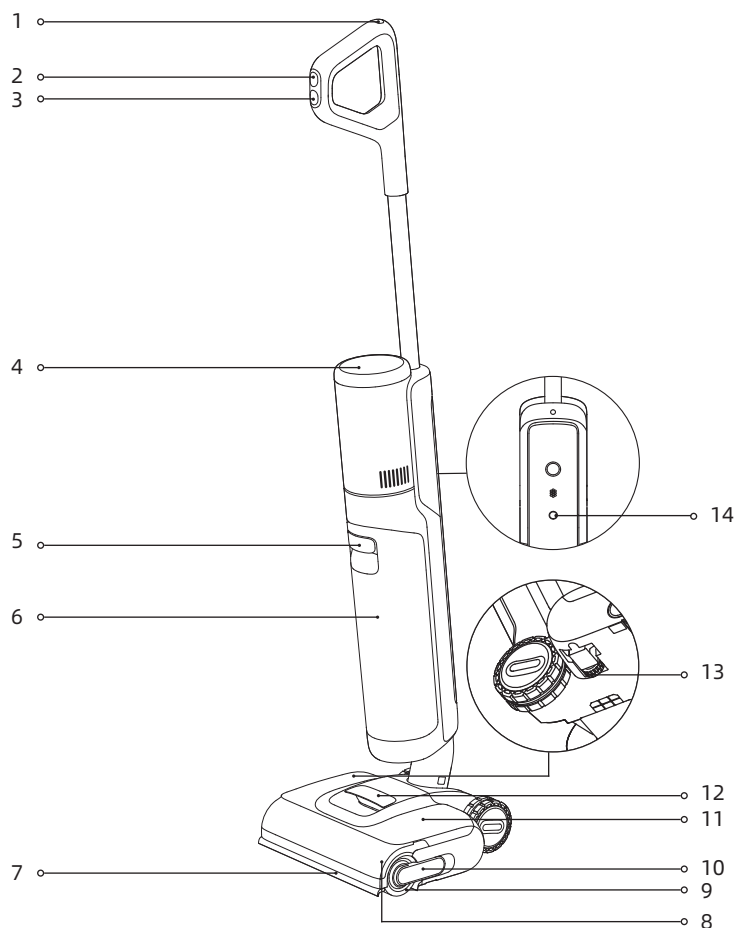

- | | | |
|----------------------------------|-----------------------------------|---|
| 1 Botão de autolimpeza | 8 Cobertura da escova de rolo | 14 Botão do aviso por voz |
| 2 Interruptor de modo | 9 Escova Rotativa | • Prima brevemente para ativar a mensagem de voz ou ajustar o volume. |
| 3 Interruptor de alimentação | 10 Cabo da escova de rolo | • Prima sem soltar para iniciar/parar a configuração Wi-Fi |
| 4 Visor | 11 Depósito de água limpa | |
| 5 Pega do depósito de água usada | 12 Pega do depósito de água limpa | |
| 6 Depósito de água usada | 13 Roda direcional | |
| 7 Braço robótico de elevação | | |

Visão geral do produto

Base de carregamento

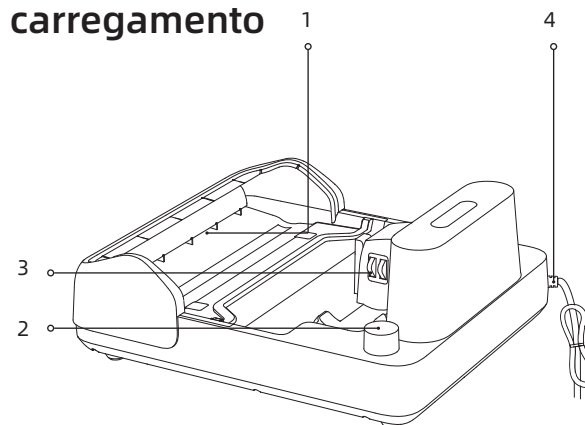

- | | |
|-----------------------------|--|
| 1 Saída do ar de secagem | 2 Ranhura de armazenamento de acessórios |
| 3 Contactos de carregamento | 4 Cabo de alimentação |

Visor



- | | | |
|---|---|----------------------|
| 1 Modo Turbo | 6 Indicador de concentração de pó | 9 Modo personalizado |
| 2 Modo inteligente | A cor do indicador muda com a quantidade de sujidade em tempo real. | 10 Modo de aspiração |
| 3 Modo de secagem | 7 Modo de autolimpeza | |
| 4 Indicador de carregamento/bateria fraca | 8 Indicador de Wi-Fi | |
| 5 Mensagens de erro | | |

Nota:

Se o aparelho não estiver a funcionar corretamente, o ecrã apresenta uma mensagem de erro ou um código de erro. Consulte a tabela de Avisos de erro e Soluções para encontrar a sua solução.

Instalação

Instalar a pega

Introduza a extremidade do cabo verticalmente na porta situada na parte superior do aparelho, como indicado, até ouvir um clique.

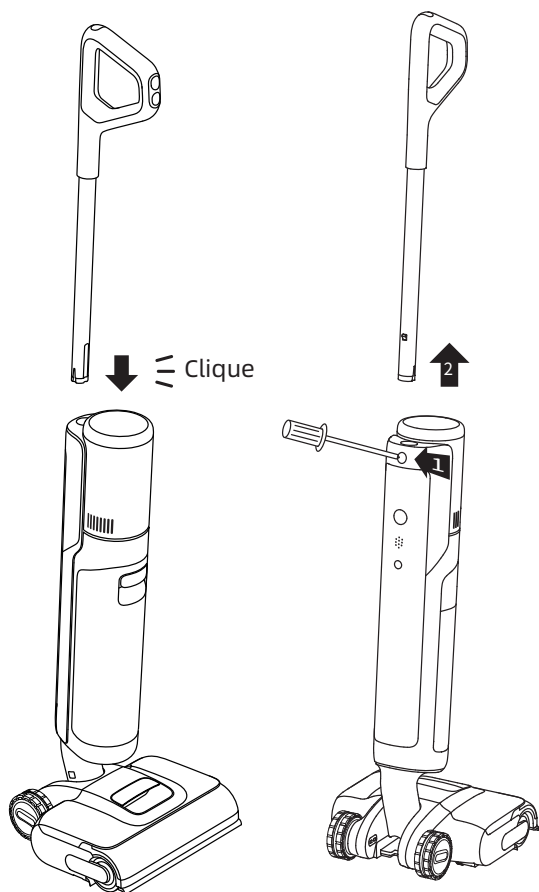

Nota: Para desmontar, introduza um objeto duro no orifício do aparelho, como indicado, para pressionar os contactos e puxe a pega para cima ao mesmo tempo.

A carregar

1. Coloque a base de carregamento contra uma parede num terreno plano e ligue-a a uma fonte de alimentação. Carregue totalmente o aparelho antes da primeira utilização.
2. Coloque o aparelho sobre a base de carregamento. Quando o número no ecrã do visor atingir 100, a bateria está totalmente carregada.

⚡ Indicador de carga/bateria fraca

- Cor de laranja intermitente: Nível da bateria $\leq 20\%$ (a carregar)
- Verde intermitente: Nível da bateria $> 20\%$ (a carregar)
- Verde fixo: Carregado por completo
- Luz cor de laranja fixa: Nível da bateria $\leq 20\%$

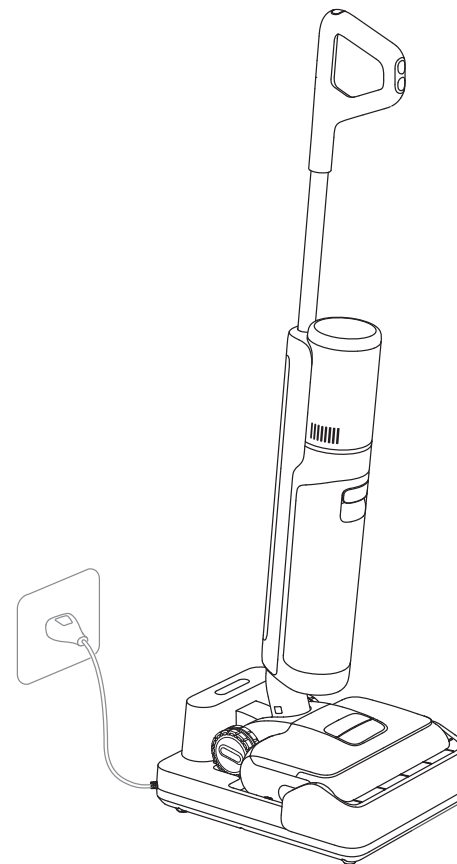

Nota:

- Se não ocorrer qualquer operação durante 10 minutos após o carregamento completo, o aspirador entrará no modo de repouso. Reinicie o aparelho se precisar de o utilizar.
- Para prolongar a vida útil da bateria, esta arrefece automaticamente depois de ter utilizado o aparelho durante um longo período de tempo.

Ligar à a aplicação Dreamehome

1. Descarregue a aplicação Dreamehome

Digitalize o código QR no aparelho, ou procure por "Dreamehome" na loja de aplicações, para descarregar e instalar a aplicação.

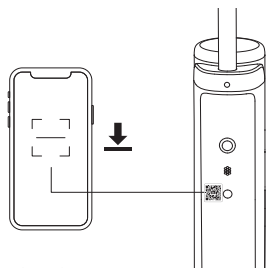

Nota:

- Apenas é suportado Wi-Fi de 2,4 GHz.
- Devido a atualizações no software da aplicação, as atuais operações podem ser diferentes das instruções contidas neste manual. Siga as instruções com base na versão atual da aplicação.

2. Adicionar dispositivo

1. Prima brevemente o interruptor de alimentação para ligar.

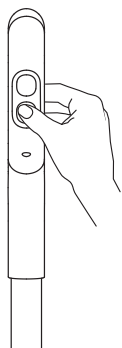

2. Prima e mantenha premido o comando de voz/botão de Wi-Fi situado na parte de trás do aparelho para estabelecer a ligação Wi-Fi. O indicador de Wi-Fi aparece intermitentemente em branco e a mensagem de voz diz: "A aguardar a configuração da rede."

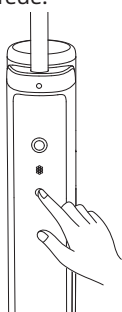

3. Abra a aplicação Dreamehome e digitalize novamente o mesmo código QR no aparelho para adicionar o dispositivo. Siga as instruções para terminar a ligação por Wi-Fi.



Indicador de Wi-Fi

- Intermitente: A espera de ser ligado
- A piscar: A ligar/atualização da OTA
- Ligado: Ligado

Nota:

- O aparelho sai da ligação de rede se não houver nenhuma operação durante 10 minutos ou se a ligação de rede falhar. Para repor o Wi-Fi, repita os passos acima e conclua a ligação de acordo com as indicações da aplicação.
- Depois de concluída a configuração do Wi-Fi, prima sem soltar o botão de comando de voz/Wi-Fi para desativar a ligação de rede. Prima sem soltar novamente para voltar a ligar-se ao Wi-Fi.

Modo de utilização

Enchimento do depósito de água limpa

Remova o depósito. Abra a cobertura do depósito e encha-o com água limpa. Instale o depósito de água limpa e certifique-se de que encaixa no lugar.

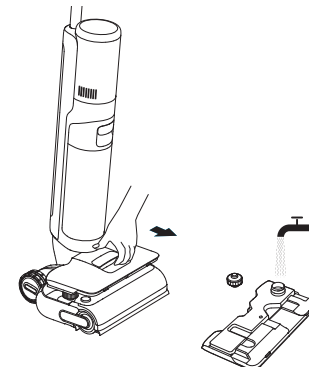

Nota:

- Não adicione qualquer outro líquido para além do produto de limpeza oficialmente aprovado. O produto de limpeza pode ser adquirido na loja online oficial.
- Para um melhor desempenho de limpeza, recomenda-se que adicione 10 ml de detergente com a tampa do frasco no depósito de água limpa cheio e, em seguida, agite suave e uniformemente para utilização.

Iniciar a limpeza

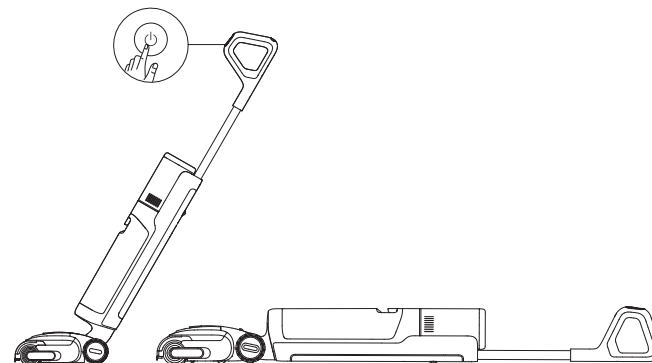

Pise suavemente a cobertura da escova e recline o aparelho para trás. Prima o botão de alimentação  para iniciar o funcionamento.





Nota:

- Não aspire líquidos com espuma.
- Se o aparelho estiver na posição vertical durante o trabalho, a tarefa em curso será suspensa.
- O aparelho é adequado para a limpeza de pavimentos, mármore, azulejos e outras superfícies duras.
- Pressione a escova contra o chão quando a utilizar.
- Não levante nem desloque o aparelho durante o seu funcionamento para evitar que a água suja flua e possa reentrar no motor.

Mudança de modo

Prima o interruptor de modo  para mudar o modo de acordo com as suas necessidades. Prima e mantenha premido  durante 3 segundos para ligar ou desligar o braço robótico de elevação.

 **Modo inteligente**
O aparelho regulará de forma inteligente a potência de aspiração em função das manchas no solo.

 **Modo Turbo**
Se o modo Turbo estiver seleccionado, o aparelho aspirará as manchas mais difíceis no chão.



 **Modo de aspiração**
Aspira uma grande quantidade de água do chão.

 **Modo Personalizado**
A potência de sucção, o volume de água, etc. podem ser ajustados na aplicação. O corpo principal começará a funcionar de acordo com as definições da aplicação.

Esvaziar o depósito de água usada

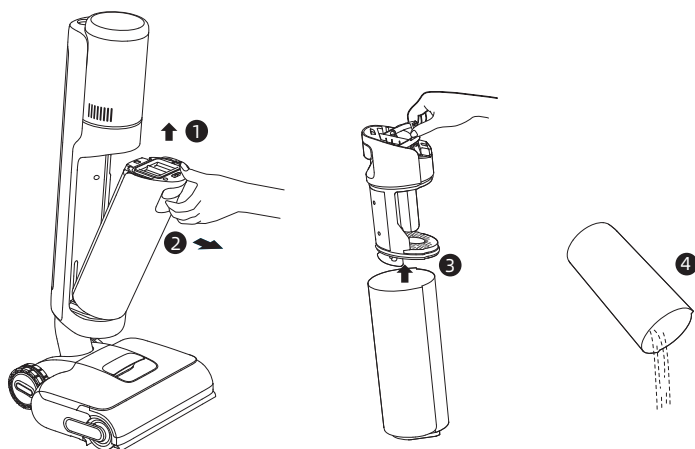
Puxe a pega do depósito de água usada para o retirar. Retire a cobertura do depósito e deite fora a água usada. Volte a instalar o depósito de água usada até ouvir um clique.

**Modo de autolimpeza**

1. Após a limpeza, volte imediatamente a colocar o aparelho na base e certifique-se de que o depósito de água limpa está suficientemente cheio.
2. Prima brevemente  na parte superior da pega para iniciar/parar a autolimpeza. Mudar o modo de secagem de acordo com as instruções de voz.
3. Depois de terminada a autolimpeza, o aparelho entra automaticamente no modo de secagem; esvazie imediatamente o depósito de água usada. Para sair do modo de secagem, prima .

Modo de secagem

1. Prima sem soltar o botão de autolimpeza  durante 3 segundos para ativar o modo de secagem.
2. O aparelho será carregado quando a secagem estiver concluída.

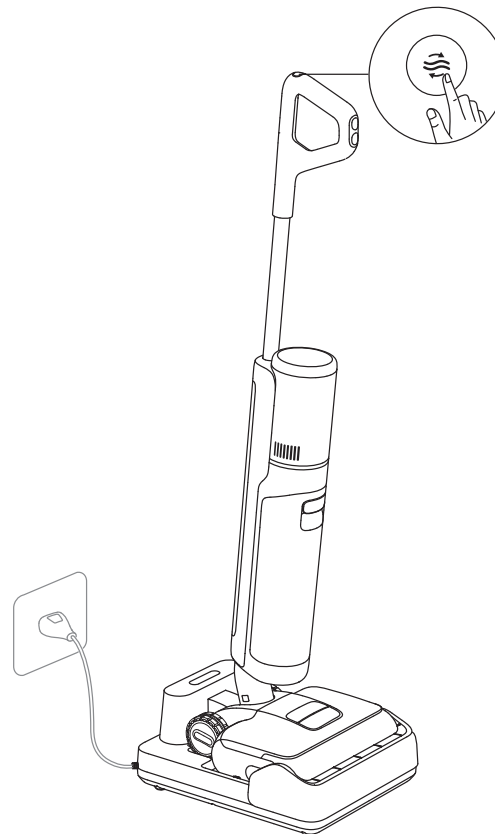
**Reposição das configurações de fábrica**

Prima e mantenha premido o comando de voz/botão de Wi-Fi e o botão de autolimpeza durante 3 segundos para repor as definições de fábrica.

Sugestões

- Desligue o aparelho antes da manutenção. Não toque no interruptor de alimentação.
 - Substitua as peças, se necessário. As peças devem ser substituídas pelas que se encontram disponíveis no fabricante ou no seu agente de assistência.
 - Se o aparelho não for utilizado durante um longo período de tempo, carregue-o completamente, desligue a ficha de alimentação e guarde-o num ambiente fresco e com pouca humidade, longe da luz solar direta.
- Para evitar a descarga excessiva da bateria, carregue o aparelho pelo menos uma vez a cada 3 meses.

Limpeza do depósito de água usada e do filtro

1. Puxe a pega do depósito de água usada para retirar o depósito.

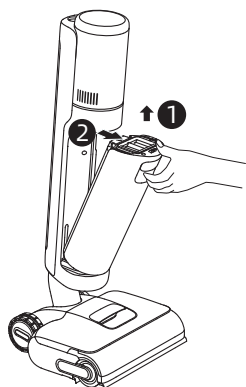

2. Retire o filtro da tampa do depósito de água usada. Puxe a tampa do depósito de água usada para cima e despeje a água suja.

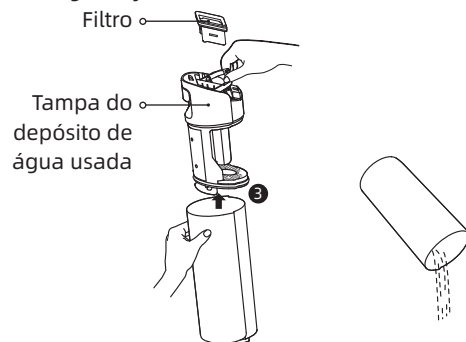

3. Enxague o depósito de água usada e a tampa do depósito com água. Utilize a escova de limpeza fornecida para limpar as paredes interiores do depósito.

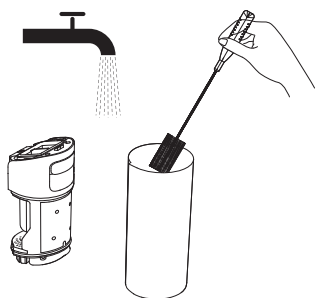

4. Volte a instalar o filtro e a tampa do depósito de água usada. Em seguida, volte a instalar o depósito de água usada até ouvir um clique.

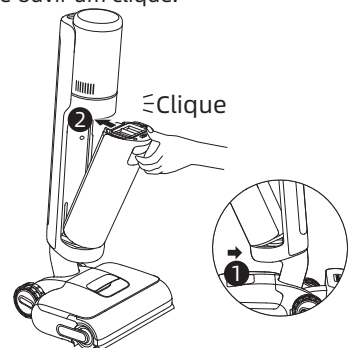

Nota:

- Se o filtro estiver sujo, lave-o com água limpa e seque-o completamente antes de o utilizar.
- Recomenda-se a substituição do filtro a cada 3 a 6 meses.

Limpeza do tubo e do sensor de sujidade

Retire o depósito de água usada, limpe suavemente o tubo e o sensor de sujidade com um pano húmido antes de o utilizar.

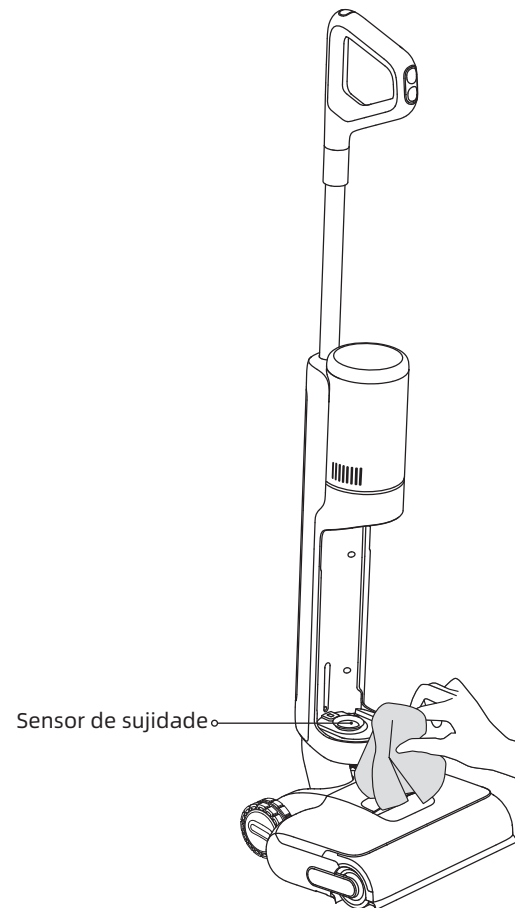

Nota: Não lave o tubo ou o sensor de sujidade.

Limpeza do conjunto da escova

1. Puxe a pega para remover a escova de rolo.

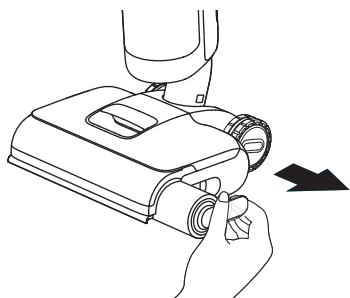

3. Separe a pega da escova de rolo. Recomenda-se a substituição da escova de rolo a cada 3 a 6 meses.

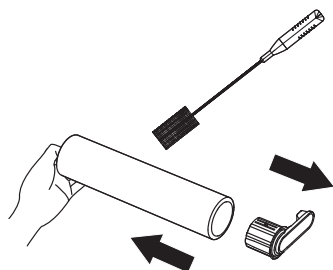

5. Limpe a entrada de sucção com um pano seco ou um lenço de papel húmido. Não lave o conjunto da escova com água.

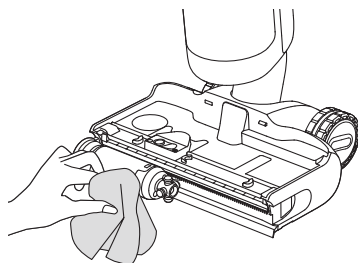

2. Limpe a escova de rolo com a escova de limpeza fornecida. Lave a escova de rolo e a tampa com água limpa e seque-as completamente.

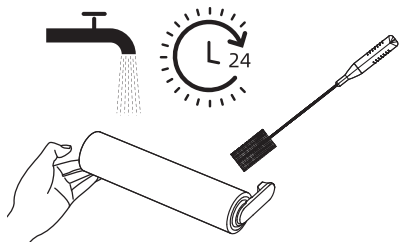

4. Utilize uma moeda para girar os botões de bloqueio na tampa da escova de rolo para remover a tampa.

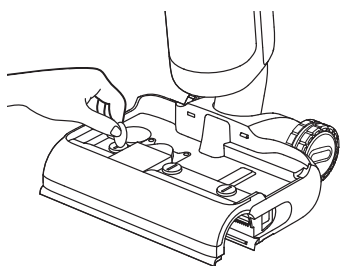

6. Volte a instalar a escova de rolos até ouvir um clique e volte a bloquear a tampa da escova de rolos.

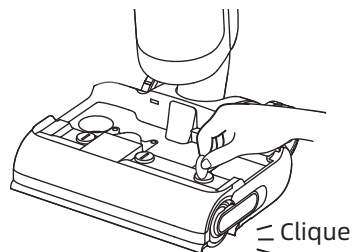

Nota: Limpe conforme for necessário.

Se ocorrer um erro, o aparelho deixará de funcionar. Consulte a tabela seguinte para a resolução de problemas. Se o problema persistir, contacte o serviço pós-venda.

Erro	Possível causa	Solução
O aparelho não funciona.	O aparelho está sem bateria ou o nível da bateria está baixo.	Carregue totalmente a bateria antes de utilizar.
	O aparelho está na posição vertical.	Recline o aparelho para trás.
	Modo de proteção contra sobreaquecimento ativado por bloqueio.	Elimine o entupimento e aguarde até que a temperatura volte ao normal.
	Água insuficiente no depósito de água limpa.	Encha o depósito de água limpa.
	O depósito de água usada está cheio.	Esvazie o depósito de água usada.
O carregamento do aparelho é lento.	As peças não estão instaladas no seu lugar.	Certifique-se de que todas as peças estão corretamente colocadas.
	A temperatura da bateria é demasiado baixa ou demasiado alta.	Aguarde até que a temperatura da bateria volte ao normal.
O poder de sucção do aparelho é fraco.	O filtro está entupido.	Limpar o filtro.
	A entrada ou o tubo de aspiração está bloqueado por um objeto estranho.	Limpe o tubo e a entrada de aspiração.
O motor está a fazer um ruído estranho.	Há demasiada água suja no depósito de água usada.	Esvazie o depósito de água usada.
	A entrada de aspiração está bloqueada.	Elimine qualquer obstrução na entrada de aspiração.
O indicador de concentração de poeiras está vermelho fixo.	O sensor de sujidade precisa de ser limpo.	O sensor de sujidade está no tubo. Siga as instruções de limpeza.
	A concentração da solução de limpeza é demasiado elevada.	Dilua a solução de limpeza com água na proporção recomendada.
	Uma solução de limpeza de terceiros provocou uma grande quantidade de espuma.	Utilize apenas a solução de limpeza oficialmente aprovada.
O indicador do nível da bateria no ecrã do visor não se acende durante o carregamento.	A ficha da base de carregamento não está corretamente inserida na tomada elétrica.	Certifique-se de que a ficha da base de carregamento está inserida no lugar.
	O aparelho não está corretamente colocado na base de carregamento.	Certifique-se de que o aparelho está corretamente colocado na base de carregamento.

Não sai água do aparelho.	O depósito de água limpa não está corretamente instalado no seu lugar, ou a água nele contida é insuficiente.	Volte a instalar ou encha o depósito de água limpa.
	São necessários 30 segundos para humedecer a escova de rolo.	Ligue o aparelho e verifique novamente após algum tempo.
O respiradouro tem uma fuga de água.	Uma colisão ou um puxão brusco provoca a entrada de água no motor.	Quando ligado, mova o aparelho suavemente para a frente e para trás.
	O filtro não ficou completamente seco depois de ter sido limpo.	Seque completamente o filtro antes de o utilizar.
A autolimpeza falha.	A escova de rolo pode estar bloqueada por detritos de grandes dimensões.	Retire a cobertura da escova de rolo para verificar e limpar a mesma.
	O aparelho não está corretamente colocado na base de carregamento.	Certifique-se de que o aparelho está a ser carregado antes de ativar a função de autolimpeza.
	A autolimpeza não pode ser ativada se o nível da bateria for inferior a 20%.	A autolimpeza só pode ser ativada quando o aparelho está a ser carregado e o nível da bateria é superior a 20%.
	O depósito de água usada está cheio.	Esvazie o depósito de água usada.
	O depósito de água limpa não está instalado no seu lugar, ou a água nele contida é insuficiente.	Volte a instalar ou encha o depósito de água limpa.
Fraco desempenho de secagem ou ruído estranho durante a secagem.	A saída de ar e a entrada de ar da base de carregamento podem estar bloqueadas.	Verifique e elimine o entupimento da saída e da entrada de ar.

Para serviços adicionais, contacte-nos através do endereço aftersales@dreame.tech
 Página web: <https://global.dreametech.com>

Se o aparelho não estiver a funcionar corretamente, o ecrã apresenta uma mensagem de erro. Consulte a tabela abaixo para encontrar a sua solução.

Ícone de erro	Possível causa	Solução
	Água insuficiente.	Encha o depósito de água limpa.
	O depósito de água usada está cheio.	Limpe o depósito de água usada.
	A escova de rolo está presa.	Limpe a escova de rolo.
	Tubo obstruído.	Consulte a secção "Cuidados e manutenção" para limpar o tubo e o sensor de sujidade.
	A escova de rolo e o tubo estão sujos.	Volte a colocar o aparelho na base para a autolimpeza.

Código de erro	Possível causa	Solução
E1-E7	Erro	Reinicie o aparelho para resolução de problemas. Se o problema persistir, contacte o serviço de apoio ao cliente.
H1-H6		
H7	Sobreaquecimento da bateria	Aguarde até que a temperatura da bateria volte ao normal.

Aspirar			
Modelo	HHR46B	Potência nominal	400 W
Tensão nominal	21,6 V ---	Tensão de carregamento	27 V---
Capacidade do depósito de água limpa	780 ml	Capacidade do depósito de água usada	700 ml
Tempo de carregamento	Aproximadamente 4 horas	Frequência de funcionamento	2400~2483,5 MHz
Potência máxima de saída	< 20 dBm		
Base de carregamento			
Modelo	HCBAL	Entrada de potência nominal*	650 W
Entrada nominal	220-240 V ~ 50-60 Hz	Saída nominal	27 V--- 1,6 A

Em condições normais de utilização, este equipamento deve ser mantido a uma distância de separação de, pelo menos, 20 cm entre a antena e o corpo do utilizador.

* A potência nominal de entrada refere-se à potência medida durante um ciclo representativo para entrar no modo de secagem.

Consumo de energia em modo de espera: ≤ 0,5W (dentro de 15 minutos após o aspirador ter sido retirado da base de carregamento)

Consumo de energia no modo de espera: ≤ 0,5W (dentro de 15 minutos após o aparelho estar totalmente carregado)

Consumo de energia no modo de espera de rede: ≤ 2W (dentro de 15 minutos após o aparelho estar totalmente carregado)

A bateria de íões de lítio incorporada contém substâncias que são perigosas para o ambiente. Antes de descartar a bateria, certifique-se de que a bateria é removida por técnicos qualificados e descartada numa instalação de reciclagem apropriada.

- a bateria tem de ser removida do aparelho antes de este ser desmontado;
- o aparelho deve ser desligado da rede de alimentação ao retirar a bateria;
- a bateria deve ser descartada de forma segura.

Guia de remoção

1. Retire o tampão roscado na parte superior da parte de trás do aparelho e retire o parafuso com uma chave de fendas.
2. Utilize uma ferramenta adequada para retirar o conjunto do ecrã e desligar os cabos.
3. Com uma chave de fendas, retire todos os parafusos de fixação do corpo.
4. Retire os parafusos do conjunto da bateria e, em seguida, retire a tampa da bateria.
5. Desligue os cabos de ligação do conjunto de baterias e retire o conjunto da bateria.

CUIDADO:

- Antes de remover a bateria, desligue a alimentação e descarregue a bateria o mais possível.
- As baterias que já não são necessárias devem ser descartadas numa instalação de reciclagem apropriada.
- Não exponha a ambientes com altas temperaturas para evitar riscos de explosão.
- Em condições de uso abusivo, pode ser ejetado líquido da bateria. Se ocorrer contacto, enxague com água e procure ajuda médica.

Garantia

1. A Dreame é responsável perante o consumidor por qualquer falta de conformidade no material ou na mão-de-obra não detetável no momento da compra.
2. Período de garantia: para mais informações, consulte o Serviço de Assistência ao cliente. Se o território onde o consumidor está localizado tiver uma regulamentação diferente, prevalece a regulamentação local.
3. A garantia não será aplicável nos seguintes casos:
 - a) Problemas devidos a descuido, uso ou instalação que não cumpra as instruções fornecidas pela Dreame.
 - b) Alteração e/ou modificação do produto por entidades ou indivíduos não expressamente autorizados pela Dreame.
 - c) Danos devidos a causas acidentais e/ou negligência da parte do consumidor, com especial referência a partes externas.
 - d) Peças sujeitas a desgaste que não apresentem defeitos de fabrico.
 - e) Se não houver nenhum documento de compra válido (recibo, fatura ou outro) a ser fornecido para certificar a data em que o produto foi adquirido.
 - f) O modelo e/ou os números do produto no certificado de compra não são consistentes com o modelo e/ou os números apresentados no produto.
4. Para mais informações sobre garantia, consulte por favor o site oficial da Dreame: <https://global.dreametech.com>