

Instrucciones de seguridad importantes

Lea este manual detenidamente antes del uso y guárdelo para futuras consultas.

Al usar un aparato eléctrico, se deben seguir siempre las precauciones básicas, incluidas las siguientes:

LEA TODAS LAS INSTRUCCIONES ANTES DE USAR (ESTE APARATO). El incumplimiento de las advertencias e instrucciones puede tener como resultado una descarga eléctrica, un incendio y/o lesiones graves.

ADVERTENCIA — Para reducir el riesgo de incendio, descarga eléctrica o lesiones:

Restricciones de uso

- Este aparato no debe ser usado por niños de menos de 8 años ni personas con deficiencias físicas, sensoriales, intelectuales, o experiencia o conocimiento limitados sin la supervisión de un adulto o tutor para asegurar un uso seguro y evitar riesgos. La limpieza y el mantenimiento no deben ser realizados por niños sin supervisión.
- La película plástica puede suponer peligro. Para evitar asfixia, manténgalo alejado de los niños. Los niños no deben jugar con el aparato.
- Utilícelo únicamente en interiores y sobre suelos sin alfombras, como por ejemplo vinilo, baldosas, madera sellada, etc. Tenga cuidado de no pasar por encima de objetos sueltos o bordes de tapetes. Un cepillo atrapado puede provocar un fallo prematuro de la correa.
- Utilícelo únicamente como se describe en este manual de usuario. Utilice únicamente los accesorios recomendados por el fabricante.
- No exponga el aparato al fuego o temperaturas altas. La exposición al fuego o temperaturas altas puede provocar una explosión.
- No lo utilice en ambientes extremadamente calientes o fríos (inferior a 5 °C/41 °F o superior a 40 °C/104 °F). Recargue el aparato a temperaturas superiores a 5 °C/41 °F e inferiores a 40 °C/104 °F.
- No sumerja el aparato en líquido.
- No lo use para recoger líquidos inflamables o combustibles, como gasolina. No lo use en áreas donde pueda haber líquidos inflamables o combustibles.
- No coloque ningún objeto en las aberturas. No utilice el aparato cuando alguna abertura esté bloqueada. Manténgalo libre de polvo, pelusa, cabello y cualquier cosa que pueda impedir el flujo de aire.
- No recoja material tóxico (blanqueador con cloro, amoníaco, líquido limpiador de desagües, etc.). No recoja objetos duros o afilados como vidrio, clavos, tornillos, piezas metálicas, etc.
- No utilice el aparato en un espacio cerrado lleno de vapor emitido por pintura a base de aceite, disolvente de pintura, sustancias a prueba de poplillas, polvo inflamable u otros vapores explosivos o tóxicos. No recoja ningún objeto que se esté quemando o humeando, como cigarrillos, fósforos o cenizas calientes.
- No lo use sin los filtros instalados correctamente.
- Mantenga el cabello, la ropa suelta, los dedos y todas las partes de su cuerpo alejados de las aberturas y las partes móviles del aparato y sus accesorios.
- Mantenga los cables de conexión a tierra alejados del aparato durante el uso, ya que puede producirse peligro si el aparato atropella un cable de alimentación.
- Tenga especial cuidado al limpiar escaleras.

Mantenimiento y Almacenamiento

- Evite el arranque involuntario, asegúrese de que el interruptor esté en la posición de apagado antes de levantar o transportar el aparato. Transportar el aparato con el dedo puesto en el interruptor o con el interruptor encendido puede provocar accidentes.

Instrucciones de seguridad importantes

Mantenimiento y Almacenamiento

- Asegúrese de que el aparato esté colocado sobre una superficie horizontal. No utilice el aparato en la misma posición si el aparato está equipado con un cepillo de rodillo y el asa no está en posición completamente vertical. No guarde el aparato en un lugar donde pueda congelarse.
- Apague y desenchufe el aparato cuando no está funcionando, antes de limpiarlo, mantenerlo o repararlo, y antes de conectarlo o desconectarlo con un cepillo de movimiento.
- No utilice electrodomésticos que estén dañados o modificados. Baterías dañadas o modificadas pueden provocar un comportamiento imprevisible que resulten en fuego, explosión o riesgo de lesiones.
- No modifique ni intente reparar el aparato salvo que se indique en las instrucciones de uso y cuidado.
- No utilice el aparato con un accesorio dañado (por ejemplo, base de carga, cable de alimentación, etc.). Si el aparato o el accesorio se ha caído al suelo, dañado, dejado en el exterior, ha caído al agua o no funciona, no intente utilizarlo. Haga que lo reparen en un centro de servicio autorizado.
- Haga realizar la reparación por personal cualificado en reparaciones utilizando únicamente piezas de repuesto. Esto asegurará que se mantenga la seguridad del producto.
- Si el cable de alimentación está dañado, debe ser sustituido por el fabricante, su agente de servicio o personas con cualificación similar para evitar peligros.

Batería y Carga

- Para recargar el aparato, utilice únicamente la base de carga suministrada con el aparato. Utilícelo únicamente con la estación de carga HCB AE.
- Siga todas las instrucciones de carga y no cargue el aparato fuera del intervalo de temperatura especificado en la batería, ya que hacerlo aumenta el riesgo de incendio.
- La base de carga cuenta con una función de secado y solo es adecuada para secar el cepillo de este aparato.
- Mantenga el cable de la base de carga alejado de las superficies calientes. No manipule el enchufe de la base de carga ni el aparato con las manos mojadas. Para desconectar la base de carga, agarre el enchufe de la misma en lugar del cable.
- No tire ni traslade la base de carga por el cable, no utilice el cable como asa, no cierre la puerta por encima del cable ni tire del cable contra bordes o esquinas afilados.
- No utilice paquetes de baterías no recargables. En caso contrario, puede incendiarse la batería de iones de litio. Este aparato contiene baterías que solo pueden ser sustituidas por técnicos profesionales o el servicio de posventa.
- La batería de iones de litio contiene sustancias que son peligrosas para el medio ambiente. Antes de desechar el electrodoméstico, retire primero el paquete de baterías y luego deséchelo o recíclolo de acuerdo con las leyes y regulaciones locales del país o región en el que se usa.
- El aparato debe estar desconectado de la fuente de alimentación al retirar la batería. Mantenga las baterías fuera del alcance de los niños. No se meta nunca las baterías en la boca. Si se ingiere, comuníquese con su médico o el centro de control de toxicología local.
- En condiciones abusivas, nunca toque la batería de la que puede salir líquido. Si ocurre contacto accidentalmente, enjuague con agua. Si el líquido entra en contacto con los ojos, busque ayuda médica inmediatamente. El líquido expulsado de la batería puede causar irritación o quemaduras.

- La base de carga puede cargar los paquetes de baterías de 6 células de 5000 mAh. Esta base de carga no se debe usar para cargar baterías no recargables. En caso contrario, puede incendiarse la batería de iones de litio.
- La base de carga está marcada con el icono  que indica "Precaución: Superficie caliente". No toque el cepillo de rodillo, el agua caliente ni el módulo calentador de la base de carga durante la autolimpieza con agua caliente.

Símbolos



Equipo de Clase II



Eslabón de fusible miniatura de retardo donde 3,15 A-T es el símbolo característico de tiempo/corriente



Solo para uso en interiores



Lea el manual del operador



Precaución: Superficie caliente



Información RAEE

Todos los productos que llevan este símbolo son residuos de aparatos eléctricos y electrónicos (RAEE según la directiva 2012/19/UE) que no deben mezclarse con residuos domésticos sin clasificar. En cambio, debe proteger la salud humana y el medio ambiente entregando sus residuos de aparatos a un punto de recogida designado para el reciclaje de basura de aparatos eléctricos y electrónicos, nombrado por el gobierno o las autoridades locales. La correcta eliminación y reciclaje ayudarán a evitar posibles consecuencias negativas para el medio ambiente y la salud humana. Contacte con el instalador o las autoridades locales para más información acerca de la ubicación así como términos y condiciones de tales puntos de recogida.

Nosotros, Dreame Trading (Tianjin) Co., Ltd., por la presente, declaramos que el equipo cumple con las Directivas y Normas Europeas aplicables y sus modificaciones. El texto completo de la declaración de conformidad de la UE está disponible en la siguiente dirección web: <https://global.dreame.tech.com>

Para un manual electrónico detallado, vaya a <https://global.dreame.tech.com/pages/user-manuals-and-faqs>

Descripción general del producto

Lista de embalaje



Mango

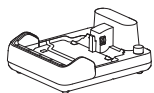

Base de carga

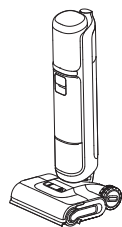

Cuerpo principal



Cepillo de limpieza



Cepillo de rodillo de repuesto



Filtro de repuesto

Descripción general del producto

Aspiradora

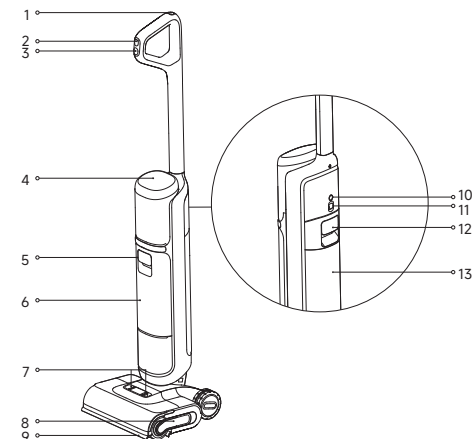

- | | | | | | |
|---|---|----|------------------------------|----|---|
| 1 | Botón de autolimpieza | 8 | Asa del cepillo de rodillo | 11 | Rueda omnidireccional |
| 2 | Interruptor de modo | 9 | Brazo robot de elevación | 12 | Asa de la tapa del depósito de agua usada |
| 3 | Interruptor de encendido | 10 | Botón de aviso por voz/Wi-Fi | 13 | Depósito de agua usada |
| 4 | Pantalla de visualización | | | | |
| 5 | Asa del depósito de agua limpia | | | | |
| 6 | Depósito de agua limpia | | | | |
| 7 | Botones de liberación de la cubierta del cepillo de rodillo | | | | |
- Pulse brevemente para activar las indicaciones de voz o ajustar el volumen
 · Mantenga pulsado para iniciar la configuración de Wi-Fi/restablecer el Wi-Fi
 · Ajuste el idioma mediante la aplicación

Base de carga

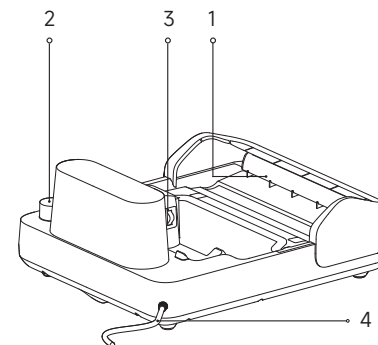

- Salida de aire de secado
- Ranura de almacenamiento para accesorios
- Contactos de carga
- Cable de alimentación

Instalación y carga

Cargue completamente el aparato antes del primer uso.

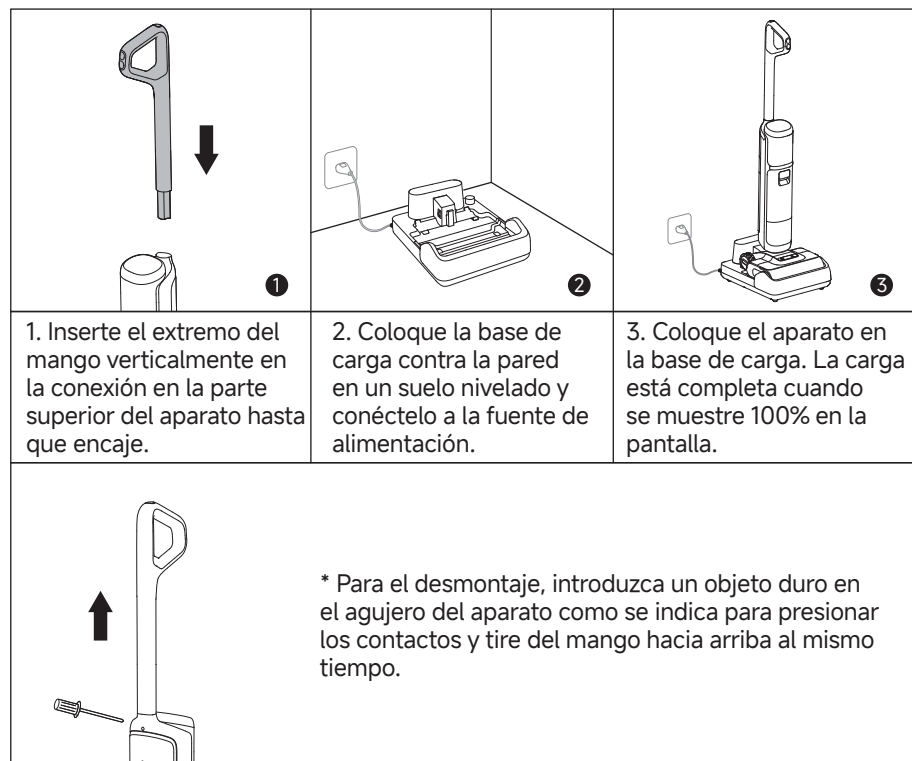

Nota:

- Si no se realiza ninguna operación durante 10 minutos después de haberse cargado completamente, el aparato pasará al modo de reposo. Reinicie el aparato si necesita usarlo.
- Para prolongar la vida útil de la batería, la batería continua enfriándose automáticamente después de usar el aparato durante mucho tiempo.



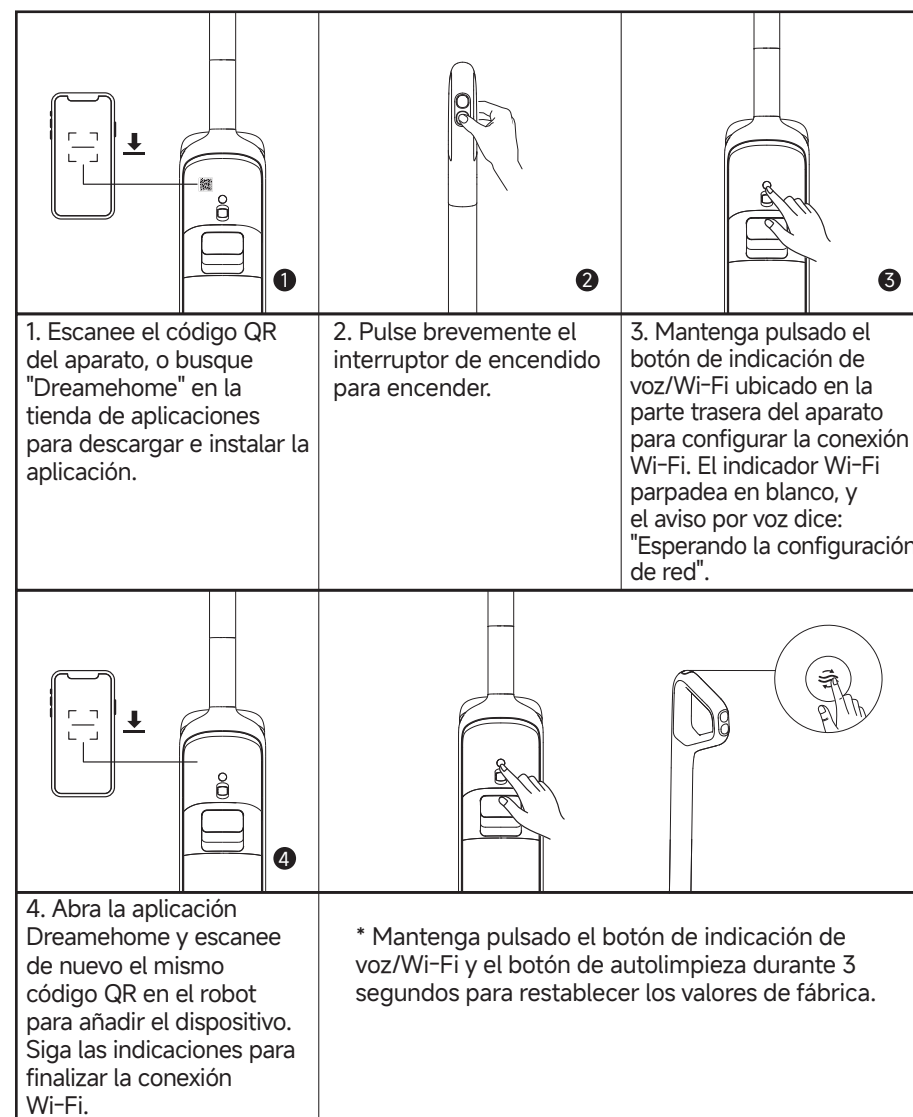

Conexión con la aplicación Dreamehome

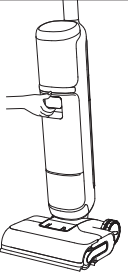

Nota:

- Solo compatible con Wi-Fi de 2,4 GHz.
- Debido a las actualizaciones de software de la aplicación, el funcionamiento real puede diferir de las indicaciones en este manual. Siga las instrucciones en función de la versión actual de la aplicación.
- El aparato abandonará la conexión de red si no se realiza ninguna operación durante 10 minutos o si falla la conexión a la red. Para restablecer la Wi-Fi, repita los pasos anteriores y complete la conexión según las instrucciones en la aplicación.

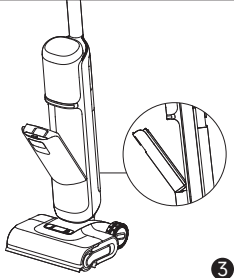
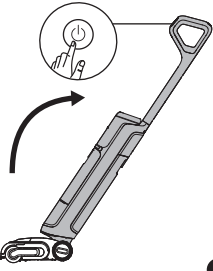
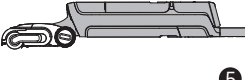
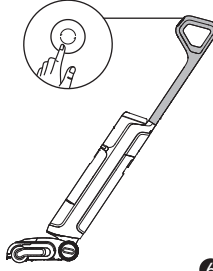
Empezar a limpiar

 <p>1</p>	 <p>2</p>	 <p>3</p>
<p>1. Tire del asa del depósito de agua limpia para retirar el depósito.</p>	<p>2. Abra la tapa del depósito y llene el depósito con agua limpia.</p>	<p>3. Vuelva a instalar el depósito de agua limpia hasta que encaje.</p>
 <p>4</p>	 <p>5</p>	 <p>6</p>
<p>4. Pise suavemente el cepillo para suelos y recline el aparato hacia atrás. Pulse brevemente el interruptor de encendido  para iniciar/detener el funcionamiento.</p>	<p>5. El aparato puede recostarse en un ángulo de 180 grados, lo que le permite limpiar debajo de los muebles de bajo perfil.</p>	<p>6. Pulse brevemente el interruptor de modo  para cambiar de modo según sus necesidades.</p>

Nota:

- No lo use para aspirar líquidos espumosos.
- El funcionamiento se suspende al colocar el aparato en posición vertical.
- El aparato es adecuado para limpiar suelos, mármol, baldosas y otras superficies duras.
- No levante ni mueva el aparato cuando esté en funcionamiento para evitar que el agua sucia fluya hacia atrás y entre en el motor.

Pantalla de visualización



Modo inteligente

El aparato detectará el nivel de suciedad y ajustará inteligentemente la potencia de succión y el flujo de agua correspondientemente.



Modo de agua caliente

Adecuado para limpiar manchas moderadas, aumentando la temperatura de agua gradualmente hasta el nivel del agua caliente



Modo personalizado

La potencia de succión, el volumen de agua, etc. pueden ajustarse mediante la aplicación. El cuerpo principal empezará a funcionar según los ajustes en la aplicación.



Modo de succión

Aspirar en seco únicamente sin dispensar agua.



Modo de autolimpieza



Modo de secado



Indicador de Carga

- Parpadeo lento en naranja: Nivel de batería $\leq 20\%$ (cargando)
- Parpadeo lento en verde: Nivel de batería $> 20\%$ (cargando)
- Verde fijo: Completamente cargado



Indicador Wi-Fi

- Parpadeo lento: Esperando a conectar
- Parpadeo: Conectando/actualizando OTA
- Encendido: Conectado



No hay suficiente agua en el depósito de agua limpia

Llene el depósito de agua limpia.



El depósito de agua usada está lleno

Vacíe el depósito de agua usada.



Cepillo de rodillo atascado

Limpie el cepillo de rodillo con el cepillo de limpieza suministrado.



Tubo bloqueado

Limpieza del tubo y el sensor de suciedad.



El cepillo de rodillo y el tubo está sucios



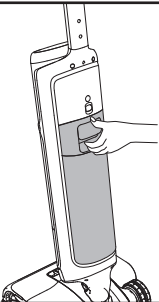
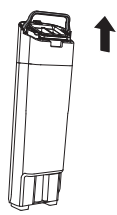
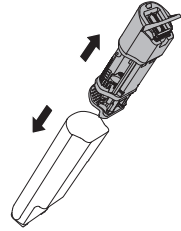
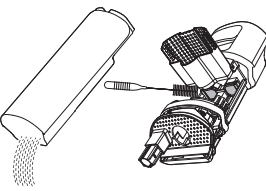
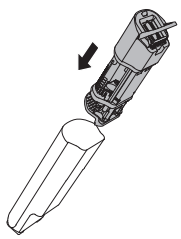
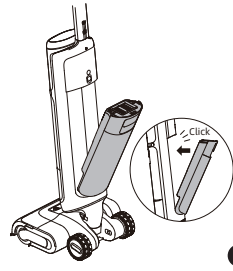

Vuelva a colocar el aparato en la base para la autolimpieza.

Vaciado del depósito de agua usada

		
1. Tire del asa del depósito de agua usada para retirar el depósito.	2. Levante el asa de la tapa del depósito de agua usada y quite la tapa.	3. Levante la canasta del filtro de residuos sólidos y deseche los residuos sólidos.
		
4. Vacíe el agua usada y enjuague el depósito con agua limpia. Use el cepillo de limpieza para limpiar la suciedad del filtro rojo.	5. Después de la limpieza, presione el asa de la tapa del depósito de agua usada e coloque la tapa en el depósito de agua usada para instalarlo.	6. Introduzca la parte inferior del depósito en el cuerpo principal. Inclíne el depósito hacia el cuerpo principal hasta que encaje.

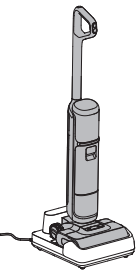
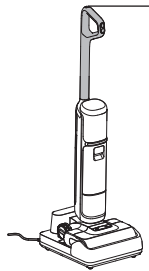
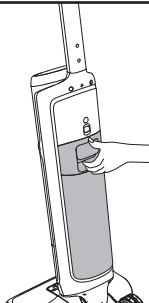
Autolimpieza con agua caliente y modo de secado

		
1. Vuelva a colocar el aparato en la base. Asegúrese de que hay suficiente agua en el depósito de agua limpia para la autolimpieza.	2. Tras el primer arranque, pulse brevemente el botón de autolimpieza para activar la autolimpieza de inmersión de ajuste automático predeterminado con agua caliente y secado inteligente. Para los modos adicionales de autolimpieza o cambiar entre los modos de secado, vaya a los ajustes de la aplicación Dreamehome.	3. Una vez se complete la autolimpieza, el aparato entrará automáticamente en el modo de secado. Vacíe el depósito de agua usada lo antes posible.

	Pulse brevemente después de la configuración en la aplicación. Cambie entre las autolimpieza de inmersión profunda y estándar con los modos de agua caliente a través de las indicaciones de voz.	
	Mantenga pulsado durante 3 segundos	Entrar en el modo de secado independiente
	En el modo de secado, pulse brevemente	Salir del modo de secado

Nota:



- La autolimpieza solo puede activarse cuando el aparato esté cargando y el nivel de batería sea superior al 20 %.
- No toque el cepillo de rodillo, el agua caliente ni el módulo calentador de la base de carga durante la autolimpieza con agua caliente.

Mantenimiento y Cuidado

Consejos:

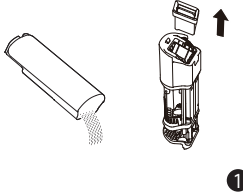
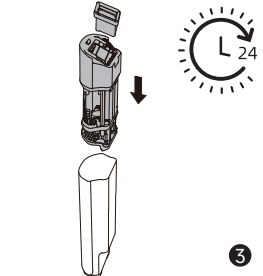
- Apague el aparato antes del mantenimiento. No toque el interruptor de encendido.
- Sustituya las piezas si es necesario. Las piezas deben ser sustituidas por aquellas suministradas por el fabricante o su agente de servicio.
- Si el aparato no se utiliza durante un periodo prolongado, cárguelo por completo, desconecte el enchufe de alimentación y guárdelo en un lugar fresco con poca humedad alejado de la luz solar directa. Para evitar que la batería se descargue demasiado, cargue la batería al menos una vez cada 3 meses.

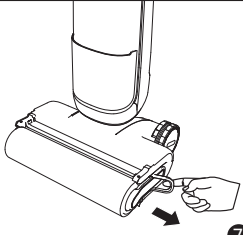
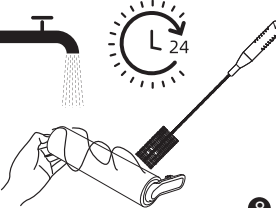
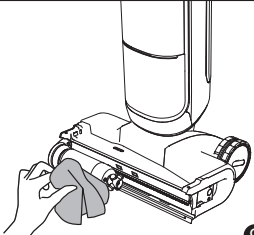
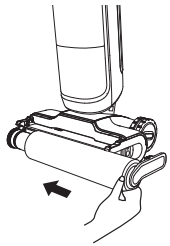
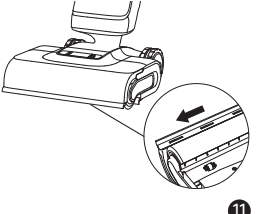
		
<p>1. Vacíe el agua sucia, retire el filtro y enjuague el depósito, la tapa del depósito y la canasta del filtro de residuos sólidos con agua limpia.</p>	<p>2. Sacuda suavemente el polvo flotante en la superficie del filtro. Cuando el filtro esté sucio y necesite lavarse, enjuáguelo con agua.</p>	<p>3. Después de secar completamente el filtro, vuelva a instalarlo en la tapa del depósito de agua usada. Coloque la tapa del depósito de agua usada en el depósito.</p>
		
<p>4. Limpie con cuidado el tubo con un paño húmedo antes del uso. No enjuague el tubo.</p>	<p>5. Introduzca la parte inferior del depósito en el cuerpo principal. Inclínelo el depósito hacia el cuerpo principal hasta que encaje.</p>	<p>6. Pulse el botón de liberación de la cubierta del cepillo de rodillo para retirar la tapa.</p>

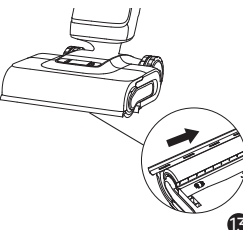
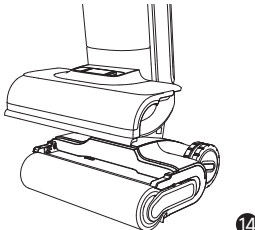
		
<p>7. Tire del asa del cepillo de rodillo para retirar el cepillo.</p>	<p>8. Elimine los pelos o la suciedad enredados en el cepillo de rodillo con el cepillo de limpieza suministrado. Enjuague el cepillo de rodillo con agua limpia.</p>	<p>9. Limpie la entrada de succión con un paño seco o una toallita húmeda. No enjuague el conjunto de cepillo con agua.</p>
		
<p>10. Después de secar completamente el cepillo de rodillo, sostenga el asa del cepillo de rodillo y vuelva a instalarlo.</p>	<p>Voltee la cubierta del rodillo de cepillo, extraiga el brazo robot de elevación y empuje el raspador hacia la izquierda para retirarlo.</p>	<p>12. Enjuague el raspador con agua limpia.</p>
		
<p>13. Después de secar completamente el raspador, alinéelo con la ranura y empujelo hacia la derecha para volver a instalarlo.</p>	<p>14. Alinee la cubierta con el cepillo. Presione la hacia abajo hasta que encaje en su sitio.</p>	

Nota:

- Se recomienda cambiar el filtro cada 3 a 6 meses.
- Limpie según sea necesario. Se recomienda sustituir el rodillo de cepillo cada 3 a 6 meses.

Resolución de problemas

Si se produce un error, el aparato dejará de funcionar. Consulte la siguiente tabla para resolver problemas. Si el problema persiste, contacte con el servicio al cliente.

Error	Posible causa	Solución
El aparato no funciona	El aparato no tiene batería o su nivel de batería es bajo	Cargue completamente la batería antes de usarla
	El aparato está en posición vertical	Recline el aparato hacia atrás
	Modo de protección contra sobrecalentamiento por obstrucción activado	Elimine la obstrucción y espere hasta que la temperatura vuelva a la normalidad
	El depósito de agua usada está lleno	Vacíe el depósito de agua usada
	El mango, el cepillo de rodillo o el depósito de agua usada no están correctamente instalados	Asegúrese de que el mango o el depósito de agua usada estén correctamente instalados
El aparato carga lentamente	La temperatura de la batería está demasiado baja o demasiado alta	Espere hasta que la temperatura de la batería vuelva a la normalidad
La potencia de succión del aparato es débil	El filtro está obstruido	Limpieza del filtro
	La entrada de succión o el tubo están bloqueados por un objeto extraño	Limpie el tubo y la entrada de succión
El motor hace un ruido extraño	Hay demasiada agua sucia en el depósito de agua usada	Vacíe el depósito de agua usada
	La boquilla de succión principal está bloqueada	Elimine cualquier obstrucción en la entrada de succión
La pantalla de pantalla de visualización no se enciende durante la carga	El cable de la base de carga no está conectado a la toma eléctrica	Asegúrese de que el cable de la base de carga esté correctamente conectado
	El aparato no está colocado correctamente en la base de carga	Asegúrese de que el aparato esté colocado correctamente en la base de carga

Resolución de problemas

No sale agua del aparato	El depósito de agua limpia no está bien instalado en su lugar, o no hay suficiente agua en el depósito de agua limpia	Vuelva a instalar o llenar el depósito de agua limpia
	Se tarda 30 segundos en mojar el cepillo de rodillo	Encienda el aparato y compruebe de nuevo en 30 segundos
El respiradero tiene fuga de agua	Una colisión o un tirón brusco hacen que entre agua en el motor	Mueva con cuidado el aparato hacia adelante y hacia atrás mientras está encendido
	El filtro no se ha secado completamente después de limpiarlo	Seque completamente el filtro antes de usarlo
La autolimpieza falla	El cepillo de rodillo puede estar atascado por residuos grandes	Abra la cubierta del cepillo de rodillo para comprobar y limpiar el cepillo de rodillo
	El aparato no está colocado correctamente en la base de carga	Asegúrese de que el aparato se esté cargando antes de la autolimpieza
	La autolimpieza no se puede activar si el nivel de la batería es inferior al 20 %	La función de autolimpieza solo puede activarse cuando el aparato esté cargando y el nivel de batería sea superior al 20 %
	El depósito de agua usada no está instalado correctamente o está lleno	Vuelva a instalar o vacíe el depósito de agua usada
	El depósito de agua limpia no está instalado en su lugar, o no hay suficiente agua en el depósito de agua limpia	Vuelva a instalar o llenar el depósito de agua limpia
Bajo rendimiento de secado	La salida de aire y la entrada de aire de la base de carga pueden estar bloqueadas.	Verifique y elimine cualquier obstrucción de la salida de aire y la entrada de aire.
La conexión Wi-Fi falla	La contraseña de la red Wi-Fi es incorrecta.	Asegúrese de que la contraseña utilizada para conectarse a la red Wi-Fi sea correcta.
	El aparato no admite una conexión Wi-Fi de 5 GHz.	Asegúrese de que el robot esté conectado a una conexión Wi-Fi de 2,4 GHz.
	La señal de Wi-Fi es débil.	Asegúrese de que el robot esté en un área con buena cobertura Wi-Fi.
	Es posible que el aparato no esté listo para configurarse.	Salga de la aplicación y vuelva a entrar, e inténtelo de nuevo según las instrucciones.

Para servicios adicionales, contacte con nosotros a través de <https://global.dreametech.com/pages/contact-us>

Sitio web: <https://global.dreametech.com>

Mensajes de Error y Soluciones

Si el aparato no funciona bien, la pantalla mostrará un mensaje de error. Consulte la tabla de resolución de problemas para encontrar una solución.

Código de error	Posible causa	Solución
E1-E7	Error	Reinicie el aparato para la solución de problemas. Si el problema persiste, contacte con el servicio al cliente
F1-F6		
H1-H6		
H7	Sobrecalentamiento de la batería	Espere hasta que la temperatura de la batería vuelva a la normalidad

Especificaciones

Aspiradora			
Modelo	HHR48A	Tiempo de carga	aprox. 4 horas
		Autonomía	72 min (modo silencioso)
Tensión asignada	21,6 V $\overline{=}$	Potencia nominal	400 W
Capacidad del depósito de agua limpia	800 mL	Capacidad del depósito de agua usada	650 mL
Base de carga			
Modelo	HCBAE	Potencia nominal de entrada*	650 W
Entrada nominal	220-240 V \sim 50 - 60 Hz	Salida nominal	27,0 V $\overline{=}$ 1,6 A

* Por potencia nominal de entrada se entiende la potencia medida durante el ciclo representativo para acceder al modo de secado.

* Cuando el aparato esté totalmente cargado, accederá automáticamente al modo de espera pasados 10 minutos, con un consumo energético de 0,8 W (con espera de red) o 0,4 W (sin espera de red).

Eliminación y retirada de la batería

La batería de iones de litio integrada contiene sustancias que son peligrosas para el medio ambiente. Antes de eliminar la batería, asegúrese de que la batería sea retirada por técnicos cualificados y desechada en instalaciones de reciclaje apropiadas.

- se debe quitar la batería del aparato antes de desecharlo;
- el aparato debe estar desconectado de la red de alimentación cuando se quita la batería;
- la batería debe desecharse de forma segura.

Guía de extracción

1. Quite el tapón roscado en la parte superior de la parte trasera del aparato y retire el tornillo con un destornillador.
2. Use una herramienta adecuada para retirar el conjunto de pantalla y desconectar los cables.
3. Utilice un destornillador para retirar los tornillos de fijación del cuerpo.
4. Retire los tornillos del conjunto de paquete de baterías y quite la tapa de la batería.
5. Desconecte los cables de conexión del paquete de baterías y retire la batería del conjunto de paquete de baterías.

PRECAUCIÓN:

- Antes de retirar la batería, desconecte la alimentación y agote la batería al máximo.
- Las baterías innecesarias deben desecharse en instalaciones de reciclaje apropiadas.
- No la exponga a ambientes de alta temperatura para evitar riesgos de explosión.
- En condiciones abusivas, el líquido puede ser expulsado de la batería. Si ocurre un contacto, enjuague con agua y busque ayuda médica.

Belangrijke veiligheidsinstructies

Lees deze gebruiksaanwijzing vóór gebruik aandachtig door en bewaar deze voor toekomstig gebruik.

Wanneer u een elektrisch apparaat gebruikt, moet u altijd de basisvoorzorgsmaatregelen in acht nemen, met inbegrip van de volgende:

LEES VÓÓR GEBRUIK (VAN DIT APPARAAT) ALLE INSTRUCTIES. Het niet opvolgen van de waarschuwingen en instructies kan tot elektrische schokken, brand en/of ernstig letsel leiden.

WAARSCHUWING — Om het risico op brand, elektrische schokken of letsel te verminderen:

Gebruiksbeperkingen

- Dit apparaat mag niet zonder toezicht van een ouder of voogd worden gebruikt door kinderen jonger dan 8 jaar of personen met fysieke, zintuiglijke of geestelijke tekortkomingen of met beperkte ervaring of kennis, om een veilige bediening te waarborgen en risico's te vermijden. Schoonmaken en onderhoud mogen niet door kinderen zonder toezicht worden uitgevoerd.
- Plastic folie kan gevaarlijk zijn. Houd het uit de buurt van kinderen om verstikkingsgevaar te voorkomen. Kinderen mogen niet met dit apparaat spelen.
- Alleen binnenshuis gebruiken, op vloeren zonder vloerbedekking, zoals vinyl, tegels, verzegeld hout, enz. Zorg ervoor dat u niet over losse voorwerpen of de randen van vloerkleden rijdt. Het blokkeren van de borstel kan leiden tot voortijdige uitval van de aandrijfriem.
- Gebruik het apparaat alleen zoals beschreven in deze handleiding. Gebruik alleen de door de fabrikant aanbevolen hulpstukken.
- Stel het apparaat niet bloot aan vuur of te hoge temperaturen. Blootstelling aan vuur of een te hoge temperatuur kan een explosie veroorzaken.
- Gebruik niet in extreem warme of koude omgevingen (onder 5 °C/41 °F of boven 40 °C/104 °F). Laad het apparaat op bij temperaturen hoger dan 5 °C/41 °F en lager dan 40 °C/104 °F.
- Dompel het apparaat niet onder in vloeistof.
- Gebruik het niet om ontvlambare of brandbare vloeistoffen zoals benzine op te zuigen. Gebruik het niet op plaatsen waar ontvlambare of brandbare vloeistoffen aanwezig kunnen zijn.
- Steek geen voorwerpen in de openingen. Gebruik het apparaat niet wanneer er een opening geblokkeerd is. Houd vrij van stof, pluizen, haar en alles wat de luchtstroom kan belemmeren.
- Zuig geen giftig materiaal op (chloorbleekmiddel, ammoniak, afvoerreiniger, enz.). Zuig geen harde of scherpe voorwerpen op zoals glas, spijkers, schroeven, munten, enz.
- Gebruik het apparaat niet in een gesloten ruimte met verfdampen of oliebasis, verfverdunner, sommige motwerende stoffen, brandbaar stof of andere explosieve of giftige dampen. Zuig niets op dat brandt of rookt, zoals sigaretten, lucifers of hete as.
- Gebruik het apparaat niet zonder dat er filters zijn geplaatst.
- Houd haar, losse kleding, vingers en alle lichaamsdelen uit de buurt van openingen en bewegende delen van het apparaat en de accessoires ervan.
- Houd grondkabels uit de buurt van het apparaat wanneer u het gebruikt. Er kan gevaar ontstaan als het apparaat over een netsnoer loopt.
- Wees extra voorzichtig bij het schoonmaken op trappen.
- Voorkom onbedoeld starten. Zorg ervoor dat de schakelaar in de UIT-stand staat voordat u het apparaat oppakt of draagt. Als u het apparaat draagt met uw vinger op de schakelaar of als u het apparaat inschakelt, kan dit tot een ongeluk leiden.

Belangrijke veiligheidsinstructies

Onderhoud en opslag

- Zorg ervoor dat het apparaat op een horizontaal oppervlak wordt geplaatst. Gebruik het apparaat niet in dezelfde positie als het apparaat uitgerust is met een borstelrol en het handvat niet volledig rechtop staat. Bewaar het apparaat niet op een plaats waar het kan vriezen.
- Schakel het apparaat uit en trek de stekker uit het stopcontact als u het niet gebruikt, voordat u het reinigt, onderhoudt of service uitvoert, en voordat u het aansluit of loskoppelt met een bewegende borstel.
- Gebruik geen apparaat dat beschadigd of aangepast is. Een beschadigd of aangepast apparaat kan onvoorspelbaar reageren, wat kan leiden tot brand, explosie of risico op letsel.
- Pas het apparaat niet aan en probeer het apparaat niet te repareren, behalve zoals aangegeven in de instructies voor gebruik en onderhoud.
- Gebruik het apparaat niet met een beschadigd hulpstuk (bijv. oplaadstation, netsnoer, enz.). Probeer het apparaat of hulpstuk nooit te bedienen als het is gevallen, beschadigd is, buiten is achtergelaten, in het water is gevallen of niet naar behoren werkt. Laat het repareren bij een erkend servicecentrum.
- Laat het onderhoud uitvoeren door een gekwalificeerde monteur en gebruik uitsluitend gelijkwaardige vervangingsonderdelen. Dit zorgt ervoor dat de veiligheid van het apparaat behouden blijft.
- Als het netsnoer beschadigd is, moet het door de fabrikant, zijn serviceagent of gelijk gekwalificeerde personen worden vervangen om gevaar te voorkomen.

Batterij en opladen

- Gebruik voor het opladen van het apparaat alleen het oplaadstation dat bij dit apparaat is meegeleverd. Alleen gebruiken met HCBAE-oplaadstation.
- Volg alle oplaadinstructies en laad het apparaat niet op buiten het temperatuurbereik dat op de batterij is aangegeven, omdat dit het risico op brand verhoogt.
- Het oplaadstation is uitgerust met een droogfunctie en alleen geschikt voor het drogen van de borstel van dit apparaat.
- Houd de van het oplaadstation uit de buurt van verhitte oppervlakken. Raak de stekker van het oplaadstation niet aan met natte handen. Om de stekker uit het stopcontact te halen, pakt u de stekker van het oplaadstation vast in plaats van de kabel.
- Trek of draag het oplaadstation niet aan de kabel, gebruik de kabel niet als handvat, sluit de deur niet met de kabel er tussen en trek de kabel niet rond scherpe randen of hoeken.
- Gebruik geen niet-oplaadbaar batterijpakket. Anders kan de lithium-ion-batterij in brand vliegen. Dit apparaat bevat batterijen die alleen door gekwalificeerde technici of de klantenservice kunnen worden vervangen.
- De lithium-ion-batterij bevat stoffen die schadelijk zijn voor het milieu. Voordat u het apparaat weggooit, dient u eerst de batterij te verwijderen en vervolgens alles in overeenstemming met de plaatselijke wet- en regelgeving van het land of de regio waar deze wordt gebruikt, weg te gooien of te recyclen.
- Het apparaat moet van het stroomnet worden losgekoppeld als u de batterij verwijderd. Houd batterijen buiten het bereik van kinderen. Stop batterijen nooit in de mond. Indien ingeslikt, neem contact op met uw arts of de plaatselijke gifdienst.
- Bij misbruik dient u nooit in contact te komen met de batterij waaruit de vloeistof kan vrijkomen. In geval van toevallig contact, met water uitspoelen. Als vloeistof in de ogen komt, onmiddellijk medische hulp inroepen. Vloeistof die uit de batterij komt kan irritatie of brandwonden veroorzaken.

- Het oplaadstation kan de 6-cellige 5000 mAh-batterij opladen. Dit oplaadstation mag niet worden gebruikt om niet-oplaadbare batterijen op te laden. Anders kan de lithium-ion-batterij in brand vliegen.
- Op het oplaadstation staat een pictogram  met de tekst "Voorzichtig: Heet oppervlak." Raak de borstelrol, het hete water of de verwarmingsmodule van het oplaadstation niet aan tijdens het zelfreinigen met heet water.

Symbolen



Klasse II-apparatuur



Miniatuur tijdvertragingsekring waarbij T 3.15A het symbool is voor de tijdstroomkarakteristiek



Alleen voor gebruik binnenshuis



Lees de gebruikershandleiding



Voorzichtig: Heet oppervlak



AEEA-informatie

Alle producten met dit symbool zijn afgedankte elektrische en elektronische apparatuur (AEEA zoals in richtlijn 2012/19/EU) die niet samengevoegd mogen worden met ongesorteerd huishoudelijk afval. In plaats daarvan moet u de volksgezondheid en het milieu beschermen door uw afgedankte apparatuur in te leveren bij een door de overheid of de plaatselijke autoriteiten aangewezen inzamelpunt voor het recyclen van afgedankte elektrische en elektronische apparatuur. Een correcte verwijdering en recycling zal mogelijke negatieve gevolgen voor het milieu en de volksgezondheid helpen voorkomen. Neem contact op met de installateur of de plaatselijke autoriteiten voor meer informatie over de locatie en de voorwaarden van dergelijke inzamelpunten.

Wij van Dreame Trading (Tianjin) Co., Ltd. verklaren hierbij, dat dit apparaat in overeenstemming is met de betreffende Richtlijnen, Europese Normen en herzieningen hieraan. De volledige tekst van de EU-conformiteitsverklaring is beschikbaar op het volgende internetadres: <https://global.dreameotech.com>

Voor een gedetailleerde e-handleiding gaat u naar <https://global.dreameotech.com/pages/user-manuals-and-faqs>

Productoverzicht

Paklijst



Handvat

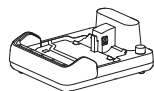

Oplaadstation

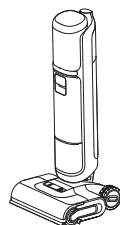

Hoofd-
huizing



Reinigingsbor-
stel



Reserve-
borstelrol





Vervangingsfil-
ter

Productoverzicht

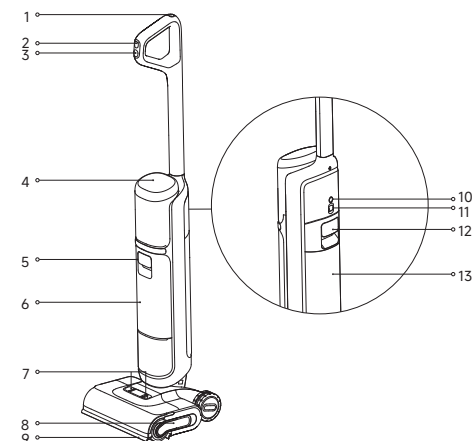
Stofzuigen



- | | | | | | |
|---|--|----|---------------------------------|----|--------------------------|
| 1 |  Zelfreinigingsknop | 8 | Borstelrolhendel | 11 | Rondomlopend wiel |
| 2 |  Modusschakelaar | 9 | Optillende robotarm | 12 | Hendel van vuilwatertank |
| 3 |  Aan/Uit-schakelaar | 10 | Knop voor
stemmeldingen/wifi | 13 | Vuilwatertank |
| 4 | Weergavescherm | | | | |
| 5 | Hendel van schoonwatertank | | | | |
| 6 | Schoonwatertank | | | | |
| 7 | Ontgrendelknoppen voor
afdekking van borstelrol | | | | |
- Druk kort om de stemmelding te activeren of het volume aan te passen
 · Houd ingedrukt om wifi-setup te starten/wifi te resetten
 · Stel talen in via de app

Oplaadstation

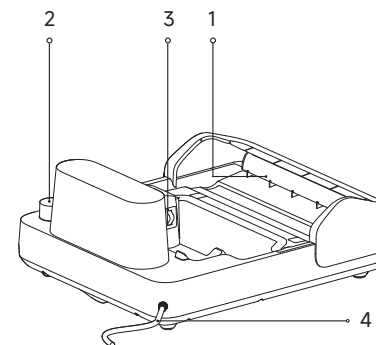

- Uitlaat voor luchtdroging.
- Sleuf voor het opbergen van accessoires
- Oplaadcontacten
- Netsnoer

Installatie en opladen

Laad het apparaat volledig op voordat u het voor het eerst gebruikt.

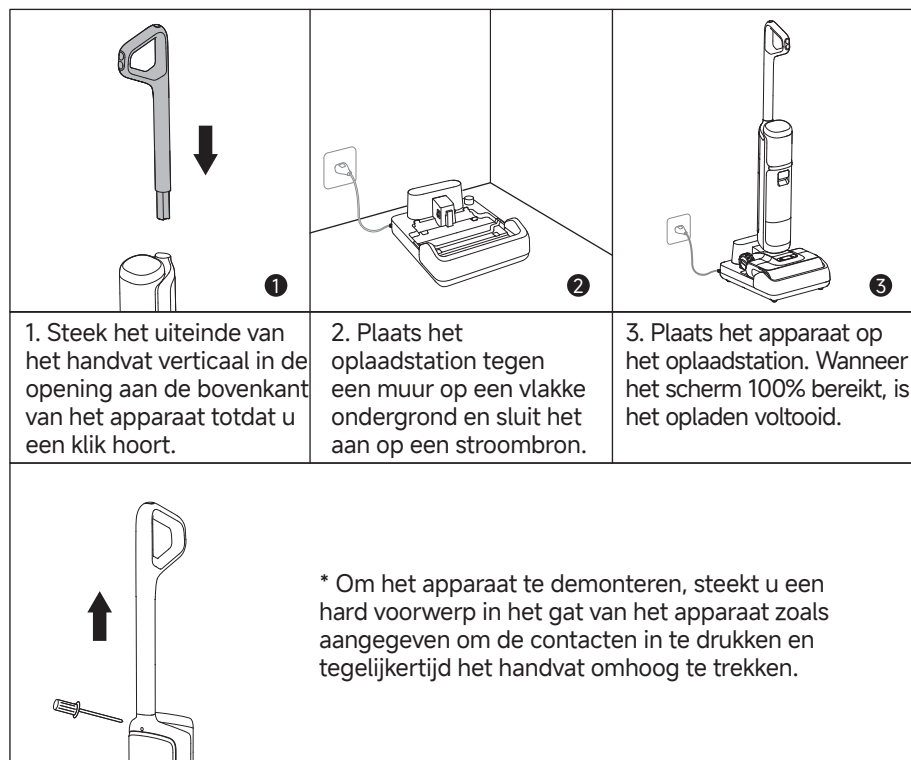

Opmerking:

- Als er binnen 10 minuten na volledig opladen geen bediening plaatsvindt, gaat het apparaat in de slaapstand. Start het apparaat opnieuw als u het moet gebruiken.
- Om de levensduur van de batterij te verlengen, koelt de batterij automatisch af nadat u het apparaat lange tijd heeft gebruikt.

Verbinding maken met de Dreamehome-app

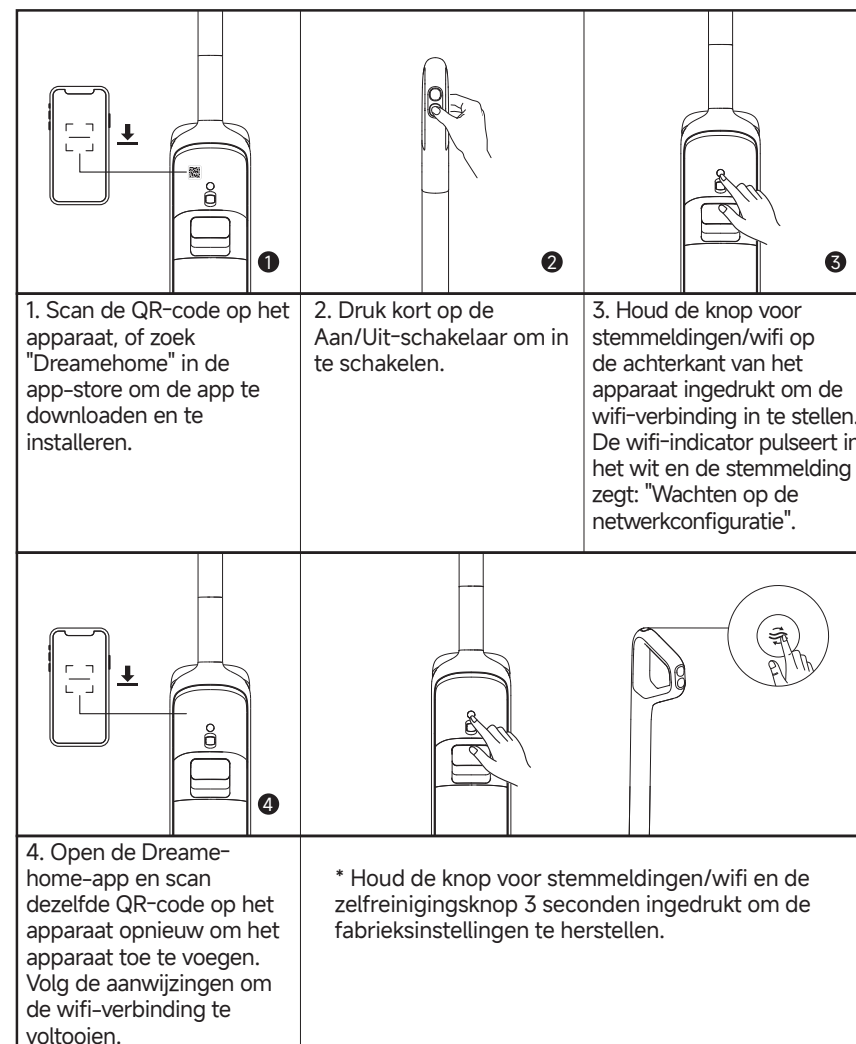

Opmerking:

- Alleen 2,4 GHz wifi wordt ondersteund.
- Als gevolg van upgrades in de app-software kunnen de daadwerkelijke handelingen afwijken van de aanwijzingen in deze handleiding. Volg de instructies op basis van de huidige app-versie.
- Het apparaat zal de netwerkverbinding verbreken als er gedurende 10 minuten geen bediening plaatsvindt of als de netwerkverbinding mislukt. Om wifi opnieuw in te stellen, herhaalt u de bovenstaande stappen en voltooit u de verbinding volgens de meldingen in de app.

Beginnen met reinigen

 <p>1</p>	 <p>2</p>	 <p>3</p>
<p>1. Trek aan de hendel van de schoonwatertank om de schoonwatertank te verwijderen.</p>	<p>2. Open het tankdeksel en vul de tank met schoon water.</p>	<p>3. Plaats de schoonwatertank terug totdat deze vastklikt.</p>
 <p>4</p>	 <p>5</p>	 <p>6</p>
<p>4. Ga voorzichtig op de vloerborstel staan en kantel het apparaat naar achteren. Druk op de Aan/Uit-schakelaar  om de werking te starten/stoppen.</p>	<p>5. Het apparaat is ontworpen om plat te liggen in een hoek van 180 graden, zodat het ook onder meubels met een laag profiel kan reinigen.</p>	<p>6. Druk kort op de modusschakelaar  om afhankelijk van uw behoeften van modus te wisselen.</p>

Opmerking:

- Zuig geen schuimende vloeistoffen op.
- Het apparaat zal tijdens de werking rechtop blijven.
- Het apparaat is geschikt voor het reinigen van vloeren, marmer, tegels en andere harde oppervlakken.
- Til of beweeg het apparaat niet terwijl het in werking is om te voorkomen dat vuil water terugstroomt in de motor.

Weergavescherm



Slimme modus

Het apparaat detecteert de hoeveelheid vlekken en past de zuigkracht en de waterstroom hierop aan.



Heetwatermodus

Geschikt voor het reinigen van matige vlekken, waarbij de watertemperatuur geleidelijk stijgt tot het heetwaterniveau.



Aangepaste modus

Zuigkracht, watervolume enz. kunnen worden aangepast via de app. De hoofdbehuizing begint te werken volgens de instellingen in de app.



Zuigmodus

Alleen droogzuigen zonder waterdosering.



Zelfreinigingsmodus



Droogmodus



Oplaadindicator

- Pulserend oranje: Batterijniveau $\leq 20\%$ (tijdens opladen)
- Pulserend groen: Batterijniveau $> 20\%$ (tijdens opladen)
- Continu groen: Volledig opgeladen



Wifi-indicator

- Pulserend: Moet worden verbonden
- Knipperend: Verbinding maken/OTA upgraden
- Aan: Verbonden



Onvoldoende water in de schoonwatertank

Vul de schoonwatertank.



De vuilwatertank is vol

Maak de vuilwatertank leeg.



Borstelrol zit vast

Maak de borstelrol schoon met de meegeleverde reinigingsborstel.



Verstopte buis

Maak de buis en de vuilsensor schoon.



De borstelrol en de buis zijn vuil

Plaats het apparaat terug op de basis voor zelfreiniging.

De vuilwatertank leegmaken

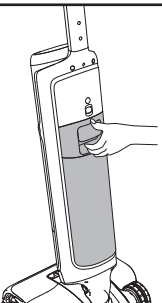
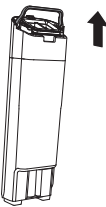
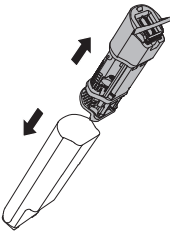
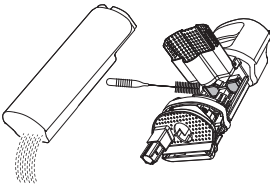
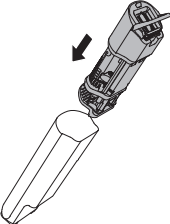
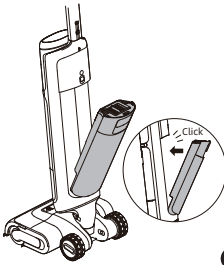
		
1. Trek aan de hendel van de vuilwatertank om de vuilwatertank te verwijderen.	2. Til de hendel voor het deksel van de vuilwatertank omhoog en trek het deksel eruit.	3. Til de filterkorf voor vast afval op en gooi het vaste afval weg.
		
4. Giet het vuile water eruit en spoel de tank met schoon water. Gebruik de schoonmaakborstel om de mazen van het rode filter schoon te maken.	5. Duw na het schoonmaken de hendel van het deksel van de vuilwatertank naar beneden en plaats het deksel in de vuilwatertank om deze opnieuw te installeren.	6. Plaats de bodem van de tank in de hoofdbehuizing. Kantel de tank in de richting van de hoofdbehuizing totdat deze vastklikt.

Zelfreinigend met heet water en droogmodus

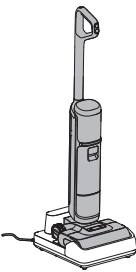
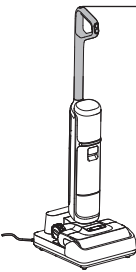
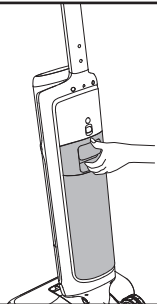
		
1. Plaats het apparaat terug op het basisstation. Zorg dat het water in de schoonwatertank voldoende is voor zelfreiniging.	2. Druk bij de eerste keer opstarten kort op de zelfreinigingsknop om de standaard zelfreiniging door onderdompeling met automatische instelling met heet water en slim drogen te activeren. Ga voor extra zelfreinigingsmodi of om droogmodi te wijzigen naar de instellingen van de Dreamehome-app.	3. Nadat de zelfreiniging is voltooid, schakelt het apparaat automatisch over naar de droogmodus. Maak de vuilwatertank onmiddellijk leeg.

	Druk kort na configureren in de app. Wissel tussen standaard en grondige zelfreiniging door onderdompeling met heetwatermodi via stemmeldingen.	
	Houd 3 seconden ingedrukt	De onafhankelijke droogmodus openen
	Druk kort in de droogmodus	De droogmodus verlaten



Opmerking:



- Zelfreiniging kan alleen worden ingeschakeld als het apparaat wordt opgeladen en het batterijniveau meer dan 20% is.
- Raak de borstelrol, het hete water of de verwarmingsmodule van het oplaadstation niet aan tijdens het zelfreinigen met heet water.

Zorg en onderhoud

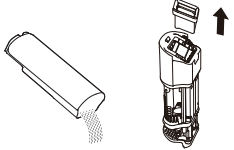
Tips:

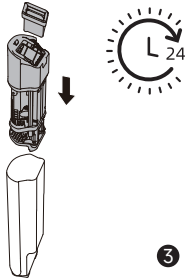
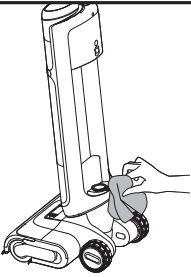
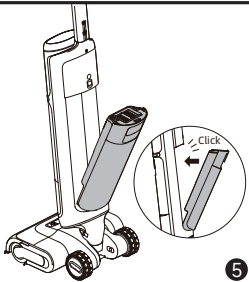
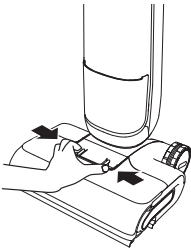
- Schakel het apparaat uit vóór het onderhoud. Raak de Aan/Uit-schakelaar niet aan.
- Vervang onderdelen indien nodig. De onderdelen moeten worden vervangen door onderdelen die bij de fabrikant of diens serviceagent verkrijgbaar zijn.
- Als het apparaat voor langere tijd niet wordt gebruikt, laad deze dan volledig op, haal de stekker uit het stopcontact en bewaar het apparaat in een koele, vochtarme omgeving uit de buurt van direct zonlicht. Om overontlading van de batterij te voorkomen dient u het apparaat ten minste eenmaal per 3 maanden op te laden.

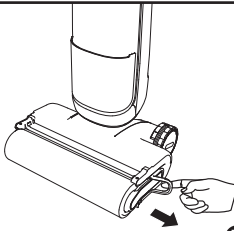
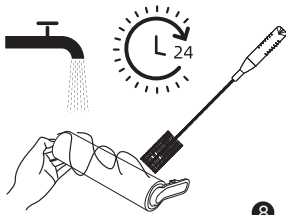
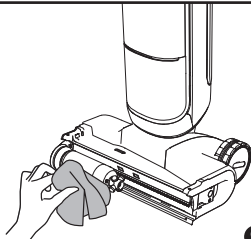
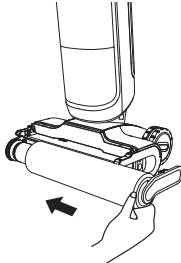
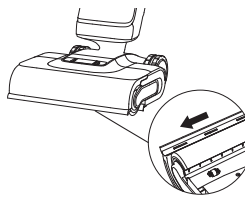
 <p>1</p>	 <p>2</p>	 <p>3</p>
<p>1. Giet het vuile water eruit, verwijder het filter en spoel de tank, het tankdeksel en de filterkorf voor vast afval met schoon water.</p>	<p>2. Klop voorzichtig het zwevende stof van het oppervlak. Wanneer het filter vuil is, spoel het dan met water af.</p>	<p>3. Nadat het filter volledig gedroogd is, installeert u het weer in het deksel van de vuilwatertank. Plaats het deksel van de vuilwatertank in de tank.</p>
 <p>4</p>	 <p>5</p>	 <p>6</p>
<p>4. Veeg de buis voor gebruik voorzichtig af met een natte doek. Spoel de buis niet af.</p>	<p>5. Plaats de bodem van de tank in de hoofdbehuizing. Kantel de tank in de richting van de hoofdbehuizing totdat deze vastklikt.</p>	<p>6. Druk de ontgrendelknop voor de afdekking van de borstelrol naar binnen om de afdekking te verwijderen.</p>

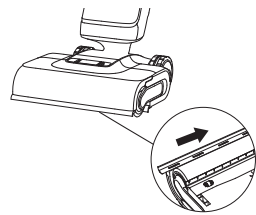
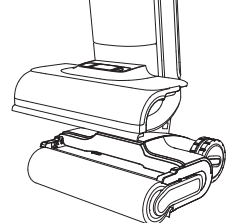
 <p>7</p>	 <p>8</p>	 <p>9</p>
<p>7. Trek aan de borstelrolhendel om de borstelrol te verwijderen.</p>	<p>8. Verwijder haren of vuil die in de borstelrol verward zijn geraakt met de meegeleverde reinigingsborstel. Spoel de borstelrol af met schoon water.</p>	<p>9. Veeg de aanzuigopening met een droge of natte doek schoon. Spoel de borstelconstructie niet met water af.</p>
 <p>10</p>	 <p>11</p>	 <p>12</p>
<p>10. Nadat de borstelrol volledig gedroogd is, houdt u de borstelrolhendel vast en installeert u deze opnieuw.</p>	<p>11. Klap de afdekking van de borstelrol open, trek de optilende robotarm naar buiten en duw de schraper naar links om hem te verwijderen.</p>	<p>12. Spoel de schraper met schoon water af.</p>
 <p>13</p>	 <p>14</p>	
<p>13. Nadat de schraper volledig gedroogd is, lijnt u deze uit met de gleuf en duwt u deze naar rechts om opnieuw te installeren.</p>	<p>14. Lijn de afdekking van borstel uit met de borstel. Druk naar beneden totdat de afdekking vastklikt.</p>	

Opmerking:

- Het wordt aanbevolen om het filter elke 3 tot 6 maanden te vervangen.
- Maak schoon als dat nodig is. Het wordt aanbevolen om de borstelrol om de 3 tot 6 maanden te vervangen.

Problemen oplossen

Als er een fout optreedt, stopt het apparaat met werken. Raadpleeg de volgende tabel voor het oplossen van problemen. Als het probleem aanhoudt, neem dan contact op met de klantenservice.

Fout	Mogelijke oorzaak	Oplossing
Het apparaat werkt niet	De batterij van het apparaat is leeg of het batterijniveau is laag	Laad de batterij vóór gebruik volledig op
	Het apparaat staat rechtop	Kantel het apparaat achterover
	Een verstopping activeerde de oververhittingsbeveiligingsmodus	Verwijder de verstopping en wacht tot de temperatuur weer normaal is
	De vuilwatertank is vol	Maak de vuilwatertank leeg
	Het handvat, de borstelrol of de vuilwatertank is niet goed geïnstalleerd	Controleer of het handvat, de borstelrol of de vuilwatertank allemaal goed op hun plaats zitten
Het apparaat laadt langzaam op	De temperatuur van de batterij is te laag of te hoog	Wacht tot de temperatuur van de batterij weer normaal is
De zuigkracht van het apparaat is zwak	Het filter is verstopt	Maak het filter schoon
	De aanzuigopening of -buis is geblokkeerd door een vreemd voorwerp	Maak de buis en de aanzuigopening schoon
De motor maakt een raar geluid	Er zit te veel vuil water in de vuilwatertank	Maak de vuilwatertank leeg
	De aanzuigopening is geblokkeerd	Verwijder eventuele verstoppingen in de aanzuigopening
Het scherm licht niet op tijdens het opladen	De stekker van het oplaadstation zit niet goed in het stopcontact	Zorg ervoor dat de stekker van het oplaadstation goed aangesloten is
	Het apparaat is niet goed op het oplaadstation geplaatst	Zorg ervoor dat het apparaat correct op het oplaadstation is geplaatst

Problemen oplossen

Er komt geen water uit het apparaat	De schoonwatertank is niet goed op de juiste plaats geïnstalleerd, of het water in de schoonwatertank is niet genoeg	Installeer schoonwatertank opnieuw of vul deze
	Het duurt 30 seconden om de borstelrol te bevochtigen	Schakel het apparaat in en controleer het na 30 seconden
De ventilatieopening lekt water	Een botsing of een stevige ruk veroorzaakt het binnendringen van water in de motor	Beweeg het apparaat voorzichtig heen en weer terwijl het aan is
	Het filter is niet helemaal droog na het schoonmaken	Droog vóór gebruik het filter volledig af
Zelfreiniging werkt niet	De borstelrol kan vastgelopen zijn door grote vuildeeltjes	Verwijder de afdekking van de borstelrol om de borstelrol te controleren en schoon te maken
	Het apparaat is niet goed op het oplaadstation geplaatst	Zorg ervoor dat het apparaat wordt opgeladen voordat u de zelfreinigingsfunctie gebruikt
	De zelfreiniging kan niet worden ingeschakeld als het batterijniveau lager dan 20%	De zelfreinigingsfunctie kan alleen worden ingeschakeld als het apparaat wordt opgeladen en het batterijniveau meer dan 20%
	De vuilwatertank is niet op zijn plaats geïnstalleerd, of de vuilwatertank is vol	Installeer opnieuw of leeg de vuilwatertank
	De schoonwatertank is niet op de juiste plaats geïnstalleerd, of het water in de schoonwatertank is niet genoeg	Installeer schoonwatertank opnieuw of vul deze
Slechte droogprestaties	De luchtuitlaat en luchtinlaat van het oplaadstation kunnen mogelijk geblokkeerd zijn.	Controleer en verhelp de verstopping van de luchtuitlaat en luchtinlaat.
Wifi-verbinding werkt niet	Het wachtwoord van het wifi-netwerk is onjuist.	Controleer of het wachtwoord waarmee u verbinding maakt met uw wifi-netwerk correct is.
	Het apparaat ondersteunt geen 5 GHz wifi-verbinding.	Zorg ervoor dat de robot verbonden is met een 2,4 GHz wifi-verbinding.
	Het wifi-signaal is zwak.	Zorg ervoor dat de robot zich in een gebied met goede wifi-bereik bevindt.
	Het apparaat is misschien niet klaar om geconfigureerd te worden.	Sluit de app en open deze opnieuw en probeer het opnieuw volgens de instructies.

Neem voor extra service contact met ons op via <https://global.dreametech.com/pages/contact-us>

Website: <https://global.dreametech.com>

Foutmeldingen en oplossingen

Als het apparaat niet goed werkt, verschijnt op het scherm een foutmelding. Raadpleeg de probleemoplossingstabel om een oplossing te vinden.

Code voor probleemoplossing	Mogelijke oorzaak	Oplossing
E1-E7	Fout	Start het apparaat opnieuw op om problemen op te lossen. Als het probleem aanhoudt, neem dan contact op met de klantenservice
F1-F6		
H1-H6		
H7	Batterij raakt oververhit	Wacht tot de temperatuur van de batterij weer normaal is

Specificaties

Stofzuigen			
Model	HHR48A	Oplaadtijd	ongeveer 4 uur
		Looptijd	72 min (stille modus)
Nominale spanning	21,6 V ---	Nominaal vermogen	400 W
Capaciteit van schoonwatertank	800 ml	Capaciteit van vuilwatertank	650 ml
Oplaadstation			
Model	HCBAE	Nominaal ingangsvermogen*	650 W
Nominale ingang	220-240 V \sim 50-60 Hz	Nominale uitgang	27,0 V --- 1,6 A

* Het nominale ingangsvermogen verwijst naar het gemeten vermogen tijdens een representatieve cyclus voor het inschakelen van de droogmodus.

* Wanneer het apparaat volledig is opgeladen, schakelt het na 10 minuten automatisch over naar de stand-bymodus, met een energieverbruik van 0,8 W (met netwerkstand-by) of 0,4 W (zonder netwerkstand-by).

Weggoien en verwijderen van batterijen

De ingebouwde lithium-ion-batterij bevat stoffen die gevaarlijk zijn voor het milieu. Voordat u de batterij weggooit, moet u ervoor zorgen dat de batterij door gekwalificeerde technici wordt verwijderd en bij een geschikt recyclingbedrijf wordt ingeleverd.

- de batterij moet uit het apparaat worden verwijderd voordat het wordt weggegooid;
- het apparaat moet van het stroomnet worden losgekoppeld wanneer de batterij wordt verwijderd;
- de batterij op veilige wijze moet worden afgevoerd.

Verwijderingsgids

1. Verwijder de schroefplug bovenaan de achterkant van het apparaat en verwijder de schroef met een schroevendraaier.
2. Gebruik het juiste gereedschap om het scherm te verwijderen en de kabels los te koppelen.
3. Gebruik een schroevendraaier om alle bevestigingsschroeven uit de behuizing te verwijderen.
4. Verwijder de schroeven van de batterij en verwijder vervolgens het batterijdeksel.
5. Maak de aansluitdraden van het batterijpakket los en verwijder de batterij uit het batterijpakket.

VOORZICHTIG:

- Voordat u de batterij verwijdert, moet u de stroom uitschakelen en de batterij zoveel mogelijk leeg laten lopen.
- Niet-gebruikte batterijen moeten worden afgevoerd naar een geschikt recyclingbedrijf.
- Stel niet bloot aan een omgeving met hoge temperaturen om explosiegevaar te voorkomen.
- Onder extreme omstandigheden kan er vloeistof uit de batterij lekken. Bij aanraking, spoel met water en zoek medische hulp.

Instruções de segurança importantes

Leia atentamente este manual antes de o utilizar e guarde-o para referência futura.

Quando utilizar um aparelho elétrico, deve seguir sempre as precauções básicas, incluindo as seguintes:

LEIA TODAS AS INSTRUÇÕES ANTES DE UTILIZAR (ESTE APARELHO). O não cumprimento dos avisos e instruções pode resultar em choque elétrico, incêndio e/ou ferimentos graves.

AVISO — Para reduzir o risco de incêndio, choque elétrico ou ferimentos:

Restrições de utilização

- Este produto não deve ser utilizado por crianças com menos de 8 anos de idade nem por pessoas com deficiências físicas, sensoriais, intelectuais, ou com experiência ou conhecimentos limitados sem a supervisão de um progenitor ou tutor para garantir um funcionamento seguro e para evitar quaisquer riscos. A limpeza e a manutenção não devem ser efetuadas por crianças sem supervisão.
- As películas de plástico podem ser perigosas. Para evitar o perigo de asfixia, mantenha-as afastadas das crianças. As crianças não devem brincar com este aparelho.
- Utilize apenas em interiores, em superfícies de pavimento não alcatifadas, como vinil, azulejo, madeira impermeabilizada, etc. Tenha cuidado para não passar por cima de objetos soltos ou das extremidades de tapetes. O bloqueio da escova pode resultar numa falha prematura da correia.
- Utilize apenas como descrito neste manual do utilizador. Utilize apenas os acessórios recomendados pelo fabricante.
- Não exponha o aparelho ao fogo ou a temperaturas excessivas. A exposição ao fogo ou a temperaturas excessivas pode provocar uma explosão.
- Não utilize em ambientes extremamente quentes ou frios (abaixo de 5°C/41°F ou acima de 40°C/104°F). Carregue o aparelho a uma temperatura superior a 5°C/41°F e inferior a 40°C/104°F.
- Não mergulhe o aparelho em líquido.
- Não utilize para recolher líquidos inflamáveis ou combustíveis, como gasolina. Não utilize em áreas onde possam estar presentes líquidos inflamáveis ou combustíveis.
- Não coloque nenhum objeto nas aberturas. Não utilize o aparelho quando qualquer das suas aberturas estiver bloqueada. Mantenha-o livre de pó, algodão, cabelos e tudo o que possa inibir o fluxo de ar.
- Não apanhe materiais tóxicos (lixívia com cloro, amoníaco, desentupidor de canos, etc.). Não apanhe objetos duros ou afiados, como vidros, pregos, parafusos, moedas, etc.
- Não utilize o aparelho num espaço fechado cheio de vapores libertados por tintas à base de óleo, diluente, algumas substâncias à prova de traça, poeiras inflamáveis ou outros vapores explosivos ou tóxicos. Não apanhe nada que esteja a arder ou a fumar, como cigarros, fósforos ou cinzas quentes.
- Não utilize o aparelho sem os filtros colocados.
- Mantenha o cabelo, a roupa larga, os dedos e todas as partes do corpo afastados das aberturas e das peças móveis do aparelho e dos seus acessórios.
- Mantenha os cabos que estão no chão afastados do aparelho durante a sua utilização. Pode ocorrer um perigo se o aparelho passar por cima de um cabo de alimentação.
- Tenha muito cuidado ao limpar escadas.

Instruções de segurança importantes

Manutenção e armazenamento

- Evite um arranque involuntário. Certifique-se de que o interruptor está na posição OFF (Desligado) antes de pegar ou transportar o aparelho. Transportar o aparelho com o dedo no interruptor ou ligar o aparelho durante o transporte, pode provocar um acidente.
- Certifique-se de que o aparelho é colocado numa superfície horizontal. Não utilize o aparelho na mesma posição se este estiver equipado com um rolo de escova e se a pega não estiver completamente na vertical. Não guarde o aparelho num local onde possa congelar.
- Desligue e retire a ficha da tomada quando não estiver a ser utilizado, antes de proceder à limpeza, manutenção ou conservação do aparelho e antes de o ligar ou desligar com uma escova em movimento.
- Não utilize um aparelho que esteja danificado ou que tenha sido modificado. Um aparelho danificado ou modificado pode apresentar um comportamento imprevisível, resultando em incêndio, explosão ou risco de ferimentos.
- Não modifique nem tente reparar o aparelho, exceto conforme indicado nas instruções de utilização e de cuidados a ter com o mesmo.
- Não utilize o aparelho com um acessório danificado (por exemplo: base de carregamento, cabo de alimentação, etc.). Se o aparelho ou acessório tiver caído, se tiver sido danificado, deixado ao ar livre, se tiver caído na água ou não estiver a funcionar como deveria, nunca o tente utilizar. Mande-o reparar num centro de assistência autorizado.
- Mande efetuar a manutenção por um técnico qualificado, utilizando apenas peças de substituição idênticas. Desta forma, garante a segurança do aparelho.
- Se o acessório estiver danificado, deve ser substituído pelo fabricante, pelo seu agente de assistência técnica ou por pessoas igualmente qualificadas, de modo a evitar um risco.

Bateria e carregamento

- Para recarregar o aparelho, utilize apenas a base de carregamento fornecida com este aparelho. Utilize apenas com a base de carregamento HCB AE.
- Siga todas as instruções de carregamento e não carregue o aparelho fora do intervalo de temperatura especificado na bateria, uma vez que isso aumenta o risco de incêndio.
- A base de carregamento está equipada com uma função de secagem que só é adequada para secar a escova deste aparelho.
- Mantenha o cabo da base de carregamento longe de superfícies aquecidas. Não pegue na ficha da base de carregamento ou no aparelho com as mãos molhadas. Para desligar, agarre a ficha da base de carregamento e não no cabo.
- Não puxe, nem transporte a base de carregamento pelo cabo, não utilize o cabo como pega, não feche a porta sobre ele nem o puxe à volta de esquinas ou cantos afiados.
- Não utilize qualquer bateria não recarregável. Se não o fizer, pode provocar um incêndio na bateria de iões de lítio. Este produto contém baterias que só podem ser substituídas por técnicos qualificados ou pelo serviço pós-venda.
- A bateria de iões de lítio contém substâncias que são perigosas para o ambiente. Antes de eliminar o aparelho, retire primeiro a bateria, depois descarte-a ou recicle-a de acordo com as leis e regulamentos locais do país ou região em que é utilizada.
- Para retirar a bateria, deve desligar o aparelho da rede elétrica. Mantenha as baterias fora do alcance das crianças. Nunca ponha as baterias na boca. Em caso de ingestão, contacte o seu médico ou a unidade de controlo de envenenamento local.
- Em condições de uso abusivo, nunca se coloque em contacto com a bateria, da qual pode ser expelido líquido. Se ocorrer um contacto accidental, lave com água. Se o líquido entrar em contacto com os olhos, procure imediatamente ajuda médica. O líquido projetado da bateria pode causar irritação ou queimaduras.

- A base de carregamento é capaz de carregar a bateria de 6 células de 5000 mAh. Esta base de carregamento não deve ser utilizada para carregar baterias não recarregáveis. Se não o fizer, pode provocar um incêndio na bateria de íões de lítio.
- A base de carregamento está marcada com um ícone  que indica "Cuidado superfície quente." Não toque na escova de rolo, na água quente ou no módulo de aquecimento da base de carregamento durante a autolimpeza com água quente.

Símbolos



Equipamento de Classe II



Elo fusível miniatura com desfasamento temporal em que T 3.15A é o símbolo da característica tempo/corrente



Apenas para utilização no interior



Leia o manual do operador



Cuidado: superfície quente



Informação sobre o REEE

Todos os produtos com este símbolo são resíduos de equipamentos elétricos e eletrónicos (REEE, como especificado na Diretiva 2012/19/UE) que não devem ser misturados com resíduos domésticos não selecionados. Em vez disso, deve proteger a saúde humana e o ambiente, entregando os seus resíduos de equipamentos num ponto de recolha designado para a reciclagem de resíduos de equipamentos elétricos e eletrónicos, designado pelo governo ou pelas autoridades locais. A eliminação e reciclagem corretas ajudarão a prevenir potenciais consequências negativas para o ambiente e a saúde humana. Por favor, contacte o instalador ou as autoridades locais para mais informações sobre o local, bem como sobre os termos e condições desses pontos de recolha.



Nós, a Dreame Trading (Tianjin) Co., Ltd., declaramos que este equipamento está em conformidade com as Diretivas, Normas Europeias e alterações aplicáveis. O texto completo da declaração de conformidade da UE está disponível no seguinte endereço de Internet: <https://global.dreametech.com>

Para obter o manual eletrónico pormenorizado, consulte <https://global.dreametech.com/pages/user-manuals-and-faqs>

Visão geral do produto

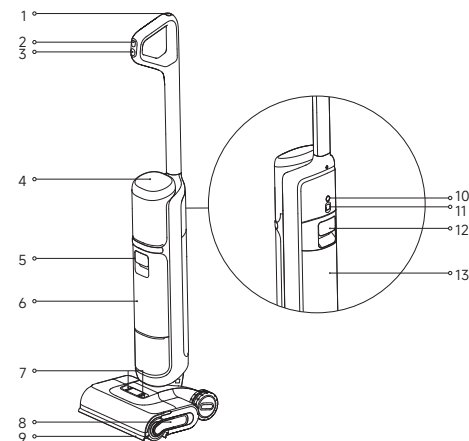
Aspirar



- | | | | | | |
|---|--|----|---|----|--------------------------------|
| 1 |  Botão de autolimpeza | 8 | Cabo da escova de rolo | 11 | Roda omnidirecional |
| 2 |  Interruptor de modo | 9 | rolo | 12 | Pega do depósito de água usada |
| 3 |  Interruptor de alimentação | 10 | Braço robótico de elevação | 13 | Depósito de água usada |
| 4 | Visor | | Botão do aviso por voz/Wi-Fi | | |
| 5 | Pega do depósito de água | | · Prima brevemente para ativar a mensagem de voz ou ajustar o volume | | |
| 6 | Depósito de água limpa | | · Prima e mantenha premido para iniciar a configuração do Wi-Fi/Repor Wi-Fi | | |
| 7 | Botões de libertação da cobertura da escova de rolo | | · Defina os idiomas através da aplicação | | |

Base de carregamento

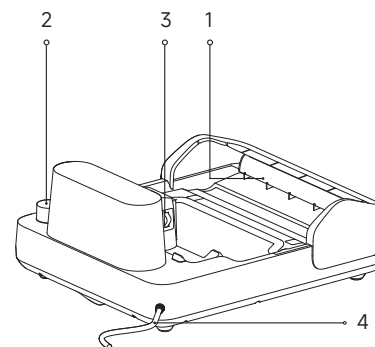

- Saída do ar de secagem
- Ranhora para armazenamento de acessórios
- Contactos de carregamento
- Cabo de alimentação

Visão geral do produto

Lista da Embalagem



Pega

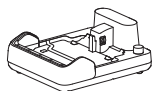

Base de carregamento

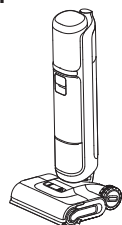

Corpo principal



Escova de limpeza



Rolo de escova sobresselente



Filtro de substituição

Instalação e carregamento



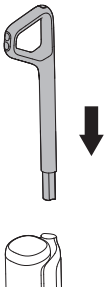
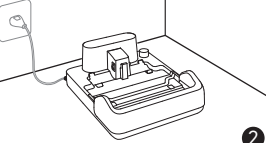
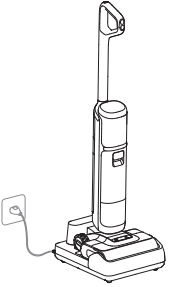
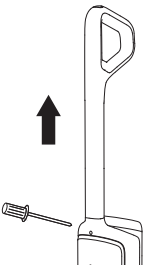

Carregue totalmente o aparelho antes da primeira utilização.

		
<p>1. Introduza a extremidade do cabo verticalmente no orifício situado na parte superior do aparelho até ouvir um estalido.</p>	<p>2. Coloque a base de carregamento contra uma parede num terreno plano e ligue-a a uma fonte de alimentação.</p>	<p>3. Coloque o aparelho sobre a base de carregamento. Quando o ecrã atingir 100%, o carregamento está concluído.</p>
<div style="display: flex; align-items: center;">  <div style="margin-left: 20px;"> <p>* Para desmontar, introduza um objeto duro no orifício do aparelho, como indicado, para pressionar os contactos e puxe a pega para cima ao mesmo tempo.</p> </div> </div>		

Nota:

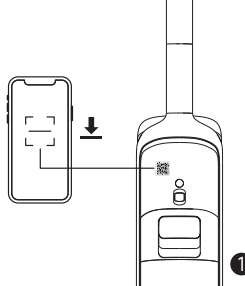
- se não ocorrer qualquer operação durante 10 minutos após o carregamento completo, o aparelho entrará no modo de suspensão. Reinicie o aparelho se precisar de o utilizar.
- Para prolongar a vida útil da bateria, esta arrefece automaticamente depois de ter utilizado o aparelho durante um longo período de tempo.

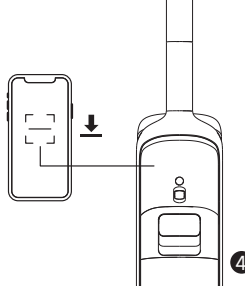



Ligar à a aplicação Dreamehome

		
<p>1. Digitalize o código QR no aparelho, ou procure por "Dreamehome" na loja de aplicações, para descarregar e instalar a aplicação.</p>	<p>2. Prima brevemente o interruptor de alimentação para ligar.</p>	<p>3. Prima e mantenha premido o comando de voz/botão de Wi-Fi situado na parte de trás do aparelho para estabelecer a ligação Wi-Fi. o indicador Wi-Fi aparece intermitentemente em branco e a mensagem de voz diz: "A aguardar a configuração da rede".</p>
		
<p>4. Abra a aplicação Dreamehome e digitalize novamente o mesmo código QR no aparelho para adicionar o dispositivo. Siga as instruções para terminar a ligação por Wi-Fi.</p>	<p>* Prima e mantenha premido o comando de voz/botão de Wi-Fi e o botão de autolimpeza durante 3 segundos para repor as definições de fábrica.</p>	

Nota:

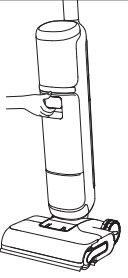
- Apenas é suportado Wi-Fi de 2,4 GHz.
- Devido a atualizações no software da aplicação, as atuais operações podem ser diferentes das instruções contidas neste manual. Siga as instruções com base na versão atual da aplicação.
- O aparelho sai da ligação de rede se não houver nenhuma operação durante 10 minutos ou se a ligação de rede falhar. Para repor o Wi-Fi, repita os passos acima e conclua a ligação de acordo com as indicações da aplicação.

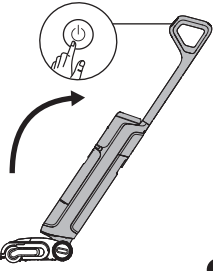
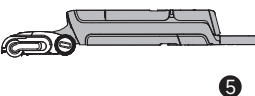
Iniciar a limpeza

 <p>1</p>	 <p>2</p>	 <p>3</p>
<p>1. Puxe a pega do depósito de água limpa para retirar o depósito em causa.</p>	<p>2. Abra a cobertura do depósito e encha-o com água limpa.</p>	<p>3. Reinstale o depósito de água limpa até ouvir um estalido.</p>
 <p>4</p>	 <p>5</p>	 <p>6</p>
<p>4. Pise suavemente a escova de chão e recline o aparelho para trás. Prima brevemente o botão do interruptor de alimentação  para iniciar/parar o funcionamento.</p>	<p>5. O aparelho pode ficar plano num ângulo de 180 graus, permitindo-lhe limpar debaixo de móveis de baixo perfil.</p>	<p>6. Prima brevemente o interruptor de modo  para mudar de modo de acordo com as suas necessidades.</p>

Nota:

- Não aspire líquidos com espuma.
- O aparelho fica suspenso na posição vertical durante o funcionamento.
- O aparelho é adequado para a limpeza de pavimentos, mármore, azulejos e outras superfícies duras.
- Não levante nem desloque o aparelho durante o seu funcionamento para evitar que a água suja flua e possa reentrar no motor.

Visor



Modo inteligente

O aparelho deteta o nível da mancha e ajusta de forma inteligente a potência de sucção e o fluxo de água em conformidade.



Modo de água quente

Adequado para a limpeza de nódoas moderadas, com a temperatura da água a subir gradualmente até ao nível da água quente.



Modo Personalizado

A potência de sucção, o volume de água, etc. podem ser ajustados na aplicação. O corpo principal começará a funcionar de acordo com as definições da aplicação.



Modo de aspiração

Apenas vácuo seco sem distribuição de água.



Modo de autolimpeza



Modo de secagem



Indicador de carregamento

- Cor de laranja intermitente: nível da bateria \leq 20% (a carregar)
- Verde intermitente: Nível da bateria $>$ 20% (a carregar)
- Verde fixo: Carregado por completo



Indicador de Wi-Fi

- Intermitente: à espera de ser ligado
- A piscar: A ligar/atualização da OTA
- On: ligado



Água insuficiente no depósito de água limpa

Encha o depósito de água limpa.



O depósito de água usada está cheio

Esvazie o depósito de água usada.



Escova de rolo presa

Limpe a escova de rolo com a escova de limpeza fornecida.



Tubo obstruído

Limpe o tubo e o sensor de sujidade.



A escova de rolo e o tubo estão sujos

Volte a colocar o aparelho na base para a autolimpeza.

Esvaziar o depósito de água usada

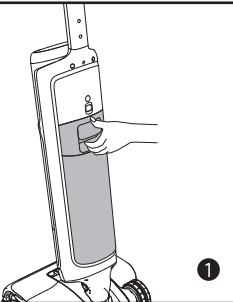
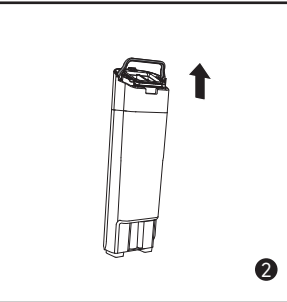
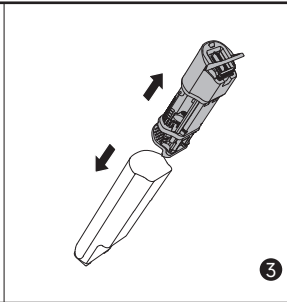
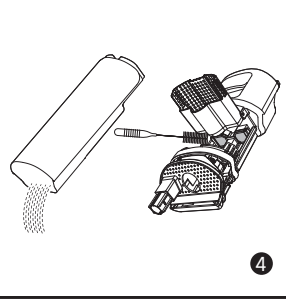
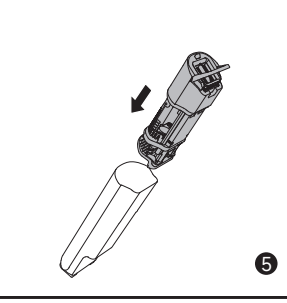
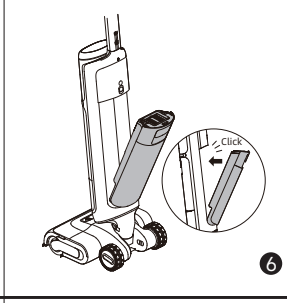
		
1. Puxe a pega do depósito de água usada para retirar o depósito em causa.	2. Levante a pega da tampa do depósito de água usada e puxe a tampa para fora.	3. Levante o cesto do filtro de resíduos sólidos e deite fora os resíduos sólidos.
		
4. Deite fora a água suja e lave o depósito com água limpa. Utilize a escova de limpeza para limpar as malhas do filtro vermelho.	5. Após a limpeza, prima a pega da tampa do depósito de água usada e insira a tampa no depósito de água usada para a reinstalar.	6. Introduza o fundo do depósito no corpo principal. Incline o depósito na direção do corpo principal até ouvir um estalido.

Autolimpeza com água quente e modo de secagem

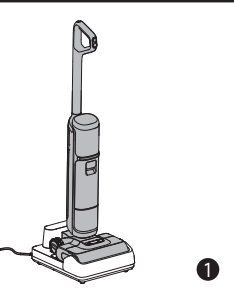
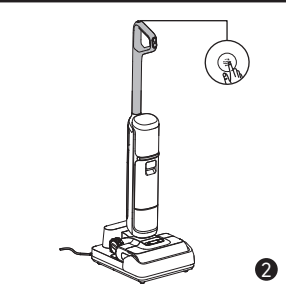
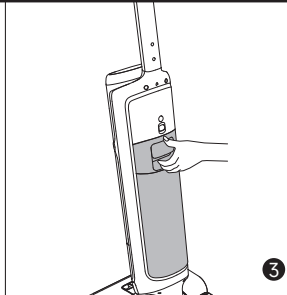
		
1. Volte a colocar o aparelho na base. Certifique-se de que a água no depósito de água limpa é suficiente para a autolimpeza.	2. Na primeira colocação em funcionamento, prima brevemente o botão de autolimpeza para ativar a autolimpeza imersiva com água quente e secagem inteligente predefinida. Para modos de autolimpeza adicionais ou para alterar os modos de secagem, aceda às definições da aplicação Dreamehome.	3. Depois de terminada a autolimpeza, o aparelho entra automaticamente no modo de secagem. Esvazie imediatamente o depósito de água usada.

	Prima brevemente após a configuração na aplicação. Alterne entre os modos de autolimpeza imersiva padrão e de limpeza profunda com água quente através de comandos por voz.	
	Prima e mantenha premido durante 3 segundos	Entre no modo de secagem independente
	No modo de secagem, prima brevemente	Sair do modo de secagem

Nota:





- A autolimpeza só pode ser ativada quando o aparelho está a ser carregado e o nível da bateria é superior a 20%.
- Não toque na escova de rolo, na água quente ou no módulo de aquecimento da base de carregamento durante a autolimpeza com água quente.

Cuidados e manutenção

Sugestões:

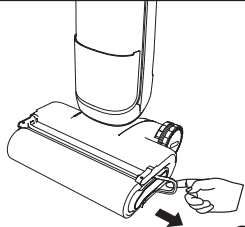
- Desligue o aparelho antes da manutenção. Não toque no interruptor de alimentação.
- Substitua as peças, se necessário. As peças devem ser substituídas pelas que se encontram disponíveis no fabricante ou no seu agente de assistência.
- Se o aparelho não for utilizado durante um longo período de tempo, carregue-o completamente, desligue a ficha de alimentação e guarde-o num ambiente fresco e com pouca humidade, longe da luz solar direta. Para evitar a descarga excessiva da bateria, carregue o aparelho pelo menos uma vez a cada 3 meses.

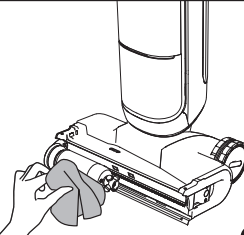
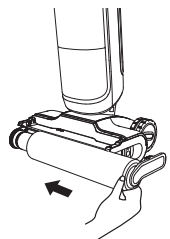
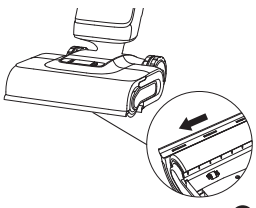
 <p>1</p>	 <p>2</p>	 <p>3</p>
<p>1. Deite fora a água suja, retire o filtro e lave o reservatório, a tampa do reservatório e o cesto do filtro de resíduos sólidos com água limpa.</p>	<p>2. Remova com cuidado o pó flutuante na superfície do filtro. Quando o filtro estiver sujo e precisar de ser lavado, passe-o por água.</p>	<p>3. Depois de secar completamente o filtro, volte a instalá-lo na tampa do depósito de água usada. Introduza a tampa do depósito de água usada no mesmo.</p>
 <p>4</p>	 <p>5</p>	 <p>6</p>
<p>4. Limpe suavemente o tubo com um pano húmido antes de o utilizar. Não lave o tubo.</p>	<p>5. Introduza o fundo do depósito no corpo principal. Incline o depósito na direção do corpo principal até ouvir um estalido.</p>	<p>6. Prima para dentro o botão de libertação da tampa da escova de rolo para retirar a tampa.</p>

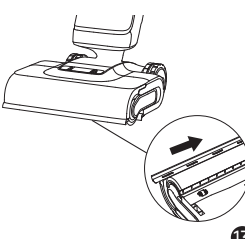
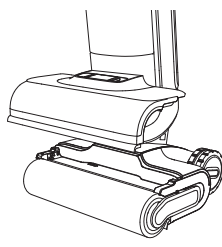
 <p>7</p>	 <p>8</p>	 <p>9</p>
<p>7. Puxe para cima a pega da escova de rolo para retirar a mesma.</p>	<p>8. Remova quaisquer cabelos ou detritos presos na escova de rolo com a escova de limpeza fornecida. Lave a escova de rolo com água limpa.</p>	<p>9. Limpe a entrada de sucção com um pano seco ou um lenço de papel húmido. Não lave o conjunto da escova com água.</p>
 <p>10</p>	 <p>11</p>	 <p>12</p>
<p>10. Depois de secar completamente a escova de rolo, segure a pega da mesma e volte a instalá-la.</p>	<p>11. Vire a tampa da escova de rolo, puxe o braço robótico de elevação para fora e empurre o raspador para a esquerda para o retirar.</p>	<p>12. Lave o raspador com água limpa.</p>
 <p>13</p>	 <p>14</p>	
<p>13. Depois de secar completamente o raspador, alinhe-o com a ranhura e empurre-o para a direita para o reinstalar.</p>	<p>14. Alinhe a tampa da escova com a escova. Pressione para baixo até a tampa encaixar no lugar.</p>	

Nota:

- recomenda-se a substituição do filtro a cada 3 a 6 meses.
- Limpe conforme for necessário. Recomenda-se a substituição do rolo de escova a cada 3 a 6 meses.

Resolução de problemas

Se ocorrer um erro, o aparelho deixará de funcionar. Consulte a tabela seguinte para a resolução de problemas. Se o problema persistir, contacte o serviço de apoio ao cliente.

Erro	Possível causa	Solução
O aparelho não funciona	O aparelho está sem bateria ou o nível da bateria está baixo	Carregue totalmente a bateria antes de utilizar
	O aparelho está na posição vertical	Recline o aparelho para trás
	Ativado o modo de proteção contra sobreaquecimento com bloqueio	Elimine o entupimento e espere até que a temperatura volte ao normal
	O depósito de água usada está cheio	Esvazie o depósito de água usada
	A pega, a escova de rolo ou o depósito de água usada não estão corretamente instalados	Certifique-se de que a pega, a escova de rolo ou o depósito de água usada estão todos corretamente colocados
O carregamento do aparelho é lento	A temperatura da bateria é demasiado baixa ou demasiado alta	Aguarde até que a temperatura da bateria volte ao normal
O poder de sucção do aparelho é fraco	O filtro está entupido	Limpar o filtro
	A entrada ou o tubo de aspiração está bloqueado por um objeto estranho	Limpe o tubo e a entrada de aspiração
O motor está a fazer um ruído estranho	Há demasiada água suja no depósito de água usada	Esvazie o depósito de água usada
	A entrada de aspiração está bloqueada	Elimine qualquer obstrução na entrada de aspiração
O ecrã de visualização não se acende durante o carregamento	O cabo da base de carregamento não está ligado à tomada elétrica	Certifique-se de que o cabo da base de carregamento está ligado à tomada
	O aparelho não está corretamente colocado na base de carregamento	Certifique-se de que o aparelho está corretamente colocado na base de carregamento

Resolução de problemas

Não sai água do aparelho	O depósito de água limpa não está corretamente instalado no seu lugar, ou a água nele contida é insuficiente	Volte a instalar ou encha o depósito de água limpa
	São necessários 30 segundos para humedecer a escova de rolo	Ligue o aparelho e verifique novamente após 30 segundos
O respiradouro tem uma fuga de água	Uma colisão ou um puxão brusco provoca a entrada de água no motor	Quando ligado, mova o aparelho suavemente para a frente e para trás
	O filtro não ficou completamente seco depois de ter sido limpo	Seque completamente o filtro antes de o utilizar
A autolimpeza falha	A escova de rolo pode estar bloqueada por detritos de grandes dimensões	Retire a cobertura da escova de rolo para verificar e limpar a mesma
	O aparelho não está corretamente colocado na base de carregamento	Certifique-se de que o aparelho está a ser carregado antes de efetuar a autolimpeza
	A autolimpeza não pode ser ativada se o nível da bateria for inferior a 20%	A função de autolimpeza só pode ser ativada quando o aparelho está a ser carregado e o nível da bateria é superior a 20%
	O depósito de água usada não está instalado no lugar ou está cheio	Volte a instalar ou esvazie o depósito de água usada
Fraco desempenho de secagem	O depósito de água limpa não está instalado no seu lugar, ou a água nele contida é insuficiente	Volte a instalar ou encha o depósito de água limpa
	A saída de ar e a entrada de ar da base de carregamento podem estar bloqueadas.	Verifique e elimine o entupimento da saída e da entrada de ar.
A ligação Wi-Fi falhou	A palavra-passe da rede Wi-Fi está incorreta.	Certifique-se de que a palavra-passe utilizada para se ligar à sua rede Wi-Fi está correta.
	O aparelho não suporta uma ligação Wi-Fi de 5 GHz.	Certifique-se de que o robô está ligado a uma ligação Wi-Fi de 2,4 GHz.
	O sinal de Wi-Fi está fraco.	Certifique-se de que o robô se encontra numa área com boa cobertura de Wi-Fi.
	O aparelho pode não estar preparado para ser configurado.	Por favor, saia e volte a entrar na aplicação e depois tente novamente conforme as instruções.

Para serviços adicionais, contacte-nos através de <https://global.dreametech.com/pages/contact-us>

Site: <https://global.dreametech.com>

Avisos de erro e soluções

Se o aparelho não estiver a funcionar corretamente, o ecrã apresenta uma mensagem de erro. Consulte a tabela de resolução de problemas para encontrar a sua solução.

Código de resolução de problemas	Possível causa	Solução
E1-E7	Erro	Reinicie o aparelho para resolução de problemas. Se o problema persistir, contacte o serviço de apoio ao cliente
F1-F6		
H1-H6		
H7	Sobreaquecimento da bateria	Aguarde até que a temperatura da bateria volte ao normal

Especificações

Aspirar			
Modelo	HHR48A	Tempo de carregamento	aproximadamente 4 horas
		Tempo de funcionamento	72 minutos (Modo silencioso)
Tensão nominal	21,6 V ===	Potência nominal	400 W
Capacidade do depósito de água limpa	800 mL	Capacidade do depósito de água usada	650 mL
Base de carregamento			
Modelo	HCBAE	Entrada de potência nominal*	650 W
Entrada nominal	220-240 V ~ 50 - 60 Hz	Saída nominal	27,0 V === 1,6 A

* A potência nominal de entrada refere-se à potência medida durante um ciclo representativo para entrar no modo de secagem.

Quando o aparelho está totalmente carregado, entra automaticamente em modo de suspensão após 10 minutos, com um consumo energético de 0,8 W (com rede em suspenso) ou 0,4 W (sem rede em suspenso).

Descarte e remoção da bateria

A bateria de íões de lítio incorporada contém substâncias que são perigosas para o ambiente. Antes de descartar a bateria, certifique-se de que a bateria é removida por técnicos qualificados e descartada numa instalação de reciclagem apropriada.

- a bateria tem de ser removida do aparelho antes de este ser desmontado;
- o aparelho deve ser desligado da rede de alimentação ao retirar a bateria;
- a bateria deve ser descartada de forma segura.

Guia de remoção

1. Retire o tampão roscado na parte superior da parte de trás do aparelho e retire o parafuso com uma chave de fendas.
2. Utilize uma ferramenta adequada para retirar o conjunto do ecrã e desligar os cabos.
3. Com uma chave de fendas, retire todos os parafusos de fixação do corpo.
4. Retire os parafusos do conjunto da bateria e, em seguida, retire a tampa da bateria.
5. Desligue os cabos de ligação do conjunto de baterias e retire a bateria do conjunto respetivo.

CUIDADO:

- Antes de remover a bateria, desligue a alimentação e descarregue a bateria o mais possível.
- As baterias que já não são necessárias devem ser descartadas numa instalação de reciclagem apropriada.
- Não exponha a ambientes com altas temperaturas para evitar riscos de explosão.
- Em condições de uso abusivo, pode ser ejetado líquido da bateria. Se ocorrer contacto, enxague com água e procure ajuda médica.