

Instructions importantes de sécurité

Pour éviter tout risque d'électrocution, de départ de feu ou de blessures lié à une utilisation non conforme de l'appareil, veuillez attentivement lire le mode d'emploi avant d'utiliser l'appareil et le conserver pour toute référence ultérieure.

Restrictions d'utilisation

- Cet appareil n'est pas destiné à être utilisé par des personnes (y compris les enfants) présentant des facultés physiques, mentales ou sensorielles réduites, ou manquant d'expérience et de connaissances, sauf si elles ont été supervisées ou ont reçu des instructions concernant l'utilisation de l'appareil par une personne responsable de leur sécurité. Les enfants doivent être surveillés pour s'assurer qu'ils ne jouent pas avec l'appareil.
- Ce produit ne doit pas être utilisé par des enfants âgés de moins de 8 ans et des personnes ayant un handicap physique, sensoriel ou intellectuel, ou une connaissance ou une expérience limitée sans la surveillance d'un parent ou d'un tuteur pour assurer un fonctionnement en toute sécurité et éviter les risques. Les opérations de nettoyage et d'entretien ne doivent pas être effectuées par les enfants sans supervision.
- L'appareil ne doit être utilisé qu'avec le bloc d'alimentation fourni avec l'appareil.
- Cet appareil contient des batteries qui ne peuvent être remplacées que par des personnes qualifiées.
- Évitez d'installer, de charger ou d'utiliser l'appareil dans les salles de bains ou autour des piscines.
- Les appareils équipés de brosses rotatives peuvent présenter un risque si les appareils passent sur le cordon d'alimentation.
- La fiche doit être débranchée de la prise avant de nettoyer ou d'entretenir l'appareil.
- Dans des conditions normales d'utilisation, cet équipement doit être maintenu à une distance de séparation d'au moins 20 cm entre l'antenne et le corps de l'utilisateur.
- Si le cordon d'alimentation est endommagé, il doit être remplacé par le fabricant, son réparateur ou une personne possédant des qualifications équivalentes afin d'éviter tous risques.
- L'appareil ne doit être utilisé qu'avec le bloc d'alimentation fourni avec l'appareil.
- Le film plastique peut être dangereux. Pour éviter tout risque de suffocation, tenez-le à l'écart des enfants.
- N'utilisez l'appareil qu'à l'intérieur, sur des surfaces de sol non recouvertes de tapis, comme le vinyle, le carrelage, le bois scellé, etc. Veillez à ne pas rouler sur des objets non fixés ou sur les bords d'un tapis. Le fait de bloquer la brosse peut entraîner une défaillance prématurée de la courroie.
- N'utilisez que ce qui est décrit dans ce guide de l'utilisateur. N'utilisez que les accessoires recommandés par le fabricant.
- N'exposez pas l'appareil au feu ou à une température excessive. L'exposition au feu ou à une température excessive peut provoquer une explosion.
- N'utilisez pas l'appareil dans des conditions de froid ou de chaleur extrêmes (moins de 5 °C/41 °F ou plus de 40 °C/104 °F). Veuillez charger l'appareil à une température supérieure à 5 °C/41 °F et inférieure à 40 °C/104 °F.
- Ne plongez pas l'appareil dans un liquide.
- N'utilisez pas l'appareil pour aspirer des liquides combustibles ou inflammables, tels que l'essence. N'utilisez pas l'appareil dans des zones où des liquides inflammables ou combustibles peuvent être présents.
- Ne mettez aucun objet dans les ouvertures. N'utilisez pas l'appareil lorsqu'une ouverture est bloquée. Ne laissez pas la poussière, des peluches, des cheveux ou d'autres éléments entraver la circulation de l'air.
- Ne ramassez pas de produits toxiques (eau de Javel, ammoniac, déboucheur de canalisations, etc.). Ne ramassez pas d'objets durs ou pointus tels que du verre, des clous, des vis, des pièces de monnaie, etc.
- N'utilisez pas l'appareil dans un espace clos rempli de vapeurs de peinture à l'huile, de diluant pour peinture, de certaines substances antimites, de poussières inflammables ou d'autres vapeurs explosives ou toxiques. Ne ramassez rien qui brûle ou qui fume, comme des cigarettes, des allumettes ou des cendres chaudes.
- N'utilisez pas l'appareil si les filtres ne sont pas en place.
- Tenez les cheveux, les vêtements amples, les doigts et toutes les parties du corps éloignés des ouvertures et des parties mobiles de l'appareil et de ses accessoires.
- Éloignez les câbles de mise à la terre de l'appareil lorsque vous l'utilisez. Un danger peut survenir si l'appareil passe sur un cordon d'alimentation.

Instructions importantes de sécurité





- Faites très attention lorsque vous nettoyez les escaliers.
- Évitez d'installer, de charger ou d'utiliser l'appareil dans les salles de bains ou autour des piscines.
- Empêchez tout démarrage intempestif. Assurez-vous que l'interrupteur est en position OFF avant de prendre ou de transporter l'appareil. Le fait de porter l'appareil avec le doigt sur l'interrupteur ou d'allumer l'appareil peut provoquer un accident.
- Assurez-vous que l'appareil est placé sur une surface horizontale. N'utilisez pas l'appareil dans la même position si l'appareil est équipé d'une brosse rotative et que le manche n'est pas complètement vertical. Ne rangez pas l'appareil dans un endroit où il risque de geler.
- La fiche doit être débranchée de la prise avant de nettoyer ou d'entretenir l'appareil. Assurez-vous que l'appareil est éteint afin d'éviter toute blessure causée par la brosse rotative.
- Si l'appareil ne doit pas être utilisé pendant une période prolongée, débranchez le cordon d'alimentation et rangez-le dans un endroit sec, à l'abri de la poussière et des insectes.
- N'utilisez pas l'appareil si tous les accessoires ne sont pas correctement installés.
- N'utilisez pas un appareil endommagé ou modifié. Un appareil endommagé ou modifié peut avoir un comportement imprévisible et provoquer un incendie, une explosion ou un risque de blessure.
- Ne modifiez pas ou n'essayez pas de réparer l'appareil sauf comme indiqué dans les instructions d'utilisation et d'entretien.
- N'utilisez pas l'appareil avec un accessoire endommagé (par exemple : socle de recharge.). Si l'appareil ou l'accessoire est tombé, a été endommagé, est resté à l'extérieur, est tombé dans l'eau ou ne fonctionne pas comme il le devrait, n'essayez jamais de le faire fonctionner. Veuillez le faire réparer dans un centre de service agréé.
- Confiez l'entretien à un réparateur qualifié qui n'utilisera que des pièces de rechange identiques. Cela permet de garantir la sécurité de l'appareil.
- Assurez-vous que l'appareil est éteint lorsque vous le transportez et rangez-le dans son emballage d'origine si possible.
- Veuillez utiliser ce produit conformément aux instructions présentes dans le monde d'emploi. Les utilisateurs sont responsables de toute perte ou de tout dommage occasionné par une utilisation non conforme de ce produit.
- Vous pouvez uniquement verser de l'eau propre et la solution nettoyante agréée dans le réservoir d'eau propre. N'ajoutez pas un autre liquide tel que de l'alcool ou un désinfectant. Le rapport entre la solution nettoyante et l'eau propre figure sur le flacon de solution nettoyante. Gardez la solution nettoyante hors de la portée des enfants.

Batterie et mise en charge

- Pour recharger l'appareil, utilisez uniquement le socle de recharge fourni avec cet appareil. Utilisez uniquement le socle de recharge HCBBU.
- Cet appareil contient des batteries qui ne peuvent être remplacées que par des personnes qualifiées.
- Suivez toutes les instructions de chargement et ne chargez pas l'appareil en dehors de la plage de température spécifiée dans la batterie, car cela augmente le risque de départ de feu.
- Le socle de recharge est équipé d'une fonction de séchage et ne convient que pour sécher la brosse de cet appareil.
- Éloignez le câble du socle de recharge des surfaces chauffées. Ne manipulez pas la fiche du socle de recharge ou l'appareil avec des mains mouillées. Pour débrancher, saisissez la fiche du socle de recharge plutôt que le câble.
- Ne tirez pas ou ne transportez pas le socle de recharge par le câble, n'utilisez pas le câble comme une poignée, ne fermez pas la porte sur le câble et ne tirez pas le câble autour de bords ou d'angles tranchants.
- Tenez les batteries hors de portée des enfants. Ne mettez jamais les batteries dans la bouche. En cas d'ingestion, contactez votre médecin ou le centre antipoison local.
- Le socle de recharge permet de charger la batterie à 6 cellules 4000 mAh. Le socle de recharge ne doit pas être utilisé pour charger une batterie non rechargeable. Sinon, la batterie lithium-ion peut prendre feu.
- N'éliminez pas les batteries usagées de manière inappropriée. Les batteries non utilisées doivent être mises au rebut dans un centre de recyclage approprié.

Instructions importantes de sécurité

Symboles

-  Équipement de classe II
-  Fusible miniature à temporisation où T 3,15 A est le symbole de la caractéristique temps/courant
-  Pour un usage en intérieur uniquement
-  Lire le mode d'emploi
-  Informations concernant les DEEE



Nous, Dreame Trading (Tianjin) Co., Ltd., déclarons par la présente que cet équipement est conforme aux directives, normes européennes et amendements applicables. L'intégralité du texte de la déclaration UE de conformité est disponible à l'adresse Internet suivante : <https://global.dreame.tech.com>

Pour consulter le manuel électronique détaillé, rendez-vous sur le site <https://global.dreame.tech.com/pages/user-manuals-and-faqs>

Présentation du produit

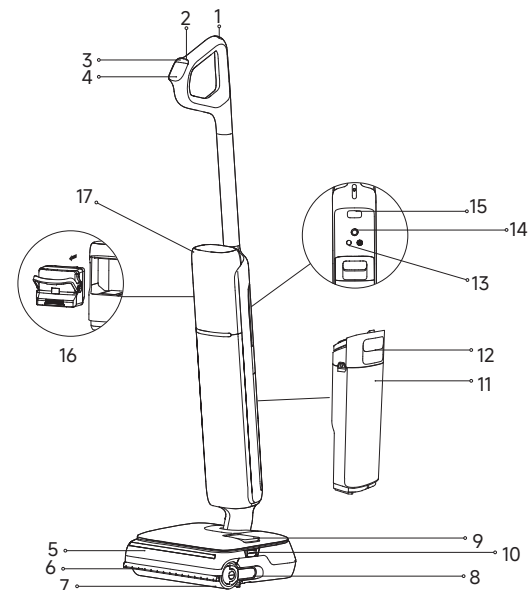
Aspirateur



- | | | |
|---|---|---|
| 1  Bouton de nettoyage automatique | 7 Brosse rotative | 13 Bouton de commande vocale/Wi-Fi |
| 2  Interrupteur d'alimentation | 8 Poignée de la brosse rotative | • Appuyez brièvement pour activer la commande vocale ou régler le volume. |
| 3  Commutateur de mode | 9 Réservoir d'eau propre | • Appuyez longuement pour démarrer/arrêter la configuration Wi-Fi. |
| 4 Écran d'affichage | 10 Boutons de déverrouillage du réservoir | • Configurez la langue via l'application. |
| 5 Couvercle de la brosse rotative | 11 Réservoir d'eau sale | 14 Roue omnidirectionnelle |
| 6 Bras robotisé de levage | 12 Poignée du réservoir d'eau sale | 15 Boutons de déverrouillage du moteur |
| | | 16 Batterie |
| | | 17 Moteur |

Socle de recharge

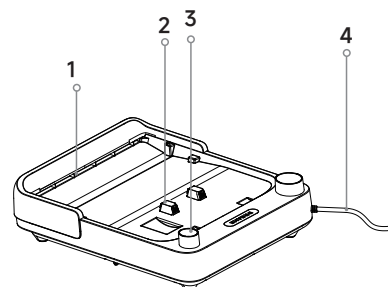

1. Sortie de séchage à l'air
2. Contacts de charge
3. Emplacement de rangement d'accessoire
4. Cordon d'alimentation

Présentation du produit

Contenu de la livraison



Manche

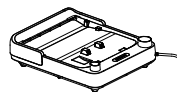

Socle de recharge

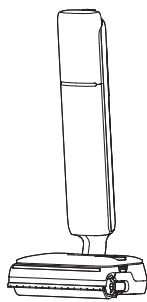

Corps principal



Brosse de nettoyage

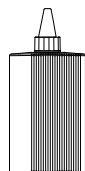

Solution nettoyante

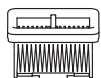

Filtre de rechange



Brosse à rouleau

Installation et chargement

Chargez complètement l'appareil avant la première utilisation.

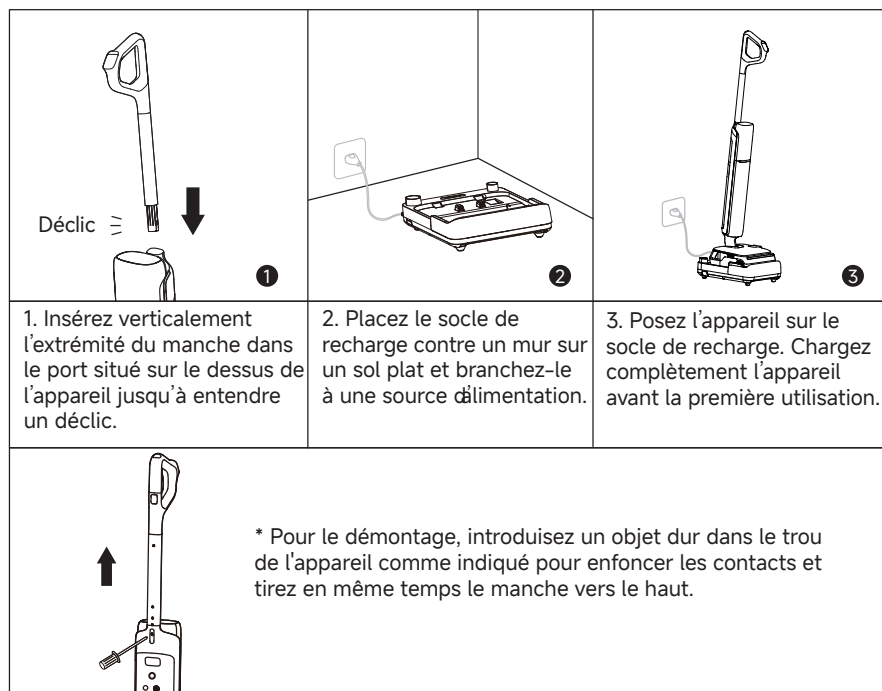

Remarque :

- Si l'appareil reste inutilisé pendant 10 minutes après la charge complète, il passe en mode veille. Veuillez redémarrer l'appareil pour l'utiliser.
- La batterie se refroidit automatiquement après une utilisation prolongée afin de prolonger sa durée de vie.



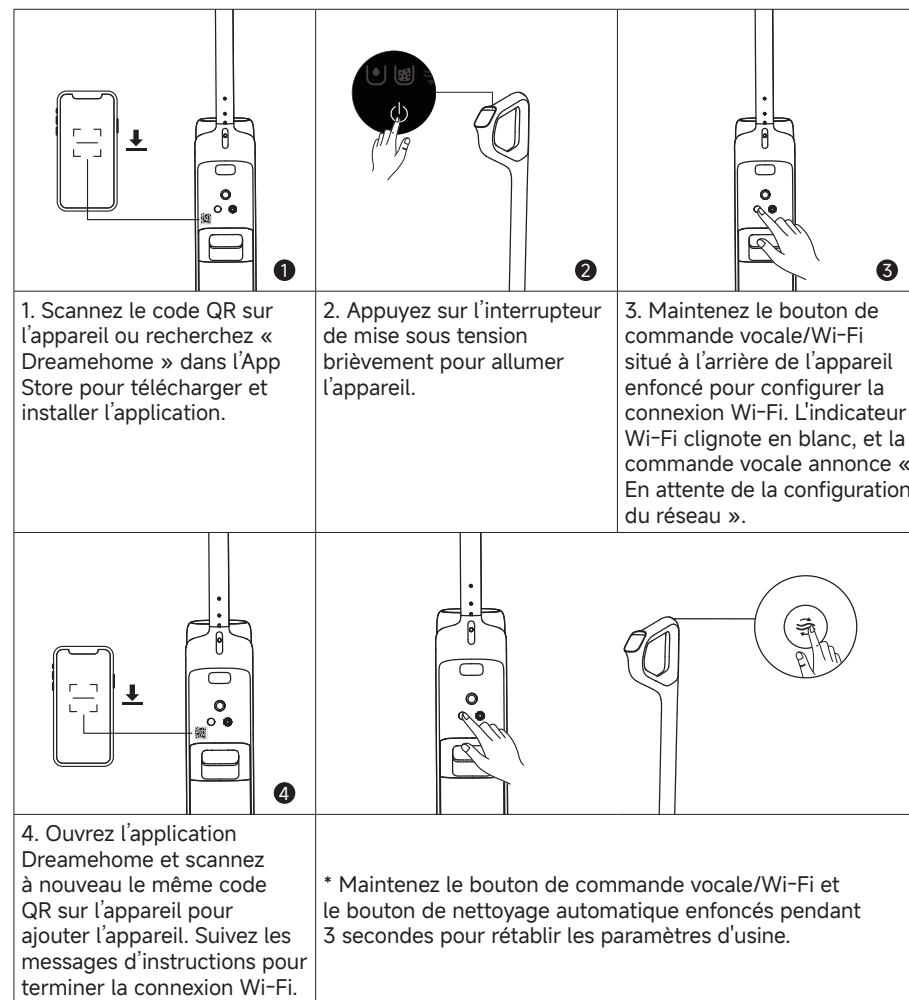



Connexion à l'application Dreamehome

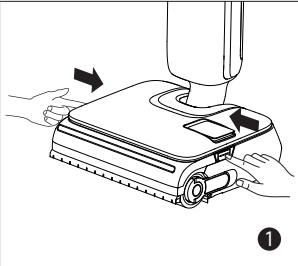
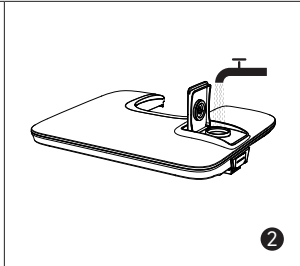
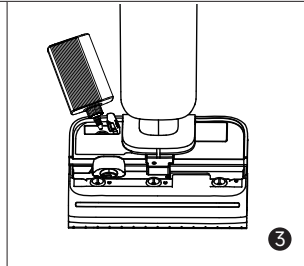
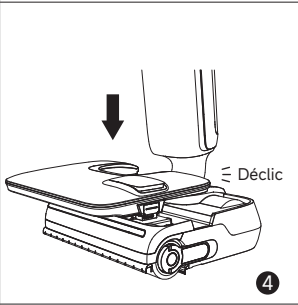
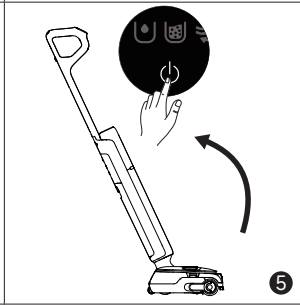
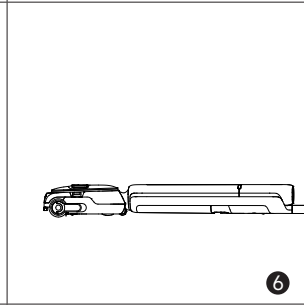

Remarque :

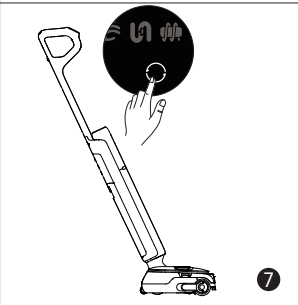
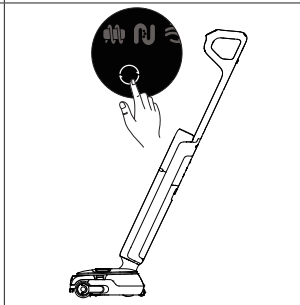
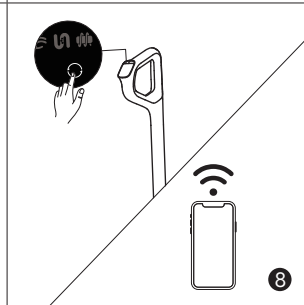
- Seul le réseau Wi-Fi 2,4 GHz est reconnu.
- Le logiciel d'application étant soumis à des mises à jour, les opérations réelles peuvent donc différer des instructions de ce manuel. Veuillez suivre les instructions selon la version actuelle de l'application.
- L'appareil quittera la connexion réseau s'il n'est pas utilisé pendant 10 minutes ou si la connexion réseau échoue. Pour réinitialiser le Wi-Fi, répétez les étapes ci-dessus et terminez la connexion en suivant les instructions dans l'application.
- Une fois la configuration Wi-Fi terminée, maintenez le bouton de commande vocale/Wi-Fi enfoncé pour désactiver la connexion réseau. Maintenez-le à nouveau enfoncé pour vous reconnecter au Wi-Fi.

Démarrage du nettoyage

		
<p>1. Appuyez sur les boutons de déverrouillage du réservoir pour retirer le réservoir.</p>	<p>2. Ouvrez l'entrée du réservoir d'eau propre, remplissez d'eau, puis refermez-la bien.</p>	<p>3. Ouvrez l'entrée de la solution nettoyante, versez la solution, puis refermez-la bien.</p>
		
<p>4. Réinstallez le réservoir d'eau propre jusqu'à ce qu'il s'enclenche.</p>	<p>5. Appuyez doucement sur la brosse à plancher avec le pied et inclinez l'appareil vers l'arrière. Appuyez brièvement sur l'interrupteur d'alimentation  pour démarrer/arrêter le fonctionnement.</p>	<p>6. L'appareil peut s'étendre à plat à un angle de 180 degrés, ce qui permet de nettoyer facilement sous les meubles bas.</p>
		
<p>7. Appuyez brièvement sur le commutateur de mode  pour passer d'un mode à l'autre selon vos besoins.</p>	<p>8. État de décharge/veille : Maintenez le bouton  enfoncé pendant 3 secondes pour activer ou désactiver le bras robotisé de levage.</p>	<p>9. État de la charge : Maintenez le bouton  enfoncé pendant 3 secondes pour activer ou désactiver le réglage automatique du dosage de la solution nettoyante.</p>

Remarque : Le bras robotisé de levage et le réglage automatique du dosage de la solution de nettoyage sont activés par défaut. Pour les modifier ou les désactiver, rendez-vous dans les paramètres de l'application.

Démarrage du nettoyage

Remarque :

- N'aspirez pas des liquides mousseux.
- L'appareil est adapté au nettoyage des sols, du marbre, des carreaux et autres surfaces dures.
- Pendant le fonctionnement de l'appareil, évitez de le soulever du sol, de le déplacer ou de l'incliner. L'eau sale risque alors de s'écouler dans le moteur.
- N'ajoutez pas de liquide autre que le nettoyant officiellement approuvé. Le nettoyant est disponible sur la boutique en ligne officielle. Reportez-vous à l'étiquette de la solution nettoyante pour connaître les instructions d'utilisation spécifiques.
- Pour les utilisations ultérieures, l'appareil se met automatiquement dans le dernier mode utilisé au moment du démarrage.

Écran d'affichage



Mode intelligent

L'appareil détectera le niveau de saleté et ajustera intelligemment la puissance d'aspiration et le débit d'eau en conséquence.



Mode eau chaude

Convient au nettoyage de taches modérées, la température de l'eau augmentant progressivement jusqu'au niveau de l'eau chaude.



Mode Turbo

Puissance d'aspiration maximale et débit d'eau accru pour les taches tenaces sur les sols durs.



Mode aspiration

Aspire une grande quantité d'eau sur le sol.



Mode nettoyage automatique



Mode séchage

Indicateur de concentration de poussière / Indicateur de progression du nettoyage automatique et séchage / Indicateur de charge

La couleur de l'indicateur varie en fonction de la quantité réelle de saleté.



Mode personnalisé

La puissance d'aspiration, le volume d'eau, etc., peuvent être réglés dans l'application. Le corps principal commencera à fonctionner selon les réglages de l'application.



Indicateur d'état de la solution nettoyante Allumé

Fonction de dilution activée



Niveau d'eau insuffisant dans le réservoir d'eau propre



Le réservoir d'eau sale est plein

MAX. Capacité maximale - Debout



MAX. Capacité maximale - À plat



Tube bouché



Brosse rotative bloquée



Dysfonctionnement de l'appareil



Voyant de batterie



- Vert fixe : 50 % < Niveau de batterie ≤ 100 %
- Rouge : Niveau de batterie ≤ 20 %

*La couleur du voyant de batterie passe du vert au jaune, puis à l'orange et enfin au rouge à mesure que la charge diminue. Rechargez l'appareil lorsqu'il est rouge.

Vidange du réservoir d'eau sale

<p>1. Tirez sur la poignée du réservoir d'eau sale pour retirer le réservoir.</p>	<p>2. Tenez le couvercle du réservoir d'eau sale et retirez-le. Tenez le filtre et tirez-le vers le haut pour le retirer. Éliminez les débris du filtre.</p>	<p>3. Videz l'eau sale et rincez le réservoir avec de l'eau propre.</p>
<p>4. Utilisez la brosse de nettoyage fournie pour nettoyer les parois intérieures du réservoir.</p>	<p>5. Après le nettoyage, insérez le filtre dans le couvercle du réservoir d'eau sale, et insérez le couvercle du réservoir d'eau sale dans le réservoir.</p>	<p>6. Réinstallez le réservoir d'eau sale jusqu'à ce que vous entendiez un déclic.</p>

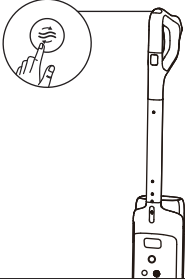
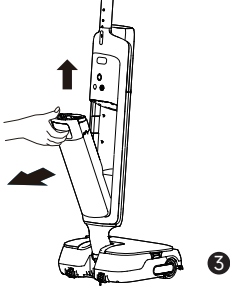
Mode nettoyage automatique et séchage

		
<p>1. Reposez l'appareil sur la base. Assurez-vous qu'il y a suffisamment d'eau dans le réservoir d'eau propre pour le nettoyage automatique.</p>	<p>2. Appuyez brièvement sur le bouton de nettoyage automatique sur le dessus du manche pour démarrer/arrêter le nettoyage automatique (niveau de batterie $\geq 20\%$).</p>	<p>3. Une fois le nettoyage automatique terminé,  s'allume. Videz rapidement le réservoir d'eau sale.</p>

	<p>Pour modifier la sélection de séchage 30 minutes (réglage par défaut) à séchage rapide de 5 minutes, appuyez à nouveau sur le bouton pendant 3 secondes.</p>
	<p>Appuyez et maintenez enfoncé pendant 3 secondes pour activer le mode de séchage indépendant de 30 minutes.</p>
	<p>En mode séchage, appuyez brièvement pour quitter le mode séchage.</p>



Conseils :

- Lorsque la batterie est faible, le mode de séchage de 5 minutes passe à un cycle combiné de charge et de séchage de 30 minutes après le nettoyage automatique.

Entretien et maintenance

Conseils :

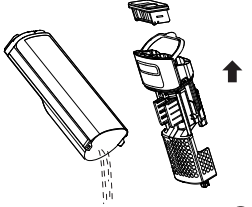
- Éteignez l'appareil avant l'entretien. Ne touchez pas l'interrupteur d'alimentation.
- Remplacez les pièces si nécessaire. Les pièces doivent être remplacées par celles disponibles auprès du fabricant ou de son réparateur.
- S'il n'est pas prévu d'utiliser l'appareil pendant une longue période, rechargez-le complètement, puis éteignez-le et stockez-le dans un endroit frais et sec. Rechargez l'appareil au moins une fois tous les 3 mois pour éviter que

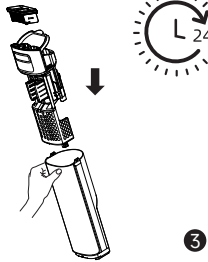
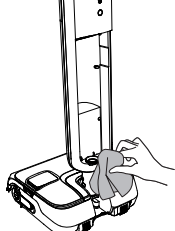
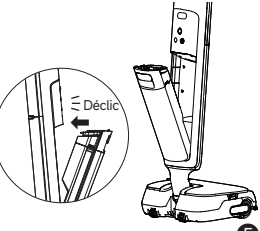
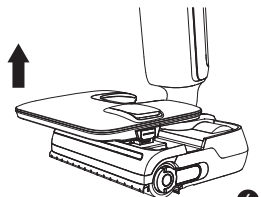
		
<p>1. Videz l'eau sale, retirez le filtre et rincez le réservoir et le couvercle du réservoir avec de l'eau propre.</p>	<p>2. Éliminez délicatement la poussière flottant sur la surface du filtre. Si le filtre est sale et doit être nettoyé, rincez-le à l'eau propre.</p>	<p>3. Après avoir complètement séché le filtre, réinstallez-le dans le couvercle du réservoir d'eau sale. Insérez le couvercle du réservoir d'eau sale dans le réservoir.</p>
		
<p>4. Essuyez délicatement le tube et le capteur de saleté avec un chiffon humide avant utilisation. Ne rincez pas le tube.</p>	<p>5. Insérez le bas du réservoir dans le corps principal. Inclinez le réservoir vers le corps principal jusqu'à ce qu'il s'enclenche.</p>	<p>6. Retirez le réservoir d'eau propre.</p>

Entretien et maintenance

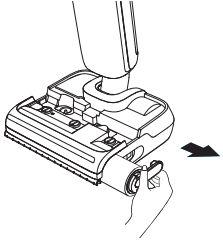
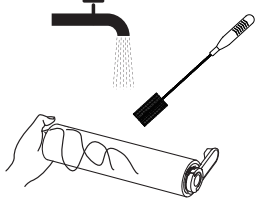
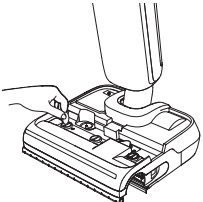
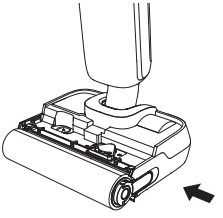
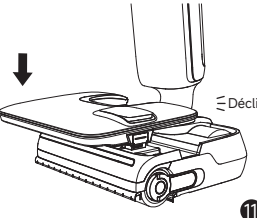
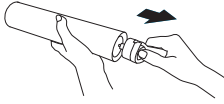
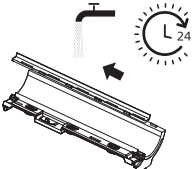
		
<p>7. Retirez la poignée de la brosse et retirez la brosse.</p>	<p>8. Éliminez les cheveux ou les débris qui s'emmêlent sur la brosse rotative à l'aide de la brosse de nettoyage prévue à cet effet. Rincez la brosse rotative avec de l'eau propre.</p>	<p>9. Après avoir retiré le réservoir d'eau propre, utilisez une pièce de monnaie pour tourner les boutons de verrouillage du couvercle de la brosse rotative et détacher le couvercle.</p>
		
<p>10. Après avoir complètement séché la brosse rotative, tenez la poignée de la brosse rotative et remettez-la en place.</p>	<p>11. Réinstallez le réservoir d'eau propre jusqu'à ce que vous entendiez un déclic.</p>	<p>* Retirez la poignée de la brosse rotative pour la remplacer par une nouvelle brosse rotative, et appuyez fermement pour la mettre en place.</p>
		
<p>12. Retournez le couvercle de la brosse rotative, sortez le bras robotisé de levage et poussez le raclor vers la gauche pour le retirer. Rincez le raclor avec de l'eau propre. Une fois complètement sec, alignez-le sur la fente et poussez-le vers la droite pour le réinstaller.</p>		

Entretien et maintenance

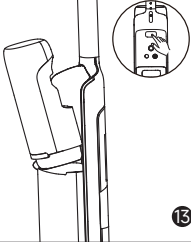
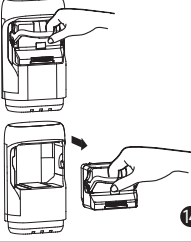
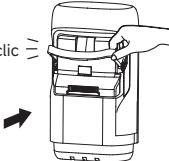
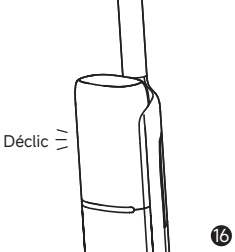
		
<p>13. Pour remplacer la batterie, appuyez sur le bouton de déverrouillage du moteur et faites-la glisser vers l'extérieur.</p>	<p>14. Tirez la poignée de la batterie vers le bas pour la retirer.</p>	<p>15. Insérez une nouvelle batterie dans le moteur et remettez la poignée en place jusqu'à ce qu'elle s'enclenche.</p>
 <p>16. Remettez le moteur en place jusqu'à ce qu'il s'enclenche.</p>		

Remarque :

- Il est recommandé de remplacer le filtre tous les 3 à 6 mois.
- Nettoyez si nécessaire. Il est recommandé de remplacer la brosse rotative tous les 3 à 6 mois.

Dépannage

En cas d'erreur, l'appareil s'arrête de fonctionner. Veuillez vous référer au tableau suivant pour le dépannage. Si le problème persiste, contactez le service à la clientèle.

Erreur	Cause possible	Solution
L'appareil ne fonctionne pas.	L'appareil n'a plus de batterie ou son niveau de batterie est faible.	Chargez complètement sa batterie avant de l'utiliser.
	L'appareil est en position verticale.	Inclinez l'appareil vers l'arrière.
	Mode de protection contre la surchauffe activé par blocage.	Éliminez l'obstruction et attendez que la température redevienne normale.
	Le réservoir d'eau sale est plein.	Videz le réservoir d'eau sale.
	Le manche, la brosse rotative ou le réservoir d'eau sale n'est pas correctement installé.	Assurez-vous que le manche, la brosse rotative et le réservoir d'eau sale sont tous bien en place.
L'appareil se charge lentement.	La température de la batterie est trop basse ou trop élevée.	Attendez que la température de la batterie redevienne normale.
La puissance d'aspiration de l'appareil est faible.	Le filtre est bouché.	Nettoyez le filtre.
	L'orifice d'aspiration ou le tube est bloqué par un corps étranger.	Nettoyez le tube et l'orifice d'aspiration.
Le robot fait un bruit étrange.	Il y a trop d'eau sale dans le réservoir d'eau sale.	Videz le réservoir d'eau sale.
	L'orifice d'aspiration est bloqué.	Éliminez tout blocage dans l'orifice d'aspiration.
L'écran d'affichage ne s'allume pas lors de la charge.	Le câble du socle de recharge n'est pas inséré correctement dans la prise électrique.	Assurez-vous que le câble du socle de recharge est bien inséré.
	L'appareil n'est pas placé correctement sur le socle de recharge.	Assurez-vous que l'appareil est placé correctement sur le socle de recharge.
Aucune eau ne sort de l'appareil.	Le réservoir d'eau propre n'est pas correctement installé ou le niveau d'eau dans le réservoir d'eau propre est insuffisant.	Réinstallez ou remplissez le réservoir d'eau propre.
	Il faut 30 secondes pour humidifier la brosse rotative.	Allumez l'appareil et vérifiez de nouveau dans 30 secondes.

Dépannage





Fuite d'eau par l'orifice	Un choc ou une traction brutale provoque l'entrée d'eau dans le moteur.	Déplacez doucement l'appareil de l'avant vers l'arrière pendant qu'il est en marche.
	Le filtre n'est pas complètement sec après avoir été nettoyé.	Séchez complètement le filtre avant de l'utiliser.
Échec du nettoyage automatique	La brosse rotative est peut-être bloquée par de gros débris.	Ouvrez le couvercle de la brosse rotative pour vérifier et nettoyer la brosse rotative.
	L'appareil n'est pas placé correctement sur le socle de recharge.	Assurez-vous que l'appareil est chargé avant de procéder au nettoyage automatique.
	Le nettoyage automatique ne peut pas être activé si le niveau de la batterie est inférieur à 20 %.	La fonction de nettoyage automatique ne peut être activée que lorsque l'appareil est en charge et que le niveau de la batterie est supérieur à 20 %.
	Le réservoir d'eau sale n'est pas installé en place ou le réservoir d'eau sale est plein.	Réinstallez ou videz le réservoir d'eau sale.
	Le réservoir d'eau propre n'est pas correctement installé ou le niveau d'eau dans le réservoir d'eau propre est insuffisant.	Réinstallez ou remplissez le réservoir d'eau propre.
Échec de la connexion Wi-Fi	Le mot de passe du réseau Wi-Fi n'est pas correct.	Assurez-vous que le mot de passe utilisé pour vous connecter à votre réseau Wi-Fi est correct.
	L'appareil ne prend pas en charge la connexion Wi-Fi 5 GHz.	Assurez-vous que le robot est relié à une connexion Wi-Fi 2,4 GHz.
	Le signal Wi-Fi est faible.	Assurez-vous que le robot se trouve dans une zone avec une bonne couverture Wi-Fi.
	L'appareil n'est peut-être pas prêt à être configuré.	Veuillez quitter et rouvrir l'application, puis essayez à nouveau comme indiqué.

Pour obtenir des services supplémentaires, veuillez nous contacter via <https://global.dreametech.com/pages/contact-us>

Site Web : <https://global.dreametech.com>

Messages d'erreur et solutions

Si l'appareil ne fonctionne pas correctement, l'écran affichera un message d'erreur. Veuillez vous référer au tableau de dépannage pour corriger le problème.

icône d'erreur	Cause possible	Solution
	Niveau d'eau insuffisant.	Remplissez le réservoir d'eau propre.
	Le réservoir d'eau sale est plein.	Veillez nettoyer le réservoir d'eau sale.
	Brosse rotative bloquée.	Nettoyez la brosse rotative.
	Tube bouché.	Reportez-vous à la section Entretien et maintenance pour nettoyer le tube et le capteur de poussière.
	Dysfonctionnement de l'appareil	Redémarrez l'appareil pour le dépannage. Si le problème persiste, contactez le service à la clientèle.

Caractéristiques techniques

Aspirateur eau et poussière laveur de sol			
Modèle	HHV58A	Temps de charge	Environ 4 h
Tension nominale	21,6 V ---	Puissance nominale	420 W
Fréquence de fonctionnement	2400- 2483.5 MHz	Puissance de sortie maximale	< 20 dBm
Socle de recharge			
Modèle	HCBBU	Entrée de puissance nominale*	340 W
Entrée nominale	220-240 V ~ 50-60 Hz	Sortie nominale	27 V --- 1,6 A
Tête de nettoyage motorisée			
Modèle	HCRS	Tension nominale	21,6 V ---
Puissance nominale	60 W		

* La puissance d'entrée nominale est la valeur de puissance relevée en état de fonctionnement pendant la période de nettoyage automatique.

* Consommation électrique en mode veille : $\leq 0,5$ W (dans les 15 minutes suivant le retrait de l'aspirateur du socle de recharge)

* Consommation électrique en mode veille : $\leq 0,5$ W (dans les 15 minutes suivant la charge complète de l'appareil)

* Consommation électrique en mode veille en réseau : ≤ 2 W (dans les 15 minutes suivant la charge complète de l'appareil)

Retrait et élimination de la batterie

La batterie lithium-ion intégrée contient des substances dangereuses pour l'environnement. Avant d'éliminer la batterie, assurez-vous qu'elle est enlevée par un technicien qualifié et déposée dans un centre de recyclage approprié.

- La batterie doit être retirée de l'appareil avant d'être mise au rebut.
- L'appareil doit être déconnecté du réseau électrique lors du retrait de la batterie.
- La batterie doit être mise au rebut en toute sécurité.

Guide de retrait

1. Pour remplacer la batterie, appuyez sur le bouton de déverrouillage du moteur et faites-la glisser vers l'extérieur.
2. Tirez la poignée de la batterie vers le bas pour la retirer.
3. Insérez une nouvelle batterie dans le moteur et remettez la poignée en place jusqu'à ce qu'elle s'enclenche.
4. Remettez le moteur en place jusqu'à ce qu'il s'enclenche.

ATTENTION :

- Avant d'enlever la batterie, débranchez l'appareil et déchargez au maximum la batterie.
- Les batteries non utilisées doivent être mises au rebut dans un centre de recyclage approprié.
- N'exposez pas la batterie à un environnement à haute température pour éviter les risques d'explosion.
- En cas de mauvaise manipulation, du liquide peut s'échapper de la batterie. En cas de contact, rincez à l'eau et consultez un médecin.

Garantie

1. Dreame est responsable envers le consommateur de tout défaut de conformité de matériau ou de fabrication non détectable au moment de l'achat.
2. Période de garantie : veuillez contacter le bureau de service après-vente pour obtenir plus d'informations. Si le territoire où se situe le client est soumis à des réglementations différentes, les réglementations locales prévalent.
3. La garantie ne s'applique pas dans les cas suivants :
 - a) Problèmes dus à la négligence, à l'utilisation ou à l'installation non conforme aux instructions fournies par Dreame.
 - b) Altération et/ou modification du produit par des entités ou des personnes non expressément autorisées par Dreame.
 - c) Dommages dus à des causes accidentelles et/ou à une négligence de la part du consommateur, en particulier en ce qui concerne les parties extérieures.
 - d) Pièces d'usure qui ne présentent pas de défaut de fabrication.
 - e) Absence de document d'achat valide (reçu, facture ou autre) fourni pour certifier la date d'achat du produit.
 - f) Modèle et/ou numéros du produit figurant sur le certificat d'achat ne correspondant pas au modèle et/ou aux numéros figurant sur le produit.
4. Pour plus d'informations sur la garantie, veuillez consulter le site officiel de Dreame : <https://global.dreame.tech.com>



Informations concernant les DEEE

Tous les produits portant ce symbole sont des déchets d'équipements électriques et électroniques (DEEE d'après la directive 2012/19/UE) qui ne doivent pas être mélangés avec les ordures ménagères non triées. Vous devez protéger la santé humaine et l'environnement en déposant votre équipement usagé dans un point de collecte prévu à cet effet pour le recyclage des déchets d'équipements électriques et électroniques, désigné par le gouvernement et les autorités locales. Des procédures d'élimination et de recyclage adéquates permettent d'éviter les effets nocifs sur l'environnement et la santé humaine. Veuillez contacter l'installateur ou les autorités locales pour plus d'informations sur le site, ainsi que les modalités et conditions des points de collecte de ce type.

Nous, Dreame Trading (Tianjin) Co., Ltd., déclarons par la présente que cet équipement est conforme aux directives, normes européennes et amendements applicables. L'intégralité du texte de la déclaration UE de conformité est disponible à l'adresse Internet suivante : <https://global.dreame.tech.com>.
Pour consulter le manuel électronique détaillé, rendez-vous sur le site <https://global.dreame.tech.com/pages/user-manuals-and-faqs>