

Wichtige Sicherheitshinweise

Lesen Sie die Bedienungsanleitung vor der Verwendung des Geräts sorgfältig durch und bewahren Sie sie zum späteren Nachschlagen auf, um Stromschläge, Brände oder Verletzungen durch unsachgemäßen Gebrauch des Geräts zu vermeiden.

Nutzungsbeschränkungen

- Dieses Gerät ist nicht für die Verwendung durch Personen (einschließlich Kinder) mit eingeschränkten motorischen, sensorischen oder geistigen Fähigkeiten oder mangelnder Erfahrung und Wissen bestimmt, es sei denn, sie werden von einer für ihre Sicherheit verantwortlichen Person beaufsichtigt oder erhalten Anweisungen zur Verwendung des Geräts. Kinder müssen beaufsichtigt werden, um sicherzustellen, dass sie nicht mit dem Gerät spielen.
- Um einen sicheren Betrieb dieses Geräts zu gewährleisten und um jegliche Risiken zu vermeiden, darf es nicht von Kindern unter 8 Jahren oder von Personen mit körperlichen, sensorischen oder intellektuellen Defiziten bzw. eingeschränkter Erfahrung oder Kenntnissen ohne die Aufsicht der Eltern oder eines Erziehungsberechtigten benutzt werden. Kinder dürfen die Reinigung und Wartung nicht ohne Aufsicht durchführen.
- Das Gerät darf nur mit dem zum Haushaltsgerät mitgelieferten Netzteil verwendet werden.
- Dieses Gerät enthält Akkus, die nur von Fachpersonal ausgetauscht werden dürfen.
- Das Gerät darf nicht in Badezimmern oder in der Nähe von Schwimmbecken installiert, aufgeladen oder verwendet werden.
- Bei Geräten mit rotierenden Bürsten kann eine Gefahr auftreten, wenn der Gerätebetrieb über in Betrieb über das Netzkabel läuft.
- Vor der Reinigung oder Wartung des Geräts muss der Stecker aus der Steckdose gezogen werden.
- Unter normalen Einsatzbedingungen muss zwischen der Antenne dieses Geräts und dem Körper des Benutzers ein Abstand von mindestens 20 cm eingehalten werden.
- Wenn das Netzkabel beschädigt ist, muss es durch den Hersteller, seinen Kundendienst oder ähnlich qualifizierte Fachkräfte ersetzt werden, um eine Gefährdung zu vermeiden.
- Das Gerät darf nur mit dem mitgelieferten Netzteil verwendet werden.
- Kunststofffolie kann gefährlich sein. Um die Gefahr des Erstickens zu vermeiden, halten Sie sie von Kindern fern.
- Verwenden Sie das Gerät nur in Innenräumen, auf nicht mit Teppichboden versehenen Böden wie Vinyl, Fliesen, versiegeltem Holz usw. Achten Sie darauf, nicht über lose Gegenstände oder Kanten von Teppichen zu fahren. Ein Blockieren der Bürste kann zu einem vorzeitigen Ausfall des Riemens führen.
- Verwenden Sie das Gerät nur wie in dieser Bedienungsanleitung beschrieben. Verwenden Sie nur das vom Hersteller empfohlene Zubehör.
- Setzen Sie das Gerät keinem Feuer oder übermäßigen Temperaturen aus. Die Exposition gegenüber Feuer oder übermäßiger Temperatur kann eine Explosion verursachen.
- Nicht in extrem heißen oder kalten Umgebungen verwenden (unter 5 °C/41 °F oder über 40 °C/104 °F). Bitte laden Sie das Gerät bei Temperaturen über 5°C/41 °F und unter 40 °C/104 °F auf.
- Tauchen Sie das Gerät nicht in Flüssigkeit.
- Dieses Gerät darf nicht verwendet werden, um brennbare oder leicht entzündliche Flüssigkeiten wie Benzin aufzunehmen. Dieses Gerät darf nicht in Bereichen verwendet werden, in denen brennbare oder leicht entzündliche Flüssigkeiten vorhanden sein können.
- Setzen Sie keine Objekte in die Öffnungen. Verwenden Sie das Gerät nicht, wenn die Öffnung blockiert ist. Halten Sie es frei von Staub, Fusseln, Haaren und allem, was den Luftstrom behindern kann.
- Nehmen Sie kein giftiges Material auf (Chlorbleiche, Ammoniak, Abflussreiniger usw.). Nehmen Sie keine harten oder scharfen Gegenstände wie Glas, Nägel, Schrauben, Münzen usw. auf.
- Verwenden Sie das Gerät nicht in geschlossenen Räumen, die mit Dämpfen von Ölfarben, Farbverdünnern, bestimmten Mottenbekämpfungsmitteln, brennbarem Staub oder anderen explosiven oder giftigen Dämpfen gefüllt sind. Nehmen Sie keine brennenden oder rauchenden Gegenstände auf, wie z. B. Zigaretten, Streichhölzer oder heiße Asche.
- Verwenden Sie es nicht ohne eingesetzte Filter.
- Halten Sie Haare, lose Kleidung, Finger und alle Körperteile von den Öffnungen und beweglichen Teilen des Geräts und seines Zubehörs fern.
- Halten Sie Erdungskabel vom Gerät fern, da eine Gefahr auftreten kann, wenn das Gerät in Betrieb über ein Netzkabel läuft.

- Gehen Sie bei der Reinigung auf Treppen besonders vorsichtig vor.
- Das Gerät darf nicht in Badezimmern oder in der Nähe von Schwimmbecken installiert, aufgeladen oder verwendet werden.
- Verhindern Sie ein unbeabsichtigtes Starten. Vergewissern Sie sich, dass der Schalter in der AUS-Stellung ist, bevor Sie das Gerät in die Hand nehmen oder tragen. Das Tragen des Geräts mit dem Finger auf dem Schalter oder das Einschalten des Geräts kann zu Unfällen führen.
- Stellen Sie sicher, dass das Gerät auf einer horizontalen Fläche steht. Verwenden Sie das Gerät nicht an der gleichen Stelle, wenn das Gerät mit einer Rollenbürste ausgestattet ist und der Griff nicht vollständig aufrecht steht. Lagern Sie das Gerät nicht an einem Ort, an dem es einfrieren kann.
- Vor der Reinigung oder Wartung des Geräts muss der Stecker aus der Steckdose gezogen werden. Stellen Sie außerdem sicher, dass das Gerät ausgeschaltet ist, um Verletzungen durch die rotierende Bürste zu vermeiden.
- Sollten Sie das Gerät über einen längeren Zeitraum nicht benutzen, ziehen Sie bitte den Netzstecker und lagern Sie es an einem trockenen, staubfreien Ort, der vor Insekten geschützt ist.
- Betreiben Sie das Gerät nicht, wenn nicht alle Zubehörteile ordnungsgemäß installiert sind.
- Verwenden Sie kein Gerät, das beschädigt oder modifiziert ist. Beschädigte oder modifizierte Akkus können ein unvorhersehbares Verhalten zeigen, was zu Feuer, Explosion oder Verletzungsgefahr führen kann.
- Verändern Sie das Gerät nicht und versuchen Sie nicht, es zu reparieren, es sei denn, dies ist in der Gebrauchs- und Pflegeanleitung angegeben.
- Verwenden Sie das Gerät nicht mit einem beschädigten Aufsatz (z. B. Ladestation). Sollte das Gerät oder das Zubehörteil heruntergefallen sein, beschädigt worden sein, im Freien gelassen worden sein, ins Wasser gefallen sein oder nicht ordnungsgemäß funktionieren, versuchen Sie niemals, das Gerät zu benutzen. Lassen Sie das Gerät von einem autorisierten Servicecenter reparieren.
- Lassen Sie die Wartung von einer qualifizierten Reparaturkraft durchführen, die nur originale Ersatzteile verwendet. Dadurch wird sichergestellt, dass die Sicherheit des Produkts erhalten bleibt.
- Achten Sie darauf, dass das Gerät beim Transport ausgeschaltet ist und möglichst in seiner Originalverpackung aufbewahrt wird.
- Verwenden Sie dieses Gerät gemäß den Anweisungen im Benutzerhandbuch. Der Benutzer ist für alle auf Grund einer unsachgemäßen Verwendung dieses Produkts entstandenen Verluste oder Schäden verantwortlich.
- In den Frischwasserbehälter darf nur sauberes Wasser und die offiziell zugelassene Reinigungslösung eingefüllt werden. Fügen Sie keine anderen Flüssigkeiten wie z. B. Alkohol oder Desinfektionsmittel hinzu. Das richtige Mischungsverhältnis von Reinigungslösung und sauberem Wasser steht auf der Flasche mit der Reinigungslösung. Bewahren Sie die Reinigungslösung außerhalb der Reichweite von Kindern auf.

Akku und Aufladen

- Zum Aufladen des Gerätes nur die mitgelieferte Ladestation verwenden. Nur mit HCBBU-Ladestation verwenden.
- Dieses Gerät enthält Akkus, die nur von Fachpersonal ausgetauscht werden können.
- Befolgen Sie alle Ladeanweisungen und laden Sie das Gerät nicht außerhalb des in der auf dem Akku angegebenen Temperaturbereichs auf, da dies die Brandgefahr erhöht.
- Die Ladestation ist mit einer Trocknungsfunktion ausgestattet und nur zum Trocknen der Bürste dieses Geräts geeignet.
- Halten Sie die Ladestation von beheizten Oberflächen fern. Fassen Sie den Stecker der Ladestation oder das Gerät nicht mit nassen Händen. Um den Netzstecker zu ziehen, greifen Sie nach dem Stecker der Ladestation und nicht nach dem Kabel.
- Ziehen oder tragen Sie die Ladestation nicht am Kabel. Verwenden Sie das Kabel nicht als Tragegriff, klemmen Sie es nicht in Türen ein und ziehen Sie es nicht über scharfe Kanten oder Ecken.
- Akkus außerhalb der Reichweite von Kindern aufbewahren. Nehmen Sie Akkus niemals in den Mund. Im Falle des Verschluckens wenden Sie sich an Ihren Arzt oder die örtliche Giftnotrufzentrale.
- Die Ladestation eignet sich zum Aufladen des 6-Zellen-Akkupacks mit 4.000 mAh. Diese Ladestation sollte nicht zum Laden von nicht wiederaufladbaren Batterien verwendet werden. Bei Nichtbeachtung besteht Brandgefahr für den Lithium-Ionen-Akku.
- Entsorgen Sie alte Akkus nicht unsachgemäß. Nicht benötigte Batterien sollten in einer geeigneten Recyclinganlage entsorgt werden.

Wichtige Sicherheitshinweise

Symbole



Geräte der Klasse II



Feinsicherung mit Zeitverzögerung
wobei „T 3,15 A“ das Symbol für die Zeit/Strom-Kennlinie ist



Nur für den Innenbereich geeignet



Bedienungsanleitung lesen



WEEE-Informationen

Wir, Dreame Trading (Tianjin) Co., Ltd., bestätigen hiermit, dass dieses Gerät mit den geltenden Verordnungen und europäischen Normen sowie etwaigen Ergänzungen in Einklang steht. Der vollständige Wortlaut der EU-Konformitätserklärung ist unter der folgenden Internetadresse abrufbar: <https://global.dreame.tech.com>

Eine ausführliche elektronische Anleitung finden Sie unter <https://global.dreame.tech.com/pages/user-manuals-and-faqs>

Produktübersicht

Lieferumfang



Griff

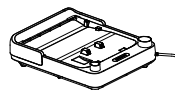

Ladestation

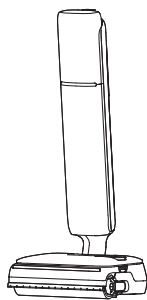

Hauptteil



Reinigungsbürste

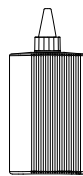

Reinigungslösung

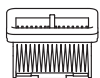

Ersatzfilter



Bürstenwalze

Produktübersicht

Staubsauger

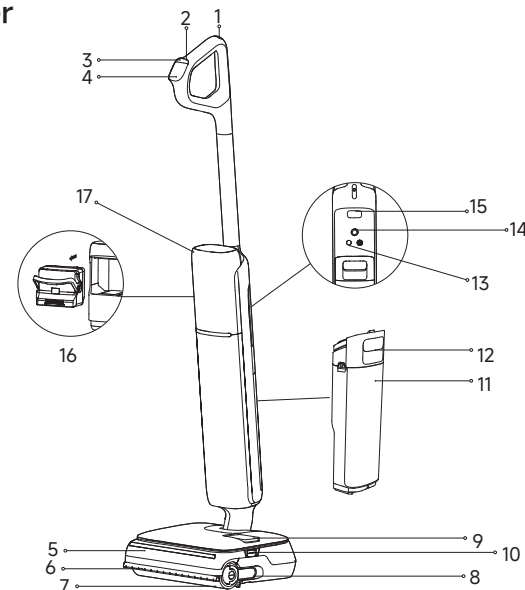

- | | | |
|------------------------------|------------------------------------|---|
| 1 Selbstreinigungstaste | 7 Rollenbürste | 13 Sprachansage-/WLAN-Taste |
| 2 Netzschalter | 8 Handgriff der Rollenbürste | • Kurz drücken, um die Sprachansage zu aktivieren oder die Lautstärke einzustellen. |
| 3 Modusschalter | 9 Frischwasserbehälter | • Gedrückt halten, um die WLAN-Einrichtung zu starten/stoppen. |
| 4 Bildschirm | 10 Behälter-Entriegelungstasten | • Sprechen über die APP einstellen. |
| 5 Abdeckung der Rollenbürste | 11 Schmutzwasserbehälter | 14 Omnidirektionales Rad |
| 6 Roboter-Hubarm | 12 Griff für Schmutzwasserbehälter | 15 Entriegelungstaste für Motor |
| | | 16 Akkupack |
| | | 17 Motor |

Ladestation

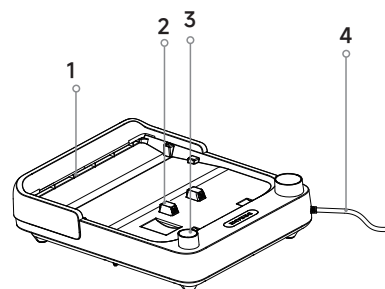

1. Trocknungsluftauslass
2. Ladekontakte
3. Zubehörsteckplatz
4. Netzkabel

Installation und Aufladen

Laden Sie das Gerät vor dem ersten Gebrauch vollständig auf.

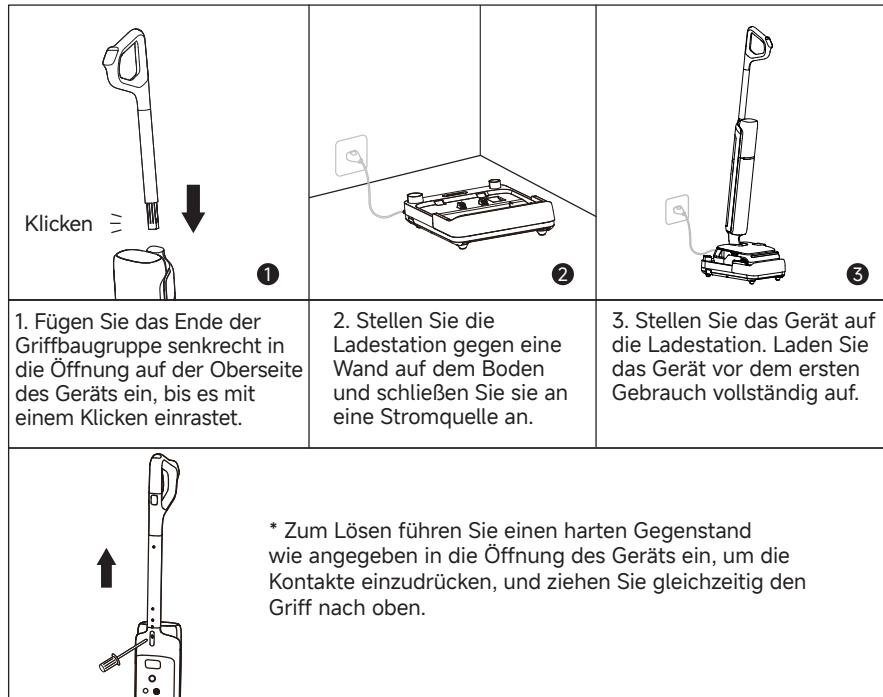

Hinweis:

- Wenn innerhalb von 10 Minuten nach dem vollständigen Aufladen kein Betrieb erfolgt, wechselt das Gerät in den Ruhemodus. Bitte starten Sie das Gerät neu, wenn Sie es wieder benutzen möchten.
- Um die Lebensdauer des Akkus zu verlängern, kühlt sich der Akku nach längerem Gerätebetrieb automatisch ab.



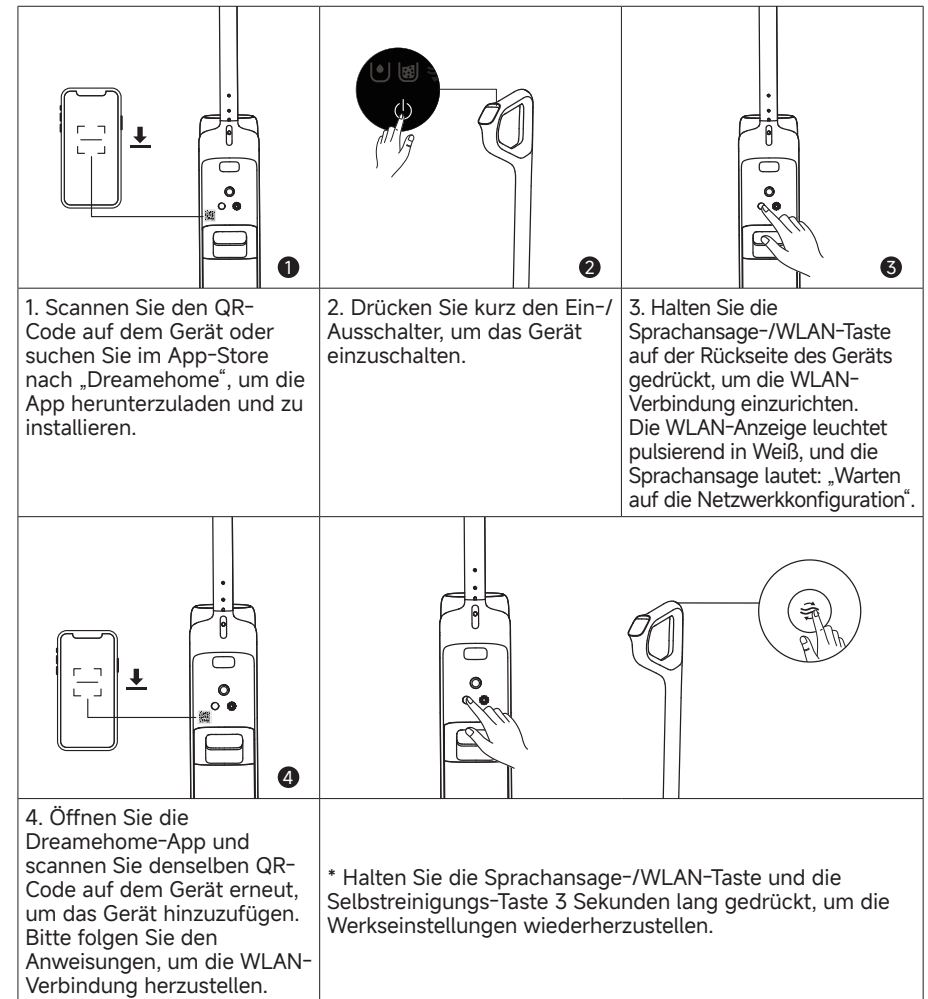



Verbinden mit der „Dreamhome“ App

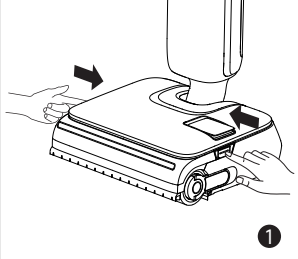
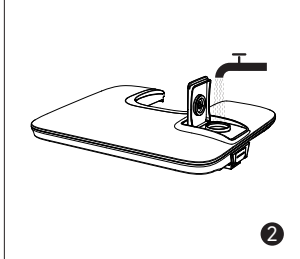
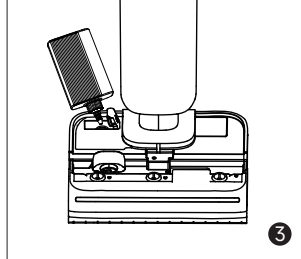
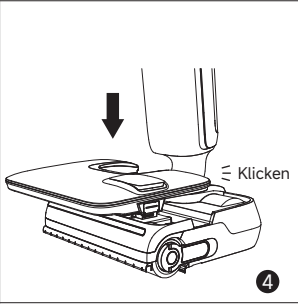
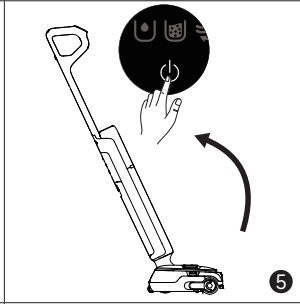
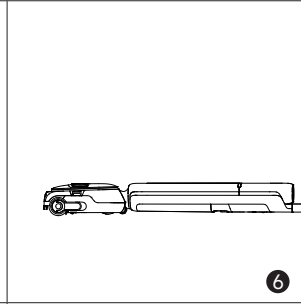

Hinweis:

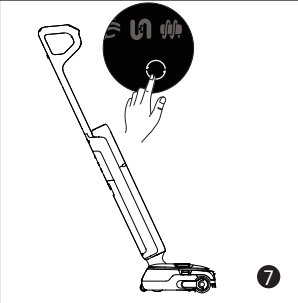
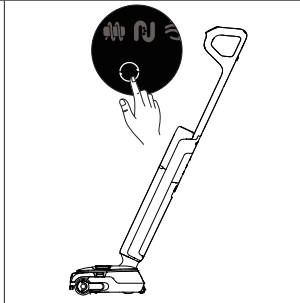
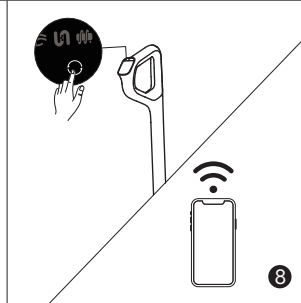
- Es wird nur 2,4-GHz-WLAN unterstützt.
- Aufgrund von Aktualisierungen der App-Software kann der tatsächliche Betrieb von den Anweisungen in dieser Anleitung abweichen. Bitte folgen Sie den auf der aktuellen App-Version basierenden Anweisungen.
- Das Gerät beendet die Netzwerkverbindung, wenn es 10 Minuten lang nicht bedient wird oder wenn die Netzwerkverbindung fehlschlägt. Zum Zurücksetzen von WLAN wiederholen Sie bitte die obigen Schritte und schließen Sie die Verbindung gemäß den Aufforderungen in der App ab.
- Halten Sie nach dem Abschluss der WLAN-Einrichtung die Sprachsteuerung-/WLAN-Taste gedrückt, um die Netzwerkverbindung zu deaktivieren. Erneut gedrückt halten, um die Verbindung zum WLAN wiederherzustellen.

Reinigung wird gestartet

		
<p>1. Drücken Sie die Behälter-Entriegelungstasten, um den Behälter zu entfernen.</p>	<p>2. Öffnen Sie den Frischwasserzulauf, füllen Sie Wasser ein und schließen Sie ihn anschließend fest.</p>	<p>3. Öffnen Sie den Reinigungsmittelzulauf, füllen Sie Reinigungsmittel ein und schließen Sie ihn anschließend fest.</p>
		
<p>4. Setzen Sie den Frischwasserbehälter wieder ein, bis er einrastet.</p>	<p>5. Treten Sie vorsichtig auf die Bodenbürste und kippen Sie das Gerät nach hinten. Drücken Sie kurz den Ein-/Ausschalter , um den Betrieb zu starten/stoppen.</p>	<p>6. Das Gerät kann in einem 180-Grad-Winkel flach hingelegt werden, sodass die Reinigung unter flachen Möbeln leicht möglich ist.</p>
		
<p>7. Drücken Sie kurz den Modusschalter , um den Modus nach Ihren Wünschen zu wechseln.</p>	<p>8. Entleerungs-/Standby-Status: Halten Sie die Taste  3 Sekunden gedrückt, um den Roboter-Hubarm ein- oder auszuschalten.</p>	<p>9. Ladezustand: Halten Sie die Taste  3 Sekunden lang gedrückt, um die automatische Anpassung des Reinigungsmittelanteils zu aktivieren oder zu deaktivieren.</p>

Hinweis: Der hebende Roboterarm sowie die automatische Anpassung des Reinigungsmittelanteils sind standardmäßig aktiviert. Zum Anpassen oder Deaktivieren öffnen Sie die App-Einstellungen.

Reinigung wird gestartet

Hinweis:

- Verwenden Sie es nicht, um schäumende Flüssigkeiten zu saugen.
- Das Gerät eignet sich zur Reinigung von Böden, Marmor, Fliesen und anderen harten Oberflächen.
- Wenn das Gerät in Betrieb ist, heben Sie es nicht vom Boden ab, bewegen Sie es nicht und kippen Sie es nicht. Anderenfalls kann das Schmutzwasser in den Motor gelangen.
- Keine anderen Flüssigkeiten als die offiziell zugelassenen Reinigungsmittel zugeben. Der Reiniger ist im offiziellen Online-Store erhältlich. Auf dem Etikett der Reinigungslösung finden Sie spezifische Anweisungen zur Verwendung.
- Bei der weiteren Verwendung wird beim Start automatisch der zuletzt verwendete Modus aktiviert.

Display



Smarter Modus

Das Gerät erkennt die Stärke der Verschmutzung und passt die Saugleistung und den Wasserdurchfluss entsprechend an.



Heißwasser-Modus

Geeignet zur Reinigung mittlerer Verschmutzungen, wobei die Wassertemperatur schrittweise auf die Heißwasserstufe erhöht wird.



Turbomodus

Maximale Saugleistung und erhöhter Wasserdurchfluss für hartnäckige Flecken auf Hartböden.



Saugmodus

Saugt eine große Menge Wasser vom Boden auf.



Selbstreinigungsmodus



Trocknungsmodus



Staubkonzentrationsanzeige / Anzeige für Selbstreinigungs- und Trocknungsfortschritt / Ladeanzeige

Die Farbe des Indikators verändert sich mit dem Schmutzgehalt in Echtzeit.



Benutzerdefinierter Modus

Saugleistung, Wassermenge usw. können über die APP eingestellt werden. Der Hauptteil des Geräts wird entsprechend den Einstellungen in der APP in Betrieb genommen.



Die Anzeige für den Reinigungsmittelstatus leuchtet dauerhaft

Verdünnungsfunktion aktiviert



Zu wenig Wasser im Frischwasserbehälter



Der Schmutzwasserbehälter ist voll

MAX. Maximale Kapazität – aufrecht stehend

MAX. Maximale Kapazität – liegend



Blockierte Röhre



Rollenbürste ist blockiert



Gerätestörung



Akkuanzeige



- Leuchtet grün: 50 % < Akkustand ≤ 100 %
- Rot: Akkustand ≤ 20 %

*Die Farbe der Akkuanzeige wechselt von Grün über Gelb und Orange zu Rot, wenn der Ladezustand sinkt. Bei Rot aufladen.

Entleeren des Schmutzwasserbehälters

<p>1. Ziehen Sie am Griff des Schmutzwasserbehälters, um den Behälter zu entfernen.</p>	<p>2. Halten Sie die Schmutzwasserbehälter-Abdeckung fest und ziehen Sie sie heraus. Halten Sie den Filter fest und ziehen Sie ihn nach oben heraus. Entfernen Sie Verunreinigungen aus dem Filter.</p>	<p>3. Gießen Sie das Schmutzwasser aus und spülen Sie den Behälter mit sauberem Wasser aus.</p>
<p>4. Reinigen Sie die Innenwände des Behälters mit der mitgelieferten Reinigungsbürste.</p>	<p>5. Nach der Reinigung setzen Sie den Filter in die Schmutzwasserbehälter-Abdeckung ein, und setzen Sie die Schmutzwasserbehälter-Abdeckung wieder in den Behälter ein.</p>	<p>6. Setzen Sie den Schmutzwasserbehälter wieder ein, bis Sie ein Klickgeräusch hören.</p>

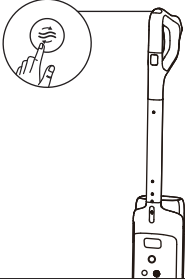
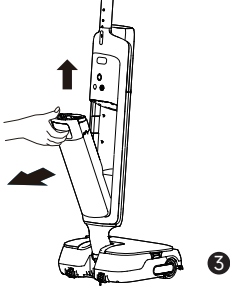
Selbstreinigungs- und Trocknungsmodus

		
<p>1. Setzen Sie das Gerät wieder auf die Basis. Stellen Sie sicher, dass der Wasserstand im Frischwasserbehälter für die Selbstreinigung ausreichend ist.</p>	<p>2. Drücken Sie kurz die Selbstreinigungstaste oben auf dem Griff, um die Selbstreinigung zu starten (Akkustand $\geq 20\%$).</p>	<p>3. Nach Abschluss der Selbstreinigung leuchtet  auf. Leeren Sie den Schmutzwasserbehälter umgehend.</p>

	<p>Um vom standardmäßigen 30-Minuten-Trocknen auf den 5-Minuten-Schnelltrocknungsmodus zu wechseln, drücken Sie die Taste innerhalb von 3 Sekunden erneut.</p>
	<p>Halten Sie die Taste 3 Sekunden lang gedrückt, um den separaten 30-Minuten-Trocknungsmodus zu aktivieren.</p>
	<p>Im Trocknungsmodus kurz drücken, um den Trocknungsmodus zu verlassen.</p>

Tipps:

- Bei niedrigem Akkuladestand wird der 5-minütige Trocknungsmodus nach der Selbstreinigung automatisch in einen kombinierten 30-minütigen Lade- und Trocknungszyklus umgeschaltet.

Pflege und Wartung

Tipps:

- Schalten Sie das Gerät vor der Wartung aus. Berühren Sie nicht den Ein-/Ausschalter.
- Teile müssen bei Bedarf ausgetauscht werden. Die Bauteile müssen durch vom Hersteller oder dessen Kundendienst erhältliche Ersatzteile ersetzt werden.
- Wenn das Gerät über einen längeren Zeitraum nicht verwendet wird, laden Sie den Akku vollständig auf, schalten Sie es aus und bewahren Sie es an einem kühlen, trockenen Ort auf. Laden Sie das Gerät mindestens alle 3 Monate auf, um eine Tiefentladung des Akkus zu vermeiden.

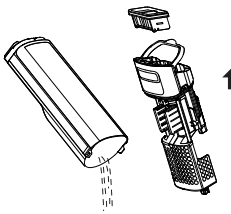
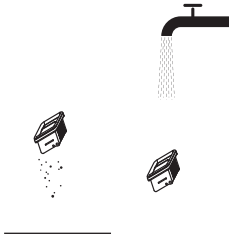
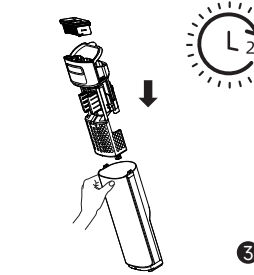
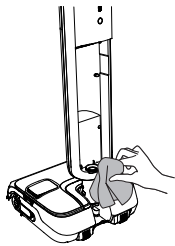
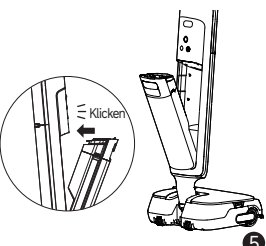
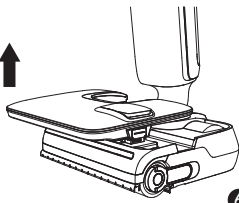
		
<p>1. Gießen Sie das Schmutzwasser aus, entfernen Sie den Filter und spülen Sie den Wasserbehälter und die Behälterabdeckung mit sauberem Wasser aus.</p>	<p>2. Klopfen Sie den auf der Filteroberfläche befindlichen Staub vorsichtig ab. Bei Verschmutzung des Filters spülen Sie ihn mit Wasser ab.</p>	<p>3. Nach dem vollständigen Trocknen des Filters setzen Sie ihn wieder in die Abdeckung des Schmutzwasserbehälters ein. Setzen Sie die Abdeckung des Schmutzwasserbehälters in den Behälter ein.</p>
		
<p>4. Wischen Sie den Schlauch und den Verschmutzungssensor vor dem Gebrauch sanft mit einem feuchten Tuch ab. Spülen Sie das Rohr nicht aus.</p>	<p>5. Setzen Sie den Boden des Behälters in den Hauptkörper ein. Kippen Sie den Behälter in Richtung des Hauptkörpers, bis er einrastet.</p>	<p>6. Entfernen Sie den Frischwasserbehälter.</p>

Pflege und Wartung

		
<p>7. Ziehen Sie den Bürstengriff heraus und entnehmen Sie die Bürste.</p>	<p>8. Entfernen Sie die mitgelieferte Reinigungsbürste Haare und Verschmutzungen, die sich auf der Walzenbürste verfangen haben. Spülen Sie die Walzenbürste mit sauberem Wasser aus.</p>	<p>9. Nach dem Entfernen des Frischwasserbehälters drehen Sie die Verriegelungsknöpfe an der Abdeckung der Rollenbürste mit einer Münze, um die Abdeckung zu entfernen.</p>
		
<p>10. Nach dem vollständigen Trocknen der Walzenbürste halten Sie den Walzenbürstengriff fest und setzen ihn wieder ein.</p>	<p>11. Setzen Sie den Schmutzwasserbehälter wieder ein, bis Sie ein Klicken hören.</p>	<p>* Entfernen Sie den Griff der Rollenbürste, um ihn durch eine neue Rollenbürste zu ersetzen, und drücken Sie diese fest ein.</p>
		
<p>12. Klappen Sie die Abdeckung der Rollenbürste um, ziehen Sie den Roboter-Hubarm heraus, und schieben Sie den Abstreifer nach links, um ihn zu entfernen. Spülen Sie den Abstreifer mit sauberem Wasser aus. Nach dem vollständigen Trocknen richten Sie ihn am Schlitz aus und schieben ihn zum Wiedereinbau nach rechts.</p>		

Pflege und Wartung

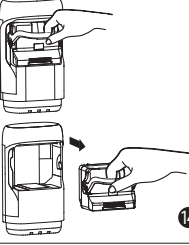
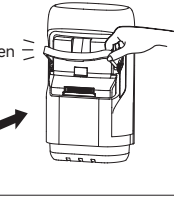
		
<p>13. Zum Austausch des Akkus drücken Sie die Motorenriegelungstaste und schieben ihn heraus.</p>	<p>14. Ziehen Sie den Akkugriff nach unten, um den Akku zu entnehmen.</p>	<p>15. Setzen Sie einen neuen Akku in den Motor ein und schieben Sie den Griff zurück, bis er einrastet.</p>
		
<p>16. Setzen Sie den Motor wieder ein, bis er einrastet.</p>		

Hinweis:

- Es wird empfohlen, den Filter alle 3 bis 6 Monate auszutauschen.
- Nach Bedarf reinigen. Es wird empfohlen, die Rollenbürste alle 3 bis 6 Monate auszutauschen.

Fehlerbehebung

Wenn ein Fehler auftritt, wird das Gerät nicht mehr funktionieren. Bitte beachten Sie die folgende Tabelle zur Fehlerbehebung. Wenn das Problem weiterhin besteht, wenden Sie sich bitte an den Kundendienst.

Fehler	Mögliche Ursache	Lösung
Das Gerät funktioniert nicht.	Der Akku des Geräts ist leer oder der Akkustand ist niedrig.	Laden Sie den Akku vor dem Gebrauch vollständig auf.
	Das Gerät befindet sich in der aufrechten Position.	Stellen Sie das Gerät nach hinten.
	Der Überhitzungsschutzmodus wurde durch eine Verstopfung aktiviert.	Beseitigen Sie die Verstopfung und warten Sie, bis die Temperatur wieder normal ist.
	Der Schmutzwasserbehälter ist voll.	Den Schmutzwasserbehälter leeren.
	Der Griff, die Rollenbürste oder der Schmutzwasserbehälter ist nicht richtig installiert.	Vergewissern Sie sich, dass der Griff, die Rollenbürste und der Schmutzwasserbehälter richtig eingesetzt sind.
Das Gerät wird langsam aufgeladen.	Die Temperatur des Akkus ist zu niedrig oder zu hoch.	Bitte kontaktieren Sie den Kundenservice.
Die Saugleistung des Gerätes ist niedrig.	Der Filter ist verstopft.	Reinigung des Filters.
	Der Saugstutzen oder das Rohr ist durch einen Fremdkörper verstopft.	Reinigen Sie das Rohr und die Saugöffnung.
Der Motor macht ein seltsames Geräusch.	Zu viel Schmutzwasser im Schmutzwasserbehälter.	Den Schmutzwasserbehälter leeren.
	Die Hauptsaugöffnung ist blockiert.	Beseitigen Sie eventuelle Verstopfungen in der Hauptsaugöffnung.
Die Akkustatusanzeige leuchtet während des Ladevorgangs nicht.	Das Kabel der Ladestation ist nicht in die Steckdose eingesteckt.	Stellen Sie sicher, dass das Kabel der Ladestation eingesteckt ist.
	Das Gerät wird nicht richtig an die Ladestation angeschlossen.	Stellen Sie sicher, dass das Gerät richtig auf der Ladestation platziert ist.
Es kommt kein Wasser aus dem Gerät.	Der Frischwasserbehälter ist nicht ordnungsgemäß installiert, oder der Wasserstand im Frischwasserbehälter ist zu niedrig.	Setzen Sie den Frischwasserbehälter wieder ein oder füllen Sie ihn auf.
	Es dauert 30 Sekunden, um die Rollenbürste zu befeuchten.	Schalten Sie das Gerät ein und überprüfen Sie es in 30 Sekunden erneut.

Fehlerbehebung





Wasseraustritt an der Oberseite des Schmutzwasserbehälters	Eine Kollision oder starkes Ziehen führt dazu, dass Wasser in den Motor gelangt.	Bewegen Sie das Gerät vorsichtig hin und her, wenn es eingeschaltet ist.
	Der Filter ist nach der Reinigung nicht vollständig trocken.	Den Filter vor Gebrauch gründlich abtrocknen.
Selbstreinigung ist fehlgeschlagen	Ein Gegenstand verklemt sich in der Rollenbürste.	Öffnen Sie die Abdeckung der Rollenbürste, um die Rollenbürste zu überprüfen und zu reinigen.
	Das Gerät wird nicht richtig an die Ladestation angeschlossen.	Stellen Sie sicher, dass das Gerät vor der Selbstreinigung aufgeladen wird.
	Die Selbstreinigung kann nicht gestartet werden, wenn der Batteriestand weniger als 20 % beträgt.	Die Selbstreinigungsfunktion kann nur aktiviert werden, wenn das Gerät geladen ist und der Akkustand mehr als 20 % beträgt.
	Der Schmutzwasserbehälter ist nicht installiert oder ist voll.	Installieren oder leeren Sie den Schmutzwasserbehälter.
	Der Frischwasserbehälter ist nicht richtig installiert, oder der Wasserstand im Frischwasserbehälter ist zu niedrig.	Setzen Sie den Frischwasserbehälter wieder ein oder füllen Sie ihn auf.
WLAN-Verbindung fehlgeschlagen	Das Passwort für das WLAN-Netzwerk ist falsch.	Überprüfen Sie, ob das Passwort für die Verbindung mit Ihrem WLAN-Netzwerk korrekt ist.
	Das Gerät unterstützt keine 5-GHz-WLAN-Verbindung	Stellen Sie sicher, dass der Roboter mit einer 2,4-GHz-WLAN-Verbindung verbunden ist.
	Das WLAN-Signal ist schwach.	Stellen Sie sicher, dass sich der Roboter in einem Gebiet mit guter WLAN-Abdeckung befindet.
	Das Gerät ist möglicherweise nicht für die Konfiguration bereit.	Beenden Sie die App, starten Sie diese erneut, und versuchen Sie es dann noch einmal wie angewiesen.

Für weitere Serviceleistungen kontaktieren Sie uns bitte über <https://global.dreametech.com/pages/contact-us>

Website: <https://global.dreametech.com>

Fehlermeldungen und Lösungen

Wenn das Gerät nicht ordnungsgemäß funktioniert, wird auf dem Display eine Fehlermeldung angezeigt. Schauen Sie in der Tabelle „Fehlerbehebung“ nach, um eine Lösung zu finden.

Fehler-Symbol	Mögliche Ursache	Lösung
	Zu wenig Wasser.	Füllen Sie den Frischwasserbehälter auf.
	Der Schmutzwasserbehälter ist voll.	Bitte reinigen Sie den Schmutzwasserbehälter.
	Walzenbürste ist blockiert.	Reinigen Sie die Rollenbürste.
	Das Rohr ist verstopft.	Reinigen Sie das Rohr und den Verschmutzungssensor wie im Abschnitt „Pflege und Wartung“ beschrieben.
	Gerätestörung	Zur Fehlerbehebung das Gerät neu starten. Wenn das Problem weiterhin besteht, wenden Sie sich bitte an den Kundendienst.

Technische Daten

Nass- und Trockensauger für den Boden			
Modell	HHV58A	Ladezeit	ca. 4 Stunden
Bemessungsspannung	21,6 V ---	Nennleistung	420 W
Betriebsfrequenz	2400- 2483.5 MHz	Maximale Ausgangsleistung	< 20 dBm
Ladestation			
Modell	HCBBU	Bemessungsleistungsaufnahme*	340 W
Nenneingang	220-240 V ~ 50-60 Hz	Nennausgang	27 V --- 1,6 A
Motorisierter Reinigungskopf			
Modell	HCRS	Bemessungsspannung	21,6 V ---
Nennleistung	60 W		

* Die Nennaufnahmeleistung ist der Leistungswert, der im Betriebszustand während der Selbstreinigungsphase gemessen wird.

* Energieverbrauch im Stand-by-Modus: ≤ 0,5 W (innerhalb von 15 Minuten, nachdem der Staubsauger von der Ladestation entfernt wurde)

* Energieverbrauch im Netzwerk-Stand-by-Modus: ≤ 2 W (innerhalb von 15 Minuten nach dem vollständigen Aufladen des Geräts)

* Energieverbrauch im Stand-by-Modus: ≤ 0,5 W (innerhalb von 15 Minuten nach dem vollständigen Aufladen des Geräts)

Entsorgung und Entfernung von Batterien

Die eingebaute Lithium-Ionen-Batterie enthält umweltgefährdende Substanzen. Stellen Sie vor der Entsorgung der Batterie sicher, dass die Batterie von qualifizierten Technikern entfernt und in einer geeigneten Recyclinganlage entsorgt wird.

- der Akku muss vor dem Verschrotten aus dem Gerät entfernt werden;
- das Gerät muss beim Ausbau der Batterie vom Netz getrennt werden;
- die Batterie muss sicher entsorgt werden.

Anleitung zum Entfernen

1. Zum Austausch des Akkus drücken Sie die Motorentriegelungstaste und schieben ihn heraus.
2. Ziehen Sie den Akkugriff nach unten, um den Akku zu entnehmen.
3. Setzen Sie einen neuen Akku in den Motor ein und schieben Sie den Griff zurück, bis er einrastet.
4. Setzen Sie den Motor wieder ein, bis er einrastet.

ACHTUNG:

- Bevor Sie den Akku entfernen, trennen Sie die Stromversorgung und lassen Sie den Akku komplett leer laufen.
- Nicht benötigte Batterien sollten in einer geeigneten Recyclinganlage entsorgt werden.
- Lassen Sie den Akku nicht in einer Umgebung mit extrem hohen Temperaturen, um Explosionsrisiken zu vermeiden.
- Unter missbräuchlicher Verwendung kann Flüssigkeit aus der Batterie ausgestoßen werden. Wenn Sie aus Versehen anfassen, spülen Sie mit Wasser und suchen Sie medizinische Hilfe.

Garantie

1. Die Garantie von Dreame gilt für Material- und Verarbeitungsfehler, die zum Zeitpunkt des Kaufs nicht zu erkennen waren.
2. Garantiezeit: Bitte wenden Sie sich für weitere Informationen an die Kundendienststelle. Gelten in der Region des Endverbrauchers andere Vorschriften, so sind die lokalen Vorschriften maßgebend.
3. Die Garantie gilt nicht in den folgenden Fällen:
 - a) Fehler durch Unachtsamkeit sowie Verwendung oder Installation, die nicht den Anweisungen von Dreame entsprechen.
 - b) Eingriffe und/oder Modifikationen am Produkt, die durch nicht ausdrücklich von Dreame autorisierte Stellen oder Personen durchgeführt wurden.
 - c) Schäden, die auf zufällige Ursachen und/oder Nachlässigkeit seitens des Verbrauchers zurückzuführen sind, insbesondere an externen Teilen.
 - d) Verschleißteile, die keine Herstellungsfehler aufweisen.
 - e) Es liegt kein gültiger Kaufbeleg (Kassenzettel, Rechnung o.ä.) vor, der das Kaufdatum des Produkts bestätigt.
 - f) Das Modell und/oder die Produktnummern auf dem Kaufbeleg stimmen nicht mit dem Modell und/oder den Nummern auf dem Produkt überein.
4. Weitere Informationen zur Garantie finden Sie auf der offiziellen Dreame-Website: <https://global.dreametech.com>



WEEE-Informationen

Alle mit diesem Symbol gekennzeichneten Produkte sind Elektroschrott und Elektrogeräte (WEEE entsprechend EU-Richtlinie 2012/19/EU) und dürfen nicht mit unsortiertem Haushaltsmüll vermischt werden. Schützen Sie stattdessen Ihre Mitmenschen und die Umwelt, indem Sie Ihre zu entsorgenden Geräte an eine dafür vorgesehene, von der Regierung oder einer lokalen Behörde eingerichtete Sammelstelle zum Recycling von Elektroschrott und Elektrogeräten bringen. Eine ordnungsgemäße Entsorgung und Recycling helfen, negative Auswirkungen auf die Gesundheit von Umwelt und Menschen zu vermeiden. Wenden Sie sich bitte an den Installateur oder lokale Behörden, um Informationen zum Standort und den allgemeinen Geschäftsbedingungen solcher Sammelstellen zu erhalten.

Wir, Dreame Trading (Tianjin) Co., Ltd., bestätigen hiermit, dass dieses Gerät mit den geltenden Verordnungen und europäischen Normen sowie etwaigen Ergänzungen in Einklang steht. Der vollständige Wortlaut der EU-Konformitätserklärung ist unter der folgenden Internetadresse abrufbar: <https://global.dreametech.com>
Eine ausführliche elektronische Anleitung finden Sie unter <https://global.dreametech.com/pages/user-manuals-and-faqs>