

Istruzioni importanti per la sicurezza

Per evitare scosse elettriche, incendi o lesioni causate da un uso improprio dell'apparecchio, leggere attentamente il manuale d'uso prima di utilizzare l'apparecchio e conservarlo per riferimenti futuri.

Restrizioni di utilizzo

- Questo apparecchio non è destinato all'uso da parte di persone (compresi i bambini) con ridotte capacità fisiche, sensoriali o mentali, o con mancanza di esperienza e conoscenza, a meno che non abbiano ricevuto supervisione o istruzioni sull'uso dell'apparecchio da parte di una persona responsabile della loro sicurezza. I bambini devono essere supervisionati per garantire che non giochino con l'apparecchio.
- Questo apparecchio non deve essere utilizzato da bambini di età inferiore a 8 anni né da persone con disabilità fisiche, sensoriali, intellettive o con esperienza o conoscenza limitate senza la supervisione di un genitore o di un tutore per garantire un funzionamento sicuro e per evitare qualsiasi rischio. La pulizia e la manutenzione non devono essere eseguite da bambini senza supervisione.
- L'apparecchio deve essere utilizzato solo con l'alimentatore fornito in dotazione.
- Questo apparecchio contiene batterie che possono essere sostituite solo da personale specializzato.
- Non installare, caricare o utilizzare l'apparecchio nei bagni o intorno alle piscine.
- Gli apparecchi con spazzole rotanti, un pericolo potrebbe verificarsi se l'apparecchio passa su un cavo di alimentazione.
- La spina deve essere rimossa dalla presa di corrente prima di procedere alla pulizia o alla manutenzione dell'apparecchio.
- In condizioni normali di utilizzo, questa apparecchiatura deve essere tenuta a una distanza di almeno 20 cm tra l'antenna e il corpo dell'utente.
- Se il cavo di alimentazione è danneggiato, deve essere sostituito dal produttore, dal suo agente di assistenza o da persone analogamente qualificate, al fine di evitare pericoli.
- L'apparecchio deve essere utilizzato solo con l'alimentatore fornito in dotazione.
- La pellicola di plastica può essere pericolosa. Per evitare il pericolo di soffocamento, tenerla lontana dalla portata dei bambini.
- Utilizzare solo in ambienti interni, su superfici senza moquette come vinile, piastrelle, legno sigillato, ecc. Prestare attenzione a non passare su oggetti sparsi o sui bordi dei tappeti. Il blocco della spazzola può causare la rottura prematura della cinghia.
- Utilizzare solo come descritto in questa guida per l'utente. Utilizzare solo gli accessori consigliati dal produttore.
- Non esporre l'apparecchio a fiamme o a temperature eccessive. L'esposizione al fuoco o ad una temperatura eccessiva può provocare un'esplosione.
- Non usare in ambienti estremamente caldi o freddi (sotto 5 °C o sopra 40 °C). Si prega di ricaricare l'apparecchio a temperature superiori a 5 °C e inferiori a 40 °C.
- Non immergere l'apparecchio in liquidi.
- Non utilizzare per raccogliere liquidi infiammabili o combustibili, come la benzina. Non usare in aree dove possono essere presenti liquidi infiammabili o combustibili.
- Non inserire alcun oggetto nelle aperture. Non utilizzare l'apparecchio quando una qualsiasi apertura è ostruita. Tenere lontano da polvere, lanugine, capelli e tutto ciò che può ostacolare il flusso d'aria.
- Non raccogliere materiale tossico (candeggina, ammoniaca, detergente per scarichi, ecc.). Non raccogliere oggetti duri o taglienti come vetro, chiodi, viti, monete, ecc.
- Non utilizzare l'apparecchio in uno spazio chiuso pieno di vapori emessi da vernici a base di olio, diluenti per vernici, alcune sostanze antitarre, polvere infiammabile o altri vapori esplosivi o tossici. Non raccogliere nulla che stia bruciando o fumando, come sigarette, fiammiferi o cenere calda.
- Non utilizzarlo senza filtri in posizione.
- Tenere i capelli, i vestiti larghi, le dita e tutte le parti del corpo lontani dalle aperture e dalle parti in movimento dell'apparecchio e dei suoi accessori.
- Durante l'utilizzo, tenere i cavi di messa a terra lontani dall'apparecchio durante l'uso. Un

pericolo potrebbe verificarsi se l'apparecchio passa su un cavo di alimentazione.





- Prestare particolare attenzione durante la pulizia delle scale.
- Non installare, caricare o utilizzare l'apparecchio nei bagni o intorno alle piscine.
- Prevenire l'avviamento involontario. Assicurarsi che l'interruttore sia in posizione OFF prima di sollevare o trasportare l'apparecchio. Trasportare l'apparecchio con il dito sull'interruttore o accenderlo può causare incidenti.
- Assicurarsi che l'apparecchio sia posizionato su una superficie orizzontale. Non utilizzare l'apparecchio nella stessa posizione se è dotato di spazzola a rullo e il manico non è completamente in posizione verticale. Non riporre l'elettrodomestico in un luogo in cui potrebbe gelare.
- La spina deve essere rimossa dalla presa di corrente prima di procedere alla pulizia o alla manutenzione dell'apparecchio. Assicurarsi che l'apparecchio sia spento per evitare lesioni causate dalla spazzola rotante.
- Se l'apparecchio non viene utilizzato per un periodo prolungato, scollegare il cavo di alimentazione e conservarlo in un ambiente asciutto, privo di polvere e al riparo dagli insetti.
- Non utilizzare l'apparecchio senza tutti gli accessori correttamente installati.
- Non utilizzare un apparecchio danneggiato o modificato. Un apparecchio danneggiato o modificato può presentare un comportamento imprevedibile con conseguente rischio di incendio, esplosione o lesioni.
- Non modificare o tentare di riparare l'apparecchio salvo quanto indicato nelle istruzioni per l'uso e la cura.
- Non utilizzare l'apparecchio con un accessorio danneggiato (ad es. base di ricarica). Se l'apparecchio o l'accessorio è caduto, è stato danneggiato, è stato lasciato all'aperto, è caduto in acqua o non funziona come dovrebbe, non tentare mai di metterlo in funzione. Si prega di farlo riparare presso un centro di assistenza autorizzato.
- Far eseguire la manutenzione da un tecnico qualificato utilizzando solo parti di ricambio identiche. Ciò garantirà il mantenimento della sicurezza del prodotto.
- Assicurarsi che l'apparecchio sia spento durante il trasporto e, se possibile, conservarlo nell'imballaggio originale.
- Utilizzare questo prodotto in conformità alle istruzioni contenute nel manuale d'uso. Gli utenti sono responsabili di eventuali perdite o danni derivanti dall'uso improprio di questo prodotto.
- Nel serbatoio dell'acqua pulita è possibile aggiungere solo acqua pulita e la soluzione detergente ufficialmente approvata. Non aggiungere altri liquidi come alcol o disinfettanti. Il rapporto tra la soluzione detergente e l'acqua pulita può essere controllato sul flacone della soluzione detergente. Tenere la soluzione detergente fuori dalla portata dei bambini.

Batteria e Ricarica

- Per ricaricare l'apparecchio, utilizzare esclusivamente la base di ricarica fornita con l'apparecchio. Utilizzare solo con la base di ricarica HCBBU.
- Questo apparecchio contiene batterie che possono essere sostituite solo da personale specializzato.
- Seguire tutte le istruzioni per la ricarica e non ricaricare l'apparecchio al di fuori dell'intervallo di temperatura specificato nella batteria, poiché ciò aumenta il rischio di incendio.
- La base di ricarica è dotata di funzione di asciugatura ed è adatta solo per asciugare la spazzola di questo apparecchio.
- Tenere la il cavo della base di ricarica lontano da superfici riscaldate. Non maneggiare la spina della base di ricarica o l'apparecchio con le mani bagnate. Per staccare la spina, afferrare la spina della base di ricarica, e non il cavo.
- Non tirare o trasportare la base di ricarica tramite il cavo, usare il cavo come maniglia, chiudere la porta sul cavo o tirare il cavo attorno a spigoli vivi o angoli.
- Tenere le batterie fuori dalla portata dei bambini. Non mettere mai le batterie in bocca. In caso di ingestione, contattare il medico o il centro antiveneni locale.
- La base di ricarica è in grado di caricare il gruppo batteria a 6 celle da 4000 mAh. Questa base di ricarica non deve essere utilizzata per caricare batterie non ricaricabili. In caso contrario, la batteria agli ioni di litio potrebbe prendere fuoco.
- Non smaltire impropriamente le vecchie batterie. Le batterie non necessarie devono essere smaltite presso un centro di riciclo appropriato.

Istruzioni importanti per la sicurezza

Simboli

-  Apparecchiature di classe II
-  Fusibile in miniatura temporizzato dove T 3.15A è il simbolo della caratteristica tempo/corrente
-  Solo per uso interno
-  Leggere il manuale d'uso
-  Informazioni RAEE

Con la presente, Dreame Trading (Tianjin) Co., Ltd., dichiara che questo apparecchio è conforme alle direttive applicabili e alle norme europee, nonché ai relativi emendamenti. Il testo completo della dichiarazione di conformità dell'UE è disponibile al seguente indirizzo internet: <https://global.dreame.tech.com>

Per un manuale elettronico dettagliato, visitare il sito <https://global.dreame.tech.com/pages/user-manuals-and-faqs>

Introduzione al Prodotto







Contenuto della confezione

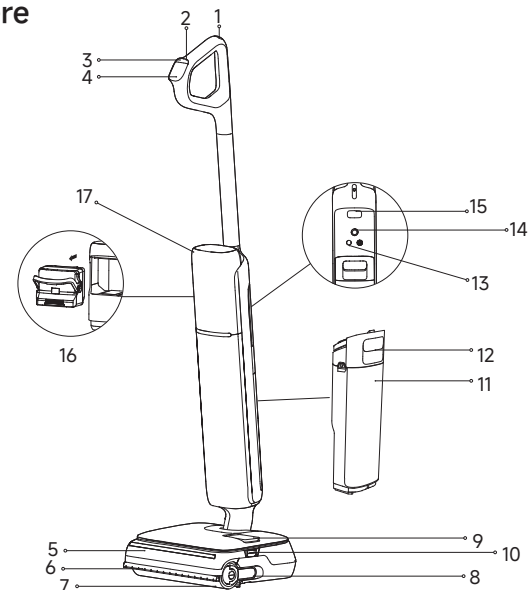

Introduzione al Prodotto

Aspirapolvere



- | | | |
|--|---|---|
| 1  Pulsante per la pulizia automatica | 7 Spazzola a rullo | 13 Pulsante messaggio vocale/Wi-Fi |
| 2  Interruttore di alimentazione | 8 Maniglia della spazzola a rullo | • Premere brevemente per attivare i messaggi vocali o regolare il volume. |
| 3  Interruttore della modalità | 9 Serbatoio dell'acqua pulita | • Tenere premuto per avviare/interrompere la configurazione del Wi-Fi. |
| 4  Schermo di visualizzazione | 10 Pulsanti di rilascio del serbatoio | • Impostare le lingue tramite l'app. |
| 5  Coperchio della spazzola a rullo | 11 Serbatoio dell'acqua sporca | 14 Ruota omnidirezionale |
| 6  Braccio robotico di sollevamento | 12 Maniglia del serbatoio dell'acqua sporca | 15 Pulsante di rilascio del motore |
| | | 16 Pacco batteria |
| | | 17 Motore |

Base di ricarica

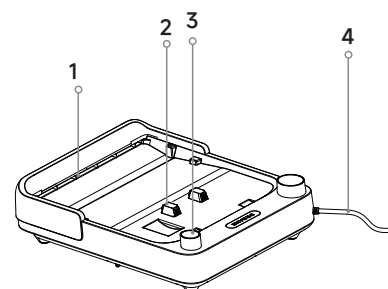

1. Uscita di asciugatura dell'aria
2. Contatti di ricarica
3. Vano per lo stoccaggio degli accessori
4. Cavo di alimentazione

Installazione e ricarica

Caricare completamente l'apparecchio prima del primo utilizzo.

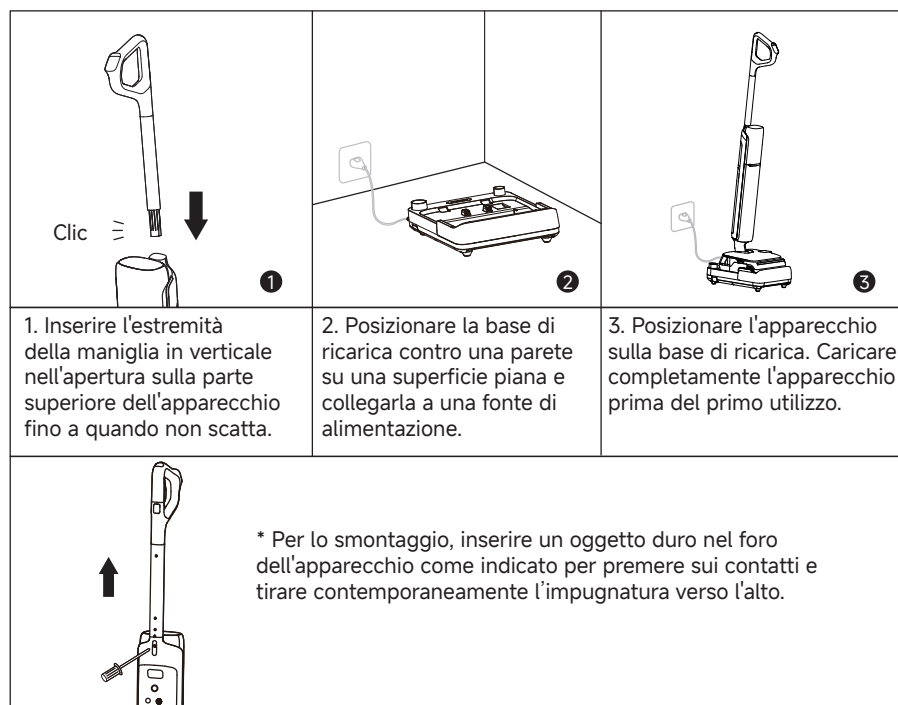

Nota:

- Se non si verificano operazioni entro 10 minuti dalla ricarica completa, l'apparecchio entra in modalità di riposo. Riavviare l'apparecchio se è necessario utilizzarlo.
- Per prolungare la durata della batteria, questa si raffredda automaticamente dopo un uso prolungato dell'apparecchio.



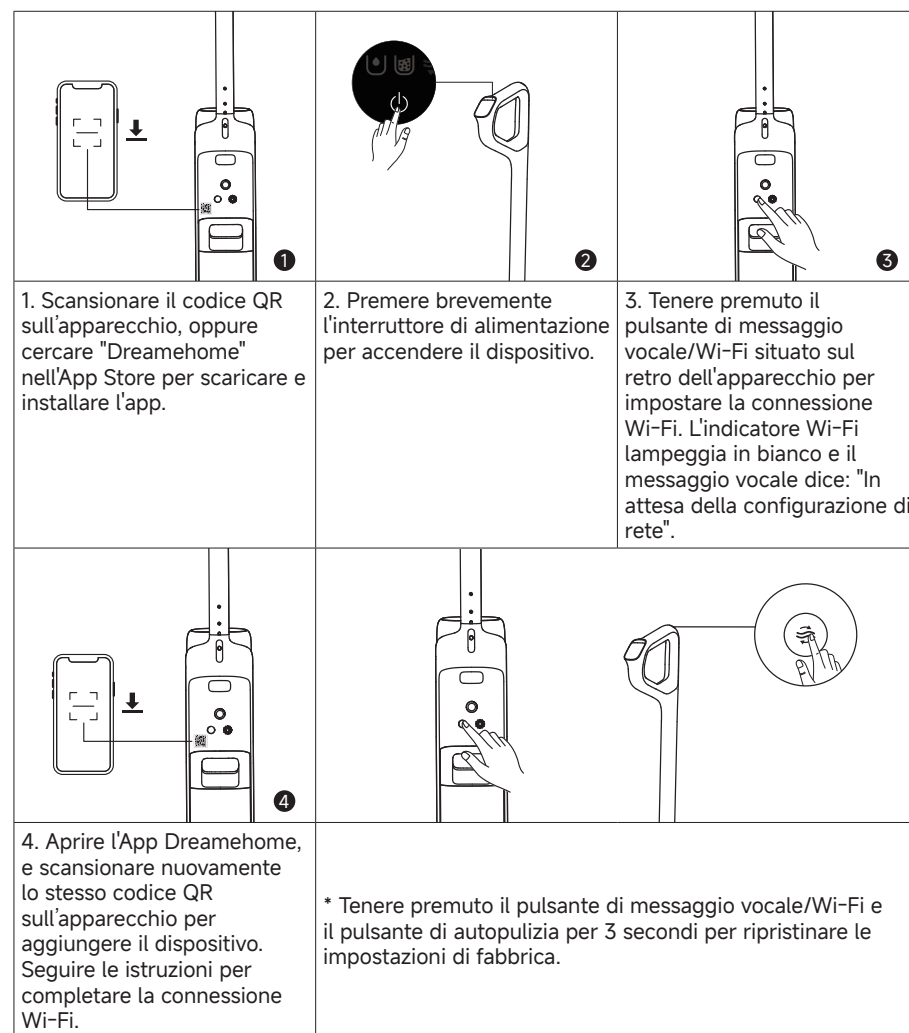



Collegamento con l'App Dreamehome

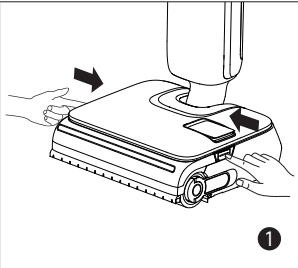
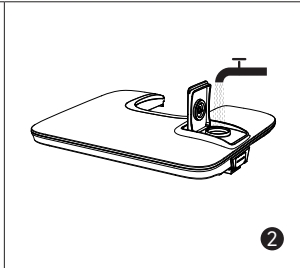
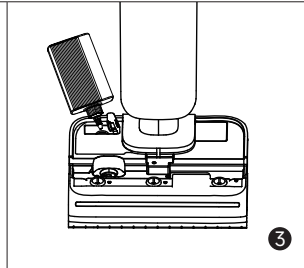
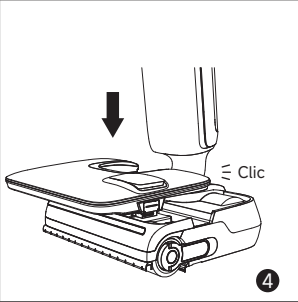
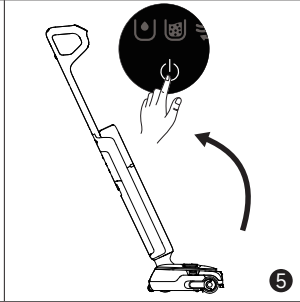
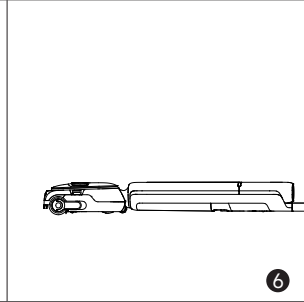

Nota:

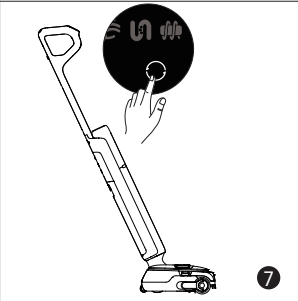
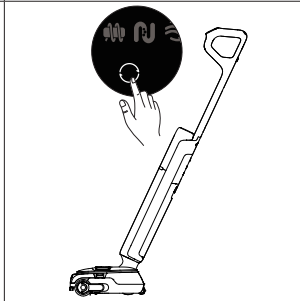
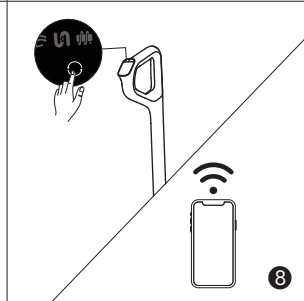
- È supportato solo il Wi-Fi a 2,4 GHz.
- A causa degli aggiornamenti del software dell'app, le operazioni effettive potrebbero differire dalle indicazioni contenute nel presente manuale. Seguire le istruzioni in base alla versione attuale dell'app.
- L'apparecchio esce dalla connessione di rete se non viene eseguita alcuna operazione per 10 minuti o se la connessione di rete si interrompe. Per ripristinare il Wi-Fi, ripetere i passaggi precedenti e completare la connessione seguendo le istruzioni dell'App.
- Una volta completata la configurazione Wi-Fi, tenere premuto il pulsante del comando vocale/Wi-Fi per disattivare la connessione di rete. Tenere premuto di nuovo per ricollegarlo al Wi-Fi.

Avvio della pulizia

		
<p>1. Premere i pulsanti di rilascio del serbatoio per rimuoverlo.</p>	<p>2. Aprire l'ingresso dell'acqua pulita, riempire di acqua e chiudere bene.</p>	<p>3. Aprire l'ingresso della soluzione detergente, aggiungere la soluzione e chiudere bene.</p>
		
<p>4. Rimontare il serbatoio dell'acqua pulita finché non scatta in posizione.</p>	<p>5. Salire delicatamente sulla spazzola e reclinare l'apparecchio all'indietro. Premere brevemente l'interruttore di alimentazione  per avviare/arrestare il funzionamento.</p>	<p>6. L'apparecchio può essere posizionato in piano con un angolo di 180 gradi, in modo da poter pulire sotto i mobili bassi.</p>
		
<p>7. Premere brevemente il commutatore di modalità  per cambiare modalità in base alle proprie esigenze.</p>	<p>8. Stato di scarica/standby: Tenere premuto il pulsante  per 3 secondi per accendere o spegnere il braccio robotico di sollevamento.</p>	<p>9. Stato della ricarica: Tenere premuto il pulsante  per 3 secondi per attivare o disattivare automaticamente la regolazione della concentrazione della soluzione detergente.</p>

Nota: Il braccio robotico di sollevamento e la regolazione automatica della concentrazione della soluzione detergente sono attivati per impostazione predefinita. Per modificarne le impostazioni o disattivarle, andare alle impostazioni dell'app.

Avvio della pulizia

Nota:

- Non usare per aspirare liquidi schiumosi.
- L'apparecchio è adatto per la pulizia di pavimenti, marmo, piastrelle e altre superfici dure.
- Quando l'apparecchio è in funzione, non sollevarlo da terra, né muoverlo o inclinarlo. In caso contrario, l'acqua sporca potrebbe penetrare nel motore.
- Non aggiungere altri liquidi oltre al detergente ufficialmente approvato. Il detergente può essere acquistato online sul sito ufficiale del negozio. Per istruzioni specifiche sull'uso, fare riferimento all'etichetta della soluzione detergente.
- Per gli utilizzi successivi, all'avvio l'apparecchio entrerà automaticamente nella modalità utilizzata per ultima.

Schermo di visualizzazione



Modalità intelligente

L'apparecchio rileva il livello di macchia e regola in modo intelligente la potenza di aspirazione e il flusso d'acqua.



Modalità acqua calda

Adatta per la pulizia di macchie moderate, con la temperatura dell'acqua che sale gradualmente fino a diventare calda.



Modalità Turbo

Massima potenza di aspirazione e maggiore flusso d'acqua per le macchie più ostinate su pavimenti duri.



Modalità aspirazione

Aspira una grande quantità di acqua dal pavimento.



Modalità di autopulizia



Modalità di asciugatura



Indicatore di concentrazione della polvere / Indicatore di avanzamento dell'autopulizia e dell'asciugatura / Indicatore di ricarica

Il colore dell'indicatore cambia in base alla quantità di sporco in tempo reale.



Modalità personalizzata

La potenza di aspirazione, il volume dell'acqua, ecc. possono essere regolati all'interno dell'APP. Il corpo principale inizierà a funzionare in base alle impostazioni dell'APP.



Indicatore di stato della soluzione detergente fisso

Funzione di diluizione attivata



Acqua insufficiente nel serbatoio dell'acqua pulita



Il serbatoio dell'acqua sporca è pieno

MAX Capacità massima - In verticale



MAX Capacità massima - Piatto



Tubo bloccato



Spazzola a rullo bloccata



Malfunzionamento dell'apparecchio



Indicatore batteria



- Verde fisso: 50% < Livello batteria ≤ 100%
- Rosso: Livello batteria ≤ 20%

* L'indicatore della batteria cambia colore da verde a giallo, arancione e rosso man mano che la carica diminuisce. Ricaricare quando è rosso.

Svuotamento del serbatoio dell'acqua sporca

<p>1. Tirare verso l'alto la maniglia del serbatoio dell'acqua sporca per rimuoverlo.</p>	<p>2. Trattenere il coperchio del serbatoio dell'acqua sporca ed estrarlo. Tenere il filtro e tirarlo verso l'alto per rimuoverlo. Rimuovere i detriti dal filtro.</p>	<p>3. Versare l'acqua sporca e sciacquare il serbatoio con acqua pulita.</p>
<p>4. Utilizzare la spazzola di pulizia in dotazione per pulire le pareti interne del serbatoio.</p>	<p>5. Dopo la pulizia, inserire il filtro nel coperchio del serbatoio dell'acqua sporca e inserire il coperchio nel serbatoio.</p>	<p>6. Rimontare il serbatoio dell'acqua sporca finché non si sente un clic.</p>

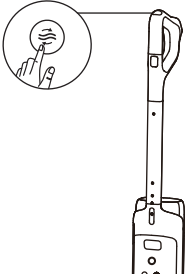
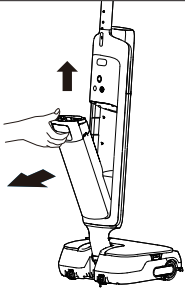
Modalità di pulizia automatica e Asciugatura

		
<p>1. Riposizionare l'apparecchio sulla base. Assicurarsi che l'acqua nel serbatoio dell'acqua pulita sia sufficiente per l'autopulizia.</p>	<p>2. Premere brevemente il pulsante di autopulizia sulla parte superiore della maniglia per avviare/interrompere la pulizia automatica (livello batteria $\geq 20\%$).</p>	<p>3. Al termine dell'autopulizia,  si accende. Svuotare prontamente il serbatoio dell'acqua sporca.</p>

	<p>Per passare dall'asciugatura di 30 minuti (impostazione predefinita) all'asciugatura rapida di 5 minuti, premere nuovamente il pulsante entro 3 secondi.</p>
	<p>Tenere premuto per 3 secondi per entrare in modalità asciugatura indipendente per 30 minuti.</p>
	<p>In modalità di asciugatura, premere brevemente per uscire dalla modalità.</p>



Suggerimenti:

- Quando la batteria è scarica, la modalità di asciugatura in 5 minuti passa a un ciclo combinato di ricarica e asciugatura di 30 minuti dopo l'autopulizia.

Cura e manutenzione

Suggerimenti:

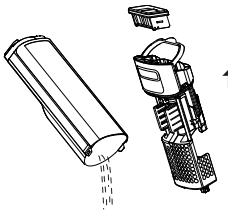
- Spegnerne l'apparecchio prima di effettuare la manutenzione. Non toccare l'interruttore di alimentazione.
- Sostituire le parti se necessario. Le parti devono essere sostituite con quelle disponibili presso il produttore o il suo agente di assistenza.
- Se l'apparecchio non viene utilizzato per un tempo prolungato, caricarlo completamente, quindi spegnerlo e conservarlo in un luogo fresco e asciutto. Ricaricare l'apparecchio almeno una volta ogni 3 mesi per evitare di scaricare eccessivamente la batteria.

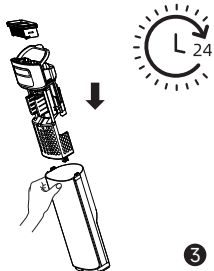
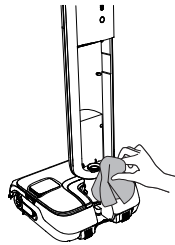
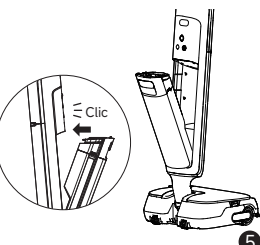
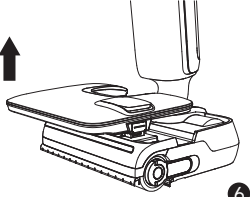
		
<p>1. Versare l'acqua sporca, rimuovere il filtro e sciacquare il serbatoio e il coperchio con acqua pulita.</p>	<p>2. Eliminare delicatamente la polvere posata sulla superficie del filtro. Quando il filtro è sporco e occorre lavarlo, sciacquarlo con acqua.</p>	<p>3. Dopo aver asciugato completamente il filtro, rimontarlo nel coperchio del serbatoio dell'acqua sporca. Inserire il coperchio del serbatoio dell'acqua sporca nel serbatoio.</p>
		
<p>4. Pulire delicatamente il tubo e il sensore dello sporco con un panno umido prima dell'uso. Non sciacquare il tubo.</p>	<p>5. Inserire il fondo del serbatoio nel corpo principale. Inclinare il serbatoio verso il corpo principale finché non scatta.</p>	<p>6. Rimuovere il serbatoio dell'acqua pulita.</p>

Cura e manutenzione

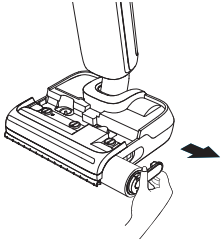
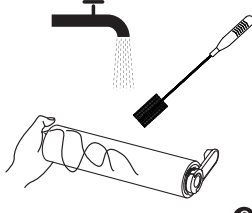
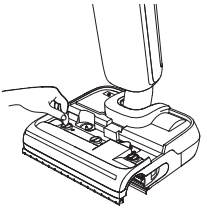
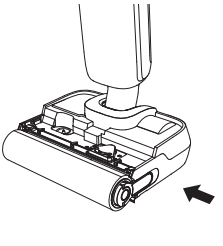
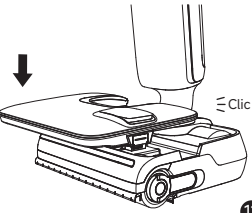
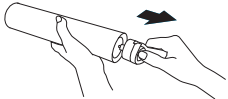
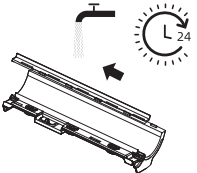
 <p>7</p>	 <p>8</p>	 <p>9</p>
<p>7. Tirare la maniglia e rimuovere la spazzola.</p>	<p>8. Rimuovere i capelli e i detriti incastrati nella spazzola a rullo con la spazzola di pulizia in dotazione. Sciacquare la spazzola a rullo con acqua pulita.</p>	<p>9. Dopo aver rimosso il serbatoio dell'acqua pulita, utilizzare una moneta per girare le manopole di bloccaggio sul coperchio della spazzola a rullo e staccare il coperchio.</p>
 <p>10</p>	 <p>11</p>	 <p>12</p>
<p>10. Dopo aver asciugato completamente la spazzola a rullo, afferrare l'impugnatura della spazzola e rimontarla.</p>	<p>11. Rimontare il serbatoio dell'acqua pulita fino a sentire uno scatto.</p>	<p>* Rimuovere l'impugnatura della spazzola a rullo per sostituirla con una nuova, quindi premere con forza per fissarla in posizione.</p>
 <p>12</p>		
<p>12. Ribaltare il coperchio della spazzola a rullo, estrarre il braccio robotico di sollevamento e spingere il raschietto verso sinistra per rimuoverlo. Sciacquare il raschietto con acqua pulita. Una volta completamente asciutto, allinearli alla fessura e spingerlo verso destra per rimontarlo.</p>		

Cura e manutenzione

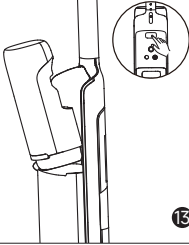
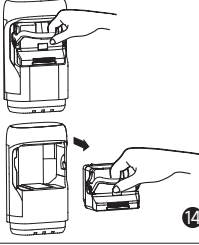
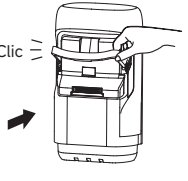
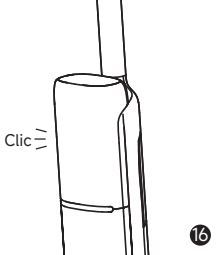
 <p>13</p>	 <p>14</p>	 <p>15</p>
<p>13. Per sostituire il pacco batterie, premere il pulsante di sgancio del motore ed estrarlo.</p>	<p>14. Abbassare la maniglia del pacco batterie per estrarlo.</p>	<p>15. Inserire una nuova batteria nel motore e riposizionare la maniglia fino a sentire un clic.</p>
 <p>16</p>		
<p>16. Rimettere a posto il motore finché non scatta in posizione.</p>		

Nota:

- Si consiglia di sostituire il filtro ogni 3-6 mesi.
- Pulire secondo necessità. Si consiglia di sostituire la spazzola a rullo ogni 3-6 mesi.

Risoluzione dei problemi

Se si verifica un errore, l'apparecchio smette di funzionare. Per trovare la soluzione, consultare la tabella seguente. Se il problema persiste, contattare il servizio clienti.

Errore	Possibile causa	Soluzione
L'apparecchio non funziona.	La batteria dell'apparecchio è scarica o il livello della stessa è basso.	Ricarica completamente la batteria prima dell'uso.
	L'apparecchio è in posizione verticale.	Reclina l'apparecchio all'indietro.
	Un blocco ha attivato la modalità di protezione dal surriscaldamento.	Eliminare il blocco e attendere che la temperatura ritorni normale.
	Il serbatoio dell'acqua sporca è pieno.	Svuotare il serbatoio dell'acqua sporca.
L'apparecchio non funziona.	L'impugnatura, la spazzola a rullo o il serbatoio dell'acqua sporca non sono installati correttamente.	Assicurarsi che l'impugnatura, la spazzola a rullo e il serbatoio dell'acqua sporca siano entrambi correttamente in posizione.
	L'apparecchio si ricarica lentamente.	La temperatura della batteria è troppo bassa o troppo alta.
La potenza di aspirazione dell'apparecchio è debole.	Il filtro è ostruito.	Pulire il filtro.
	La bocca o il tubo di aspirazione sono bloccati da un oggetto estraneo.	Pulire il tubo e la bocca di aspirazione.
Il motore fa uno strano rumore.	C'è troppa acqua nel serbatoio dell'acqua sporca.	Svuotare il serbatoio dell'acqua sporca.
	La bocca di aspirazione è bloccata.	Eliminare qualsiasi blocco nella bocca di aspirazione principale.
Lo schermo di visualizzazione non si accende durante la carica.	Il cavo della base di ricarica non è inserito correttamente nella presa elettrica.	Assicurarsi che il cavo della base di ricarica sia inserito nella presa.
	L'apparecchio non è posizionato correttamente sulla base di ricarica.	Assicurati che l'apparecchio sia posizionato correttamente sulla base di ricarica.
Non esce acqua dall'apparecchio.	Il serbatoio dell'acqua pulita non è installato correttamente oppure l'acqua nel serbatoio dell'acqua pulita è insufficiente.	Rimontare o riempire il serbatoio dell'acqua pulita.
	Ci vogliono 30 secondi per inumidire la spazzola a rullo.	Accendere l'apparecchio e ricontrollare in 30 secondi.

Risoluzione dei problemi





Lo sfiato perde acqua	Una collisione o una forte trazione provoca l'ingresso di acqua nel motore.	Spostare delicatamente avanti e indietro quando l'aspirapolvere è acceso.
	Il filtro non è completamente asciutto dopo essere stato pulito.	Asciuga completamente il filtro prima dell'uso.
Autopulizia non riuscita	La spazzola a rullo può essere bloccata da detriti di grandi dimensioni.	Aprire il coperchio della spazzola a rullo per controllare e pulire la spazzola.
	L'apparecchio non è posizionato correttamente sulla base di ricarica.	Assicurarsi che l'apparecchio sia in ricarica prima dell'autopulizia.
	L'autopulizia non può essere avviata se il livello della batteria è inferiore al 20%.	La funzione di autopulizia può essere attivata solo quando l'apparecchio è in carica e il livello della batteria è superiore al 20%.
	Il serbatoio dell'acqua sporca non è installato in sede o è pieno.	Rimontare o svuotare il serbatoio dell'acqua sporca.
La connessione Wi-Fi non funziona	Il serbatoio dell'acqua pulita non è installato in posizione, oppure l'acqua nel serbatoio dell'acqua pulita è insufficiente.	Rimontare o riempire il serbatoio dell'acqua pulita.
	La password della rete Wi-Fi non è corretta.	Assicurarsi che la password utilizzata per la connessione alla rete Wi-Fi sia corretta.
	Il robot non supporta una connessione Wi-Fi a 5 GHz.	Assicurarsi che il robot sia collegato a una connessione Wi-Fi a 2,4 GHz.
La connessione Wi-Fi non funziona	Il segnale Wi-Fi è debole.	Assicurarsi che il robot si trovi in un'area con una buona copertura Wi-Fi.
	Il robot potrebbe non essere pronto per essere configurato.	Uscita e rientrare nell'app, quindi riprovare come indicato.

Per servizi aggiuntivi, è possibile contattarci tramite <https://global.dreametech.com/pages/contact-us>

Sito Web: <https://global.dreametech.com>

Messaggi di errore e soluzioni

Se l'apparecchio non funziona correttamente, il display visualizza un messaggio di errore. Per trovare la soluzione, consultare la tabella sottostante.

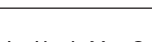
Icona errore	Possibile causa	Soluzione
	Acqua insufficiente.	Riempire il serbatoio dell'acqua pulita.
	Il serbatoio dell'acqua sporca è pieno.	Pulire il serbatoio dell'acqua sporca.
	Spazzola a rullo bloccata.	Pulire la spazzola a rullo.
	Tubo bloccato.	Per la pulizia del tubo e del sensore di sporcizia, consultare la sezione cura e manutenzione.
	Malfunzionamento dell'apparecchio	Riavviare l'apparecchio per la risoluzione dei problemi. Se il problema persiste, contattare il servizio clienti.

Specifiche

Lavapavimenti con aspirazione a umido e a secco			
Modello	HHV58A	Tempo di ricarica	circa 4 ore
Tensione nominale	21,6 V ===	Potenza nominale	420 W
Frequenza di funzionamento	2400- 2483.5 MHz	Potenza di uscita massima	< 20 dBm
Base di ricarica			
Modello	HCBBU	Potenza nominale in ingresso*	340 W
Ingresso nominale	220-240 V ~ 50-60 Hz	Uscita nominale	27 V === 1,6 A
Testina di pulizia motorizzata			
Modello	HCRS	Tensione nominale	21,6 V ===
Potenza nominale	60 W		

* La potenza nominale in ingresso è il valore di potenza rilevato dallo stato operativo durante il periodo di autopulizia.

* Consumo energetico in modalità standby: ≤ 0,5 W (entro 15 minuti dopo la rimozione dell'aspirapolvere dalla base di ricarica)

* Consumo energetico in modalità standby: ≤ 0,5 W (entro 15 minuti dalla carica completa dell'apparecchio)

* Consumo energetico in modalità standby di rete: ≤ 2 W (entro 15 minuti dalla carica completa dell'apparecchio)

Smaltimento e rimozione della batteria

La batteria agli ioni di litio incorporata contiene sostanze pericolose per l'ambiente. Prima di smaltire la batteria, assicurarsi che venga rimossa da tecnici qualificati e smaltita presso un centro di riciclo appropriato.

- la batteria deve essere rimossa dall'apparecchio prima che sia rottamata;
- l'apparecchio deve essere scollegato dalla rete di alimentazione al momento della rimozione della batteria;
- la batteria deve essere smaltita in modo sicuro.

Guida alla Rimozione

1. Per sostituire il pacco batterie, premere il pulsante di sgancio del motore ed estrarlo.
2. Abbassare la maniglia del pacco batterie per estrarlo.
3. Inserire una nuova batteria nel motore e riposizionare la maniglia fino a sentire un clic.
4. Rimettere a posto il motore finché non scatta in posizione.

ATTENZIONE:

- Prima di rimuovere la batteria, scollegare l'alimentazione ed esaurire la batteria il più possibile.
- Le batterie non necessarie devono essere smaltite presso un centro di riciclo appropriato.
- Non esporre ad ambienti ad alta temperatura per evitare rischi di esplosione.
- In caso di condizioni difficili, è possibile che il liquido venga espulso dalla batteria. In caso di contatto, sciacquare con acqua e consultare un medico.

Garanzia

1. Dreame è responsabile nei confronti del consumatore per qualsiasi difetto di conformità nel materiale o nella lavorazione non rilevabile al momento dell'acquisto.
2. Periodo di garanzia: rivolgersi all'ufficio assistenza clienti per ulteriori informazioni. Se il territorio in cui si trova il consumatore ha normative diverse, prevalgono le normative locali.
3. La garanzia non viene applicata nei casi seguenti:
 - a) Problemi dovuti a negligenza, uso improprio o installazione non conforme alle istruzioni fornite da Dreame.
 - b) Manomissione e/o modifica del prodotto da parte di entità o individui non espressamente autorizzati da Dreame.
 - c) Danni dovuti a cause accidentali e/o a negligenza da parte del consumatore, con particolare riferimento a parti esterne.
 - d) Parti soggette a usura che non presentano difetti di fabbricazione.
 - e) Non è stato fornito alcun documento di acquisto valido (scontrino, fattura o altro) che attesti la data di acquisto del prodotto.
 - f) Il modello e/o i numeri del prodotto riportati sul certificato di acquisto non corrispondono al modello e/o ai numeri riportati sul prodotto.
4. Per ulteriori informazioni sulla garanzia, consultare il sito web ufficiale di Dreame: <https://global.dreametech.com>



Informazioni RAEE

Tutti i prodotti contrassegnati da questo simbolo sono rifiuti di apparecchiature elettriche ed elettroniche (RAEE come da direttiva 2012/19/UE) che non devono essere mescolati con i rifiuti domestici indifferenziati. Per proteggere la salute umana e l'ambiente, invece, è necessario consegnare i rifiuti di apparecchiature a un punto di raccolta designato per il riciclaggio dei rifiuti di apparecchiature elettriche ed elettroniche, nominato dal governo o dalle autorità locali. Lo smaltimento e il riciclo corretti aiutano a prevenire potenziali conseguenze negative per l'ambiente e la salute umana. Per ulteriori informazioni sull'ubicazione e sui termini e le condizioni di tali punti di raccolta, contattare l'installatore o le autorità locali.

Con la presente, Dreame Trading (Tianjin) Co., Ltd., dichiara che questo apparecchio è conforme alle direttive applicabili e alle norme europee, nonché ai relativi emendamenti. Il testo completo della dichiarazione di conformità dell'UE è disponibile al seguente indirizzo internet: <https://global.dreametech.com>